

# 承 認 書

## SPECIFICATION FOR APPROVAL

客 戶: CUSTOMER:	<b>SZ152</b>
客 戶 料 號: CUST P/N:	<b>96-05000002624</b>
泛 亞 料 號: FINE P/N:	<b>FYS152002</b>
產 品 型 號: DESC:	<b>FYS15222091901</b>
日 期: DATE:	<b>2022/10/27</b>
版 本: Version:	<b>A.1</b>

擬制 PREPARED BY	審核 CHECKED BY	批准 APPROVED BY	客戶承認 CUSTOMER APPROVE
卢梦杰	蔡纪雨	丁保元	

## 泛亞電子實業（HK）有限公司

FINE ELECTRONICS INDUSTRIAL (HK) LIMITED

工廠地址：東莞市石碣鎮四甲工業區

TEL: 0769-22490287 / 22452492

FAX: 0769-22499451

E-mail: fineelec@163.com





# SPECIFICATION

產品型號: DESC	FYS15222091901 上线圈	版本 Rev: A.1	客戶 CUST:	<b>SZ152</b>
			泛亞料号 Fine P/N:	<b>FYS152002</b>
			客戶料号 CUST P/N:	<b>96-0500002624</b>

一、尺寸 DIMENSION:(mm)

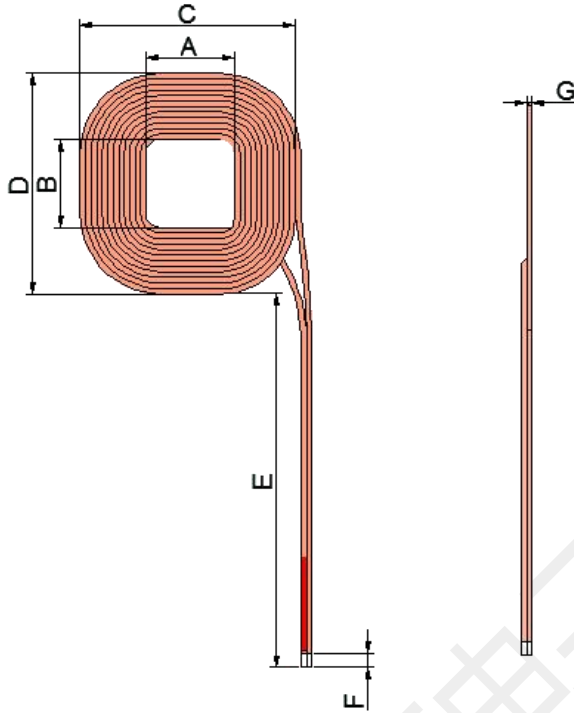

A	19±0.5
B	19±0.5
C	48±1.0
D	48±1.0
E	75 ref
F	3±1
G	1.25 Max

注：  
1.线圈不交叉出线；

二、原理图 SCHEMATIC DIAGRAM:

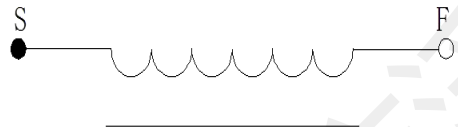

三、绕线参数 Winding Specification:

序号 NO.	端子 TERMINAL	线径 WIRE	圈数 Turns	绕线方向 Winding Direction
1	S F	丝包线 0.08*105P	12Ts	CCW

四、电气特性 ELECTRICAL CHARACTERISTICS:

温度 TEMPERATURE:25±10°C, 湿度 RELATIVE HUMIDITY:65±20%

序号 NO.	项目 ITEM	端子 TERMINAL	标准 SPECIFICATION	测试条件 TEST FREQUENCY	测试仪器 TEST EQUIPMENTS
1	IND.	S-F	5.8uH±10% 单独线圈	100KHz/1.0V	LCZ METER 1062B
2	DCR	S-F	60mΩ Max		LCZ METER 502B

擬制/日期 PREPARED BY/DATE	審核/日期 CHECKED BY/DATE
卢梦杰 2022/10/27	蔡纪雨 2022/10/27

# SPECIFICATION

產品型號: DESC	<b>FYS15222091901</b> 下线圈	版本 Rev: A.1	客戶 CUST:	<b>SZ152</b>
			泛亞料号 Fine P/N:	<b>FYS152002</b>
			客戶料号 CUST P/N:	<b>96-05000002624</b>

一、尺寸 DIMENSION:(mm)

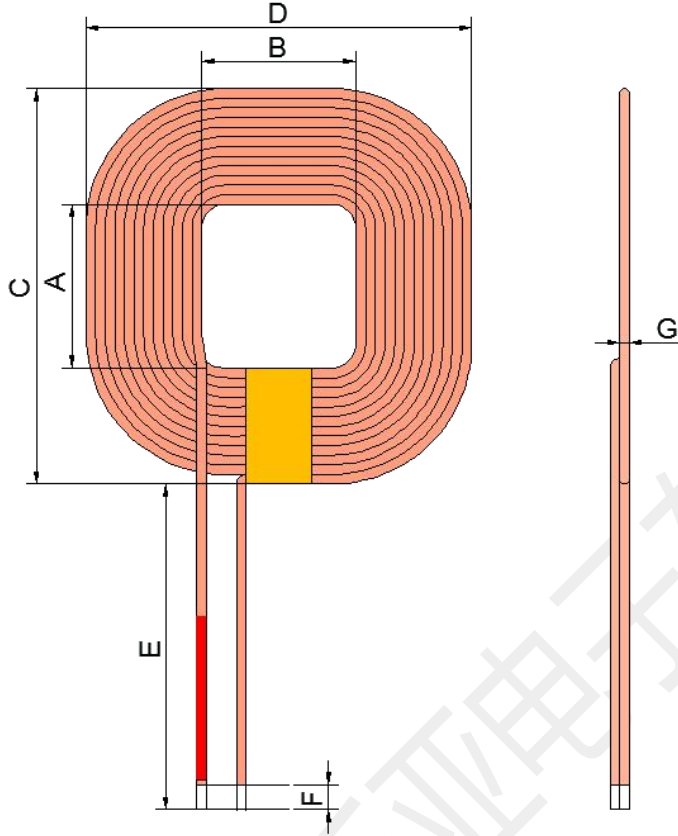

A	19±0.5
B	19±0.5
C	48±1.0
D	48±1.0
E	33 ref
F	3±1
G	1.25 Max

注：  
1.线圈出线位置贴 8mm 宽高温胶。

二、原理图 SCHEMATIC DIAGRAM:

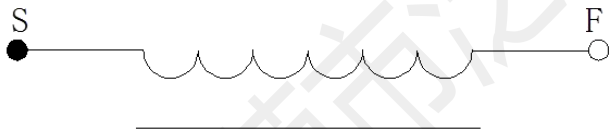

三、绕线参数 Winding Specification:

序号 NO.	端子 TERMINAL	线径 WIRE	圈数 Turns	绕线方向 Winding Direction
1	S F	丝包线 0.08*105P	12Ts	CW

四、电气特性 ELECTRICAL CHARACTERISTICS:

温度 TEMPERATURE:25±10°C, 湿度 RELATIVE HUMIDITY:65±20%

序号 NO.	项目 ITEM	端子 TERMINAL	标准 SPECIFICATION	测试条件 TEST FREQUENCY	测试仪器 TEST EQUIPMENTS
1	IND.	S-F	5.8uH±10% 单独线圈	100KHz/1.0V	LCZ METER 1062B
2	DCR	S-F	60mΩ Max		LCZ METER 502B

擬制/日期 PREPARED BY/DATE	審核/日期 CHECKED BY/DATE
卢梦杰 2022/10/27	蔡纪雨 2022/10/27

# SPECIFICATION

產品型號: DESC	FYS15222091901	版本 Rev: A.1	客戶 CUST:	<b>SZ152</b>
			泛亞料号 Fine P/N:	<b>FYS152002</b>
			客戶料号 CUST P/N:	<b>96-05000002624</b>

五、包装 PACKING:

5.1 包装图片 Packing pictures:

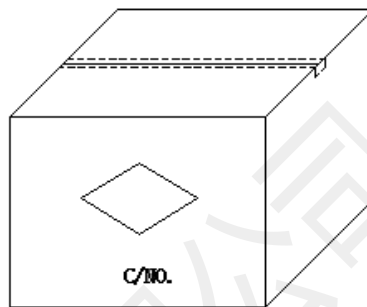
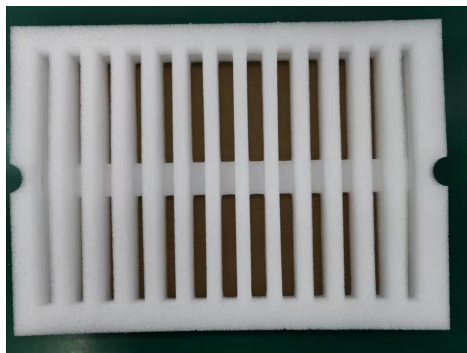

5.2 包装数量及规格 Packing Quantity:

项目 Item	数量 Quantity	材料规格 Material
盒 Box	一格 3PCS, 一盒 78PCS	370*265*55mm
箱 Big Carton	一箱 5 盒, 一箱 390PCS	400*280*310mm

5.3 包装以现有包装盘为参照标准, 以实际出货包装为准, 如有特要求可以定制。

The packaging shall be based on the existing packing plate and the actual delivery package shall prevail. If there is any requirement, we can customize it.

六、推荐焊锡曲线 **Recommended Soldering Technologies**

**Recommand Reflow Curve** (TIME:Second)

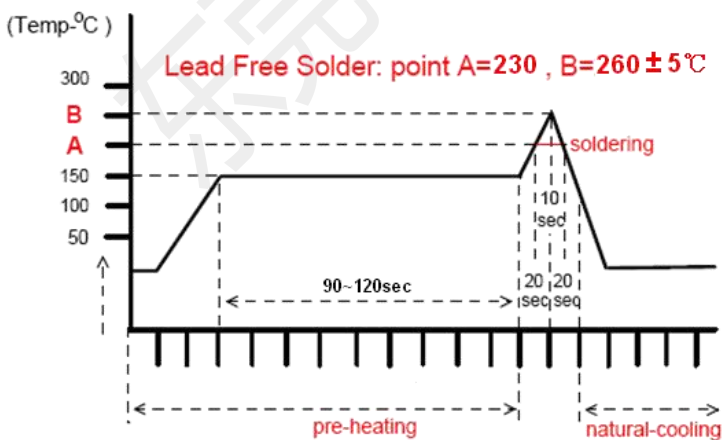

Notice: Iron Soldering: 3 Seconds Max. @260° C

擬制/日期 PREPARED BY/DATE	審核/日期 CHECKED BY/DATE
卢梦杰 2022/10/27	蔡纪雨 2022/10/27

SPECIFICATION

產品型號: DESC	FYS15222091901	版本 Rev: A.1	客戶 CUST:	SZ152
			泛亞料号 Fine P/N:	FYS152002
			客戶料号 CUST P/N:	96-05000002624

## 七、材料清单 Material List:

序号 NO.	材料名称 Material name	品名描述 Description	制造商 Martnumber	UL 号码 UL File NO.
1	丝包线	0.08*105P, 线圈	Shenzhen Fushifaying	E303260
2	无铅锡条	高温	Nanrui Jueyuan	
3	磁片+黑膜	F94. 64*52. 71*1. 0mm, 95 材	Huizhou keli	
4	3M9448A 背胶	F93*51. 2*0. 15mm	Dongguan Nanrui	
5	胶水	结构胶	Shi Hong	
6	高温胶	8mm 宽高温胶	Dongguan Nanrui	
7	3M9448A 背胶	47x0. 15mm	Dongguan Nanrui	
8	3M9448A 背胶	47x0. 15mm	Dongguan Nanrui	
9	记号笔	红色		
10				
11				
12				
13				
14				
15				

擬制/日期 PREPARED BY/DATE

審核/日期 CHECKED BY/DATE

卢梦杰 2022/10/27

蔡纪雨 2022/10/27