

MUSICAL LIGHT SHOW CONTROL BOX WITH SPEAKER

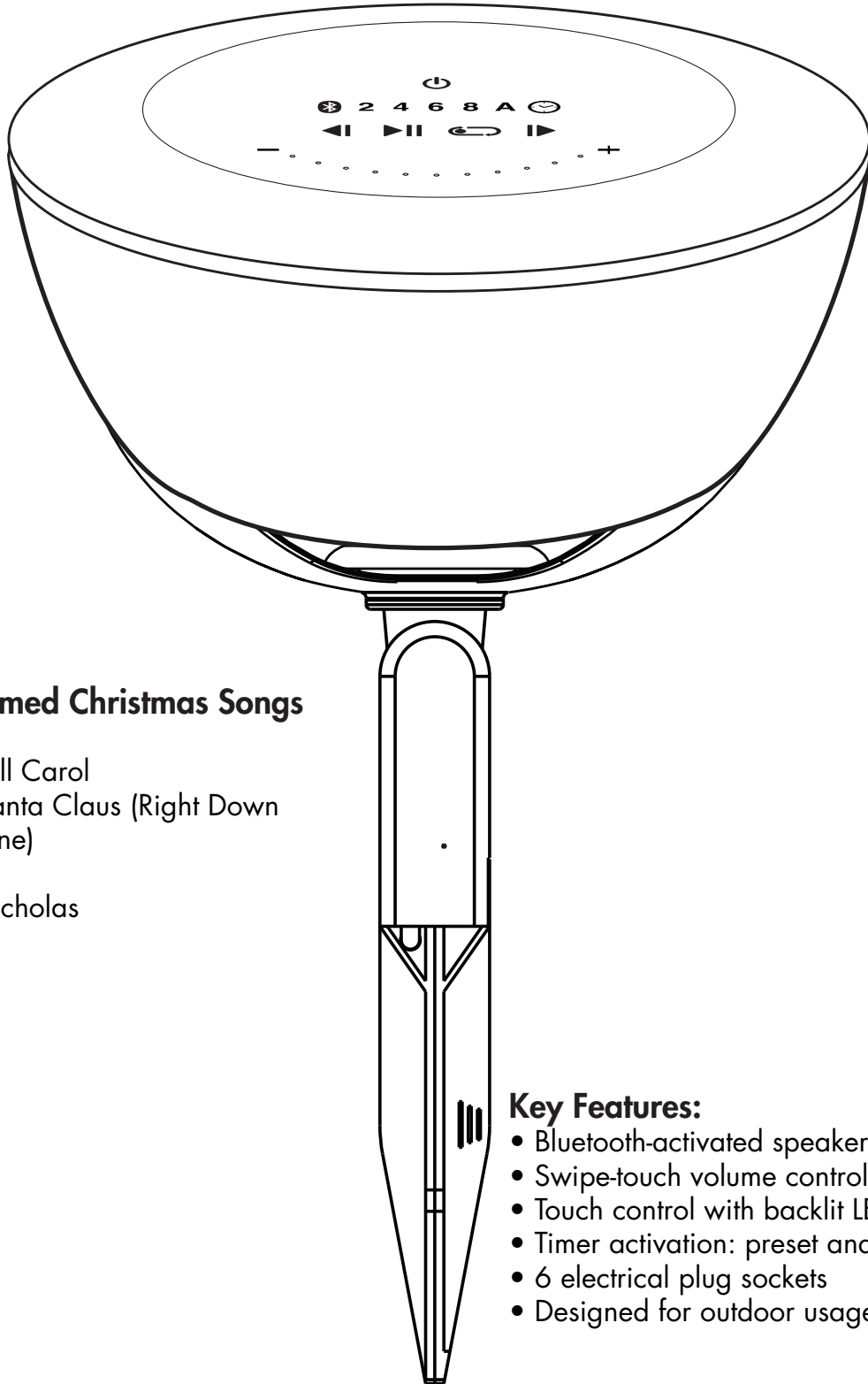

5 Pre-programmed Christmas Songs

- Deck the Halls
- The Gemmy Bell Carol
- Here Comes Santa Claus (Right Down Santa Claus Lane)
- Jingle Bells
- Jolly Old St. Nicholas

Key Features:

- Bluetooth-activated speaker
- Swipe-touch volume control
- Touch control with backlit LED icon
- Timer activation: preset and automatic
- 6 electrical plug sockets
- Designed for outdoor usage

The controls are touch/thermal activated and backlit.

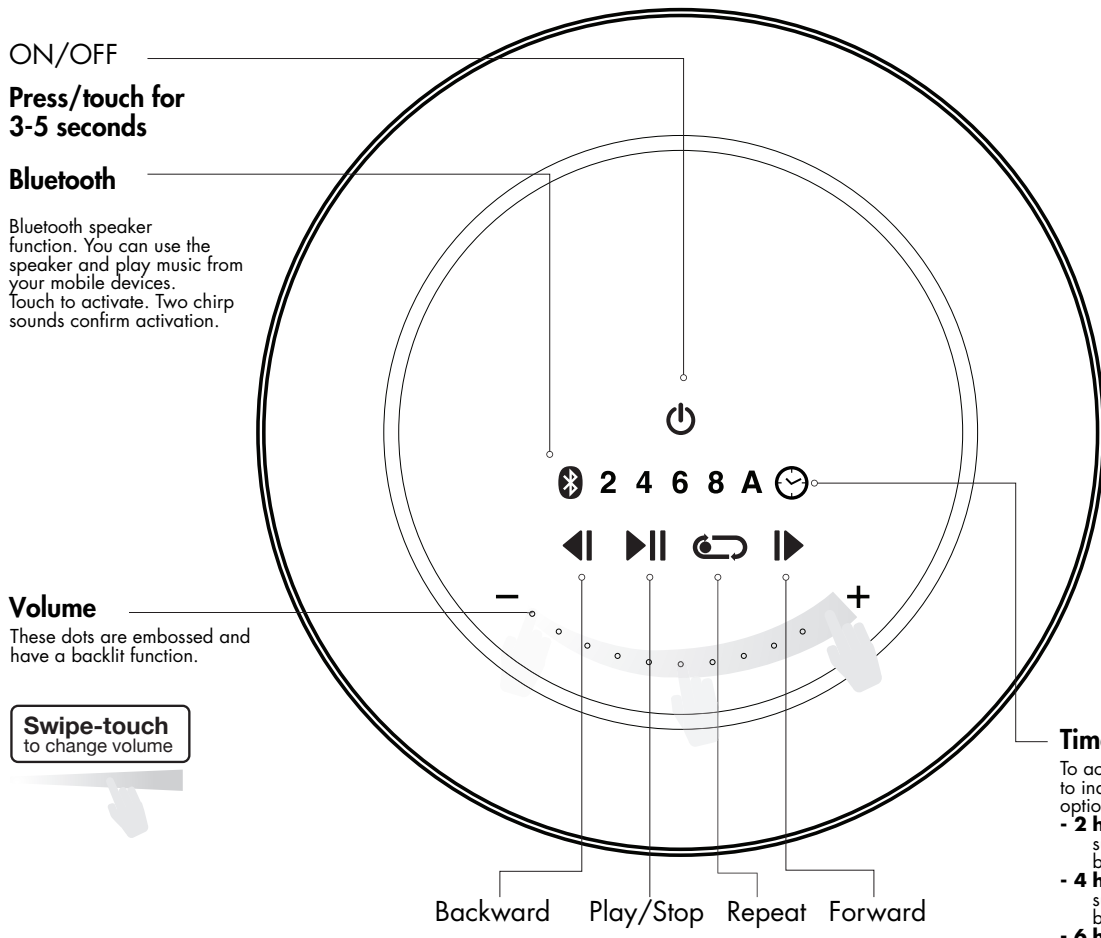

ON/OFF
Press/touch for 3-5 seconds

Bluetooth
Bluetooth speaker function. You can use the speaker and play music from your mobile devices. Touch to activate. Two chirp sounds confirm activation.

Volume
These dots are embossed and have a backlit function.

Swipe-touch
to change volume

Timer activation
To activate the Timer: Press this icon to individually toggle selection from options of:

- **2 hours:** Automatically turns on at sunset and functions for 2 hours before shutting off.
- **4 hours:** Automatically turns on at sunset and functions for 4 hours before shutting off.
- **6 hours:** Automatically turns on at sunset and functions for 6 hours before shutting off.
- **8 hours:** Automatically turns on at sunset and functions for 6 hours before shutting off.
- **A** for Automatic Day & Night timer: It will automatically switch-OFF during the Day (sunrise) and turn-ON at sunset.

The selected option will be backlit.

Backward Play/Stop Repeat Forward

Top View

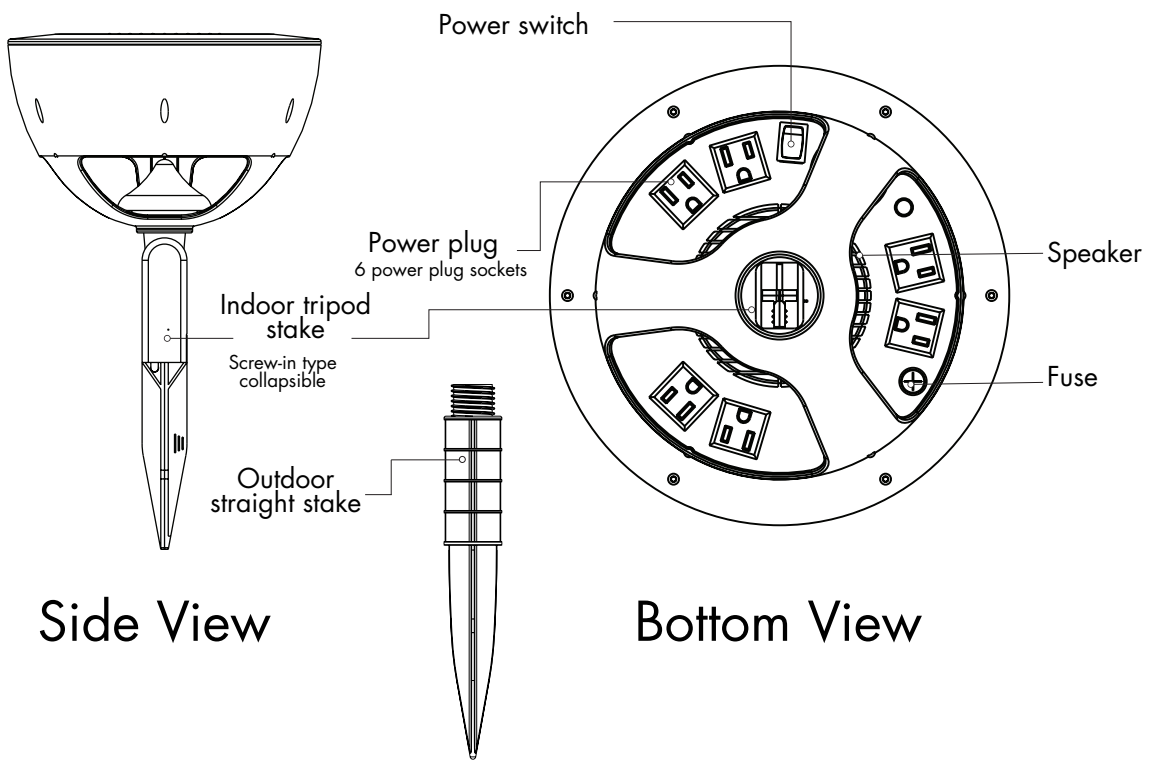

Side View

Bottom View

Important Safety Instructions

1. Read these instructions.
2. Keep these instructions.
3. Heed all warnings.
4. Follow all instructions.
5. Do not use this apparatus near water.
6. Clean only with dry cloth.
7. Do not block any ventilation openings. Install in accordance with the manufacturer's instructions.
8. Do not install near any heat sources such as radiators, heat registers, stoves, or other apparatus (including amplifiers) that produce heat.
9. Do not defeat the safety purpose of the polarized or grounding-type plug. A polarized plug has two blades with one wider than the other. A grounding type plug has two blades and a third grounding prong. The wide blade or the third prong are provided for your safety. If the provided plug does not fit into your outlet, consult an electrician for replacement of the obsolete outlet.
10. Protect the power cord from being walked on or pinched particularly at plugs, convenience receptacles, and the point where they exit from the apparatus.
11. Only use accessories specified by the manufacturer.



S3125A

12. Use only with the cart, stand, tripod, bracket, or table specified by the manufacturer, or sold with the apparatus. Use caution when moving the cart/apparatus combination to avoid injury from it tipping over.
13. Unplug this apparatus during lightning storms or when unused for long periods of time.
14. Refer all servicing to qualified service personnel. Servicing is required when the apparatus has been damaged in any way, such as damage to the power supply cord or plug, liquid has been spilled or objects have fallen into the apparatus, the apparatus has been exposed to rain or moisture, does not operate normally, or has been dropped.

This apparatus is portable.

CAUTION:

Use of controls or adjustments or performance of procedures other than those specified may result in hazardous radiation exposure.



The lightning flash with arrowhead symbol, within an equilateral triangle, is intended to alert the user to the presence of uninsulated "dangerous voltage" within the product's enclosure that may be of sufficient magnitude to constitute a risk of electric shock to persons.



The exclamation point within an equilateral triangle is intended to alert the user to the presence of important operating and maintenance (servicing) instructions in the literature accompanying the appliance.

Congratulations! You are now the proud owner of a Musical Light Show control box. Please read the directions carefully before use.

WARNING: Do not attempt to assemble or operate your Musical Light Show control box during extreme weather conditions including unusually strong winds, heavy rain or accumulating snow. Operating the product during these extreme conditions will affect the performance of the product.

SAFETY WARNING: Remove all plastic fasteners and tags. These are part of the packaging and should be discarded.

NOTE: This item is not a toy and should be used for decorative purposes only.

SAVE THESE INSTRUCTIONS – This manual contains important safety and operating instructions for power units.

When using electrical products, basic precautions should always be practiced including the following:

1. **READ AND FOLLOW ALL SAFETY INSTRUCTIONS.**
2. Read and follow all instructions that are on the product or provided with the product.
3. For a cord-connected or direct plug-in power unit, do not use an extension cord.
4. Reference the national electrical code, ANSI/NFPA 70, specifically for the installation of wiring and clearances from power and lighting conductors.
5. Installation work and electrical wiring must be done by qualified person(s) in accordance with all applicable codes and standards, including fire-rated construction.
6. For a cord-connected or direct plug-in power unit, do not install or use within 10 feet of a pool.
7. For a cord-connected or direct plug-in unit, do not use in a bathroom.
8. Where the MAINS plug or an appliance coupler is used as the disconnect device, the disconnect device shall remain readily operable.
9. **WARNING: Risk of Electric Shock.** When used outdoors, install only to a covered Class A GFCI protected receptacle that is weatherproof with the power unit connected to the receptacle. If one is not provided, contact a qualified electrician for proper installation. Ensure that the power unit and cord do not interfere with completely closing the receptacle cover.
10. **WARNING: Risk of Fire.** Installation involves special wiring methods to run wiring through a building structure. Consult a qualified electrician.

SAVE THESE INSTRUCTIONS – This manual contains important safety and operating instructions for power units.

1. Main plug shall be connected to a MAINS socket outlet with a protective earthing connection.
2. **WARNING** :To prevent injury, this apparatus must be securely attached to the floor in accordance with the installation instructions.
3. MAINS plug shall remain readily operable.
4. **CAUTION:** These servicing instructions are for use by qualified service personnel only. To reduce the risk of electric shock do not perform any servicing other than that contained in the operating instructions unless you are qualified to do so.
5. The mechanical positioning is accomplished by means of tools normally available or by means of special tools provided by the organization responsible for providing the apparatus as part of the installation kit.
6. The electrical connections are made by using existing TERMINALS and connections in the apparatus or the building wiring.

IMPORTANT SAFETY INSTRUCTIONS FOR OUTDOORS MUSICAL LIGHT SHOW CONTROL BOX

WARNING

PACKAGE CONTENTS

Control box	1 piece
Control box stake	2 pieces
Extra fuse,8A,125V	1 piece

PREPARATION

Before beginning assembly, remove all parts from carton. Compare parts list and diagram above. If any part is missing or damaged, do not attempt to assemble or use the product.

•Estimated assembly time: 10 - 15 minutes.

ASSEMBLY INSTRUCTIONS

1. Remove all contents from box and set out on a clear, flat surface. Set up near the area where you want to install the Musical Light Show control box.
2. Screw control box stake into the track located on the bottom of the control box and lock securely into place. Stake the control box into the ground.
Note: For outdoor use, screw in the outdoor straight stake.
3. Plug control box into a standard power outlet.
4. Using the outlets on the bottom of the control box, plug in your light strings and lighted decor. **Note:** Each outlet is rated for a maximum of 1.25 Amps. We recommend that you never exceed this maximum amount.
5. Smart devices equipped with Bluetooth connectivity can use the Control Box as a sound output speaker. Follow these steps to connect your Bluetooth device to the Control Box:
 - A. Make sure your mobile device's Bluetooth is turned on.
 - B. Tap the Bluetooth logo on the Control Box.
 - C. Look for the "SoundBub" device to pair with your device. When connected, the control box will chirp twice to confirm it is connected to your mobile device.
 - D. You can now use the Control box as a speaker.
6. Set the timer switch to the desired length of time (See VISUAL GUIDE).

STORAGE

Do not discard box as it should be used for storage. Return all parts of the Musical Light Show control box to the original packaging, if possible. Store in a cool, dry location.

FAQs (Frequently Asked Questions)

1. ***Can I leave my Musical Light Show control box running overnight?***
Yes, you can run your Musical Light Show control box during the day and at night. We recommend that you turn off your Musical Light Show control box when leaving the immediate area and when retiring for the evening.
2. ***How many items can I plug into my Musical Light Show control box?***
The Musical Light Show control box has six outlets for you to create your own Light Show. Each outlet is rated for a maximum of 1.25 Amps. We recommend that you not exceed this maximum amount.
3. ***What is the best way to store my Musical Light Show control box?***
Store dry in a bag, box or other storage container and keep in a cool, dry location. If possible, we recommend you use the original packaging.
4. ***Will inclement weather affect the performance of my Musical Light Show control box?***
Due to the nature of the control box outlets, operation of your Musical Light Show control box during extreme weather conditions, such as snow, rain or windstorms is not recommended.

WARNING

NOTE: This equipment has been tested and found to comply with the limits for a class B digital device, pursuant to part 15 of the FCC rules. These limits are designed to provide reasonable protection against harmful interference in a residential installation. This equipment generates, uses, and can radiate radio frequency energy and, if not installed and used in accordance with the instructions, may cause harmful interference to radio communications. However, there is no guarantee that interference will not occur in a particular installation. If this equipment does cause harmful interference to radio or television reception, which can be determined by turning the equipment off and on, the user is encouraged to try to correct the interference by one or more of the following measures:

- Reorient or relocate the receiving antenna.
- Increase the separation between the equipment and receiver.
- Connect the equipment into an outlet on a circuit different from that to which

the receiver is connected.

- Consult the dealer or an experienced radio/TV technician for help.

This device complies with Part 15 of the FCC Rules. Operation is subject to the following two conditions: (1) this device may not cause harmful interference, and (2) this device must accept any interference received, including interference that may cause undesired operation.

Note: The manufacturer is not responsible for any radio or TV interference caused by unauthorized modifications to this equipment. Such modifications could void the user's authority to operate this equipment.

This device complies with Industry Canada license exempt RSS standard(s). Operation is subject to the following two conditions: (1) this device may not cause interference, and (2) this device must accept any interference, including interference that may cause undesired operation of the device.

The device has been evaluated to meet FCC and RSS-102 general RF exposure requirement. The device can be used in portable exposure condition without restriction.

RF RADIATION EXPOSURE STATEMENT

These instructions refer to the following item number: 82208



Visit WWW.GEMMY.COM for more information.

©2016 GEMMY INDUSTRIES CORP.
117 WRANGLER DRIVE, SUITE 100
COPPELL, TX 75019 U.S.A.
1 (877) 250-9032
MADE IN CHINA
PRINTED IN CHINA

BOÎTIER DE COMMANDE DU SPECTACLE LUMINEUX MUSICAL AVEC HAUT-PARLEUR

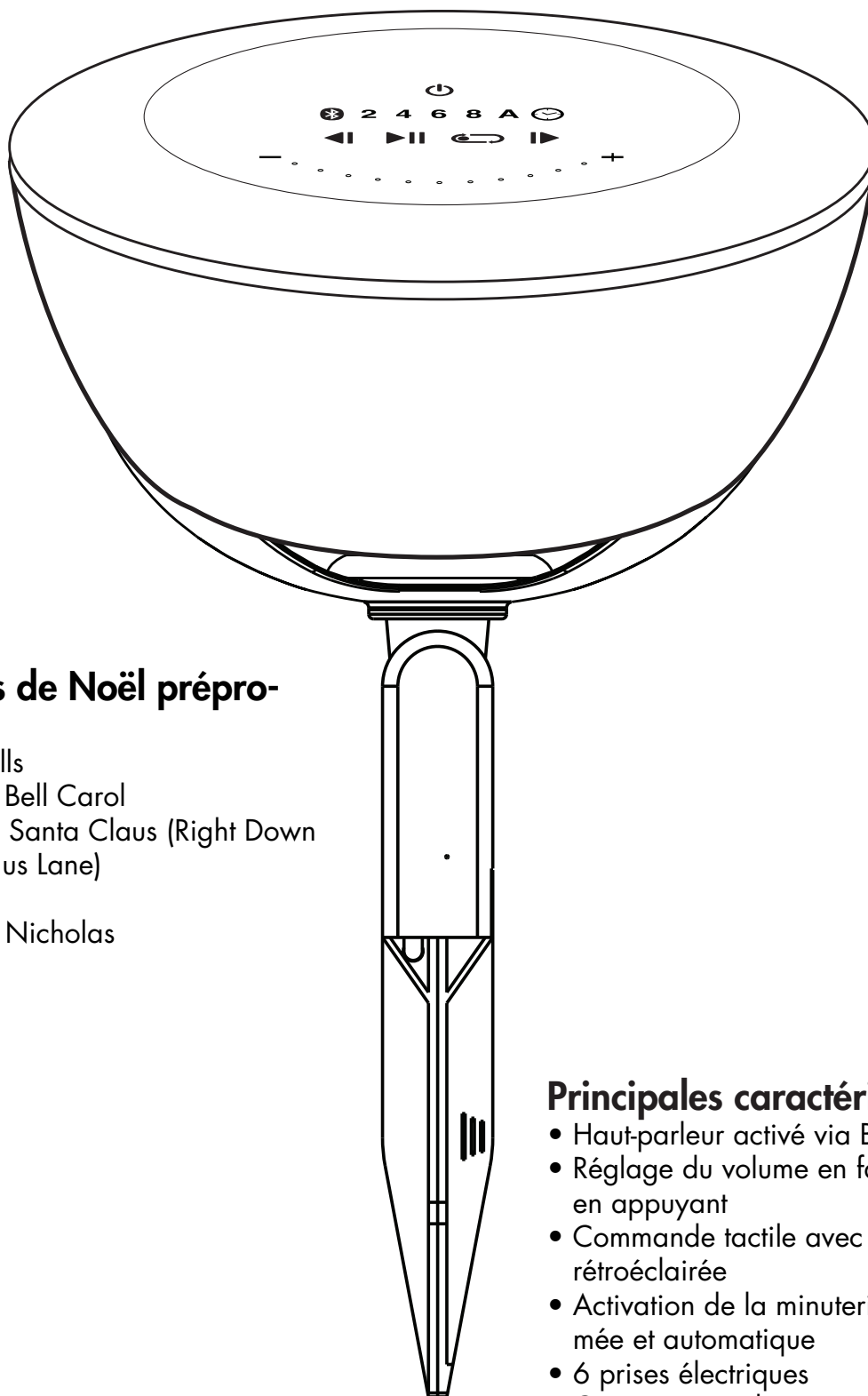

5 chansons de Noël préprogrammées

- Deck the Halls
- The Gemmy Bell Carol
- Here Comes Santa Claus (Right Down to Santa Claus Lane)
- Jingle Bells
- Jolly Old St. Nicholas

Principales caractéristiques :

- Haut-parleur activé via Bluetooth
- Réglage du volume en faisant glisser et en appuyant
- Commande tactile avec icône LED rétroéclairée
- Activation de la minuterie: préprogrammée et automatique
- 6 prises électriques
- Conçu pour utilisation en extérieur

Les commandes sont activées tactilement/thermiquement et rétroéclairées.

MARCHE/ARRÊT

Appuyez pendant 3 à 5 secondes

Bluetooth

Fonction Bluetooth du haut-parleur. Vous pouvez utiliser le haut-parleur et écoutez de la musique provenant de votre appareil mobile. Appuyez pour activer. L'activation sera confirmée par deux bips.

Volume

Ces points sont en relief et ont une fonction de rétroéclairage.

Faites glisser et appuyez pour changer le volume

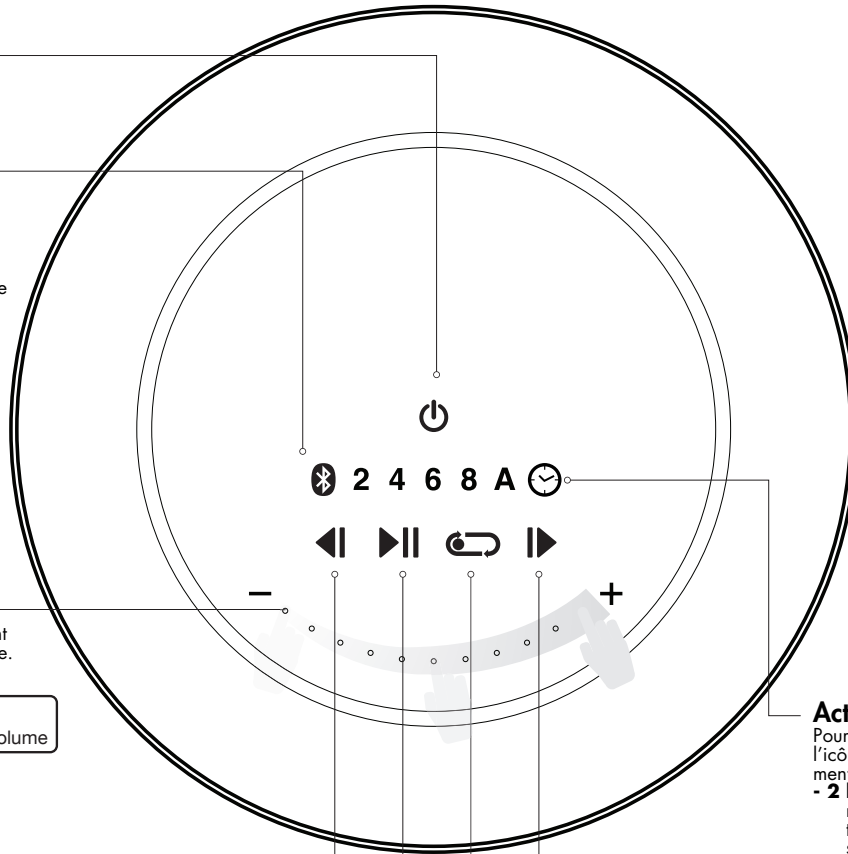

En arrière Jouez/Arrêtez Répétez En avant

Vue du dessus

Activation de la minuterie

Pour activer la minuterie : appuyez sur l'icône pour sélectionner individuellement une des options suivantes:

- **2 heures** : s'allume automatiquement au coucher du soleil et fonctionne pendant 2 heures avant de s'éteindre.
- **4 heures** : s'allume automatiquement au coucher du soleil et fonctionne pendant 4 heures avant de s'éteindre.
- **6 heures** : s'allume automatiquement au coucher du soleil et fonctionne pendant 6 heures avant de s'éteindre.
- **8 heures** : s'allume automatiquement au coucher du soleil et fonctionne pendant 6 heures avant de s'éteindre.
- **A pour une minuterie automatique jour et nuit**: elle s'éteindra automatiquement pendant la journée (au lever du soleil) et s'allumera au coucher du soleil.

L'option sélectionnée sera rétroéclairée.

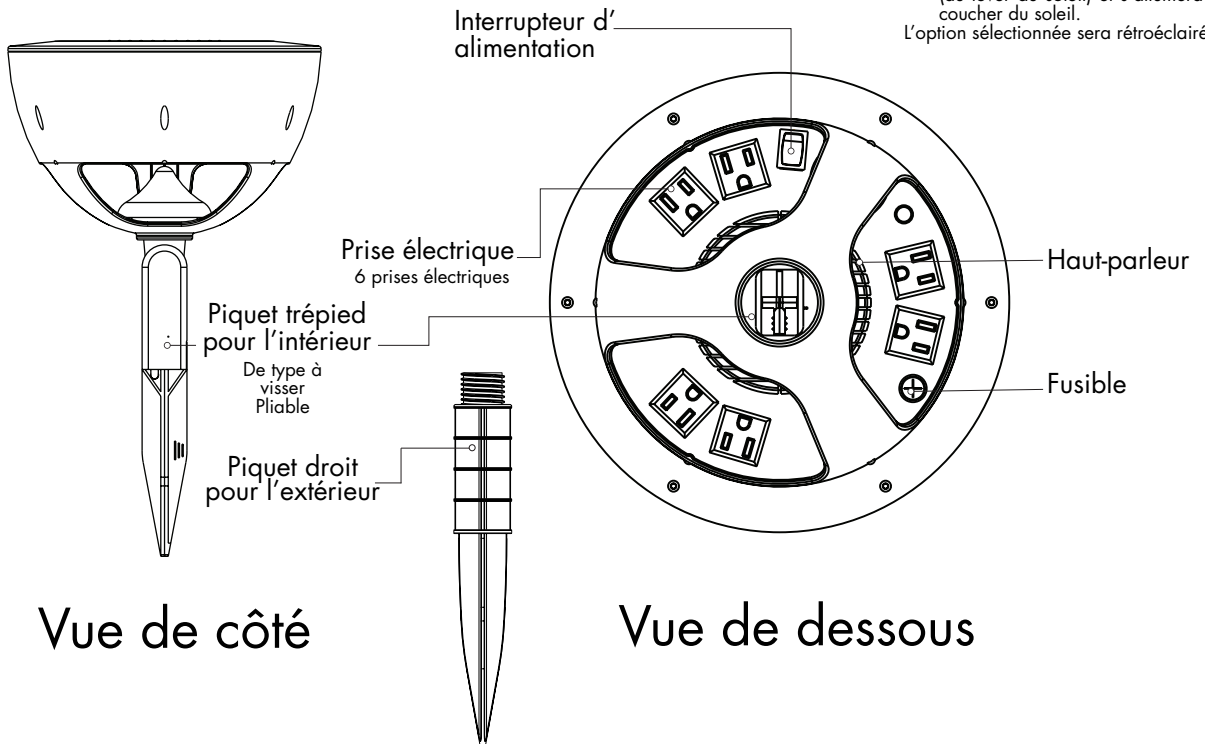

Vue de côté

Vue de dessous

Instructions de sécurité importantes :

1. Lire ces instructions.
2. Gardez ces intructions.
3. Prenez connaissance de tous les avertissements.
4. Suivre ces intructions.
5. Ne pas utiliser cet appareil près d'une source d'eau.
6. Nettoyez seulement avec un linge sec.
7. Ne bloquer aucune des entrées de ventilation. Installez selon les instructions du fabricant.
8. Ne pas installez près d'une source de chaleur, tel qu'un radiateur, un registre de chaleur, un four ou tout autre appareil (incluant un amplificateur) qui produit de la chaleur.
9. Ne pas détruire l'objectif de sécurité d'une fiche avec un disjoncteur de mise à la terre ou d'une prise polarisée. Une fiche polarisée possède deux lames, une plus large que l'autre. Une fiche avec un disjoncteur de mise à la terre possède deux lames et une broche de mise à la terre. La lame la plus large, ou la troisième broche, est fournie pour votre sécurité. Si la fiche ne correspond pas à votre prise, consultez un électricien pour remplacer la prise obsolète.
10. Protégez le cordon d'alimentation, pour ne pas marcher dessus ou tirer sur la fiche, des réceptacles pratiques, et l'endroit où il sort de l'appareil.
11. Utilisez seulement les accessoires spécifiés par le fabricant.



S3125A

12. Utilisez avec le panier, le trépied, le tripode, le support ou la table, spécifiés par le fabricant ou vendus avec l'appareil. Attention lorsque vous bougez la combinaison de panier/appareil, pour éviter toute blessure provenant du produit, qui pourrait basculer.
13. Débranchez cet appareil durant les orages électriques ou lorsqu'il n'est pas utilisé durant de longues périodes de temps.
14. Veuillez vous référer à un personnel d'entretien pour tout entretien. L'entretien est nécessaire lorsque l'appareil a été endommagé, de quelque façon, tel que lorsque le cordon d'alimentation de courant ou la fiche sont endommagés, du liquide a été versé ou des objets sont tombés sur l'appareil, l'appareil a été exposé à de la pluie ou à de l'humidité, l'appareil ne fonctionne pas normalement ou a été échappé.

Cet appareil est un appareil portable.

AVERTISSEMENT :

Utilisez des procédures de contrôle, d'ajustement ou de performance autres que celles mentionnées pourraient résulter en une exposition à la radiation dangereuse.



AVERTISSEMENT

**RISQUE DE CHOC ÉLECTRIQUE
NE PAS OUVRIR**



L'éclaireur avec le symbole de flèche, dans un triangle équilatéral, est prévu pour alerter l'utilisateur de la présence de "voltage dangereux" non isolé dans le produit qui pourrait être d'une magnitude suffisante pour constituer un risque de décharge électrique pour une personne.



Le point d'exclamation dans le triangle équilatéral est prévu pour alerter l'utilisateur de la présence d'instructions de fonctionnement et d'entretien dans la document qui accompagne l'appareil.

Félicitations ! Vous êtes maintenant l'heureux propriétaire d'un Boîtier de commande de spectacle lumineux musical. Veuillez lire attentivement ces directives avec utilisation.

AVERTISSEMENT: Ne pas tenter d'assembler ou de faire fonctionner votre Boîtier de commande de spectacle lumineux musical lors de conditions météorologiques extrêmes, incluant des vents forts, de la forte pluie ou une accumulation de neige. Faire fonctionner le produit pendant ces conditions atmosphériques extrêmes affectera la performance du produit.

MISE EN GARDE : Retirer toute attaché en plastique et étiquette. Celles-ci font partie de l'emballage et doivent être jetées.3

REMARQUE : Cet article n'est pas un jouet et ne devrait être utilisé qu'à des fins décoratives.

SAUVEGARDER CES INSTRUCTIONS – Ce manuel contient des instructions de sécurité et de fonctionnement importantes pour les unités d'alimentation.

Lorsque vous utiliser des produits électriques, des précautions de base devraient toujours être respectées, incluant les précautions suivantes :

INSTRUCTIONS DE SÉCURITÉ IMPORTANTES POUR LE BOÎTIER DE COMMANDE DE SPECTACLE LUMINEUX MUSICAL EN EXTÉRIEUR

1. **LIRE ET SUIVRE TOUTES LES INSTRUCTIONS DE SÉCURITÉ.**
2. Lire et suivre toutes les instructions qui sont inscrites sur le produit, ou fournies avec le produit.
3. Pour une unité d'alimentation branchée grâce à un cordon ou à branchement direct, ne pas utiliser de cordon de raccordement.
4. Selon le Code Électrique National, ANSI/NFPA 70, spécifiquement pour l'installation de câbles et distances minimales à l'alimentation et aux conducteurs de lumières.
5. Le travail d'installation et le câblage électrique doivent être effectués par une personne qualifiée, selon tous les codes et normes applicables, incluant les constructions pare-feu.
6. Pour une unité d'alimentation branchée grâce à un cordon ou à branchement direct, ne pas installer, ou utiliser, à moins de 10 pieds d'une piscine.
7. Pour une unité d'alimentation branchée grâce à un cordon ou à branchement direct, ne pas utiliser dans une salle de bain.
8. Lorsque vous utilisez la prise SECTEUR ou un raccordement d'appareil en tant que dispositif de déconnexion, le dispositif de déconnexion doit rester facilement utilisable.
9. **AVERTISSEMENT :** Risque de décharge électrique. Lorsque le produit est utilisé à l'extérieur, n'installer que sur un réceptacle GFCI de Classe A qui est intempérisé avec l'unité d'alimentation branché au réceptacle. Si vous ne possédez pas un tel système de sécurité, contactez un électricien qualifié pour une installation correcte. Assurez-vous que l'unité d'alimentation et que le cordon n'interfèrent pas lors de la fermeture complète du réceptacle.
10. **AVERTISSEMENT :** Risque de feu. L'installation implique des méthodes de câblage spéciales, pour faire suivre le câblage dans une structure d'immeuble. Consultez un électricien qualifié.

MISE EN GARDE

SAUVEGARDER CES INSTRUCTIONS – Ce manuel contient des instructions de sécurité et de fonctionnement importantes pour les unités d'alimentation.

1. La fiche principale devrait être branchée à une prise MAINS, avec une connexion protectrice de mise à la terre.
2. **AVERTISSEMENT :** Afin de prévenir des blessures, cet appareil doit être attaché de façon sécuritaire au sol, selon les instructions d'installation.
3. Les prises MAINS devront être prêtes à l'utilisation.
4. **AVERTISSEMENT :** Ces instructions d'entretien sont seulement à l'intention d'un personnel d'entretien qualifié. Afin de réduire les risques de décharges électriques, ne performer aucun entretien autre que celui contenu dans ces instructions de fonctionnement, à moins que vous ne soyez qualifié pour le faire.
5. Le positionnement mécanique est effectué grâce à des outils qui sont normalement disponible, ou grâce à des outils fournis par l'organisation responsable pour offrir les appareils de l'ensemble d'installation.

6. Les connexions électriques sont effectuées avec l'utilisation de TERMINAUX existants et de connexions dans l'appareil ou dans le câblage de l'immeuble.

CONTENU DE L'EMBALLAGE

PRÉPARATION

Boîte de contrôle	1 pièce
Pieu pour la boîte de contrôle	2 pièces
Fusible supplémentaire ,8A,125V	1 piece

Avant de commencer l'assemblage, retirez toutes les pièces de l'emballage. Comparez la liste des pièces et le diagramme ci-dessous. Si une pièce est manquante ou endommagée, ne pas tentez d'assembler ou d'utiliser ce produit.

•Estimation du temps d'assemblage : 10 à 15 minutes.

INSTRUCTIONS D'ASSEMBLAGE

1. Videz la boîte de son contenu et placez-le sur une surface plate et dégagée. Installez-vous près de l'endroit où vous voulez installer le boîtier de commande de spectacle lumineux musical.
2. Vissez le piquet du boîtier de contrôle dans le trou situé au fond du boîtier de commande et verrouillez fermement en place. Plantez le boîtier de commande dans le sol. Pour utilisation en extérieur uniquement, vissez le piquet droit pour l'extérieur.
3. Branchez le boîtier de commande dans une prise électrique standard.
4. Utilisez les prises au fond du boîtier de commande pour brancher vos guirlandes lumineuses et vos décorations illuminées. **Remarque:** chaque prise est prévue pour un maximum de 1,25 A. Nous vous conseillons de ne jamais dépasser cette quantité maximale.
5. Les smartphones avec une connectivité Bluetooth peuvent utiliser le boîtier de commande comme haut-parleur. Suivez ces instructions pour connecter votre dispositif Bluetooth à votre boîtier de commande :
 - A. Veillez à ce que le Bluetooth sur votre appareil mobile soit activé.
 - B. Appuyez sur le logo Bluetooth sur le boîtier de commande.
 - C. Recherchez le dispositif « SoundBud » pour connecter votre appareil. Une fois connecté, le boîtier de commande émettra deux bips pour confirmer qu'il est connecté à votre appareil mobile.
 - D. Vous pouvez maintenant utiliser le boîtier de commande comme haut-parleur.
6. Réglez l'interrupteur de la minuterie sur la durée désirée (voir le GUIDE VISUEL).

ENTREPOSAGE

Ne pas jeter la boîte, puisqu'elle devrait être utilisée pour des raisons d'entreposage. Entrez toutes les pièces du boîtier de commande de spectacle lumineux musical dans l'emballage original, si possible. Entrez dans un endroit sec et frais.

FAQ (Foire Aux Questions)

1. ***Puis-je laisser mon boîtier de commande de spectacle lumineux musical fonctionner toute la nuit ?***
Oui, vous pouvez laisser votre Boîtier de commande de spectacle lumineux musical fonctionner jour et nuit. Nous vous recommandons de fermer votre Boîtier de commande de spectacle lumineux musical lorsque vous quittez la maison et lorsque vous vous retirez pour la nuit.
2. ***Combien d'items puis-je brancher à mon Boîtier de commande de spectacle lumineux musical ?***
Le Boîtier de commande de spectacle lumineux musical possède six prises pour que vous puissiez créer votre propre Spectacle de Lumières. Chaque prise est calibrée pour un maximum de 1.25 ampères. Nous vous recommandons de ne pas excéder le montant maximal.
3. ***Quelle est la meilleure façon pour entreposer mon Boîtier de commande de spectacle lumineux musical ?***
Entrez-le dans un sac, une boîte ou un contenant d'entreposage et, gardez-le dans un endroit sec et frais. Si possible, nous vous recommandons d'utiliser l'emballage original.

4. *Est-ce qu'une météo inclemente peut affecter la performance de mon Boîtier de commande de spectacle lumineux musical ?*

À cause de la nature des prises dans la boîte de contrôle, faire fonctionner votre Boîtier de commande de spectacle lumineux musical durant des conditions météorologiques extrêmes, tel que de la neige, de la pluie ou des orages, n'est pas recommandé.

MISE EN GARDE

REMARQUE: À l'issue des tests dont il a fait l'objet, cet équipement a été déclaré conforme à la section 15 de la Réglementation FCC applicable aux appareils numériques de classe B. Ces limites sont conçues pour fournir une protection suffisante contre les interférences nuisibles dans les installations résidentielles. Cet équipement génère, utilise et peut émettre des ondes radioélectriques susceptibles de créer des interférences nuisibles dans les communications radioélectriques si l'équipement est installé incorrectement. Cependant, il n'est pas garanti qu'aucune interférence ne se produise dans une installation particulière. Dans le cas où cet équipement créerait des interférences avec la réception radio ou télévisée, ce qui peut être vérifié en éteignant et en rallumant l'appareil, il est conseillé d'essayer de corriger ces interférences en appliquant une ou plusieurs des mesures suivantes:

- Réorientez ou déplacez l'antenne de réception.
- Augmentez la distance entre l'équipement et le récepteur.
- Reliez l'équipement à une prise de courant située sur un circuit différent de celui sur lequel le récepteur est connecté.
- Veuillez consulter le distributeur ou un technicien de radio/télévision expérimenté pour de l'aide.

Cet appareil est conforme à la section 15 de la Réglementation FCC. Son utilisation est sujette aux deux conditions suivantes: (1) cet appareil ne doit pas causer d'interférence nuisible et (2) cet appareil doit accepter toute interférence extérieure, y compris celle pouvant entraîner un mauvais fonctionnement.

REMARQUE : Le fabricant ne saura être tenu responsable de toute interférence nuisible aux communications radio et télévision provoquée par toute modification non autorisée apportée à cet appareil. De telles modifications sont susceptibles d'entraîner la révocation de l'autorisation d'utilisation de cet appareil.

Le présent appareil est conforme aux CNR d'Industrie Canada applicables aux appareils radio exempts de licence. L'exploitation est autorisée aux deux conditions suivantes: (1) l'appareil ne doit pas produire de brouillage, et (2) l'utilisateur de l'appareil doit accepter tout brouillage radioélectrique subi, même si le brouillage est susceptible d'en compromettre le fonctionnement.

Ce dispositif a été évalué afin de répondre aux exigences générales de la FCC et de la norme RSS-102 concernant l'exposition aux radiations RF. Le dispositif peut être utilisé dans des conditions d'exposition portable sans aucune restriction.

DÉCLARATION D'EXPOSITION AUX RADIATIONS RF

Ces mode d'emploi concernent les codes d'article suivants : 82208



Visitez WWW.GEMMY.COM pour plus d'informations.

©2016 GEMMY INDUSTRIES CORP.
117 WRANGLER DRIVE. SUITE 100
COPPELL, TX 75019 U.S.A.
1 (877) 250-9032
FABRIQUÉ EN CHINE
IMPRIMÉ EN CHINE