

12030154400-A, KM-8216S, Manual

展開尺寸: 400 x 480 mm, 折成型尺寸: 80 x 120 mm

印刷色: 單色黑, 雙面印刷, 60P模造紙

Yilin_20240624

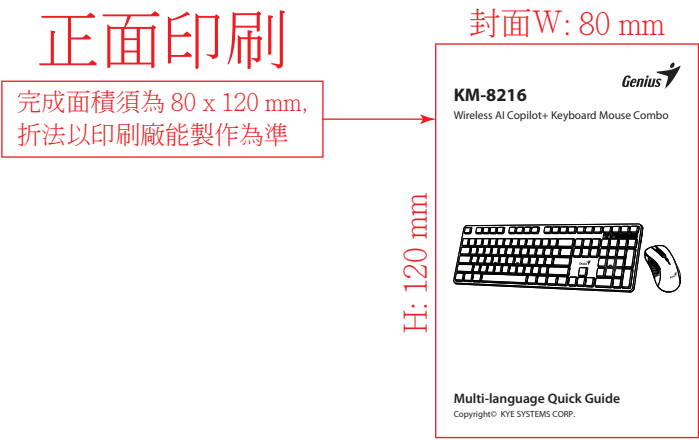



封面 H: 120 mm

封面 W: 80 mm

KM-8216

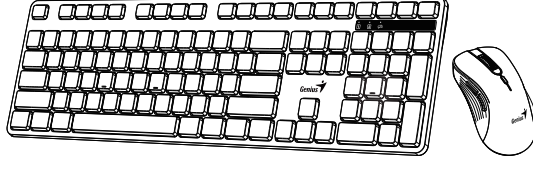
Wireless AI Copilot Silent Keyboard Mouse Combo





KYE Systems Corp.
#492, Sec. 5, Chongpin Rd., Sanhong Dist.,
New Taipei City 241017, Taiwan
Tel: 886-2-2995-6645
Fax: 886-2-2995-6649
Email: support@geniusnet.com.tw (Tech. Support)
http://www.geniusnet.com



* For actual terms, refer to the physical goods contained herein.
* Product storage conditions: Temperature: -20°C~50°C / Humidity: 5%~85%.

Multi-language Quick Guide

Copyright © KYE SYSTEMS CORP.

12030154400-A

KM-8216

Wireless AI Copilot Silent Keyboard Mouse Combo





KYE Systems Corp.
#492, Sec. 5, Chongpin Rd., Sanhong Dist.,
New Taipei City 241017, Taiwan
Tel: 886-2-2995-6645
Fax: 886-2-2995-6649
Email: support@geniusnet.com.tw (Tech. Support)
http://www.geniusnet.com



* For actual terms, refer to the physical goods contained herein.
* Product storage conditions: Temperature: -20°C~50°C / Humidity: 5%~85%.

Multi-language Quick Guide

Copyright © KYE SYSTEMS CORP.

12030154400-A

KM-8216

Wireless AI Copilot Silent Keyboard Mouse Combo

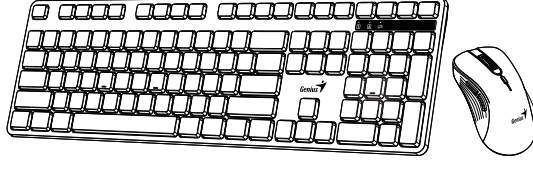



KYE Systems Corp.
#492, Sec. 5, Chongpin Rd., Sanhong Dist.,
New Taipei City 241017, Taiwan
Tel: 886-2-2995-6645
Fax: 886-2-2995-6649
Email: support@geniusnet.com.tw (Tech. Support)
http://www.geniusnet.com



* For actual terms, refer to the physical goods contained herein.
* Product storage conditions: Temperature: -20°C~50°C / Humidity: 5%~85%.

Multi-language Quick Guide

Copyright © KYE SYSTEMS CORP.

12030154400-A

KM-8216

Wireless AI Copilot Silent Keyboard Mouse Combo

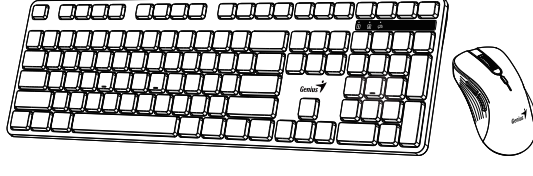



KYE Systems Corp.
#492, Sec. 5, Chongpin Rd., Sanhong Dist.,
New Taipei City 241017, Taiwan
Tel: 886-2-2995-6645
Fax: 886-2-2995-6649
Email: support@geniusnet.com.tw (Tech. Support)
http://www.geniusnet.com



* For actual terms, refer to the physical goods contained herein.
* Product storage conditions: Temperature: -20°C~50°C / Humidity: 5%~85%.

Multi-language Quick Guide

Copyright © KYE SYSTEMS CORP.

12030154400-A

KM-8216

Wireless AI Copilot Silent Keyboard Mouse Combo

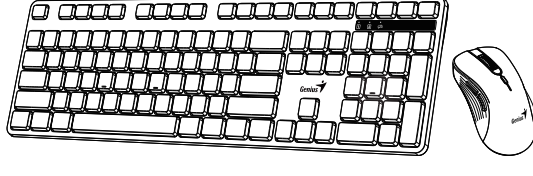



KYE Systems Corp.
#492, Sec. 5, Chongpin Rd., Sanhong Dist.,
New Taipei City 241017, Taiwan
Tel: 886-2-2995-6645
Fax: 886-2-2995-6649
Email: support@geniusnet.com.tw (Tech. Support)
http://www.geniusnet.com



* For actual terms, refer to the physical goods contained herein.
* Product storage conditions: Temperature: -20°C~50°C / Humidity: 5%~85%.

Multi-language Quick Guide

Copyright © KYE SYSTEMS CORP.

12030154400-A

Federal Communication Commission interference statement:

This device complies with Part 15 of the FCC Rules. Operation is subject to the following two conditions: (1) This device may not cause harmful interference, and (2) this device must accept any interference received, including interference that may cause undesired operation.

FCC CAUTION:

Change or modifications not expressly approved by the manufacturer responsible for compliance could void the user's authority to operate the equipment.

Disclaimer:

The following does not apply to any country where such provisions are inconsistent with local law. KYE Systems Corp. makes no warranty with respect to this documentation, whether expressed or implied. All materials provided "as is". This includes but is not limited to, any implied warranties of merchantability and fitness for a particular purpose.

SEGURANÇA E MANUTENÇÃO

DIRETIVAS SOBRE SEGURANÇA

Para atingir segurança máxima durante o uso de todos os produtos da Genius, sugerimos que você adote as seguintes diretrizes:

Como todos os produtos são usados adequadamente e a solução de problemas não for suficiente para resolvê-lo, desconecte o dispositivo e entre em contato com a linha direta de suporte técnico.

Não desmonte o dispositivo (isso invalida a garantia e não tente conectá-lo por conta própria ou usá-lo em situações de carregamento eventual de corrente).

Maneje o dispositivo longe de líquidos e da humidade. Opere o dispositivo somente em temperaturas entre 0°C (32°F) e 40°C (104°F).

Se a temperatura exceder esse intervalo, desligue e desconecte o dispositivo para que a temperatura se estabilize e volte a um nível operacional adequado.

MANUTENÇÃO E USO

Todos os produtos da Genius exigem uma manutenção mínima para manter suas condições ideais. Recomendamos que você desconecte e desative o computador antes de usar por um período de tempo e quando um tecido macio ou um cotonete para remover a poeira estiver disponível.

Não use álcool ou produtos de limpeza agressivos.

AVISO DE BATERIA

Se o produto contiver uma bateria interna recarregável de lítio-ion.

Em geral, a vida útil dessa bateria depende do uso. Caso suspeite que a bateria recarregável de lítio-ion dentro do produto está exposta (se não estiver com a tampa fechada, tente fechá-la).

Cuidado: Não abra, não desista e não exponha a materiais condutores (metais, humidade, líquido, fogo ou calor; isso pode causar incêndio ou explosão da bateria, resultando em lesões pessoais).

A vida útil de pilha varia de acordo com o uso.

Symbol for Separate Collection in European Countries

This product is designed for separate collection at an appropriate collection point.

Symbol für Mülltrennung in der Europäischen Union

Dieses Produkt ist für die getrennte Sammlung an geeigneter Stelle vorgesehen.

Simbolo de collecte séparée dans les pays européens

Ce produit est conçu pour être collecté séparément.

Simbolo per la raccolta differenziata nei paesi europei

Questo oggetto è applicato separatamente agli utenti dei paesi europei.

Simbolo de recogida selectiva en países europeos

Este símbolo indica que este producto debe eliminarse por separado.

Simbolo para a recolha separada em países da Europa

Este símbolo indica que este produto tem de ser recolhido separadamente.

Symbol voor gescheiden afvalophaling in Europese landen

De afval van dit product moet afgevoerd worden op een geschikt ophalingspunt.

Symbol pro třídění odpadu v evropských zemích

Tento symbol označuje, že tento výrobek je třeba třídit odděleně.

Åz elhőköltélt hulladék-élelvezésére figyelemmel a szimbólum az európai országokban

A szimbólum arra figyelmeztet, hogy a terméket külön hulladékgyűjtőbe kell juttatni.

Symbol zbirni odpad v evropských zemích

Tento symbol označuje, že tento výrobek je třeba třídit odděleně.

Simbolo de colecta selectiva en países europeos

Este símbolo indica que este producto debe eliminarse por separado.

Simbolo per la raccolta differenziata nei paesi europei

Questo oggetto è applicato separatamente agli utenti dei paesi europei.

Simbolo de recogida selectiva en países europeos

Este símbolo indica que este producto debe eliminarse por separado.

Simbolo para a recolha separada em países da Europa

Este símbolo indica que este produto tem de ser recolhido separadamente.

Symbol voor gescheiden afvalophaling in Europese landen

De afval van dit product moet afgevoerd worden op een geschikt ophalingspunt.

Symbol pro třídění odpadu v evropských zemích

Tento symbol označuje, že tento výrobek je třeba třídit odděleně.

1 Remove the battery cover from the mouse. Install one AA battery into the mouse.

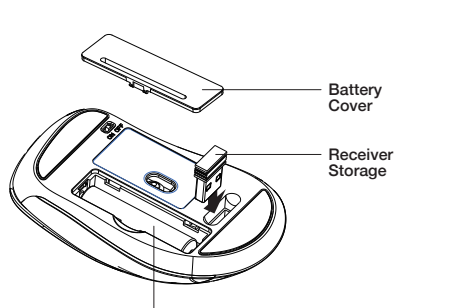

2 Remove the battery cover from the keyboard. Install two AAA battery into the keyboard.

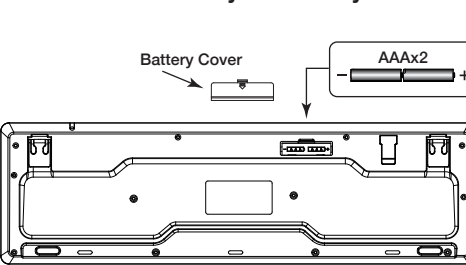

3 Plug the receiver into your computer

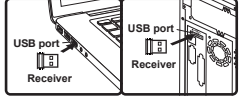

Replace Batteries:

If the mouse or keyboard does not work properly, then the batteries have lost their charge, so you need to replace them.

Warning:

Do not mix or use different types of batteries at the same time.

Notes on Battery Usage:

When you use the battery, carefully read and strictly observe the Safety Instructions and the notes described below:

- Different battery types and surrounding temperatures may affect the battery performance.
- Avoid using batteries in extremely cold environments as low temperatures can shorten the battery life and reduce wireless device performance.
- If you are using a new rechargeable battery or rechargeable battery that has not been used for an extended period of time (batteries that pass the expiry date are exceptions) it might affect the period of time according to local regulations.
- You can use this device. Therefore, to maximize their performance and lifetime, we recommend that you fully charge the batteries and discharge them for at least one complete cycle before use.
- The battery or wireless device may feel warm when using for an extended period of time.
- This is normal and not a malfunction.
- If you will not be using the batteries for an extended period of time, remove them from the wireless device to prevent leakage or corrosion.
- Always keep the terminals in a clean state.
- Risk of explosion if battery is replaced by an incorrect type.
- Dispose of used batteries according to local regulations.

Mouse Button Assignments:

1. **Left Button:** Provides traditional mouse left click function
2. **Right Button:** Provides traditional mouse right click function
3. **DP1 Switch:** 800 / 1200 (default) / 1600.
4. **AI Copilot:** Assistant on Windows 11 or above
5. **Enable voice typing:** on Windows 11 or above

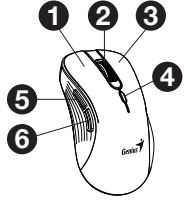

CAUTIONS FOR BATTERY REPLACEMENT

Hardware Installation:

1. Install one AA battery into the mouse and two AAA battery into the keyboard.
2. The receiver from the mouse and plug it into a USB port on your PC.

Replace batteries:

If the mouse or keyboard does not work properly, then the batteries have lost their charge, so you need to replace them.

Warning: do not mix or use different types of batteries at the same time.

Hotkeys:

	Enable AI Copilot on Windows 11 or above
	Enable Voice typing on Windows 11 or above
	Mute
	Calculator
	Sleep

Function keys:

	Fn+F1 Media Player
	Fn+F2 Volume
	Fn+F3 Volume+
	Fn+F4 Mute
	Fn+F5 Previous Track
	Fn+F6 Next Track
	Fn+F7 Play / Pause
	Fn+F8 Stop Playing
	Fn+F9 Home
	Fn+F10 Email
	Fn+F11 My Computer
	Fn+F12 My Favorite

English

Hardware Installation:

1. Install one AA battery into the mouse and two AAA battery into the keyboard.
2. The receiver from the mouse and plug it into a USB port on your PC.

Replace batteries:

If the mouse or keyboard does not work properly, then the batteries have lost their charge, so you need to replace them.

Warning: do not mix or use different types of batteries at the same time.

Hotkeys:

	Enable AI Copilot on Windows 11 or above
	Enable Voice typing on Windows 11 or above
	Mute
	Calculator
	Sleep

Function keys:

	Fn+F1 Media Player
	Fn+F2 Volume
	Fn+F3 Volume+
	Fn+F4 Mute
	Fn+F5 Previous Track
	Fn+F6 Next Track
	Fn+F7 Play / Pause
	Fn+F8 Stop Playing
	Fn+F9 Home
	Fn+F10 Email
	Fn+F11 My Computer
	Fn+F12 My Favorite

Español

Instalación del hardware:

1. Instale una batería AA en el mouse y dos baterías AAA en el teclado.
2. Retire el receptor del mouse y conéctelo a un puerto USB de su PC.

Reemplace las pilas:

Si el mouse o el teclado no funcionan correctamente, las pilas se habrán descargado, por lo que deberá reemplazarlas.

Advertencia: no mezcle ni utilice diferentes tipos de pilas al mismo tiempo.

Teclas de acceso rápido:

	Habilite AI Copilot en Windows 11 o superior
	Habilitar la escritura por voz en Windows 11 o posterior
	Silencio
	Calculadora
	Dormir

Teclas de función:

	Fn+F1 Reproductor multimedia
	Fn+F2 Volumen
	Fn+F3 Volumen+
	Fn+F4 Silencio
	Fn+F5 Pista anterior
	Fn+F6 Pista siguiente
	Fn+F7 Reproducir / Pausar
	Fn+F8 Detener reproducción
	Fn+F9 Inicio
	Fn+F10 Como electrónico
	Fn+F11 Mi computadora
	Fn+F12 Mi favorito

Русский

Установка оборудования:

1. Установите одну батарею AA в мышь и две батареи AAA в клавиатуру.
2. Подключите приемник от мыши к USB-порту на ПК.

Замена батарейки:

Если мышь или клавиатура не работают должным образом, значит, батарейки разрядились, поэтому их необходимо заменить.

Предупреждение: не смешивайте и не используйте одновременно разные типы батарейки.

Горячие клавиши:

	Включите AI Copilot в Windows 11 или более поздней версии
	Включить голосовой ввод в Windows 11 и выше
	Без звука
	Калькулятор
	Сон

Функциональные клавиши:

	Fn+F1 Медиаплеер
	Fn+F2 Громкость
	Fn+F3 Громкость+
	Fn+F4 Отключить звук
	Fn+F5 Предыдущий трек
	Fn+F6 Следующий трек
	Fn+F7 Воспроизведение / Пауза
	Fn+F8 Остановить воспроизведение
	Fn+F9 Ввод / Главная страница
	Fn+F10 Электронная почта
	Fn+F11 Мой компьютер
	Fn+F12 Избранное

Қазақ

Аппараттық құралдарды орнату:

1. Тыңдау бір AA батареясын және пернетақтаға екі AAA батареясын орнату.
2. Тыңдау ресиверді алып, оны компьютердегі USB портна қосыңыз.

Батареяларды ауыстыру:

Тыңдау немесе пернетақта дұрыс жұмыс істемесе, батареялар зарядын жоғалтты, сондықтан оларды ауыстыру керек.

Ескерту: әр түрлі батареяларды бір уақытта араластырмаңыз немесе пайдаланбаңыз.

Жылдам пернелер:

	Windows 11 немесе одан жоғары нұсқаларда AI Copilot қосынды
	Windows 11 немесе одан жоғары нұсқаларда дауыстың теруді қосынды
	Дыбысты өшіру
	Калькулятор
	Үйқы

Функционалдық пернелер:

	Fn+F1 Медиа ойнатқыш
	Fn+F2 Көлемі
	Fn+F3 Көлемі+
	Fn+F4 Дыбысты өшіру
	Fn+F5 Алдыңғы трек
	Fn+F6 Келесі трек
	Fn+F7 Ойынату / Кідірту
	Fn+F8 Ойындау тоқтату
	Fn+F9 Ойындау басы
	Fn+F10 Электронна пошта
	Fn+F11 Менің компьютерім
	Fn+F12 Менің сүйіктім

Українська

Установка обладнання:

1. Встановіть одну батарейку типу AA в мишу та дві батарейки AAA в клавіатуру.
2. Приймає ресивер від миші та підключіть його до USB-порту вашого ПК.

Замініть батареї:

Якщо миша або клавіатура не працює належним чином, значить, акумулятори розрядилися, тому їх потрібно замінити.

Попередження: не змішуйте та не використовуйте різні типи батарейки одночасно.

Гарячі клавіші:

	Увімкніть AI Copilot у Windows 11 або новіших версіях
	Увімкніть голосовий ввід у Windows 11 або новіших версіях
	Вимкнути звук
	Калькулятор
	сон

Функціональні клавіші:

	Fn+F1 Плеєравів мідіа
	Fn+F2 Гучність
	Fn+F3 Обсяг+
	Fn+F4 Вимкнути звук
	Fn+F5 Попередній трек
	Fn+F6 Наступний трек
	Fn+F7 Відтворення / Пауза
	Fn+F8 Зупинити гру
	Fn+F9 Вєб / Гомаєна
	Fn+F10 Електронна пошта
	Fn+F11 Мій комп'ютер
	Fn+F12 Мій улюблений

Česky

Instalace hardwaru:

1. Vložte jednu baterii AA do myši a dvě baterie AAA do klávesnice.
2. Přijmač v myši a zapojte jej do USB portu na vašem PC.

Uměňte baterie:

Pokud myš nebo klávesnice nefungují správně, baterie se vybity, takže je třeba je vyměnit.

Upozornění: neměšajte ani nepoužívajte různé typy baterií súčasne.

Číslované zkratky:

	Povolte AI Copilot v systému Windows 11 nebo vyšším
	Povolte hlasové psaní v systému Windows 11 nebo novějším
	Ztlumit
	Kalkulačka
	Spat

Funkční klávesy:

	Fn+F1 Přehrávač médií
	Fn+F2 Hlasitost
	Fn+F3 Hlasitost+
	Fn+F4 Ztlumit
	Fn+F5 Předchozí stopa
	Fn+F6 Další stopa
	Fn+F7 Přehrát / Pozastavit
	Fn+F8 Přestat hrát
	Fn+F9 Web / Domovská stránka
	Fn+F10 E-mail
	Fn+F11 Můj počítač
	Fn+F12 Můj oblíbený

Magyar

Hardver telepítés:

1. Helyezzen egy AA elemet az egérbe és két AAA elemet a billentyűzetre.
2. A vevőt az egérből, és csatlakoztassa a számítógép USB-portjához.

Cserélje ki az elemeket:

Pokud az egér vagy a billentyűzet nem működik megfelelően, akkor az akkumulátorok lerakottak, ezért ki kell cserélni őket.

Figyelem: ne keverjen és ne használjon egyszerre különböző típusú elemeket.

Gyorsbillentyűk:

	Az AI Copilot engedélyezése Windows 11 vagy újabb rendszerben
	A hangalapú gépelés engedélyezése Windows 11 vagy újabb rendszerben
	Néma
	Számológép
	Alvás

Funkcióbillentyűk:

	Fn+F1 Médialejátszó
	Fn+F2 Hangereő
	Fn+F3 Hangereő+
	Fn+F4 Néma
	Fn+F5 Előző szám
	Fn+F6 Következő szám
	Fn+F7 Lejátszás / Szünet
	Fn+F8 Helygáz / Játékot
	Fn+F9 Web / Kezdőlap
	Fn+F10 Email
	Fn+F11 A számítógéphem
	Fn+F12 A kedvencem

Polski

Instalacja sprzętu:

1. Zainstaluj jedną baterię AA w myszy i dwie baterie AAA w klawiaturze.
2. Odłącz odbiornik od myszy i podłącz go do portu USB w komputerze.

Wymień baterie:

Jeśli mysz lub klawiatura nie działają prawidłowo, oznacza to, że baterie się rozładowały, dlatego należy je wymienić.

Ostrzeżenie: nie mieszaj ani nie używaj jednocześnie różnych typów baterii w tym samym czasie.

Skróty klawiszowe:

	Włącz AI Copilot w systemie Windows 11 lub nowszym
	Włącz pisanie głosowe w systemie Windows 11 lub nowszym
	Wyciszenie
	Kalkulator
	Uśpienie

Klawisze funkcyjne:

	Fn+F1 Odtwarzacz multimedialny
	Fn+F2 Głośność
	Fn+F3 Głośność+
	Fn+F4 Wycisz
	Fn+F5 Poprzedni utwór
	Fn+F6 Następny utwór
	Fn+F7 Odtwarz/wstrzymaj

12030154400-A, KM-8216S, Manual

展開尺寸: 400 x 480 mm, 折成型尺寸: 80 x 120 mm
印刷色: 單色黑, 雙面印刷, 60P模造紙
Yilin_20240624

背面印刷

完成面積須為 80 x 120 mm,
折法以印刷廠能製作為準

Deutsch

Hardwareinstallation:
1. Lesen Sie eine AA-Batterie in die Maus und zwei AAA-Batterien in die Tastatur ein.
2. Stecken Sie den Empfänger der Maus in einen USB-Anschluss Ihres PCs.

Batterien austauschen:
Wenn die Maus oder Tastatur nicht richtig funktioniert, sind die Batterien entladen und müssen ausgetauscht werden.
Warnung: Mischen Sie nicht und verwenden Sie nicht gleichzeitig verschiedene Batterietypen.

Hotkeys:

	Copilot key	Al Copilot unter Windows 11 oder höher aktivieren
	Mute	Aktivieren Sie die Spracheingabe unter Windows 11 oder höher
	Rechner	
	Ruhezustand	

Funktionstasten:

	Fn+F1	Media Player
	Fn+F2	Lautstärke-
	Fn+F3	Lautstärke+
	Fn+F4	Stumm
	Fn+F5	Vorheriger Titel
	Fn+F6	Nächster Titel
	Fn+F7	Wiedergabe/Pause
	Fn+F8	Wiedergabe beenden
	Fn+F9	Web/Home
	Fn+F10	E-Mail
	Fn+F11	Arbeitsplatz
	Fn+F12	Mein Favorit

Français

Installation du matériel:
1. Installez une pile AA dans la souris et deux piles AAA dans le clavier.
2. Le récepteur de la souris et branchez-le sur un port USB de votre PC.

Remplacez les piles:
Si la souris ou le clavier ne fonctionnent pas correctement, les piles ont perdu leur charge et vous devez donc les remplacer.
Attention: ne mélangez pas et n'utilisez pas différents types de piles en même temps.

Raccourcis:

	Copilot key	Activer Al Copilot sur Windows 11 ou version ultérieure
	Mute	Activer la saisie vocale sur Windows 11 ou supérieur
	Calculatrice	
	Veille	

Touches de fonction:

	Fn+F1	Lecteur multimédia
	Fn+F2	Volume-
	Fn+F3	Volume+
	Fn+F4	Muet
	Fn+F5	Piste précédente
	Fn+F6	Piste suivante
	Fn+F7	Lecture/Pause
	Fn+F8	Arrêter la lecture
	Fn+F9	Web/Accueil
	Fn+F10	E-mail
	Fn+F11	Mon ordinateur
	Fn+F12	Mes favoris

Italiano

Installazione hardware:
1. Installa una batteria AA nel mouse e due batterie AAA nella tastiera.
2. Il ricevitore del mouse è collegato a una porta USB del PC.

Sostituire le batterie:
Se il mouse o la tastiera non funzionano correttamente, le batterie hanno perso la carica ed è quindi necessario sostituirle.
Attenzione: non mischiare o utilizzare diversi tipi di batterie contemporaneamente.

Tasti di scelta rapida:

	Copilot key	Abilita Al Copilot su Windows 11 o versioni successive
	Mute	Abilita la digitazione vocale su Windows 11 o versioni successive
	Calcolatrice	
	Sospensione	

Tasti funzione:

	Fn+F1	Lettore multimediale
	Fn+F2	Volume-
	Fn+F3	Volume+
	Fn+F4	Disattiva audio
	Fn+F5	Traccia precedente
	Fn+F6	Traccia successiva
	Fn+F7	Riproduci / Pausa
	Fn+F8	Interrompi riproduzione
	Fn+F9	Web / Home
	Fn+F10	E-mail
	Fn+F11	Il mio computer
	Fn+F12	I miei preferiti

Brasil / Português

Instalação do hardware:
1. Instale uma pilha AA no mouse e duas pilhas AAA no teclado.
2. O receptor do mouse é conectado a uma porta USB no seu PC.

Substitua as pilhas:
Se o mouse ou teclado não funcionar corretamente, as pilhas perderam a carga, então você precisa substituí-las.
Atenção: não misture ou use diferentes tipos de pilhas ao mesmo tempo.

Tecclas de atalho:

	Copilot key	Habilite o Al Copilot no Windows 11 ou superior
	Mute	Habilitar digitação por voz no Windows 11 ou superior
	Calculadora	
	Suspensão	

Tecclas de função:

	Fn+F1	Media Player
	Fn+F2	Volume-
	Fn+F3	Volume+
	Fn+F4	Mudo
	Fn+F5	Faixa anterior
	Fn+F6	Próxima faixa
	Fn+F7	Reproduzir / Pausar
	Fn+F8	Parar de tocar
	Fn+F9	Web / Home
	Fn+F10	E-mail
	Fn+F11	Meu computador
	Fn+F12	Meus favoritos

Slovenščina

Nameštitev strojne opreme:
1. Nameštite eno baterijo AA v miško in dve bateriji AAA v tipkovnico.
2. Sprejemnik iz miške in ga priključite v vrata USB na vašem računalniku.

Zamenjava baterij:
Če miška ali tipkovnica ne deluje pravilno, so se baterije izpraznile, zato jih morate zamenjati.
Opozorilo: ne mešajte ali uporabljajte različnih vrst baterij hkrati.

Blížnjice:

	Copilot key	Omogočite Al Copilot v sistemu Windows 11 ali novjšem
	Mute	Omogočite glasovno tipkanje v sistemu Windows 11 ali novjšem
	Kalkulator	
	spi	

Funkcijske tipke:

	Fn+F1	Medijski predvajalnik
	Fn+F2	Glasnost-
	Fn+F3	Glasnost+
	Fn+F4	Mute
	Fn+F5	Prejšnja skladba
	Fn+F6	Naslednja skladba
	Fn+F7	Predvajaj / Premor
	Fn+F8	Ustavi predvajanje
	Fn+F9	Web / Domov
	Fn+F10	E-naslov
	Fn+F11	Moj računalnik
	Fn+F12	Moj najljubši

Slovenčina

Instalacija hardvera:
1. Vložite jednu AA bateriju do miši a dve AAA baterije do klavesnice.
2. Prijemnik z miši a zapojte ho do USB portu na vašem PC.

Zamenite baterije:
Ak miš ali tastatura ne refunguje správne, baterie sa vybil, takže ich musíte vymeniť.
Upozornenie: Nemešajte ani nepoužívajte rôzne typy batérií súčasne.

Klávesové skratky:

	Copilot key	Povoľte Al Copilot v systéme Windows 11 alebo novšom
	Mute	Povoľte hlasové písanie v systéme Windows 11 alebo novšom
	Rechner	
	Ruhezustand	

Funkčné klávesy:

	Fn+F1	Mediálny prehrávač
	Fn+F2	hlasnosť-
	Fn+F3	hlasnosť+
	Fn+F4	Stlmiv
	Fn+F5	Prechádzajúca skladba
	Fn+F6	Ďalšia skladba
	Fn+F7	Prehraj / Pozastav
	Fn+F8	Prestaň hrať
	Fn+F9	Web / Domov
	Fn+F10	E-mail
	Fn+F11	Môj počítač
	Fn+F12	Môj obľúbený

Hrvatski / Bosanski / Srpski

Instalacija hardvera:
1. Instalirajte jednu AA bateriju u miš i dve AAA baterije u tastaturu.
2. Prijemnik sa miša i priključite ga u USB port na računaru.

Zamenite baterije:
Ako miš ili tastatura ne radi kako treba, znači da su baterije izgubile napunjenost, pa ih morate zameniti.
Upozorenje: nemojte miješati niti koristiti različite tipove baterija u isto vrijeme.

Prečice:

	Copilot key	Omogućite Al Copilot u operativnom sistemu Vindos 11 ili novijim
	Mute	Omogućite kucanje glasom u operativnom sistemu Vindos 11 ili noviji
	Kalkulator	
	Spavaj	

Funkcijski tasteri:

	Fn+F1	Media Player
	Fn+F2	glasnost-
	Fn+F3	glasnost+
	Fn+F4	Mute
	Fn+F5	Prethodna pjesma
	Fn+F6	Nekidna pjesma
	Fn+F7	Pusti / Pauza
	Fn+F8	Prestani da se igraš
	Fn+F9	Web / Početna
	Fn+F10	Email
	Fn+F11	Moj kompjuter
	Fn+F12	Moje omiljeno

Română

Instalare hardware:
1. Instalati o baterie AA in mouse și două baterii AAA în tastatură.
2. Receptorul de la mouse și conectați-l la un port USB de pe computer.

Înlocuiți bateriile:
Dacă mișorul sau tastatura nu funcționează corect, atunci bateriile și-au pierdut încălzirea, așa că trebuie să le înlocuiți.
Avertisment: nu amestecați și nu utilizați diferite tipuri de baterii în același timp.

Taste rapide:

	Copilot key	Abilita Al Copilot su Windows 11 o versiuni succesive
	Mute	Activati Tastatura vocală pe Windows 11 sau o versiune ulterioară
	Calculator	
	Dormi	

Taste functionale:

	Fn+F1	Media Player
	Fn+F2	Volume-
	Fn+F3	Volume+
	Fn+F4	Mut
	Fn+F5	Piesa anterioară
	Fn+F6	Următoarea piesă
	Fn+F7	Redare / Pauză
	Fn+F8	Nu te mai juca
	Fn+F9	Web / Acasă
	Fn+F10	E-mail
	Fn+F11	Calculatorul meu
	Fn+F12	Favoritul meu

Български

Характерна инсталация:
1. Поставете една AA батерия в мишката и две AAA батерии в клавиатурата.
2. Приемника от мишката и го включете в USB порт на вашия компютър.

Сменяне батериите:
Ако мишката или клавиатурата не работят правилно, значи батериите са изгубили своя заряд, така че трябва да ги смените.
Предупреждение: не смесвайте и не използвайте различни видове батерии едновременно.

Бързи клавиши:

	Copilot key	Активирайте Al Copilot на Windows 11 или по-нова версия
	Mute	Активирайте Гласово въвеждане на Windows 11 или по-нова версия
	Calculator	
	сън	

Функционални клавиши:

	Fn+F1	Медия плейър
	Fn+F2	Сила на звука-
	Fn+F3	Обем+
	Fn+F4	Без звук
	Fn+F5	Предишна песен
	Fn+F6	Следваща песен
	Fn+F7	Възпроизвеждане / Пауза
	Fn+F8	Спри да играеш
	Fn+F9	Убав / Начало
	Fn+F10	Електронна поща
	Fn+F11	Моя компютър
	Fn+F12	Моят фаворит

Ελληνικά

Εγκατάσταση υλικού:
1. Τοποθετήστε μία μπαταρία AA στο ποντίκι και δύο μπαταρίες AAA στο πληκτρολόγιο.
2. Το κέφι από το ποντίκι και συνδέστε τον σε μια θύρα USB του υπολογιστή σας.

Αντικατάσταση μπαταριών:
Εάν το ποντίκι ή το πληκτρολόγιο δεν λειτουργούν ουσιά, τότε οι μπαταρίες έχουν χάσει τη φόρτη τους, επομένως πρέπει να τις αντικαταστήσετε.
Προειδοποίηση: μην αναμειγνύετε ή χρησιμοποιείτε διαφορετικούς τύπους μπαταριών ταυτόχρονα.

Бързи клавиши:

	Copilot key	Ενεργοποιήστε το Al Copilot σε Windows 11 ή νεότερη έκδοση
	Mute	Ενεργοποιήστε τη Φωνητική πληκτρολόγηση σε Windows 11 ή νεότερη έκδοση
	Βουξός	
	Αριδημοναση	
	Υπνος	

Функционални клавиши:

	Fn+F1	Media Player
	Fn+F2	Ενταση ΗΧΟΥ-
	Fn+F3	Όγκος+
	Fn+F4	Βουξός
	Fn+F5	Προηγούμενο κομμάτι
	Fn+F6	Επόμενο κομμάτι
	Fn+F7	Αναπαραγωγή / Παύση
	Fn+F8	Στομάτα να παύσει
	Fn+F9	Web / Αρχική οθόνη
	Fn+F10	ΗΛΕΚΤΡΟΝΙΚΗ ΔΙΑΧΕΙΡΗΣΗ
	Fn+F11	Μоя компютър
	Fn+F12	Το αγαπημένο μου

Türkçe

Donanım kurulumu:
1. Fareye bir adet AA pil ve klavyeye iki adet AAA pil takın.
2. Faremin alıcısını takın ve PC'nizeki bir USB portuna takın.

Pilleri değiştirin:
Fare veya klavye düzgün çalışmıyorsa piller garjlarını kaybetmiş demektir, bu nedenle pilleri deđiştiriniz gerekir.
Uyarı: Farklı türdeki pilleri aynı anda karıştırmayın veya kullanmayın.

Kısayollar:

	Copilot key	Windows 11 veya üzeri sürümlerde Al Copilot'u etkinleştirin
	Mute	Windows 11 veya üzeri sürümlerde Sesle yazmayı etkinleştirin
	Sessizleştirme	
	Hesap makinesi	
	Uyku	

Klavye fonksiyonları:

	Fn+F1	Medya Oynatıcısı
	Fn+F2	Ses Sevsiyesi-
	Fn+F3	Ses Sevsiyesi+
	Fn+F4	Sessiz
	Fn+F5	Önceki Parça
	Fn+F6	Sonraki Parça
	Fn+F7	Oynat / Duraklat
	Fn+F8	Oynatmayı Durdur
	Fn+F9	Web / Ev
	Fn+F10	E-posta
	Fn+F11	Bilgiyaarım
	Fn+F12	Favorim

საქართველო

აპარატურის ინსტალაცია:
1. დააინსტალეთ ერთი AA ბატარეა მაუსში და ორი AAA ბატარეა კლავიატურაში.
2. მიეკავშირეთ მაუსის USB პორტი თქვენს კომპიუტერში.

ბატარეების შეცვლა:
თუ მაუსი ან კლავიატურა არ მუშაობს გამართლად, მაშინ ბატარეებს დასაძლიერებლად, ანაგონი შეცვლა უნდა შეუდგეთ ძიარს.
გაფრთხილება: არ ავრთხოთ არ გამოიყენოთ სხვადასხვა ტიპის ბატარეები ერთდროულად.

ცხელე კლავიშები:

	Copilot key	ჩაართეთ Al Copilot Windows 11 ან ახლეს ვერსიისა
	Mute	ჩაართეთ ხმოვანი კუცდა Windows 11 ან უფრო მაღალ ვერსიისა
	კალკულატორი	
	დაძინებ	

ფუნქციონალური კლავიშები:

	Fn+F1	მედია ფლევერი
	Fn+F2	ხმოვანობა-
	Fn+F3	ხმოვანობა+
	Fn+F4	დადუმება
	Fn+F5	წინა სიმღერა
	Fn+F6	შემდეგი სიმღერა
	Fn+F7	თამაშობ / პაუზა
	Fn+F8	შეწყვეტე თამაშობ
	Fn+F9	ვებ / მთავარი
	Fn+F10	ელფოსტა
	Fn+F11	ჩემი კომპიუტერი
	Fn+F12	ჩემი ფავორიტი

Eesti

Riistvara paigaldamine:
1. Paigaldage üks AA patarei hiire ja kaks AAA patarei klaviatuurile.
2. Hiire vastuvõtja ja ühendage see arvuti USB-porti.

Vahetage patareid:
Kui hiir või klaviatuur ei tööta korralikult, on akud tühiaks saanud, mistõttu tuleb need vahetada.
Hoiatus: ärge segage ega kasutage samaaegselt erinevat tüüpi patareid.

Kirklahvid:

	Copilot key	Lubage Al Copilot operatsioonisüsteemis Windows 11 või uuematel versioonidel
	Mute	Häältsükkimine
	Vaigista	
	Magama	

Funktsiooniklahvid:

	Fn+F1	Meedumipleier
	Fn+F2	Heliugevus-
	Fn+F3	Mahit+
	Fn+F4	Vaigista
	Fn+F5	Eelmine lugu
	Fn+F6	Järgmine lugu
	Fn+F7	Esita / Paus
	Fn+F8	Lõpeta mängimine
	Fn+F9	Veeb / Kodu
	Fn+F10	Meeil
	Fn+F11	Minu arvuti
	Fn+F12	Minu lemmik

Latviešu

Aparratūras uzstādīšana:
1. Ievietojiet vienu AA bateriju pelei un divas AAA baterijas tastatūrā.
2. Uzveliet nu peles un priekšrite j pie kompiuteru USB prievadu.

Nomainiet baterijas:
Ja pele vai tastatūra nedarbojas pareizi, baterijas ir zaudējulas uzlādi, tāpēc tās ir jānomaina.
Bridinājums: najauciet un neizmantojiet dažāda veida baterijas vienlaikus.

Karste taustiņi:

	Copilot key	Iespējojiet Al Copilot operētājsistēmā Windows 11 vai jaunākā versijā
	Mute	Lubage hāllsistēstus Windows 11 vai uuematē versiooidēs
	Kalkulators	
	Gulēt	

Funkciju taustiņi:

	Fn+F1	Multivides atskaotājs
	Fn+F2	Skalums-
	Fn+F3	Skalums+
	Fn+F4	Izslēgt skaņu
	Fn+F5	Iepriekšējais celiņš
	Fn+F6	Nākamais celiņš
	Fn+F7	Atskaot / Pauze
	Fn+F8	Beidziet spēli
	Fn+F9	Tīmeklis / Sākums
	Fn+F10	E-pastā
	Fn+F11	Mano datoru