

ENEBY



Design and Quality
IKEA of Sweden

ENGLISH	3
FRANÇAIS	10
ESPAÑOL	17

TABLE OF CONTENTS

ENEBY 20/30 overview 4

Getting started 5

Turn Speaker On/Off 5

Add Bluetooth device 5

Play music from external source 5

Use speaker throughout home 5

Attach speaker to a wall or a stand 5

Other Settings 5

Safety and important notice 6

Care Instructions 6

Troubleshooting 7

Technical data 8

ENEBY 20 (E1720)

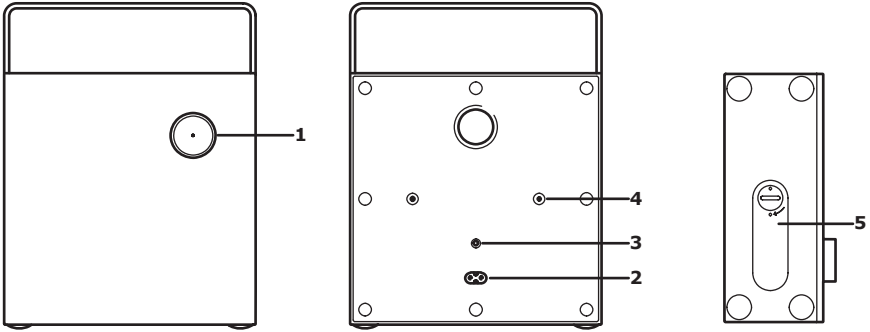

ENEBY 30 (E1730)

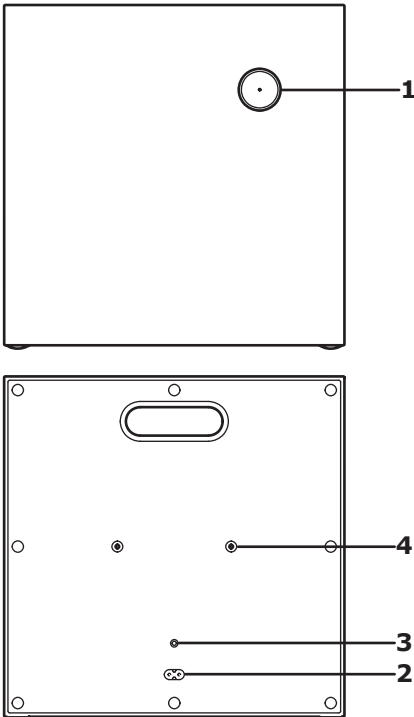

1. Power On/Off/Volume control
2. AC IN
3. AUDIO IN
4. For ENEBY wall mount and ENEBY Stand (sold separately)
5. Battery compartment lid (only on ENEBY 20, sold separately)

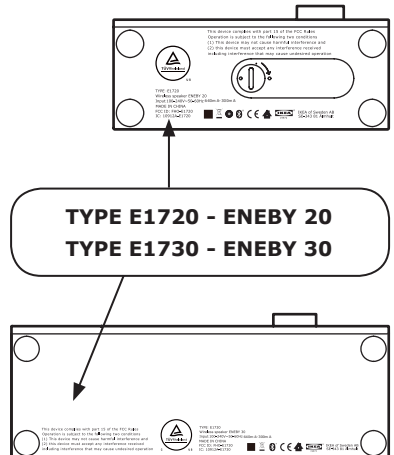

Getting started:

1. Connect mains cord into AC In (2) connector.
2. A quick press on the knob (1) turns the speaker on/off. White LED is now on. If a paired device is found, the LED shines without blinking and your speaker is ready to use.
3. If no device is found the speaker LED continues to blink and enters pairing mode automatically. Go to the Bluetooth settings in your mobile device and connect to ENEBY 20/30. The LED should now stop blinking and your speaker is ready to use.
If no music has been playing for 20min, the speaker will enter sleep mode.

Adjust Volume

Turn the knob (1) left to decrease or turn it right to increase volume level.

Add additional Bluetooth device(s)
(max 8 devices)

1. Go to your Bluetooth menu on your mobile device and connect to ENEBY 20/30.
2. Once Bluetooth connection is established, the white LED stops blinking.

Unpair Bluetooth device

Go to your Bluetooth menu on your mobile device and unpair ENEBY 20/30 from your devices.

Play music from external source:

Connect a portable audio device to the AUDIO IN (3) jack on the rear panel. The speaker automatically detects the external input and disables Bluetooth functionality. Use a 3.5mm 3-pol Audio cable for this feature.

Use speaker throughout home:

ENEBY 20 has the possibility to be portable. ENEBY battery pack is sold separately.

- To insert the battery, open the compartment lid (5) and insert the battery in the correct direction.
- The battery is charged in the product when mains cord is connected.
- When battery is low a red LED in the knob (1) will flash. During charging the red LED is on.

Attach Speaker to a wall or a stand:

ENEBY wall mount and ENEBY stand are accessories and are sold separately. Use holes (4) and included screws to mount stand or wall mount. Do not over tighten the screws.

Other settings:	
Bass Control:	Press knob (1) 3 sec. This enters the bass level control. LED flash slowly. Turn left/right to adjust. Confirm bass setting and enter the treble setting control by pressing the knob one time.
Treble Control:	LED flash quickly. Turn left/right to adjust treble and confirm by pressing the knob one time and exit sound settings.
Factory reset::	Press knob (1) 10 sec. This deletes all paired Bluetooth devices and restores default sound settings.

Safety and important notice

WARNING:

- Risk of overheating! Never install the product in a confined space. Always leave a space of at least 5 mm around the product for ventilation. Ensure curtains or other objects never cover the ventilation slots on the product.
- Never place the product or batteries near open flames or other heat sources, including direct sunlight.
- Only use this product indoors. The apparatus shall not be exposed to dripping or splashing, no objects filled with liquids, such as vases, shall be placed on the apparatus.
- Never place this product on other electrical equipment.
- The mains plug or an appliance coupler is to be used as a disconnect device, the disconnect device shall remain readily operable.
- If the supply cord is damaged, replace it with a new cord set which is type-approved for your country.
- Batteries (battery pack or batteries installed) shall not be exposed to excessive heat such as sunshine, fire or similar.

IMPORTANT!

- The speaker is for indoor use only and can be used in temperatures ranging from 0° C to 45° C.
- Do not leave the speaker in direct sunlight or near any heat source, as it may overheat.
- Do not subject the speaker to wet, moist or excessively dusty environments, as this may cause damage.
- The range between the speaker and the receiver is measured in open air.
- Different building materials and placement of the units can affect the wireless connectivity range.
- Too high volume can damage your hearing.
- Do not touch the acoustic components.
- Don not use the product as a shelf or stand.

CARE INSTRUCTIONS

To clean the speaker, wipe with a moist cloth. Never submerge the speaker in water.

NOTE!

Never use abrasive cleaners or chemical solvents as this can damage the product.

PRODUCT SERVICING

Do not attempt to repair this product yourself, as opening or removing covers may expose you to dangerous voltage points or other risks.

Manufacturer: IKEA of Sweden AB

Address: Box 702, SE-343 81 ÄLMHULT

Troubleshooting

Problem	Tip
Cannot use Bluetooth:	Make sure 3.5mm connector is not plugged into AUDIO IN jack on rear panel.
	Make sure your phone, tablet or other media device supports Bluetooth.
	Make sure to connect to the IKEA device called ENEBY 20/30
	Make sure your phone, tablet or other media device is paired and that its Bluetooth is turned on.
	Make sure no other Bluetooth devices in the room are paired. If so, turn off the Bluetooth function in that device.
Poor sound quality when playing via Bluetooth:	<p>If Bluetooth reception is poor, move the device closer to the speaker or remove any obstacles between the device and the speaker.</p> <p>Note: Bluetooth reception will normally operate at a distance of up to 6-8m in conditions with an unobstructed path. When objects, furniture or walls are in between, Bluetooth reception will be reduced. When the device is placed in pockets of clothes or in a bag, Bluetooth reception can be reduced.</p>
Poor sound quality when playing via AUDIO IN input:	Make sure your phone, table or other media device is not at maximum volume, if so, turn down the volume.

Technical data

Model Name	ENEBY 20	ENEBY 30
Type number	E1720	E1730
Input	100-240VAC 50-60Hz	
Standby Power Consumption	<0.5 W	
Rated Power Consumption	35.5W/230V 39.5W/110V	37W/230V 40W/110V
Operating temperatures	0°C to 45°C	
Operating humidity	0 to 95%RH	
Dimensions (mm)	199x199x80 (without handle)	299x299x106
Weight	1.5kg (without battery)	3.8kg
Audio In	3.5mm jack	
Audio In Input sensitivity	1.65V max	
Battery playtime at 50% volume	10-12 Hours	N/A
Auto Standby	20 min	
Speaker type	mixed mono	
Woofers	1 x 3.2"	2 x 4"
Soft dome tweeter	1 x 1"	
Amplifier output power	1x15W + 1x5W	2x15W + 1x10W
Frequency range	48 - 20 kHz	30 - 20 KHz
Bluetooth Version	V 4.2	
Wireless range in open air	8-10 m	
Operating frequency	2.4 - 2.48 GHz	
Radio output power	4 dBm	

This device complies with Part 15 of the FCC Rules/Industry Canada licence-exempt RSS standard(s). Operation is subject to the following two conditions:

- (1) this device may not cause harmful interference, and
- (2) this device must accept any interference received, including interference that may cause undesired operation of the device.

WARNING:

Any changes or modifications to this unit not expressly approved by the party responsible for compliance could void the user's authority to operate the equipment.

NOTE:

This equipment has been tested and found to comply with the limits for a Class B digital device, pursuant to part 15 of the FCC Rules. These limits are designed to provide reasonable protection against harmful interference in a residential installation.

- This equipment generates, uses and can radiate radio frequency energy and, if not installed and used in accordance with the instructions, may cause harmful interference to radio communications. However, there is no guarantee that interference will not occur in a particular installation. If this equipment does cause harmful interference to radio or television reception, which can be determined by turning the equipment off and on, the user is encouraged to try to correct the interference by one or more of the following measures:
 - Reorient or relocate the receiving antenna.
 - Increase the separation between the equipment and receiver.
 - Connect the equipment into an outlet on a circuit different from that to which the receiver is connected.
 - Consult the dealer or an experienced radio/TV technician for help.



The Bluetooth word mark and logos are registered trademarks owned by Bluetooth SIG, Inc. and any use of such marks by IKEA is under license. Other trademarks and trade names are those of their respective owners.



The crossed-out wheeled bin symbol indicates that the item should be disposed of separately from household waste. The item should be handed in for recycling in accordance with local environmental regulations for waste disposal. By separating a marked item from household waste, you will help reduce the volume of waste sent to incinerators or land-fill and minimize any potential negative impact on human health and the environment. For more information, please contact your IKEA store.

TABLE DES MATIÈRES

ENEBY 20/30 : vue d'ensemble	11
Installation	12
Mise sous/hors tension de l'enceinte	12
Ajout d'un appareil Bluetooth.....	12
Lecture à partir d'un périphérique	12
Utiliser l'enceinte dans toute la maison.....	12
Autres réglages	12
Fixer l'enceinte au mur ou à un support	12
Sécurité et informations importantes	13
Entretien	13
Résolution des problèmes	14
Caractéristiques techniques.....	15

ENEBY 20 (E1720)

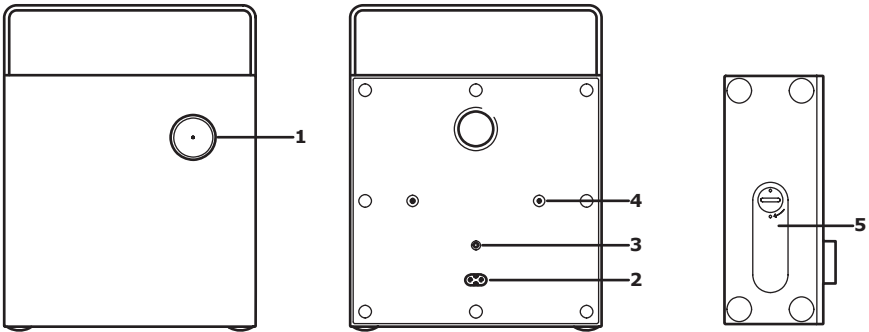

ENEBY 30 (E1730)

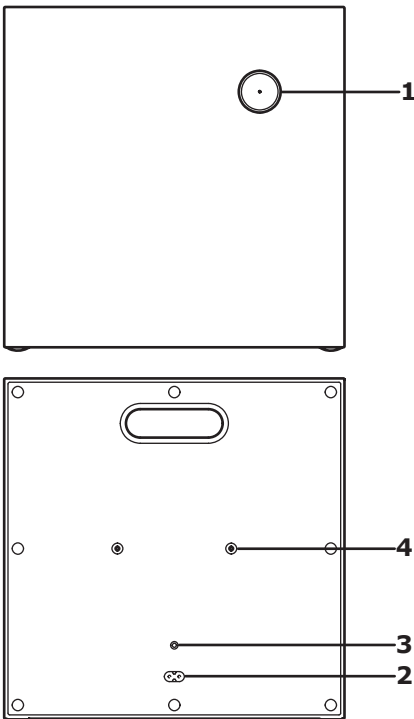

1. Mise sous/hors tension/réglage du volume
2. AC IN
3. AUDIO IN
4. Pour support mural ENEBY et support ENEBY (vendus séparément)
5. Couverture du compartiment batterie (uniquement sur ENEBY 20, vendus séparément)

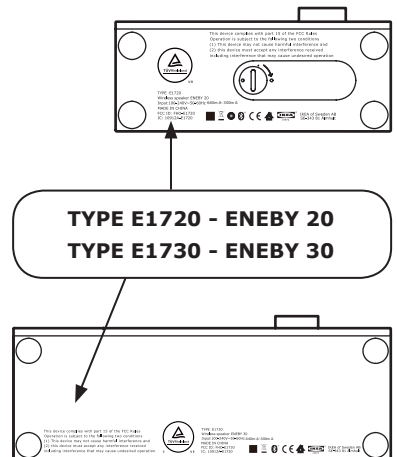

Installation :

1. Raccorder le cordon d'alimentation au port AC In (2).
2. Une pression rapide sur le bouton (1) permet d'allumer/éteindre l'enceinte. Le voyant LED blanc est allumé. Si un appareil jumelé est détecté, le voyant LED s'allume de façon permanente et l'enceinte est prête à être utilisée.
3. Si aucun appareil n'est détecté, le voyant LED de l'enceinte continue de clignoter et se met automatiquement en mode jumelage. Utiliser la fonction réglages Bluetooth de votre appareil mobile et connecter ENEBY 20/30. Le voyant LED s'arrête de clignoter et l'enceinte est prête pour l'utilisation.
Si l'enceinte est restée inactive 20 minutes, elle se met en mode veille.

Réglage du Volume

Tourner le bouton (1) vers la gauche pour baisser le volume, ou vers la droite pour l'augmenter.

Ajout d'un ou plusieurs appareils Bluetooth
(8 appareils maximum)

1. Utiliser le menu Bluetooth de votre appareil mobile et connecter ENEBY 20/30.
2. Une fois la connexion Bluetooth établie, le voyant LED blanc cesse de clignoter.

Déconnexion d'un appareil Bluetooth

Utiliser le menu Bluetooth de votre appareil mobile et déconnecter ENEBY 20/30 de vos appareils.

Lecture à partir d'un périphérique :

Connecter un appareil mobile audio par la prise jack AUDIO IN (3) située à l'arrière de l'enceinte. L'enceinte détecte automatiquement le périphérique et désactive la fonction Bluetooth. Utiliser pour cela un câble audio 3,5mm 3 points.

Utiliser l'enceinte dans toute la maison :

ENEBY 20 est une version portable. La batterie pour l'enceinte ENEBY est vendue séparément.

- Pour insérer la batterie, soulever le couvercle (5) et placer la batterie dans le bon sens.
- La batterie se recharge à l'intérieur du produit lorsque ce dernier est branché sur l'alimentation électrique.
- Quand le niveau de chargement de la pile est faible, un voyant LED rouge sur le bouton (1) clignote. Le voyant LED rouge reste allumé pendant le chargement.

Fixer l'enceinte au mur ou à un support :

Le support mural ENEBY et le support ENEBY sont des accessoires vendus séparément.

Utiliser les vis incluses et les faire passer dans les trous (4) pour fixer l'enceinte au mur ou au support. Ne pas trop serrer les vis.

Autres réglages :**Basses :**

Appuyez sur le bouton de (1) pendant 3 s pour accéder au contrôle du niveau des basses.

Contrôle des aigus :

La LED clignote lentement. Tournez vers la gauche/la droite pour ajuster. Confirmez le réglage des basses et accédez à la commande de réglage des aigus en appuyant une fois sur le bouton.

La LED clignote rapidement. Tournez vers la gauche/la droite pour régler les aigus avant de confirmer et quitter les paramètres du son en appuyant une fois sur le bouton.

Réinitialisation paramètres d'usine :

Appuyez sur le bouton (1) pendant 10 s. Vous supprimez ainsi tous les périphériques Bluetooth appariés et restaurez les paramètres par défaut du son.

Sécurité et informations importantes

ATTENTION :

- Risque de surchauffe ! Ne jamais utiliser ce produit dans un espace confiné. Toujours laisser un espace de 5 mm autour du produit pour assurer une bonne ventilation. Veiller à ce que des rideaux ou tout autre objet ne recouvrent pas les fentes d'aération du produit.
- Veiller à ce que ni le produit ni la batterie ne se trouvent à proximité d'une flamme ou de toute autre source de chaleur, y compris la lumière directe du soleil.
- Utiliser ce produit à l'intérieur uniquement. Veiller à ce que l'appareil ne reçoive pas de gouttes ni de projections d'aucune sorte, et ne jamais poser sur l'appareil un récipient contenant un liquide, comme un vase par exemple.
- Ne jamais placer ce produit sur un autre appareil électrique.
- La prise électrique ou un coupleur est à utiliser comme dispositif de découplage, et ce dernier doit rester facilement accessible.
- Si le cordon d'alimentation est endommagé, le remplacer par un nouveau cordon homologué pour votre pays.
- Ne pas exposer les produits contenant des piles ou des batteries à une chaleur excessive (lumière du soleil, feu ou source assimilée).

IMPORTANT !

- Cette enceinte est exclusivement destinée à une utilisation intérieure, et à des températures allant de 0°C à 45 °C.
- Maintenir cette enceinte à l'abri des rayons du soleil, des flammes nues et de toute source de chaleur pour éviter le risque de surchauffe.
- Ne pas placer l'enceinte dans un endroit humide ou très poussiéreux au risque de l'endommager.
- La portée entre l'enceinte et le récepteur a été mesurée en plein air.
- La portée de connexion varie en fonction des matériaux et de l'emplacement de l'enceinte à l'intérieur du bâtiment.
- Une écoute prolongée à pleine puissance peut endommager l'audition de l'utilisateur.
- Ne pas toucher les composants acoustiques.
- Ne pas poser d'objets sur ce produit et ne pas s'en servir comme support.

ENTRETIEN

Pour nettoyer l'enceinte, essuyez-la avec un chiffon humide. Ne jamais plonger l'enceinte dans l'eau.

REMARQUE !

Ne jamais utiliser de nettoyeurs abrasifs ou de solvants chimiques qui pourraient abîmer ce produit.

RÉPARATION DU PRODUIT

Ne pas tenter de réparer soi-même ce produit ; soulever ou retirer le couvercle du boîtier risque notamment de provoquer des chocs électriques.

Fabricant : IKEA of Sweden AB

Adresse : Box 702, SE-343 81 Älmhult, SUÈDE

Résolution des problèmes

Problème	Suggestion
Impossible d'utiliser le Bluetooth:	Vérifier que le connecteur de 3,5 mm n'est pas branché sur la prise jack AUDIO IN située à l'arrière de l'enceinte.
	Vérifier que votre téléphone, tablette ou autre appareil mobile prend en charge le Bluetooth.
	Vérifier que vous vous connectez bien à l'appareil IKEA nommé ENEBY 20/30.
	Vérifier que votre téléphone, tablette ou autre appareil mobile est bien jumelé et que la fonction Bluetooth est activée.
	Vérifier qu'aucun autre appareil Bluetooth jumelé ne se trouve dans la pièce. Si c'est le cas, désactiver la fonction Bluetooth sur cet appareil.
Mauvaise qualité du son diffusé via Bluetooth :	<p>Si la réception Bluetooth est mauvaise, rapprocher l'appareil de l'enceinte ou retirer tout obstacle se trouvant entre l'appareil et l'enceinte.</p> <p>NB : la transmission par Bluetooth fonctionne normalement sur une distance allant jusqu'à 6-8 m lorsqu'aucun obstacle ne vient gêner la diffusion. Lorsque des objets, des meubles ou des murs se trouvent entre l'appareil et l'enceinte, cela peut amoindrir la réception Bluetooth. Le fait de placer l'appareil dans une poche de vêtement ou à l'intérieur d'un sac peut également nuire à la réception Bluetooth.</p>
Mauvaise qualité du son diffusé via l'entrée AUDIO IN :	Vérifier que votre téléphone, tablette ou autre appareil mobile n'est pas à plein volume. Si c'est le cas, baisser le volume.

Caractéristiques techniques

Modèle Nom	ENEBY 20	ENEBY 30
Type	E1720	E1730
Alimentation	100-240VAC 50-60Hz	
Consommation électrique en mode veille	<0.5 W	
Consommation électrique en mode de fonctionnement	35.5W/230V 39.5W/110V	37W/230V 40W/110V
Température de fonctionnement	0°C à 45°C	
Humidité de fonctionnement	0 à 95%RH	
Dimensions (mm)	199x199x80 (sans poignée)	299x299x106
Poids	1.5kg (sans batterie)	3.8kg
Audio In	3,5mm jack	
Sensibilité d'entrée AUDIO IN	max. 1.65V	
Autonomie de la batterie à 50% volume	10-12 heures	N/A
Standby automatique	20 min	
Type enceinte	Mixed Mono	
Haut-parleur de graves	1 x 3.2"	2 x 4"
Tweeter à dôme souple	1 x 1"	
Puissance totale amplificateur	1x15W + 1x5W	2x15W + 1x10W
Fréquence de transmission	48 - 20 kHz	30 - 20 KHz
Version Bluetooth	V 4.2	
Portée en plein air	8-10 m	
Fréquence de transmission	2.4 - 2.48 GHz	
Puissance de sortie radio	4 dBm	

Cet appareil est conforme à la section 15 des règles de la FCC/aux normes RSS exemptes de licence d'Industry Canada. Son fonctionnement est soumis aux deux conditions suivantes :

- (1) cet appareil ne doit pas causer d'interférence nuisible et
- (2) cet appareil doit accepter toutes les interférences reçues, y compris celles qui peuvent causer un fonctionnement indésirable de l'appareil.

ATTENTION :

Tout changement ou modification apportés à cet appareil sans approbation expresse de la partie responsable de la conformité peut rendre nulle la capacité de l'utilisateur à utiliser cet appareil.

REMARQUE :

Cet appareil a été testé et il est conforme aux exigences relatives aux appareils électroniques de classe B, selon la section 15 des règles de la FCC (Commission fédérale des communications). Ces exigences sont prévues pour fournir une protection raisonnable contre les interférences nuisibles dans le cas d'une installation domestique.

- Cet appareil génère, utilise et peut émettre de l'énergie sous forme de fréquences radio. Si l'appareil n'est pas installé ou utilisé conformément aux instructions, il peut provoquer des interférences perturbant les communications radio. Il est cependant impossible de garantir l'absence totale d'interférences d'une installation donnée. Si cet appareil produit des interférences nuisibles à la réception radio/télévision, ce qui peut-être déterminé en mettant successivement l'appareil sous tension et hors tension, nous conseillons à l'utilisateur d'essayer de remédier à ce problème en suivant l'une des procédures suivantes :
 - Réorienter ou déplacer l'antenne de réception.
 - Augmenter la distance entre l'appareil et le récepteur.

- Brancher l'appareil à une prise placée sur un circuit différent de celui auquel le récepteur est raccordé.
- Contacter votre revendeur ou tout technicien radio/TV qualifié pour obtenir de l'aide.



Les logos et la marque Bluetooth® sont des marques déposées de Bluetooth SIG, Inc. ; toutes les utilisations de ces marques par IKEA sont régies par des accords de licence. Toutes les autres marques commerciales ou noms commerciaux sont la propriété de leurs titulaires respectifs.



Le pictogramme de la poubelle barrée indique que le produit doit faire l'objet d'un tri. Il doit être recyclé conformément à la réglementation environnementale locale en matière de déchets. En triant les produits portant ce pictogramme, vous contribuez à réduire le volume des déchets incinérés ou enfouis, et à diminuer tout impact négatif sur la santé humaine et l'environnement. Pour plus d'information, merci de contacter votre magasin IKEA.

ÍNDICE

Resumen de ENEBY 20/30 18

Instalación..... 19

Encender y apagar el altavoz..... 19

Emparejar un dispositivo Bluetooth 19

Escuchar música de una fuente externa 19

Utilizar el altavoz en toda la casa 19

Fijar el altavoz a una pared o soporte 19

Otras opciones de configuración..... 19

Seguridad e información importante 20

Instrucciones de mantenimiento 20

Resolución de problemas 21

Datos técnicos..... 22

ENEBY 20 (E1720)

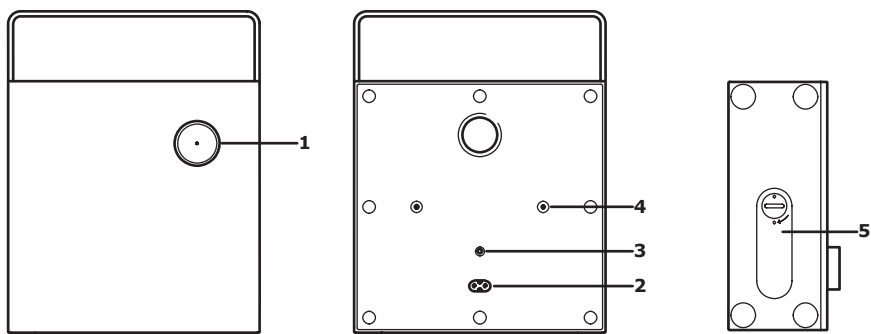

ENEBY 30 (E1730)

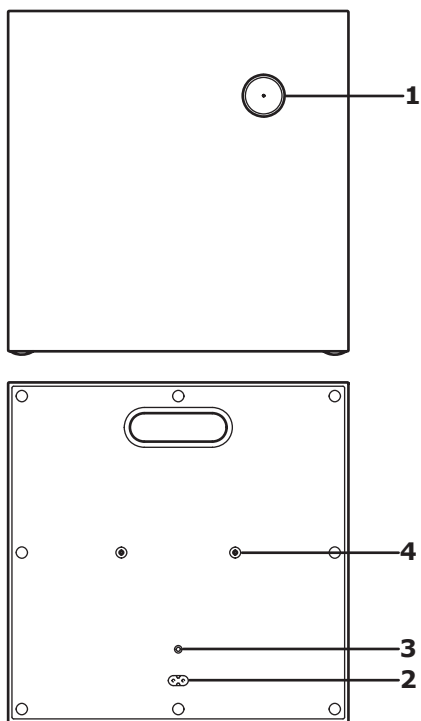

1. Encendido/apagado/control del volumen
2. AC IN
3. AUDIO IN
4. Para el accesorio de montaje en la pared y el soporte ENEBY (se venden por separado)
5. Tapa del compartimento de la batería (solo en ENEBY 20, se venden por separado)

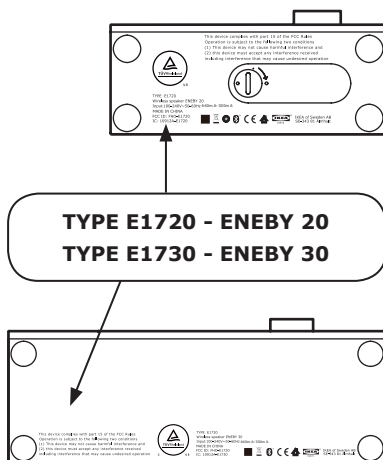

Instalación:

1. Conecta el cable de alimentación al conector AC IN (2).
2. Para encender/apagar el altavoz, pulsa brevemente el mando (1). Se encenderá una luz LED blanca. Si encuentra un dispositivo emparejado, la luz LED permanece encendida y el altavoz está listo para usarse.
3. Si no encuentra ningún dispositivo, la luz LED parpadea y el altavoz entra automáticamente en modo de emparejamiento. Ve a la configuración del Bluetooth de tu dispositivo móvil y conéctalo a ENEBY 20/30. La luz LED deja de parpadear y el altavoz está listo para utilizarse.
Si pasan 20 minutos sin que se reproduzca música, el altavoz pasará automáticamente al modo en espera.

Ajustar el volumen

Gira el mando (1) hacia la izquierda para bajar el volumen o hacia la derecha para subirlo.

Emparejar uno o varios dispositivos Bluetooth

(máx. 8 dispositivos)

1. Ve al menú Bluetooth de tu dispositivo móvil y conéctalo a ENEBY 20/30.
2. Una vez establecida la conexión Bluetooth, la luz LED blanca deja de parpadear.

Desemparejar un dispositivo Bluetooth

Ve al menú Bluetooth de tu dispositivo móvil y elimina ENEBY 20/30 de la lista de dispositivos emparejados.

Escuchar música de una fuente externa:

Conecta un dispositivo audio portátil a la entrada AUDIO IN (3), en el panel posterior. El altavoz reconoce automáticamente la entrada exterior y desactiva la función Bluetooth. Para esta conexión, utiliza un cable de audio de 3,5 mm con 3 polos.

Utilizar el altavoz en toda la casa:

ENEBY 20 se puede utilizar como altavoz portátil. La batería ENEBY se vende por separado.

- Para introducir la batería, abre la tapa del compartimento (5) y coloca la batería en la dirección correcta.
- La batería se recarga dentro del producto cuando el cable de alimentación está conectado.
- Cuando la batería tiene un nivel de carga bajo, en el mando (1) parpadea una luz LED roja. La luz LED roja permanece encendida durante la recarga.

Fijar el altavoz a una pared o soporte:

El accesorio para el montaje en la pared y el soporte ENEBY se venden por separado. Utiliza los agujeros (4) y los tornillos incluidos para fijar el altavoz al soporte o al accesorio para el montaje en la pared. No aprietes los tornillos en exceso.

Otras opciones de configuración:

Control de los bajos: Control de agudos:	Pulsa el botón (1) durante 3 segundos. Así entrarás en el control del nivel de graves. El LED parpadea lentamente. Gira a la izquierda/derecha para ajustarlo. Confirma el ajuste de los graves y entra en el control de ajuste de los agudos pulsando el botón una vez. El LED parpadea rápidamente. Gira a la izquierda/derecha para ajustar los agudos y confírmalo pulsando el botón una vez y saliendo de los ajustes del sonido.
Restablecer la configuración de fábrica:	Pulsa el botón (1) durante 10 segundos. Así se eliminan todos los dispositivos Bluetooth emparejados y se restablecen los ajustes de sonido por defecto.

Seguridad e información importante

ADVERTENCIA:

- Riesgo de sobrecalentamiento. No instales nunca el producto en un espacio cerrado. Deja siempre al menos 5 mm de hueco alrededor del producto para permitir la circulación del aire. Asegúrate de que las aberturas de ventilación no estén tapadas por cortinas u otros objetos.
- No coloques el producto o la batería cerca de llamas u otras fuentes de calor, incluida la luz directa del sol.
- Este producto debe utilizarse únicamente en espacios interiores. No expongas el aparato a gotas o salpicaduras y no poses encima objetos que contengan líquidos, como jarrones.
- No coloques el producto encima de otros aparatos eléctricos.
- El enchufe y el conector del aparato se utilizan para interrumpir la alimentación del altavoz y, por lo tanto, deben permanecer accesibles.
- Si el cable de alimentación está dañado, sustitúyelo por uno nuevo que esté aprobado para tu país.
- No expongas pilas ni baterías a fuentes de calor como llamas o la luz directa del sol.

IMPORTANTE

- El altavoz debe utilizarse únicamente en espacios interiores a una temperatura de entre 0 y 45 °C.
- Para evitar el sobrecalentamiento, no expongas el altavoz a la luz directa del sol ni lo dejes cerca de otras fuentes de calor.
- No pongas el altavoz en ambientes húmedos o con una cantidad excesiva de polvo, ya que esto podría dañarlo.
- El alcance entre el altavoz y el receptor se mide en espacios abiertos, sin obstáculos en medio.
- El alcance de la conexión wifi puede variar según el material con el que está construido el edificio y la ubicación de las unidades.
- Escuchar música a un volumen demasiado elevado puede dañar el oído.
- No tocar los componentes acústicos.
- No utilizar el producto como soporte o estante para otros objetos.

INSTRUCCIONES DE MANTENIMIENTO

Para limpiar el altavoz, usa un paño húmedo. No sumerjas nunca el altavoz en el agua.

IMPORTANTE

No utilices nunca detergentes abrasivos o disolventes químicos, ya que pueden dañar el producto.

REPARACIÓN DEL PRODUCTO

No intentes nunca reparar el producto por tu cuenta, ya que abrir o retirar las tapas puede exponerte a una descarga eléctrica u otros riesgos.

Fabricante: IKEA of Sweden AB

Dirección: Box 702, SE-343 81 Älmhult, SUECIA

Resolución de problemas

Problema	Consejo
No consigo usar el Bluetooth:	Comprueba que el conector de 3,5 mm no esté enchufado en la toma AUDIO IN del panel posterior.
	Comprueba que tu teléfono, tableta y demás dispositivos digitales sean compatibles con Bluetooth.
	Asegúrate de conectar el aparato al dispositivo ENEBY 20/30 de IKEA.
	Comprueba que tu teléfono, tableta y demás dispositivos digitales estén correctamente conectados y que la función Bluetooth esté activada.
	Comprueba que no haya otros dispositivos Bluetooth emparejados en la habitación. Si los hay, desactiva la función Bluetooth de dichos dispositivos.
La calidad del audio reproducido a través de Bluetooth es muy baja:	<p>Si la recepción Bluetooth es mala, acerca el dispositivo al altavoz o quita los obstáculos que haya entre el dispositivo y el altavoz.</p> <p>Importante: La recepción Bluetooth normalmente funciona hasta una distancia de 6-8 m si no hay obstáculos entre el dispositivo y el altavoz. La presencia de objetos, muebles y paredes entre el dispositivo y el altavoz puede afectar a la recepción Bluetooth. Si el dispositivo está dentro de un bolsillo o una bolsa, la recepción Bluetooth puede verse afectada.</p>
La calidad del audio reproducido a través de la entrada AUDIO IN es muy baja:	Comprueba que tu teléfono, tableta y demás dispositivos digitales no estén al volumen máximo. Si fuera así, baja el volumen.

Datos técnicos

Nombre del modelo	ENEBY 20	ENEBY 30
Número del modelo	E1720	E1730
Entrada	100-240VAC 50-60Hz	
Consumo energético en modo de espera	<0.5 W	
Consumo energético nominal	35.5W/230V 39.5W/110V	37W/230V 40W/110V
Temperatura de funcionamiento	De 0 °C a 45 °C	
Humedad de funcionamiento	De 0 a 95% HR	
Medidas (mm)	199x199x80 (sin mango)	299x299x106
Peso	1.5kg (sin batería)	3.8kg
Audio In	3,5 mm jack	
Sensibilidad de entrada de audio	1.65 V máx.	
Autonomía de la batería al 50% del volumen	10-12 horas	N/A
Reposo automático	20 minutos	
Tipo de altavoz	Mixed mono	
Woofers	1 x 3.2"	2 x 4"
Tweeter de cúpula blanda	1 x 1"	
Potencia total del amplificador	1x15W + 1x5W	2x15W + 1x10W
Gama de frecuencias	48 - 20 kHz	30 - 20 KHz
Versión Bluetooth	V 4.2	
Rango wifi al aire libre	8-10 m	
Frecuencia operativa	2.4 - 2.48 GHz	
Potencia de salida de radio	4 dBm	

Este aparato cumple la parte 15 de las reglas de la FCC/de las normas RSS exentas de licencia de Industry Canadá. Su funcionamiento está sometido a las dos condiciones siguientes:

- (1) este aparato no debe causar interferencias dañinas y
- (2) este aparato debe aceptar todas las interferencias recibidas, incluidas las que pueden causar el funcionamiento indeseado del aparato.

ATENCIÓN:

Cualquier cambio o modificación que se realice en este aparato sin la aprobación expresa de la parte responsable de la conformidad puede anular la capacidad del usuario para utilizar el aparato.

NOTA:

Este equipo ha sido probado para comprobar que cumple los límites establecidos en los dispositivos digitales de Clase B, según el apartado 15 del reglamento FCC. Estos límites se han establecido para proporcionar una protección razonable contra las interferencias perjudiciales en una instalación doméstica.

- Este equipo genera, usa e irradia energía de radiofrecuencia, y si no se instala y se usa de acuerdo con las instrucciones, puede causar interferencias perjudiciales en las comunicaciones por radio. Sin embargo no existe garantía de que no se produzcan interferencias en una instalación en concreto. Si el equipo produjera interferencias perjudiciales en la recepción de radio o TV, lo que se puede comprobar encendiendo y apagando el equipo, recomendamos al usuario que intente corregir dichas interferencias adoptando una o más de las siguientes medidas:
- Reorientar o recolocar la antena receptora.
- Aumentar la distancia entre el equipo y el receptor.
- Conectar el equipo a un enchufe o circuito distinto al que esté conectado el receptor.
- Solicitar ayuda al vendedor o a un técnico cualificado de radio/TV.



La palabra y los logotipos Bluetooth® son marcas comerciales registradas propiedad de Bluetooth SIG, Inc., e IKEA hace uso de dichas marcas bajo licencia. Las demás marcas y nombres comerciales pertenecen a sus respectivos propietarios.



La imagen del cubo de basura tachado indica que el producto no debe formar parte de los residuos habituales del hogar. Se debe reciclar según la normativa local medioambiental de eliminación de residuos. Cuando separas los productos que llevan esta imagen, contribuyes a reducir el volumen de residuos que se incineran o se envían a vertederos y minimizas el impacto negativo sobre la salud y el medio ambiente. Para más información, ponte en contacto con tu tienda IKEA.

