

WS4945 Wireless Door/Window Contact

Installation Instructions

Powering the WS4945

For your added convenience, the WS4945 comes with the battery pre-installed. To activate, hold the WS4945 firmly in one hand and pull the plastic tab in the direction indicated.

Locate Transmitter

Select the location where the WS4945 is to be mounted. **NOTE: RF signals can be affected by metal objects, including metal doors or large mirrors.** Such locations should be avoided as they can interfere with proper operation.

Enrolling, Programming and Placement

Enroll the WS4945 by programming the 6-digit serial number (located on the WS4945) into the receiver. Once the WS4945 is enrolled, you must perform a Module Placement test to ensure the location you have chosen is suitable. Please refer to your receiver Installation Manual for details.

Mounting the WS4945 and Magnet

Once you determine the proper location (see Enrolling, Programming and Placement), the WS4945 can be permanently mounted. **NOTE: It is the responsibility of the installer to ensure that the WS4945 is securely mounted in the intended location.**

Using Provided Screws: Remove the back from the transmitter. Mount the back housing of the WS4945, using the screws supplied, to the desired location.

Using Adhesive Tape: Ensure that the surface is clean and dry. Apply the tape to the back of the WS4945, press and hold firmly in the desired location for approximately 10-15s. It can take up to 24h for the tape to reach maximum bonding strength.

Align the magnet with the notched arrow Δ on the WS4945 housing (see Figure C). Mount the magnet a maximum of 5/8" (1.8cm) from the WS4945 by using the provided tape or screws. If necessary use the spacers provided. Once the WS4945 and magnet are mounted, open and close the window/door to ensure that none of the parts interfere with this movement. Only one magnet can be used for each WS4945. **NOTE: The adhesive tape is not to be used in UL Installations.**

Using External Contacts

The external contact terminals can be used to connect external contacts or other switches/devices to the universal transmitter. Install the additional device as per the manufacturer instructions. Connect the device to the contact terminals of the WS4945. The input is normally closed and is not supervised.

For all installations, the wires connecting the external device to the input terminals must not exceed 16" (40 cm) in length, provided that the resistance of the wire does not exceed 100 Ohms. The contact and transmitter must also be in the same room. Only one contact can be used. If an external contact is used, do not install the magnet.

Tamper Switch

Out of the box the WS4945 comes equipped with case tamper detection. If the case is removed, the WS4945 will report a zone tamper to the control panel. For added security the WS4945 was designed to provide wall tamper monitoring as well. Simply replace the short rubber actuator (see Figure D) with the longer one that is included. With this option, if the case is opened or if the WS4945 is removed from its location, a tamper will be sent to the control panel. It is strongly recommended that mounting screws be used when using the wall tamper option.

Replacing the Battery

To replace the battery, insert a flathead screwdriver into either side of the unit and carefully twist to separate the top and bottom plastic (see Figure A). Once separated, the battery will be visible (please refer to Figure B). Remove the old battery and install new battery, observing correct polarity. **WARNING!: Battery may explode if mistreated. Do not recharge, disassemble or dispose of in fire.**

Specifications

Dimensions	75mmx31mmx22mm (2.9"x1.2"x0.87")
Operating Temperature	0 to 49°C (32 to 120°F)
Operating Humidity	5 to 93% RH
Operating Frequency	433MHz
Battery	Tekcell/Panasonic CR2 Lithium
Battery Life	5-8 years*
* Not tested by UL/ULC	
Compatible with PC5132-433, PC4164-433, NT9005-433, RF5501-433, RF5108-433	

WS4945 Contact miniature pour Porte/Fenêtre

Instructions d'Installation

Mise en marche du WS4945

Pour vous faciliter la tâche, le WS4945 est livré avec la pile préinstallée. Pour activer, tenir fermement le WS4945 dans une main, et tirer la languette en plastic dans la direction indiquée.

Emplacement de le WS4945

Choisissez l'emplacement ou le WS4945 sera installé. **REMARQUE : Le signal RF peut être affecté par des objets métalliques tels que des portes en métal ou des miroirs importants.** Ce genre d'emplacement doit être évité car ces objets peuvent interférer avec le bon fonctionnement du dispositif.

Attribution, Programmation et Emplacement

Attribuer le WS4945 en programant le récepteur avec le numéro de série à 6 chiffres (situé sur le WS4945). Une fois que le WS4945 est attribué, vous devez effectuer un essai de placement de module pour assurer que l'emplacement choisi convient. Pour de plus amples renseignements, veuillez consulter le manuel d'installation de votre récepteur.

Installation de le WS4945 et de l'aimant

Une fois que vous avez déterminé un emplacement approprié (voir Attribution, Programmation, Placement) le WS4945 peut être fixé de manière permanente. **NOTE: Il est de la responsabilité de l'installateur de s'assurer que le WS4945 est solidement monté dans l'endroit prévu.**

Avec les vis fournies : Retirez la plaque arrière de le WS4945. Fixez, à l'emplacement désiré, la plaque arrière du coffret de le WS4945 avec les vis fournies.

Avec le ruban adhésif double face : Assurez vous que la surface est propre et sèche. Mettez le ruban au dos du WS4945, appuyez et maintenez fermement à l'emplacement désiré pendant environ 10 à 15 secondes. Le ruban adhésif peut prendre 24 h pour atteindre son adhésivité maximum.

Aligner l'aimant sur la flèche Δ encochée sur le coffret de le WS4945 (voir Figure C). Installez l'aimant à une distance maximum de 1,8 cm (5/8 po) de le WS4945 en utilisant le ruban adhésif ou les vis. Si nécessaire, utiliser les entretoises fournies. Une fois le WS4945 et l'aimant installés, ouvrez et fermez la porte/fenêtre pour assurer qu'aucun des éléments du WS4945 n'entrave ce mouvement. Un seul aimant peut être utilisé par WS4945. **REMARQUE : Le ruban adhésif ne doit pas être utilisé dans les installations UL.**

Usage d'un contact externe

Les bornes de contact externe peuvent être utilisées pour raccorder des contacts ou d'autres dispositifs externes au transmetteur universel. Installez les dispositifs additionnels en suivant les instructions du fabricant. Raccordez le dispositif aux bornes pour contact externe du WS4945. L'entrée est normalement fermée et n'est pas supervisée. Pour tous les installations, la longueur du fil utilisé pour raccorder le dispositif externe aux bornes d'entrée ne doit pas excéder 16" (40cm), pourvu que la résistance du fil n'excède pas 100 Ohms. Le contact et le transmetteur doivent également être dans la même pièce. Un seul contact peut être utilisé: si un contact externe est utilisé, n'installez pas l'aimant du transmetteur.

Interrupteur de sabotage

Le dispositif WS4945 est fourni avec un coffret de détection de sabotage. Si le coffret est retiré, le WS4945 enverra une signalisation de sabotage au panneau de contrôle. Pour une plus grande sécurité, le WS4945 a également été conçu pour fournir une surveillance de sabotage mural. Remplacez simplement le court déclencheur en caoutchouc (voir Figure D) avec le plus long qui est fourni. Avec cette option, si le coffret est ouvert ou si le WS4945 est retiré de son emplacement, un sabotage sera envoyé au panneau de contrôle. Il est vivement recommandé d'utiliser les vis de montage lorsque vous choisissez l'option de surveillance de sabotage mural.

Remplacement de la batterie

Pour remplacer la batterie, ouvrez l'un des côtés du dispositif en insérant un tournevis plat et en tournant doucement afin de séparer le dessus et le fond en plastique (Fig A). Une fois le dispositif ouvert, la batterie est visible. Retirez la vieille batterie et installez la nouvelle batterie (voir Figure B). Observer la polarité correcte. **ATTENTION! : La batterie pourrait exploser si elle est détériorée. Ne pas recharger, démonter ou jeter au feu.**

Spécifications

Dimensions	75mmx31mmx22mm (2.9"x1.2"x0.87")
Température d'opération	0 - 49°C (32 - 120°F)
Humidité en opération	5 to 93% RH
Fréquence d'opération	433MHz
Batterie	Tekcell/Panasonic CR2 Lithium
Vie de batterie	5-8 années*
* N'a pas été vérifiée par UL/ULC	
Compatible avec PC5132-433, PC4164-433, NT9005-433, RF5501-433, RF5108-433	

WS4945 Mini Contacto de Puerta/Ventana

Instrucciones de Instalación

Alimentación de la unidad WS4945

Para mayor comodidad, el WS4945 se comercializa con la batería instalada. Para activarla, sujete la unidad firmemente con una mano y tire de la lengüeta de plástico en la dirección indicada.

Ubicación del WS4945

Seleccione la ubicación donde desee montar el WS4945. **NOTA: Las señales de RF pueden verse afectadas por objetos de metal, como puertas de metal o espejos grandes.** Debe evitar este tipo de ubicaciones ya que pueden afectar al funcionamiento adecuado del WS4945.

Registrar, programar y colocar

Registre el WS4945 programando el número de serie de 6 dígitos (ubicado en el dispositivo) en el receptor. Cuando el WS4945 esté registrado, debe realizar una comprobación de ubicación de módulos para asegurarse de que la ubicación elegida es adecuada. Consulte el manual de instalación del receptor para obtener más detalles.

Montaje del WS4945 y del imán

Cuando haya determinado la ubicación adecuada (consulte la sección Registrar, programar y colocar), podrá montar el WS4945 de forma definitiva. **NOTA: Es la responsabilidad del instalador asegurarse de que el WS4945 está montado con seguridad en la localización prevista.**

Usar los tornillos proporcionados: Retire la parte posterior del WS4945. Monte la carcasa posterior del WS4945 en la ubicación deseada mediante los tornillos suministrados.

Usar la cinta adhesiva: Asegúrese de que la superficie está limpia y seca. Aplique la cinta a la parte posterior de WS4945, presione de forma continua y firme en la posición deseada durante entre unos 10 y 15 segundos. Para que la cinta adhesiva alcance el máximo grado de efectividad deben pasar unas 24 horas.

Alinee el imán con la flecha marcada Δ en el alojamiento del WS4945 (consulte la Figura C). Monte el imán a una distancia máxima de 1,8 cm (5/8") del WS4945 mediante la cinta o los tornillos proporcionados. Si fuera necesario, utilice los separadores suministrados. Cuando el WS4945 y el imán se hayan montado, abra y cierre la puerta o ventana para garantizar que ninguna de las partes afecta al movimiento. Solo se puede utilizar un imán por WS4945. **NOTA: La cinta adhesiva no se debe utilizar en instalaciones que cumplan la norma UL.**

Usar Contactos Externos

Las terminales de contacto externo pueden ser usadas para conectar contactos externos o otros interruptores/dispositivos al transmisor universal. Instale el dispositivo adicional de acuerdo a las instrucciones del fabricante. Conecte el dispositivo a las terminales de contacto del WS4945. La entrada es normalmente cerrada y no es supervisada.

Para instalaciones, los cables que conectan el dispositivo externo a las terminales de entrada no deben exceder 16" (40cm) en longitud, siempre que la resistencia del cable no exceda 100 Ohms. El contacto y transmisor deben estar en el mismo cuarto. Solamente un contacto puede ser usado. Si un contacto externo es usado, no instale el imán.

Interruptor de sabotaje

Fuera de la caja, la unidad WS4945 se suministra con detección de manipulación de carcasa. Si la carcasa se quita, la unidad WS4945 informará de un sabotaje de zona al panel de control. Para proporcionar más seguridad, la unidad WS4945 también se ha diseñado para proporcionar supervisión de sabotaje de la pared. Solo es necesario reemplazar el activador de goma corto (consulte la Figura D) por el más largo que se incluye en el paquete. Con esta opción, si la carcasa se abre o el transmisor se quita de su ubicación, se enviará una notificación de sabotaje al panel de control. Se recomienda encarecidamente que los tornillos de montaje se empleen cuando se utilice la opción de sabotaje de la pared.

Sustitución de la batería

Para sustituir la batería, abra cualquier lado de la unidad insertando un destornillador plano y girándolo cuidadosamente para separar el plástico superior e inferior (Figura A). Una vez separados, podrá ver la batería. Extraiga la batería gastada y instale batería nueva (consulte la Figura B), observa la polaridad correcta. **ATENCIÓN! : La batería puede estallar si no se trata con cuidado. No la recargue, desmonte ni exponga al fuego.**

Especificaciones

Dimensiones	75mmx31mmx22mm (2.9"x1.2"x0.87")
Temperatura para Operar	0 to 49°C (32 to 120°F)
Humedad para Operar	5 to 93% RH
Frecuencia de funcionamiento	433MHz
Batería	Tekcell/Panasonic CR2 Lithium
Vida de la batería	5-8 años*
* No ha sido probada por UL/ULC	
Compatible con PC5132-433, PC4164-433, NT9005-433, RF5501-433, RF5108-433	

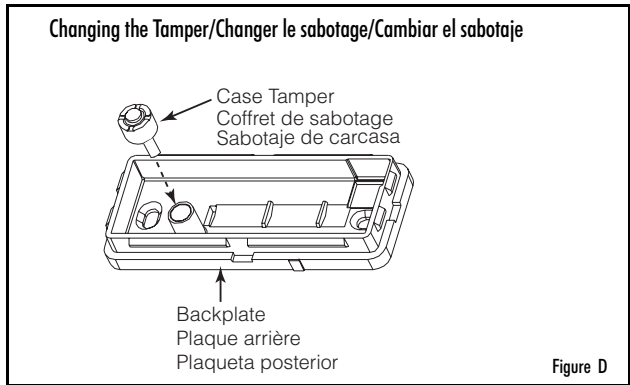
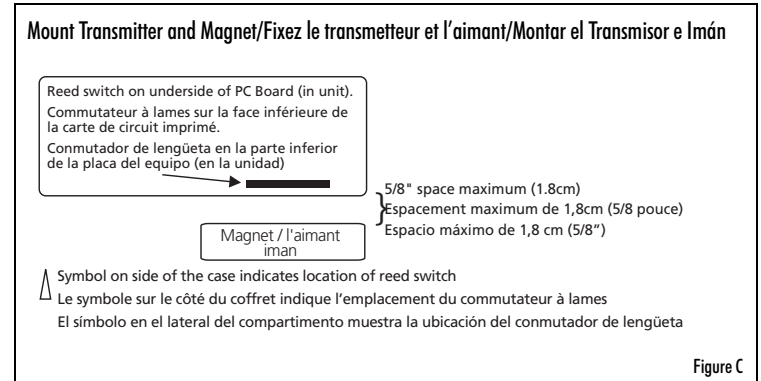
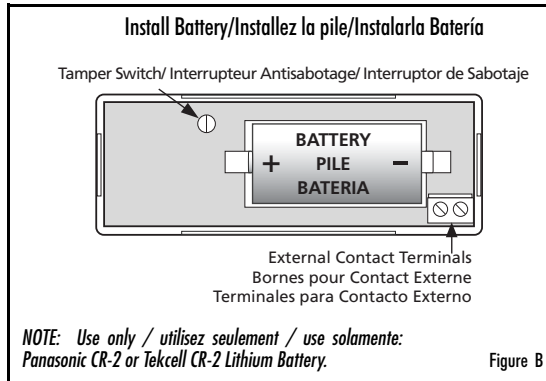
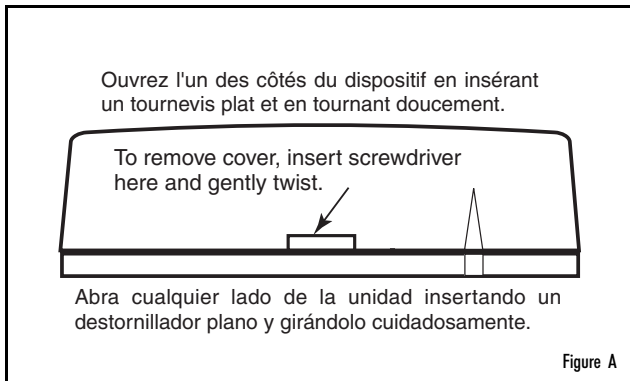

DSC erklærer herved at denne komponenten overholder alle vigtige krav samt andre bestemmelser gitt i direktiv 1999/5/EC.

Por este meio, a DSC, declara que este equipamento está em conformidade com os requisitos essenciais e outras determinações relevantes da Directiva 1999/5/EC.

DSC bekräftar härmed att denna apparat uppfyller de väsentliga kraven och andra relevanta bestämmelser i Direktivet 1999/5/EC.

Con la presente la Digital Security Controls dichiara che questo prodotto è conforme ai requisiti essenziali ed altre disposizioni rilevanti relative alla Direttiva 1999/05/CE.

Por la presente, DSC, declara que este equipo cumple con los requisitos requeridos por la Directiva 1999/5/EC.

Hierdurch erklärt DSC, daß dieses Gerät den erforderlichen Bedingungen und Voraussetzungen der Richtlinie 1999/5/EC entspricht.

Δια του παρόντος, η DSC, δηλώνει ότι αυτή η συσκευή είναι σύμφωνη με τις ουσιαστικές απαιτήσεις και με όλες τις άλλες σχετικές αναφορές της Οδηγίας 1999/5/EC.

Hierbij verklaart DSC dat dit toestel in overeenstemming is met de eisen en bepalingen van richtlijn 1999/5/EC.

Par la présente, DSC déclare que cet article est conforme aux exigences essentielles et autres relevantes stipulations de la directive 1999/5/EC.

DSC vakuuttaa laitteen täyttävän direktiivin 1999/5/EC olennaiset vaatimukset.

Hereby, DSC, declares that this device is in compliance with the essential requirements and other relevant provisions of Directive 1999/5/EC.

The complete R & TTE Declaration of Conformity can be found at www.dsc.com/intl/rtdirect.htm.



FCC COMPLIANCE STATEMENT

CAUTION: Changes or modifications not expressly approved by Digital Security Controls could void your authority to use this equipment.

This equipment generates and uses radio frequency energy and if not installed and used properly, in strict accordance with the manufacturer's instructions, may cause interference to radio and television reception. It has been type tested and found to comply with the limits for Class B device in accordance with the specifications in Subpart "B" of Part 15 of FCC Rules, which are designed to provide reasonable protection against such interference in any residential installation. However, there is no guarantee that interference will not occur in a particular installation. If this equipment does cause interference to television or radio reception, which can be determined by turning the equipment off and on, the user is encouraged to try to correct the interference by one or more of the following measures:

- Re-orient the receiving antenna
- Relocate the alarm control with respect to the receiver
- Move the alarm control away from the receiver
- Connect the alarm control into a different outlet so that alarm control and receiver are on different circuits.

If necessary, the user should consult the dealer or an experienced radio/television technician for additional suggestions. The user may find the following booklet prepared by the FCC helpful: "How to Identify and Resolve Radio/Television Interference Problems". This booklet is available from the U.S. Government Printing Office, Washington, D.C. 20402, Stock # 004-000-00345-4.

IC: 160A-06WS4945

The term "IC:" before the radio certification number only signifies that Industry Canada technical specifications were met.



©2006 Digital Security Controls
Toronto, Canada • www.dsc.com
Technical Support/Centre d'aide technique/Líneas Tech: 1-800-387-3630 (Canada & US) or 905-760-3036
Printed in Canada