

A

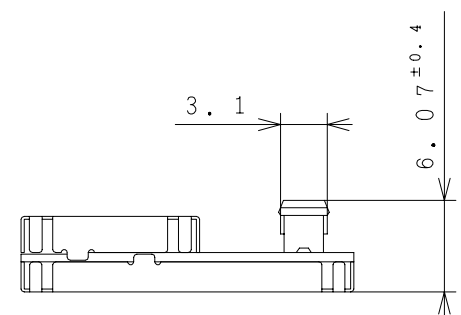

B

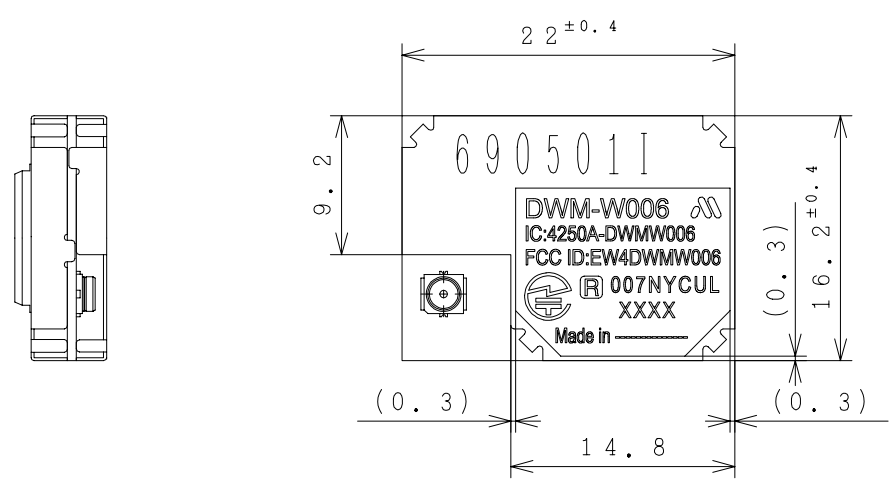

C

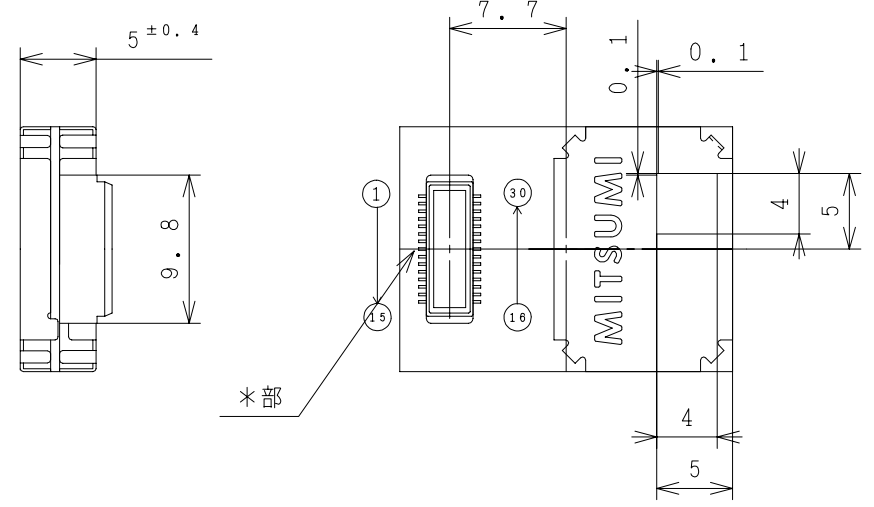

*部

*部の公差は、±0.4とする。
 (*部：外形長手方向の中心寸法とコネクタの短手方向の中心寸法差)

Pin No. 端子No.	Pin No. 端子名	Pin No. 端子No.	Pin No. 端子名
①	GND	⑩	+3.3V
②	TXPE	⑪	GND
③	RXPE	⑫	RF_SCS
④	CCA	⑬	BBP_SLEEP
⑤	TRRDY	⑭	BBP_SCS
⑥	GND	⑮	RF_SLEEP
⑦	TRCLK	⑯	RESET
⑧	TRDATA	⑰	GND
⑨	GND	⑱	SPI_CLK
⑩	SDO	⑲	SPI_DI
⑪	SDI	⑳	SPI_DO
⑫	SCLK	㉑	W_B
⑬	GND	㉒	SIP_CS2
⑭	MCLK	㉓	LD
⑮	GND	㉔	GND

D

<製造密番表示例>

<製造密番表示>

690501I

年 (西暦下1桁) _____
 (例: 2006年であれば6)
 生産月 _____
 1~9: 1~9月
 X: 10月、Y: 11月、Z: 12月

生産時間帯 (2直の場合)
 I: DAY、J: NIGHT
 生産班 (01~)
 生産日

IPL2Ver. 対応No.	生産時間帯	
	DAY	NIGHT
V8	I	J

E

記号 SYM.	来 歴 REVISION	年月日 DATE	氏名 NAME	第三角法 THIRD ANGLE PROJECTION	尺度 SCALE 2/1	一般許容差 TOLERANCE ±0.3	代表機種名 MODEL OVERALL APPEARANCE (外形図)	DWM-W006	外形図 0. DWG.
				UNIT mm					
				DESIGNED BY	CHECKED BY	APPROVED BY	SYM.	GROUP NO.	DWG. NO.