



深圳市深广电子科技有限公司

Shenzhen Shenguang Electronic Technology Co.,LTD

客户/Client 东莞园丰科技有限公司

名称/TYPE A11 单孔双槽背胶线长 30MM

产品型号

Model NO SG-A11-6.3UH-030

产品编号 SG-A11-030

Part numbering systey _____

客户料号

Client p/NO _____

工程编号

Enginrer NO TQE 003

日期/Date 2023-2-28

本公司工程部/For Enginer Departner Only	
修改内容/Rrvised Content	认可日期/APProved Date

编制/Prepared 段家旺 审核/Checked 吴显梅 认可/Approved 谢小仔

客户认可回签/Authorixed Signaturure Company Chop		
工程/ Enginrer	认可/QC APProved	认可日期/APProved



深圳市深广电子科技有限公司

Shenzhen Shenguang Electronic Technology Co.,LTD

一、线圈工艺/Winding Procese:

NO	绕组	线规	匝数	绕线方向	备注
1	N1	2UEW-B-0.15*15P	10TS	CCW	
2					

二. 电气性能/FEATURES:

1.测试条件 (Test conditions) : 25°C,65%RH@100KHz/1V

1.1 电感量 (Inductance)

1.11 L0A (单独线圈) =3.8uH±20%

1.12 L0A(线圈+磁片)=6.3uH±10%

1.13 Q 值=70MIN

1.2 直流电阻 (DCR) : 45mΩ MAX

1.3 工作温度(Operating Temperature): -25°C~85°C

2.测试仪器(Test instrument): L:创达 1068+1310;DCR:502BC;SIZE:Callipers

3.材料清单

NO	项目	材料	
1	WIRE	φ 0.15*15p 2UEW-0.6mm	
2	FERRITE	50*5.3*1.0 L型槽 铁氧体硬磁	
3	GLUE	双面背胶	
4	SOLDER	XCD-907B	
5	Adhesive	-----	

三. 电路图/CIRCUIT DIAGRAM

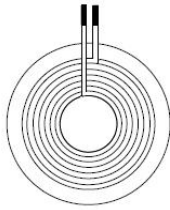

N1

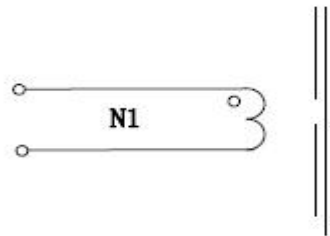

单位: MM

四. 外形图/OUTSIDE DIAGRAM

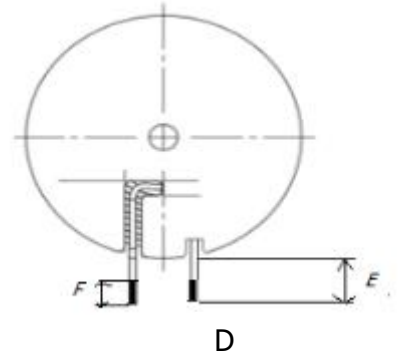
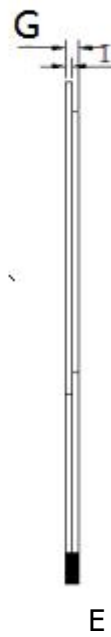
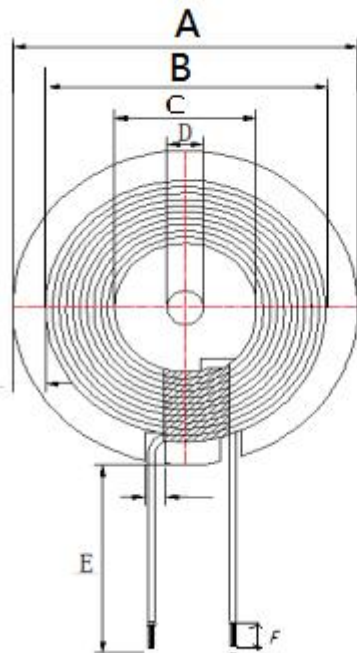

注: 线圈出线位置缠绕 8MM (ref) 高温胶纸

标准	A	B	C	D	E	F	G	I
STD	50±1.0	37±2	20.5±1.5	5±0.5	30±2	2-5	2.6Max	1.0±0.2

单位: MM

五. 包装/PACKONG

5.1 包装图片 Packing pictures:

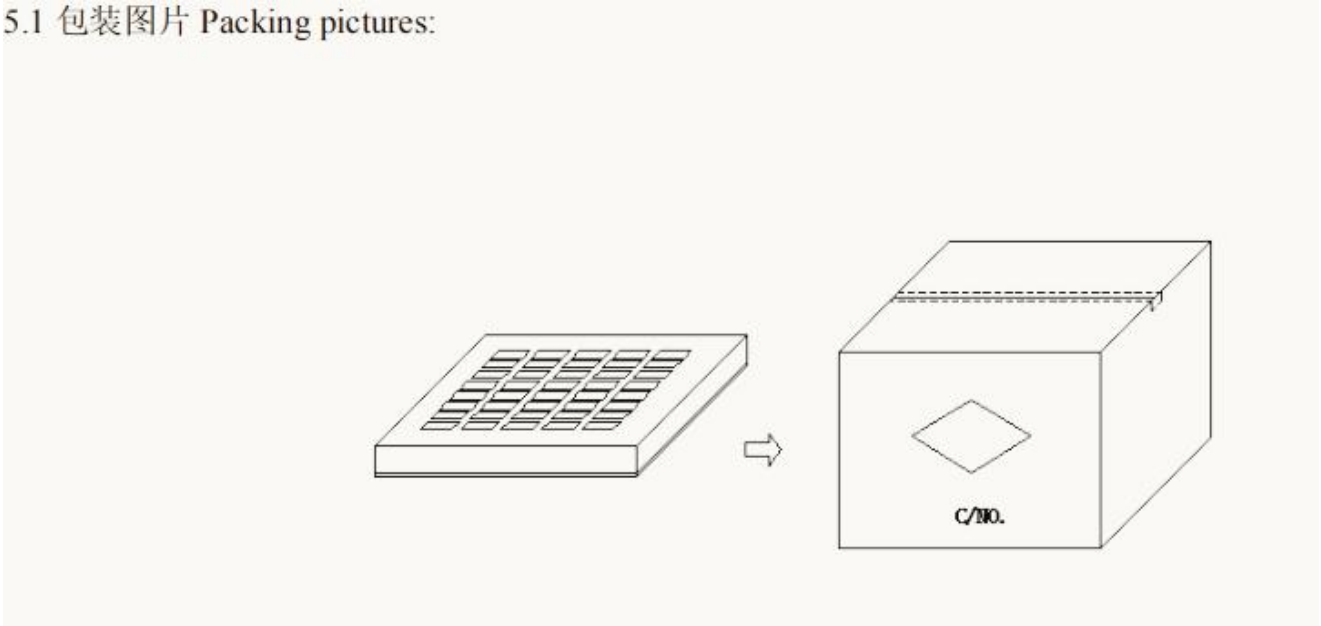

5.2 包装数量及规格 Packing Quantity:

项目 Item	数量 Quantity	材料规格 Material
盒 Box	350 Pcs	345*330*50 mm
箱 Big Carton	1400 Pcs	360*340*280 mm

5.3 包装以现有包装盘为参照标准，以实际出货包装为准，如有特需要求可以定制。

The packaging shall be based on the existing packing plate and the actual delivery package shall prevail. If there is any requirement, we can customize it.