

Mise en route

FRE

Cet appareil offre trois façons pour écouter de la musique... En mode USB, vous pouvez connecter une clé à l'unité et écouter les fichiers qui y sont stockés.

THIS UNIT IS SHIPPED IN DEOM MODE. PRESS AND HOLD THE POWER BUTTON FOR 5-6 SECONDS WHILE DEMO IS PLAYING TO ACTIVATE HOME MODE.

Recharge de l'unité

- 1. Branchez le câble micro USB inclus dans le port de charge micro USB à l'arrière de l'unité.
2. Connectez l'extrémité USB standard du câble à un port USB alimenté d'un ordinateur ou d'un autre chargeur USB.

Avant la première utilisation, chargez l'unité pendant environ 5 heures.

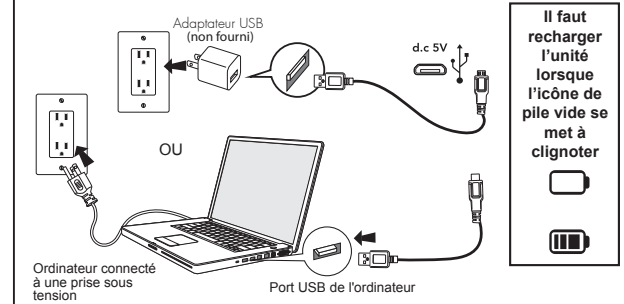

Utilisation du mode USB

Assurez-vous que le sélecteur de mode est positionné sur USB. Lorsque l'unité est éteinte, connectez une clé USB au port USB situé à l'arrière de l'unité.

Convertir des fichiers en MP3

Les fichiers de musique iTunes sont enregistrés par défaut au format m4a et doivent être convertis au format MP3 pour pouvoir être lus sur l'unité.

Utilisation du mode MP3

Assurez-vous que le commutateur de mode est réglé sur MP3 et qu'aucune clé USB n'est connectée à l'unité. Allumez l'unité, connectez le câble micro USB au port de transfert de données.

Lecture/Pause/Lecture aléatoire

Maintenez appuyé la touche pour écouter les morceaux de manière aléatoire, en mode USB ou MP3. « SHU on » se met à clignoter à l'écran.

Utilisation du mode Bluetooth

Positionnez le sélecteur de mode sur « Bluetooth ». L'icône du mode Bluetooth apparaît et le symbole « bt » clignote sur l'écran en mode couplage.

Using Echo

Press and hold the Mode/Echo Button to toggle Echo ON or OFF. When Echo is first toggled ON, use the Volume Buttons to select 10 levels of Echo.

Enregistrement audio (en mode BT uniquement)

Enregistrez l'audio à partir du mode Bluetooth et de l'entrée micro; le fichier sera enregistré sur votre clé USB. Assurez-vous que le sélecteur de mode est en position «Bluetooth».

Dépannage

Si l'unité ne répond pas: Assurez-vous que l'unité est complètement chargée. Utilisez un trombone ou un autre objet pointu similaire pour appuyer sur le bouton de réinitialisation.

Entretien

Il est important que l'unité reste sèche et propre. Vous pouvez nettoyer l'enceinte avec un chiffon ou une éponge humidifiée avec un savon doux et de l'eau.

Questions ou commentaires

Si vous avez des questions ou des commentaires concernant ce produit ou d'autres produits eKids, appelez le numéro gratuit: 1-888-TOP-TOYS

Information FCC

Ce dispositif est conforme à la partie 15 des réglementations du FCC. Son fonctionnement est soumis aux deux conditions suivantes: (1) ce dispositif peut causer des interférences nocives, et (2) ce dispositif doit accepter toute interférence reçue.

Cet équipement est conforme aux limites d'exposition aux rayonnements FCC établies pour un environnement non contrôlé. Cet équipement doit être installé et utilisé à une distance minimale de 20 cm entre le radiateur et votre corps.

Garantie limitée d'un an

eKids, LLC garantit que ce produit est exempt de tout vice de fabrication et de matériaux, dans des conditions normales d'utilisation, pour une période d'un (1) an à compter de la date d'achat initial.

© 2020 eKids, LLC
Des questions? Visitez www.ekids.com
or call 1-888-TOP-TOYS
1299 Main Street Rahway NJ 07065

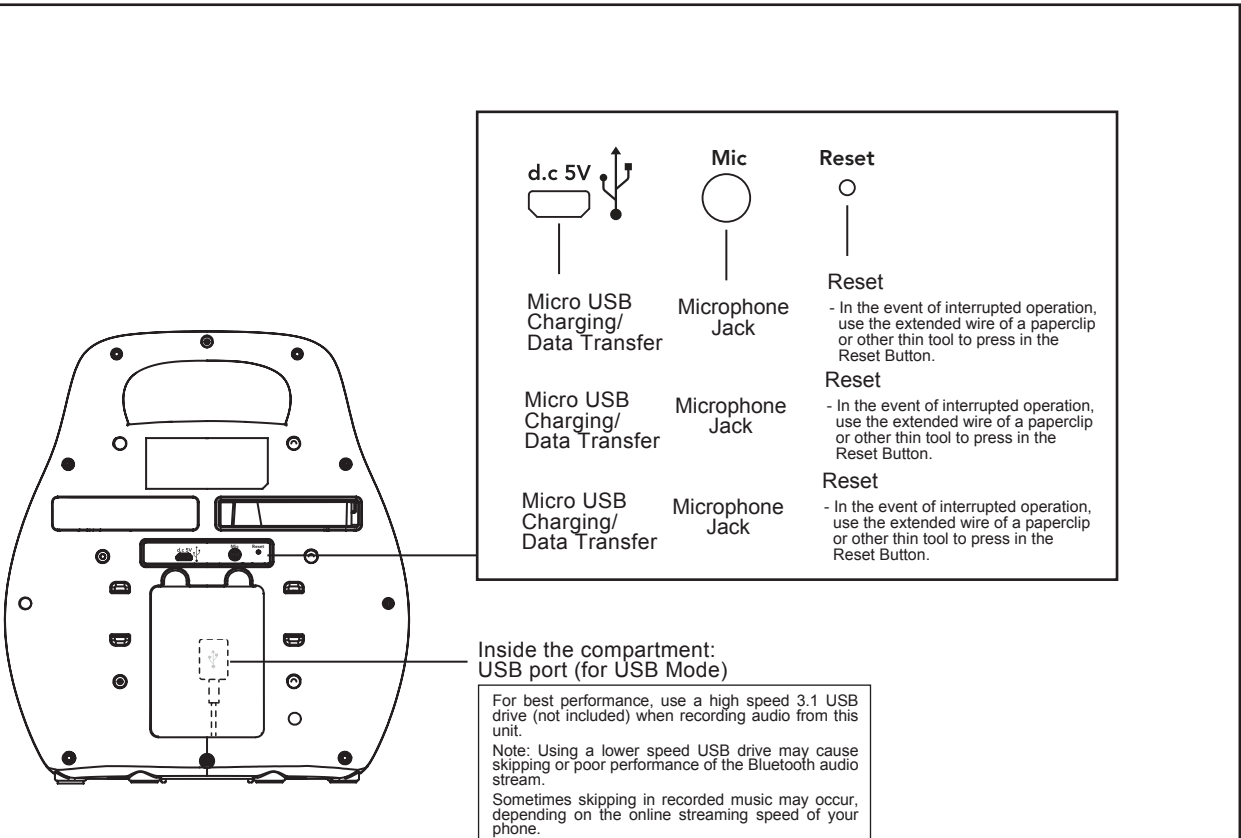

Inside the compartment: USB port (for USB Mode)
For best performance, use a high speed 3.1 USB drive (not included) when recording audio from this unit.

Inside the compartment: USB port (for USB Mode)
For best performance, use a high speed 3.1 USB drive (not included) when recording audio from this unit.

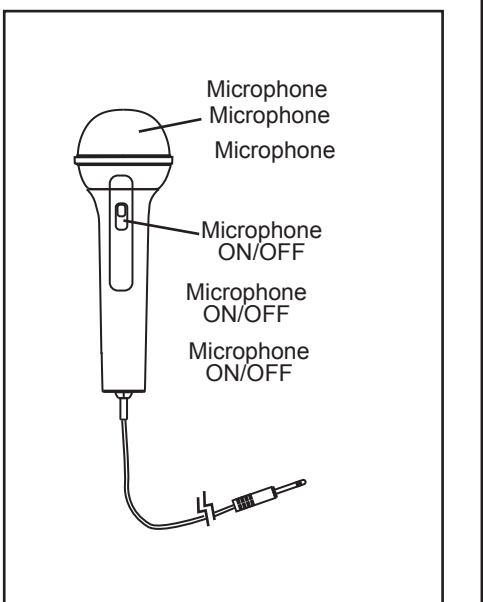
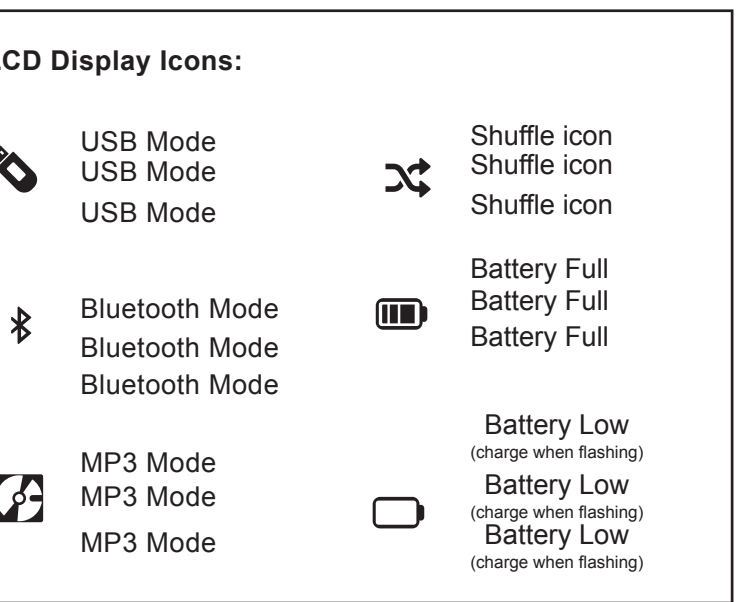

eKids logo and product names: Bluetooth MP3 Karaoke with Microphone and Voice Control. Includes 'CHARGE BEFORE USE' warnings.

Important Message to Consumers
Thank you for purchasing one of our top-quality electronic products. Please take a moment to read through these instructions to help you understand the safe and proper way to use this toy to extend its usability.

Mensaje importante para los consumidores
Gracias por comprar uno de los productos electrónicos de calidad superior. Por favor, tómese un momento para leer estas instrucciones que le ayudarán a entender la forma segura y adecuada de usar este producto para prolongar su uso.

Message important aux consommateurs
Merci d'avoir acheté un des produits de haute qualité. Nous vous conseillons de prendre le temps nécessaire pour lire la présente notice afin de comprendre comment utiliser ce produit et bénéficier de toutes ses fonctionnalités en toute sécurité.

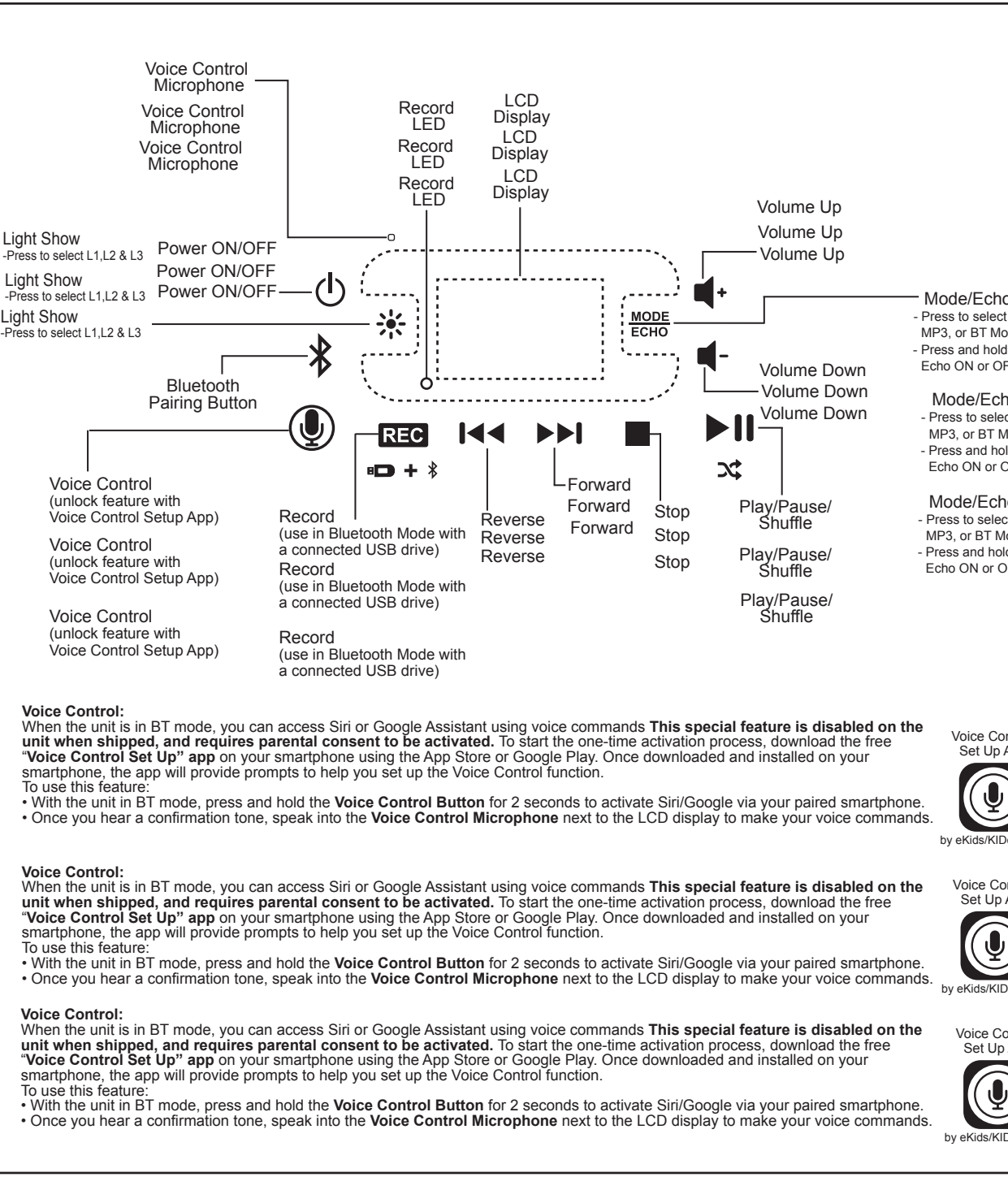

ENG

Voice Control - Note To Parents

When this unit is in Bluetooth mode, you can access Siri or Google Assistant using voice commands via the Voice Control Button. **This special feature is disabled on the unit when shipped, and requires parental consent to be activated.** To start the one-time activation process, download the free **"Voice Control Set Up"** app on your smartphone using the App Store or Google Play. Once downloaded and installed on your smartphone, the app will provide prompts to help you set up the Voice Control function.

Important: The following information is being provided to help ensure your child's proper use of this product in accordance with any restrictions you may have placed on content for your child.

What this product does: This product is equipped with voice control capabilities when connected to a compatible iOS or Android device. The voice control allows the user to request music from the connected device with the user's voice. The music from the connected device will play on this product's speakers.

Restricted content: If this product is connected to a device that offers some ability to restrict content when using that device, then those restrictions should not be affected by the connection of this device. However, certain third party apps that access music from Spotify or iHeartRadio, may not be able to restrict or filter explicit content if such content is requested by the user. Please consult your device provider's manuals for setting restrictions you deem appropriate.

Siri (Apple) and Google Assistant (Android) – No app required

After the one-time **Voice Control Set Up** app has been used to enable the Voice Control feature, press and hold the **Voice Control Button** and wait for the beep.

This will engage the voice assistant that's built into your mobile device. The voice assistant will be able to respond to requests to "Play [song] by [artist]" for all the music that exists on your device.

Apple and Google offer the ability to restrict some content on your device. Please consult the following help articles for more information:

For Apple: <https://support.apple.com/en-us/HT201304>

For Android: <https://support.google.com/googleplay/answer/1075738?hl=en>

SPA

Voice Control - Note To Parents

When this unit is in Bluetooth mode, you can access Siri or Google Assistant using voice commands via the Voice Control Button. **This special feature is disabled on the unit when shipped, and requires parental consent to be activated.** To start the one-time activation process, download the free **"Voice Control Set Up"** app on your smartphone using the App Store or Google Play. Once downloaded and installed on your smartphone, the app will provide prompts to help you set up the Voice Control function.

Important: The following information is being provided to help ensure your child's proper use of this product in accordance with any restrictions you may have placed on content for your child.

What this product does: This product is equipped with voice control capabilities when connected to a compatible iOS or Android device. The voice control allows the user to request music from the connected device with the user's voice. The music from the connected device will play on this product's speakers.

Restricted content: If this product is connected to a device that offers some ability to restrict content when using that device, then those restrictions should not be affected by the connection of this device. However, certain third party apps that access music from Spotify or iHeartRadio, may not be able to restrict or filter explicit content if such content is requested by the user. Please consult your device provider's manuals for setting restrictions you deem appropriate.

Siri (Apple) and Google Assistant (Android) – No app required

After the one-time **Voice Control Set Up** app has been used to enable the Voice Control feature, press and hold the **Voice Control Button** and wait for the beep.

This will engage the voice assistant that's built into your mobile device. The voice assistant will be able to respond to requests to "Play [song] by [artist]" for all the music that exists on your device.

Apple and Google offer the ability to restrict some content on your device. Please consult the following help articles for more information:

For Apple: <https://support.apple.com/en-us/HT201304>

For Android: <https://support.google.com/googleplay/answer/1075738?hl=en>

FRE

Voice Control - Note To Parents

When this unit is in Bluetooth mode, you can access Siri or Google Assistant using voice commands via the Voice Control Button. **This special feature is disabled on the unit when shipped, and requires parental consent to be activated.** To start the one-time activation process, download the free **"Voice Control Set Up"** app on your smartphone using the App Store or Google Play. Once downloaded and installed on your smartphone, the app will provide prompts to help you set up the Voice Control function.

Important: The following information is being provided to help ensure your child's proper use of this product in accordance with any restrictions you may have placed on content for your child.

What this product does: This product is equipped with voice control capabilities when connected to a compatible iOS or Android device. The voice control allows the user to request music from the connected device with the user's voice. The music from the connected device will play on this product's speakers.

Restricted content: If this product is connected to a device that offers some ability to restrict content when using that device, then those restrictions should not be affected by the connection of this device. However, certain third party apps that access music from Spotify or iHeartRadio, may not be able to restrict or filter explicit content if such content is requested by the user. Please consult your device provider's manuals for setting restrictions you deem appropriate.

Siri (Apple) and Google Assistant (Android) – No app required

After the one-time **Voice Control Set Up** app has been used to enable the Voice Control feature, press and hold the **Voice Control Button** and wait for the beep.

This will engage the voice assistant that's built into your mobile device. The voice assistant will be able to respond to requests to "Play [song] by [artist]" for all the music that exists on your device.

Apple and Google offer the ability to restrict some content on your device. Please consult the following help articles for more information:

For Apple: <https://support.apple.com/en-us/HT201304>

For Android: <https://support.google.com/googleplay/answer/1075738?hl=en>

Getting Started

ENG

There are three ways to listen to music with this unit:

- In USB Mode you can connect a flash drive to the unit and listen to your stored songs.
- In MP3 Mode you can transfer music from your computer to the unit via the micro USB Data Transfer port. The music will save to internal memory and you can listen to it directly from the unit itself.
- In Bluetooth Mode you can stream music from your smartphone or other Bluetooth device.

Note: When using USB Mode or Internal Memory Mode, this unit is compatible with .mp3 and .wav files ONLY.

THIS UNIT IS SHIPPED IN DEOM MODE. PRESS AND HOLD THE POWER BUTTON FOR 5-6 SECONDS WHILE DEMO IS PLAYING TO ACTIVATE HOME MODE.

Charging The Unit

1. Connect the included micro USB cord to the micro USB charging port on the back of the unit.
 2. Connect the standard USB plug end of the cord to a power USB port on a computer or other USB charging device.
- For first time use, charge unit for about 5 hours.

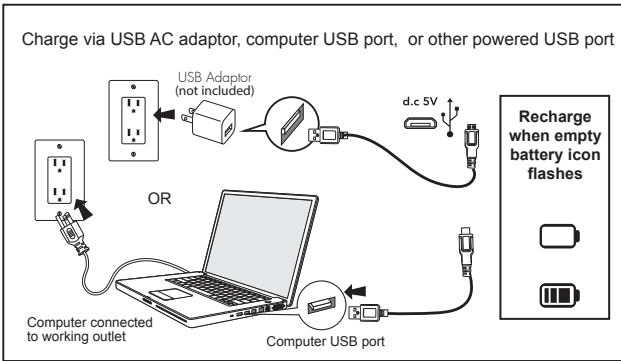

Using USB Mode

🔌

Make sure the Mode Switch is set to USB.

- When the unit is OFF, connect a USB flash drive to the USB port on the back of the unit.
- Press the Power Button to turn the unit ON. The "USB" icon will show on the top left of the display.
- When a USB drive is detected, the number of files on the USB drive will appear on the LCD display.
- Press Play, then use the "Forward" and "Reverse" buttons to advance through the numbers of files on the USB drive.
- Pressing "Play" will change the display to show a countdown time of the selected song file. After pressing "Play", the automatic play-all function will activate, and songs will play in the order they were stored. Press again to pause.

Converting Files to MP3

iTunes music files are saved by default in .m4a format, and must be converted to .mp3 format to play on the unit in MP3 mode. Check the Help section in iTunes (or other music software program) to learn how to convert to .mp3 format.

Using MP3 Mode

🎵

Make sure the Mode Switch is set to MP3 Mode and your USB flash drive is disconnected from the unit.

Storing Songs:

- Turn the unit ON, connect the micro USB cord to the Data Transfer port on the back of the unit. Connect the other end to a USB port on your computer.
- The unit should show up on your PC or Mac as a "drive" or "device".
- Locate your music files on your PC or Mac (typically in the "My Music" folder).
- Note:** on some computers, your music files may be located elsewhere. Check your user manual for details.
- Select your desired songs (.mp3 and .wav files are compatible) and drag them onto the connected drive.
- When you are finished transferring files, "eject" the device from your computer and disconnect the USB from the unit.

Playing Songs:

- The LCD display on the unit will show the number of songs stored. (ex: 100 songs would appear as "01:00").
- Use the "Forward"/"Reverse" buttons to navigate tracks.
- After pressing "Play", the automatic play-all function will activate, and songs will play in the order they were stored.

Using Play/Pause/Shuffle

Press and hold to shuffle songs while playing music in USB Mode or MP3 Mode. 'SHU on' will flash on the display. Press and hold to disable shuffle. 'SHU off' will flash on the display.

Using Bluetooth Mode

📶

- Select the "Bluetooth" position using the Mode Button. The Bluetooth Mode icon will appear on the LCD display while in pairing mode. Turn on your Bluetooth device and make it "discoverable" by turning on Bluetooth mode.
- "Karaoke 558" should appear in your device's Bluetooth menu. If "Not Connected" or a similar message appears, select "Karaoke 558" to connect it.
- A confirmation tone will sound once your device is paired. Put your Bluetooth device in play mode to begin streaming music.
- Use the "Forward" "Reverse" and "Play/Pause" buttons on the unit to navigate tracks.
- Pairing automatically occurs in Bluetooth mode. Press the Bluetooth Pairing button on the back of the unit to re-pair.

Using Echo

Press and hold the Mode/Echo Button to toggle Echo ON or OFF. When Echo is first toggled ON, use the Volume Buttons to select 10 levels of Echo.

Recording Audio (In BT Mode Only)

- Record audio from Bluetooth mode and the microphone input, and the file will save to your USB flash drive.
- Make sure the Mode Switch is in "Bluetooth" position, and that a flash drive is connected to the USB port.
- When BT audio is playing, press the Record/Pause Button to start recording audio. Press again to pause recording, and press Stop to stop recording.
- Switch to USB Mode and select the saved file to listen to your recording!

Troubleshooting

If the unit does not respond:

- Make sure unit is completely charged.
 - Use the extended wire of a paperclip or other thin tool to press in the Reset Button.
 - To re-pair your device, press the Bluetooth Pairing Button on the back of the unit.
- Note:** The rechargeable battery can be replaced only by eKids Consumer Repair Department.

Maintenance

- It is important to keep the unit as dry and clean as possible. You may clean the cabinet with a cloth or sponge moistened with mild soap and water. Do not attempt to use strong cleansers or solvents, as they may cause damage.
- Battery chargers used with the toy are to be regularly examined for damage to the cord, plug, enclosure and other parts, and in the event of such damage, they must not be used until the damage has been repaired.

Questions or Comments

- For questions or comments regarding this or other eKids products, please call our toll-free number: 1-888-TOP-TOYS. Also visit our website: www.ekids.com

If problems persist, please do not attempt to repair unit; see warranty for factory service.

FCC Information

This device complies with Part 15 of the FCC rules. Operation is subject to the following two conditions: (1) this device may not cause harmful interference, and (2) this device must accept any interference received, including interference that may cause undesired operation.

NOTE: This equipment has been tested and found to comply with the limits for a Class B digital device, pursuant to part 15 of the FCC rules. These limits are designed to provide reasonable protection against harmful interference in a residential installation. This equipment generates, uses, and can radiate radio frequency energy and, if not installed and used in accordance with the instructions, may cause harmful interference to radio communications. However, there is no guarantee that interference will not occur in a particular installation. If this equipment does cause harmful interference to radio or television reception, which can be determined by turning the equipment off and on, the user is encouraged to try to correct the interference by one or more of the following measures:

- Reorient or relocate the receiving antenna.
- Increase the separation between the equipment and receiver.
- Connect the equipment into an outlet on a circuit different from that to which the receiver is connected.
- Consult the dealer or an experienced radio/TV technician for help.

WARNING: Changes or modifications to this unit not expressly approved by the party responsible for compliance could void the user's authority to operate the equipment.

RF Exposure

This equipment complies with FCC radiation exposure limits set forth for an uncontrolled environment. This equipment should be installed and operated with minimum distance 20cm between the radiator & your body. This transmitter must not be co-located or operating in conjunction with any other antenna or transmitter.

CAN ICES-3 (B)/NMB-3(B)

IC

This device contains licence-exempt transmitter(s)/receiver(s) that comply with Innovation, Science and Economic Development Canada's licence-exempt RSS(s). Operation is subject to the following two conditions: (1) This device may not cause interference. (2) This device must accept any interference, including interference that may cause undesired operation of the device. The device is compliance with RF exposure guidelines, users can obtain Canadian information on RF exposure and compliance. This equipment should be installed and operated with a minimum distance of 20 cm between the radiator and your body.

Limited One-Year Warranty

eKids, LLC warrants this product to be free from defects in workmanship and materials, under normal use and conditions, for a period of one (1) year from the date of original purchase.

Should this product fail to function in a satisfactory manner, it is best to first return it to the store where it was originally purchased. Should this fail to resolve the matter and service still be required by reason of any defect or malfunction during the warranty period, eKids will repair or, at its discretion, replace this product without charge. This decision is subject to verification of the defect or malfunction upon delivery of this product to the Factory Service Center authorized by Customer Service.

If service is required, please call Customer Service at 1-888-TOP-TOYS to obtain a Return Authorization Number and shipping instructions. A copy of the sales receipt is required to validate in-warranty coverage.

Disclaimer of Warranty:

NOTE: This warranty is valid only if the product is used for the purpose for which it was designed. It does not cover (i) products which have been damaged by negligence or willful actions, misuse or accident, or which have been modified or repaired by unauthorized persons; (ii) cracked or broken cabinets, or units damaged by excessive heat; (iii) damage to digital media players, CD's or tape cassettes (if applicable); (iv) the cost of shipping this product to the Factory Service Center and its return to the owner. This warranty is valid only in the United States of America and does not extend to owners of the product other than to the original purchaser. In no event will eKids or any of its affiliates, contractors, resellers, their officers, directors, shareholders, members or agents be liable to you or any third party for any consequential or incidental damages, any lost profits, actual, exemplary or punitive damages. (Some states do not allow limitations on implied warranties or exclusion of consequential damages, so these restrictions may not apply to you.) This warranty gives you specific legal rights, and you may also have other rights which vary from state to state. Your acknowledgment and agreement to fully and completely abide by the above mentioned disclaimer of warranty is contractually binding to you upon your transfer of currency (money order, cashier's check, or credit card) for purchase of your eKids products.

© 2020 eKids, LLC
Questions? Visit www.ekids.com
or call 1-888-TOP-TOYS
1299 Main Street Rahway NJ 07065

Printed in China

Cómo empezar

SPA

Este equipo ofrece tres formas de escuchar música:

- En el modo USB puede conectar una unidad de memoria USB en el equipo y escuchar sus canciones almacenadas.
- En el modo MP3 puede transferir sus canciones del computador al equipo mediante el puerto USB de transferencia de datos. Las canciones se guardarán en la memoria interna y podrá escucharlas directamente desde el equipo.
- En el modo Bluetooth puede transmitir sus canciones desde un telefono u otro dispositivo Bluetooth.

Nota: Cuando usa el modo USB o el modo de Memoria interna, este equipo admite SOLO archivos .mp3 y .wav.

THIS UNIT IS SHIPPED IN DEOM MODE. PRESS AND HOLD THE POWER BUTTON FOR 5-6 SECONDS WHILE DEMO IS PLAYING TO ACTIVATE HOME MODE.

Carga del dispositivo

1. Conecte el cable micro USB proporcionado al puerto USB de carga en la parte posterior del equipo.
2. Conecte el extremo del conector USB estándar del cable al puerto USB de la PC u otro dispositivo de carga USB.

Antes de usar el equipo por primera vez, cargue la batería durante 5 horas.

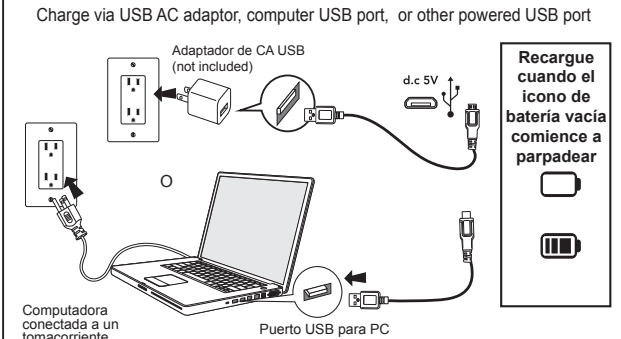

Uso del modo USB

🔌

Asegúrese de que el selector de modo de esté en USB.

- Cuando el equipo esté apagado, conecte una unidad USB en el puerto USB en la parte posterior del equipo.
- Para ENCENDER el equipo, oprima sin soltar el botón de encendido. El icono "USB" aparecerá en la parte superior de la pantalla.
- Cuando se detecta una unidad USB, la cantidad de archivos almacenados en ella aparecerá en la pantalla LCD.
- Oprima "Reproducir", después use los botones "Adelantar" y "Retroceder" para recorrer el número de archivos en la unidad USB.
- Cuando oprima "Reproducir" en la pantalla aparecerá el tiempo restante de la canción seleccionada. Después de oprimir "Reproducir", se activará la función "Reproducir todas las pistas, y se reproducirán todas las canciones en el orden en que están conectadas al receptor.
- Solicite ayuda al distribuidor o a un técnico experimentado de radio/TV.

Cómo convertir archivos a MP3

Los archivos musicales de iTunes se almacenan por defecto en el formato .m4 y deben convertirse al formato .mp3 para que sea posible reproducirlos en el modo MP3. Consulte la sección Ayuda en iTunes (u otro software de música) para aprender a convertir al formato .mp3.

Uso del modo MP3

🎵

Asegúrese de que el selector de modo esté en el modo MP3 y de que la unidad USB esté desconectada del equipo.

Cómo almacenar canciones:

- ENCENDER el equipo, conecte un cabo del cable micro USB en el puerto de transferencia de datos en la parte posterior de la unidad. Conecte el otro cabo del cable en el puerto USB de un computador.
- El equipo aparecerá en el PC o Mac como "unidad" o "dispositivo".
- Ubique sus archivos musicales en el PC o Mac (normalmente en la carpeta "Mi música"). Nota: En algunos computadores, los archivos musicales pueden encontrarse en otra ubicación. Consulte el manual de uso para más detalles.
- Seleccione las canciones que desee (los archivos .mp3 y .wav son compatibles) y arrástrelos hacia la unidad conectada. Cuando termine de transferir los archivos, "ejecte" el dispositivo del computador y desconecte el USB del equipo.

Cómo reproducir canciones:

- En la pantalla LCD del equipo aparecerá la cantidad de canciones almacenadas. (p.ej.: 100 canciones aparecerán como "01:00").
- Use los botones "Adelantar" y "Retroceder" para recorrer el número de canciones almacenadas en el equipo.
- Después de oprimir "Reproducir", se activará la función Reproducir todas las pistas, y se reproducirán todas las canciones en el orden en que almacenaron.

Uso de Reproducir/Pausa/Aleatorio

Oprima sin soltar para la reproducción aleatoria de canciones mientras está en el modo USB o el modo MP3. 'SHU on' parpadeará en la pantalla. Oprima sin soltar para desactivar la reproducción aleatoria. 'SHU off' parpadeará en la pantalla.

Uso del modo Bluetooth

📶

- Seleccione la posición "Bluetooth" en el Selector de modo. En la pantalla LCD aparecerá el icono del modo Bluetooth y parpadeará "bt" en el modo de emparejamiento. Encienda su dispositivo Bluetooth y haga lo "aparecer" activando el modo Bluetooth (compruebe la lista en Opciones o Ajustes).
- En el menú Bluetooth de su dispositivo aparecerá la opción "Karaoke 558". Si aparece el mensaje "Not Connected" u otro similar, seleccione "Karaoke 558" para conectarlo.
- Un aviso de voz confirmará el emparejamiento del dispositivo. Ponga su dispositivo Bluetooth en el modo de reproducción para comenzar a transmitir música.
- Use los botones "Adelantar", "Retroceder" y "Reproducir/Pausa" del equipo para recorrer las pistas.
- El emparejamiento ocurre automáticamente en el modo Bluetooth. Oprima el botón Emparejamiento Bluetooth en la parte posterior de la unidad para volver a emparejar.

Using Echo

Press and hold the Mode/Echo Button to toggle Echo ON or OFF. When Echo is first toggled ON, use the Volume Buttons to select 10 levels of Echo.

Grabación de audio (solo en modo BT)

- Grabe el audio desde el modo Bluetooth y la entrada de micrófono, el archivo se guardará en la unidad flash USB.
- Asegúrese de que el interruptor de modo esté en la posición "Bluetooth", y que la unidad flash esté conectada al puerto USB.
- Cuando se esté reproduciendo el audio de BT, presione el botón de grabación/pausa para iniciar la grabación de audio. Presione de nuevo para detener la grabación y presione "Delete" para detenerla.
- Cambie a modo USB y seleccione el archivo guardado para escuchar la grabación.

Solución de problemas

- Si el equipo no responde:
 - Asegúrese de que la unidad esté completamente cargada.
 - Use el alambre extendido de un clip de papel u otra herramienta delgada para oprimir el botón Restablecer.
 - Para volver a emparejar un dispositivo, pulse el botón Emparejamiento Bluetooth en la parte posterior del equipo.

Nota: Sólo el departamento de servicio de eKids debe reemplazar la batería recargable.

Mantenimiento

- Es importante mantener la unidad tan seca y limpia como sea posible. Puede limpiar la carcasa con un paño o esponja humedecidos con jabón neutro y agua. No intente usar limpiadores o disolventes fuertes, ya que pueden ocasionar daños.
- Los cargadores de pilas usados con el juguete deben examinarse con regularidad en busca de daños en el cable, enchufe, carcasa u otras piezas, y en caso de que existan tales daños, no debe usarse hasta que se haya reparado dicho daño.

Preguntas o Comentarios

- Para preguntas o comentarios relacionados con éste u otros productos de diseños eKids, lláme a nuestro número gratuito: 1-888-TOP-TOYS. Visite también nuestro sitio Web: www.ekids.com

Si los problemas persisten, NO INTENTE REPARAR LA UNIDAD USTED MISMO. Consulte la garantía para ver la información relacionada con el servicio de la fábrica.

FCC Information

Este dispositivo cumple con la parte 15 de las reglas de la FCC. La operación está sujeta a las dos condiciones siguientes: (1) este dispositivo no puede causar interferencia perjudicial, y (2) este dispositivo debe aceptar cualquier interferencia recibida, incluyendo interferencia que pueda causar una operación no deseada.

NOTA: Este equipo se ha probado y se ha encontrado que cumple con los límites para un dispositivo digital de la clase B, de acuerdo con la Parte 15 de las reglas de la FCC. Estos límites se diseñan para proporcionar una protección razonable contra la interferencia perjudicial en una instalación residencial. Este equipo genera, usa y puede irradiar energía de radiofrecuencia y, si no se instala y utiliza de acuerdo con las instrucciones, puede causar interferencia perjudicial a las comunicaciones por radio. Sin embargo, no hay garantía de que no ocurrirá interferencia en una instalación particular. Si este equipo causa interferencia perjudicial a la recepción de radio o televisión, lo que puede determinarse encendiendo y apagando el equipo, se alienta al usuario a intentar corregir la interferencia por una o más de las medidas siguientes:

- Reoriente o vuelva a poner la antena de recepción.
 - Aumente la separación entre el equipo y el receptor.
 - Conecte el equipo en una toma de corriente de un circuito diferente al circuito donde está conectado el receptor.
 - Solicite ayuda al distribuidor o a un técnico experimentado de radio/TV.
- ADVERTENCIA:** Los cambios o las modificaciones a esta unidad no aprobadas expresamente por la parte responsable de cumplimiento pueden anular la autoridad del usuario para operar el equipo.

Exposición a RF

El dispositivo cumple con las pautas de exposición a RF, los usuarios pueden obtener información canadiense sobre exposición y cumplimiento de RF. La distancia mínima del cuerpo para usar el dispositivo es de 20 cm. Este transmisor no debe ubicarse ni funcionar junto con ninguna otra antena o transmisor. CAN ICES-3 (B)/NMB-3(B).

IC

Este dispositivo cumple la normativa RSS de exento de licencia de Industria de Canadá. El funcionamiento está sujeto a las siguientes dos condiciones: (1) este dispositivo no debe causar interferencias, y (2) este dispositivo debe aceptar cualquier interferencia, incluyendo interferencias que pudieran causar una operación no deseada en el dispositivo.

El dispositivo cumple con las directrices de exposición a RF los usuarios pueden obtener información canadiense sobre exposición a RF y cumplimiento. La distancia mínima del cuerpo para usar el dispositivo es de 20 cm.

Un año de garantía limitada

eKids, LLC garantiza que este producto está libre de defectos en materiales y mano de obra, bajo condiciones y uso normales, durante un periodo de un (1) año contado a partir de la fecha de la compra original. En caso de que este producto no funcione de manera satisfactoria, es mejor devolverlo a la tienda en la que se compró originalmente. En el caso de que esto no resuelva el problema y se siga necesitando reparación a causa de un defecto o mal funcionamiento durante el período de la garantía, eKids reparará o sustituirá, a su discreción, este producto sin ningún costo. Esta decisión está sujeta a verificación del defecto o mal funcionamiento una vez recibido este producto por el Centro de Servicio de Fábrica autorizado por el Servicio al Cliente. En caso de que todavía requiera mantenimiento o reparaciones, visite al Servicio de Atención al Cliente al número 1-888-TOP-TOYS para obtener el Número de Autorización de Devolución y las instrucciones de envío. Se requiere el recibo de la compra para validar la cobertura de la garantía.

Exclusión de Responsabilidad:

NOTA: Esta garantía sólo es válida si el producto se utilizó para el fin para el que fue diseñado. No cubre (i) productos que hayan sufrido daños por negligencia o acciones intencionadas, uso indebido o accidente, o que hayan sido modificados o reparados por personas no autorizadas; (ii) carcacas agrietadas o rotas; o unidades dañadas por un calor excesivo; (iii) daños en reproductores de medios digitales, CD's o cintas de casete (si aplicable); (iv) el gasto de envío de este producto al Centro de Servicio de Fábrica y su devolución es a cargo del propietario.

Esta garantía sólo es válida en los Estados Unidos de América y no se extiende a otros propietarios distintos al comprador original. En ningún caso será responsable eKids ni ninguno de sus afiliados, contratistas, re-vendedores, oficiales, directores, accionistas, miembros ni agentes, ante usted ni ninguna tercera parte de ningún daño consecuente o incidental, pérdida de bienes, daños reales, ejemplares o punitivos. (Algunos estados no permiten las limitaciones de las garantías implícitas o exclusión de los daños consecuentes, así que estas restricciones no se le aplicarán.) Esta garantía le otorga derechos legales específicos y usted puede tener otros derechos que varían según el estado en el que se encuentre. Su reconocimiento y acuerdo en aceptar total y completamente la mencionada exclusión de responsabilidad es contractualmente vinculante una vez transfiera divisas (dinero, orden, cheque de caja o tarjeta de crédito) para la compra de su producto eKids.

© 2020 eKids, LLC
Preguntas? Visita www.ekids.com
or call 1-888-TOP-TOYS
1299 Main Street Rahway NJ 07065

Impreso en China