

No.	品番	品名	形式/仕様	数量
1	4374425-3	ケース, リア	V640-HAM12	1
2	9414714-4	シート, ゼツエン	V640-HAM12	1
3	4374402-4	PWB (1)	V640-HAM12	1
4	2022951-3	スペーサ	SQ-15	4
5	4374409-1	PWB (2)	V640-HAM12	1
6	1022589-7	セットダブルナベ	M3×6 S	10
7	7934351-4	ケース アツシー, フロント	V640-HAM12	1
8	7934352-2	ケース アツシー, サイド	V640-HAM12	1
9	9414716-0	ラベル, FCC	V640-HAM12	1

組立工程

1. ① に ② を 挿入 (② の 向きは 切り欠きを左上にする)
2. ① に ③ を 挿入
3. ① と ③ を ④ × 4ヶ所 にて ネジ取付
4. ③ 上のコネクタ に ⑤ を 挿入
5. ④ と ⑤ を ⑥ × 4ヶ所 にて ネジ取付
6. ① に ⑦ を 挿入
7. ① と ⑦ を ⑥ × 2ヶ所 にて ネジ取付
8. ① と ⑦ に ⑧ を 挿入
9. ① と ⑦ と ⑧ を ⑥ × 4ヶ所 にて ネジ取付
10. ① に ⑨ を 貼付け

FCC  
CE  
関連規格

MATERIAL					SCALE		クミタテズ
FINISH					3RD ANGLE		
TOLERANCES UNLESS SPECIFIED					DESIGNED 04/08/16	CHECKED 04.8.27	SHEET 1/2
SYM					FAIS 奥野	APPROVED 04.8.31	
DATE	E/C CONTENTS	E/C NO.	SIGN				

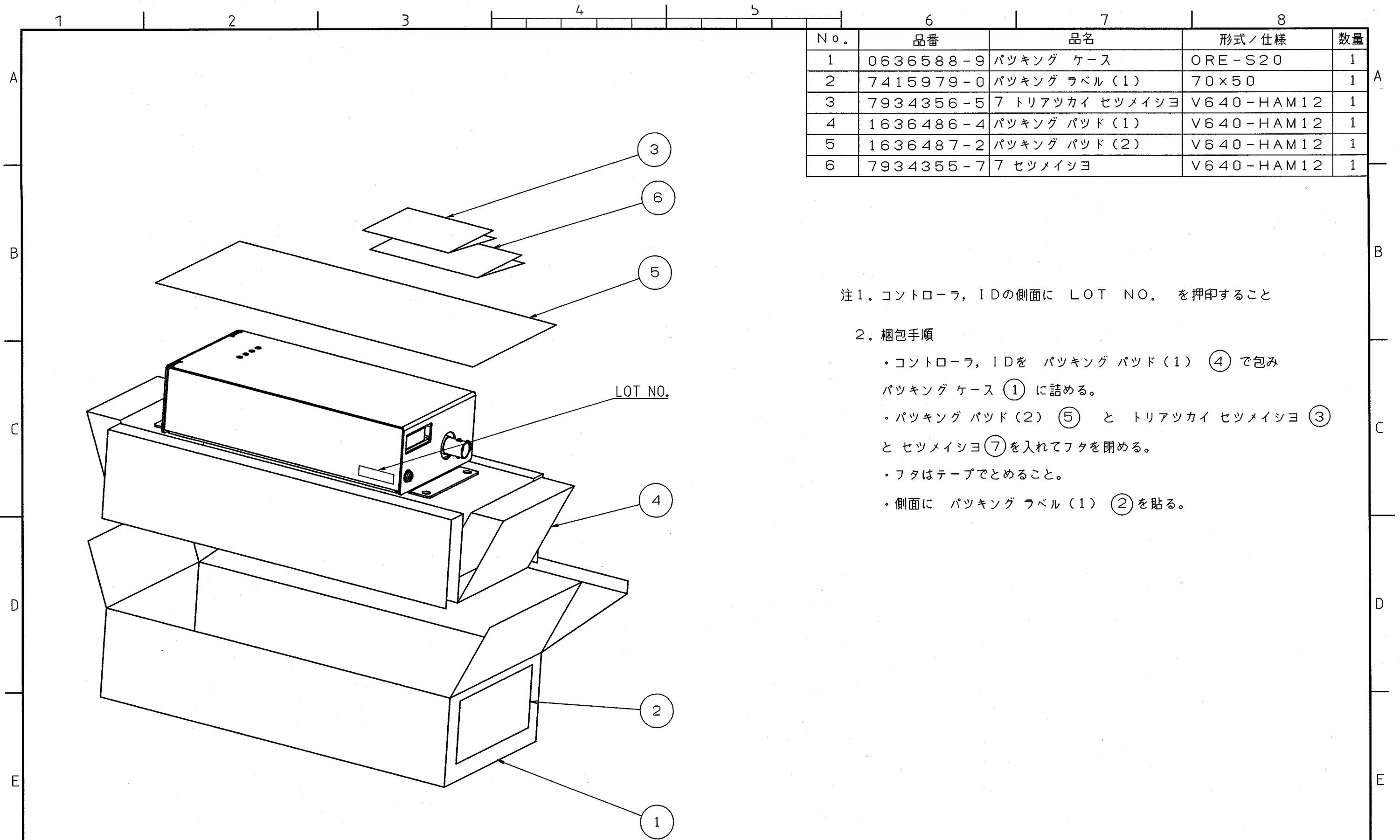

No.	品番	品名	形式/仕様	数量
1	0636588-9	パッキング ケース	ORE-S20	1
2	7415979-0	パッキング ラベル(1)	70×50	1
3	7934356-5	7 トリアツカイ セツメイシヨ	V640-HAM12	1
4	1636486-4	パッキング パッド(1)	V640-HAM12	1
5	1636487-2	パッキング パッド(2)	V640-HAM12	1
6	7934355-7	7 セツメイシヨ	V640-HAM12	1

注1. コントローラ, IDの側面に LOT NO. を押印すること

2. 梱包手順

- ・コントローラ, IDを パッキング パッド(1) ④ で包みパッキング ケース ① に詰める。
- ・パッキング パッド(2) ⑤ と トリアツカイ セツメイシヨ ③ と セツメイシヨ ⑦を入れてフタを閉める。
- ・フタはテープでとめること。
- ・側面に パッキング ラベル(1) ②を貼る。

					MATERIAL		SCALE		
					FINISH				
					TOLERANCES UNLESS SPECIFIED	DESIGNED 04/08/16 FAIS 奥野	CHECKED 04.8.27 尾崎	APPROVED 04.8.31 三宅	3RD ANGLE
									SHEET 2/2
SYM	DATE	E/C CONTENTS	E/C NO.	SIGN					クミタテズ
									DRWG NO. 4374428-8 A
									DESIGNED FOR V640-HAM12