

【图 1 2 - 4 CMC - 1 1 5 6 主控制回路接统图 (4 / 4)】

【Fig.112-4 CIRCUIT DRAWING OF MAIN CONTROL UNIT CMC-1156 (4/4)】

J421
08-5212-005-340-800

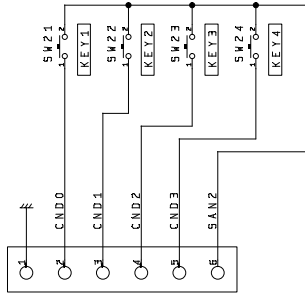

5R21-5H24
JPM1110-0211

【图113 CCK - 872 ソフトバ 補回路接続図】

【Fig.113 CIRCUIT DRAWING OF SOFT KEY PANEL UNIT CCK-872】

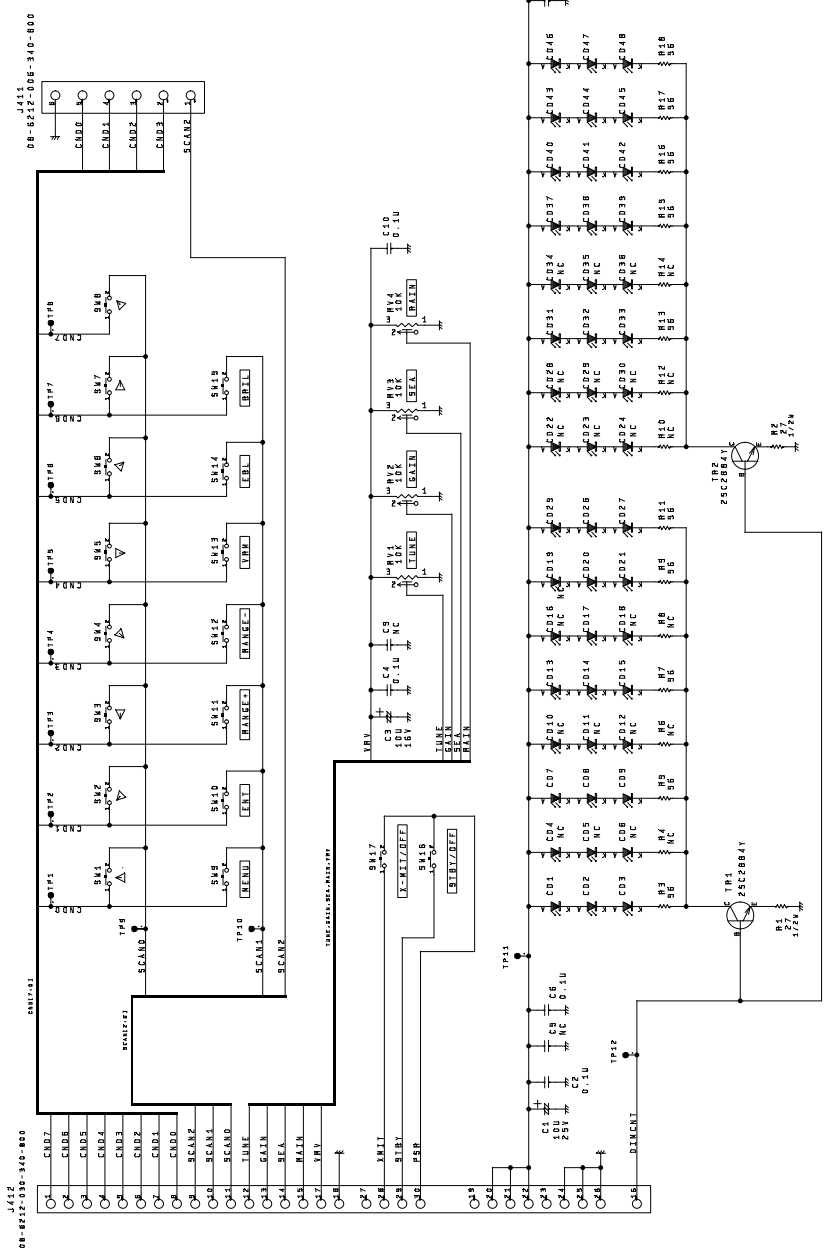

【図114 CCK-873 主操作パネル回路接続図】
 【Fig.114 CIRCUIT DRAWING OF MAIN PANEL UNIT CCK-873】

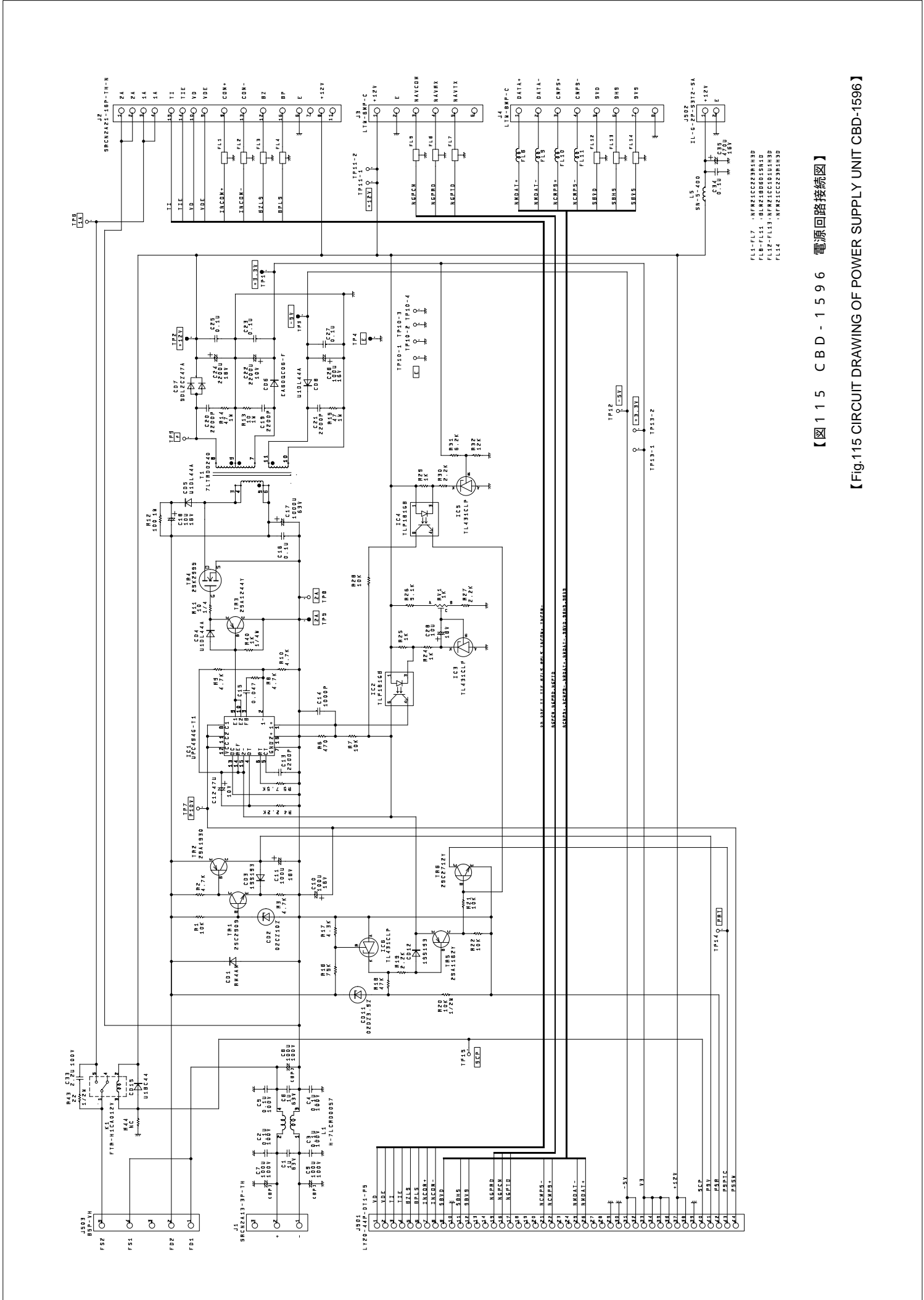

【图 115 CBD - 1 5 9 6 电源回路接线图】

【Fig.115 CIRCUIT DRAWING OF POWER SUPPLY UNIT CBD-1596】

MAIN BOARD DEI0020C

CRT NECK BOARD DEI0024A

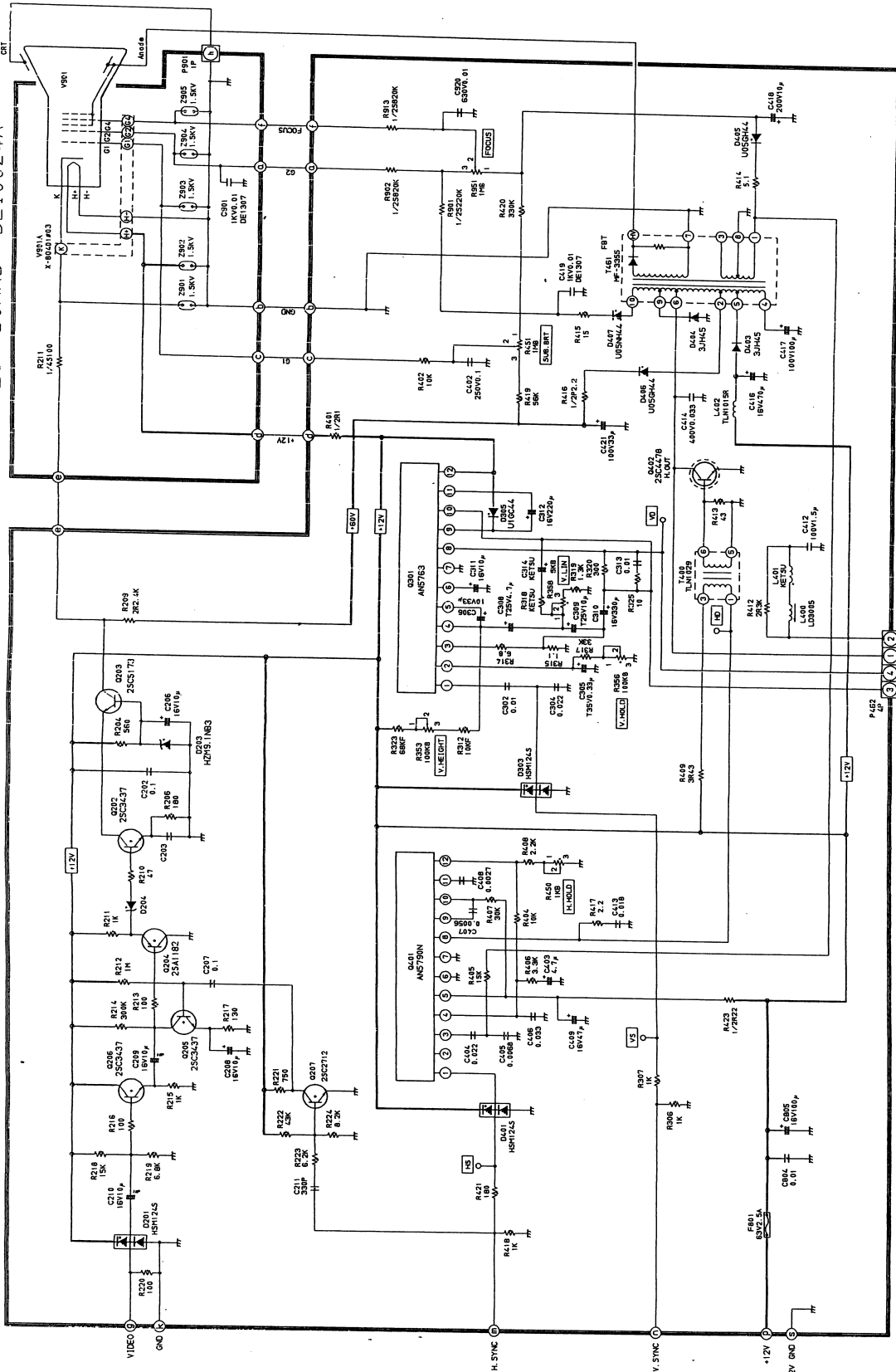

モニターユニット
主制御回路
モニター機内

MONITOR UNIT : 7WZRD0041
MAIN CONTROL CIRCUIT (CNN-366)
INTERNAL CONNECTION MONITOR UNIT (CKJ-159)

【図 116】CIRCUIT DRAWING OF CRT MONITOR UNIT

アンテナ (NIKE-249:プリントアンテナ、NIKE-250:スロットアンテナ)
 ANTENNA (NIKE-249:Printed array, NIKE-250:Slot antenna)

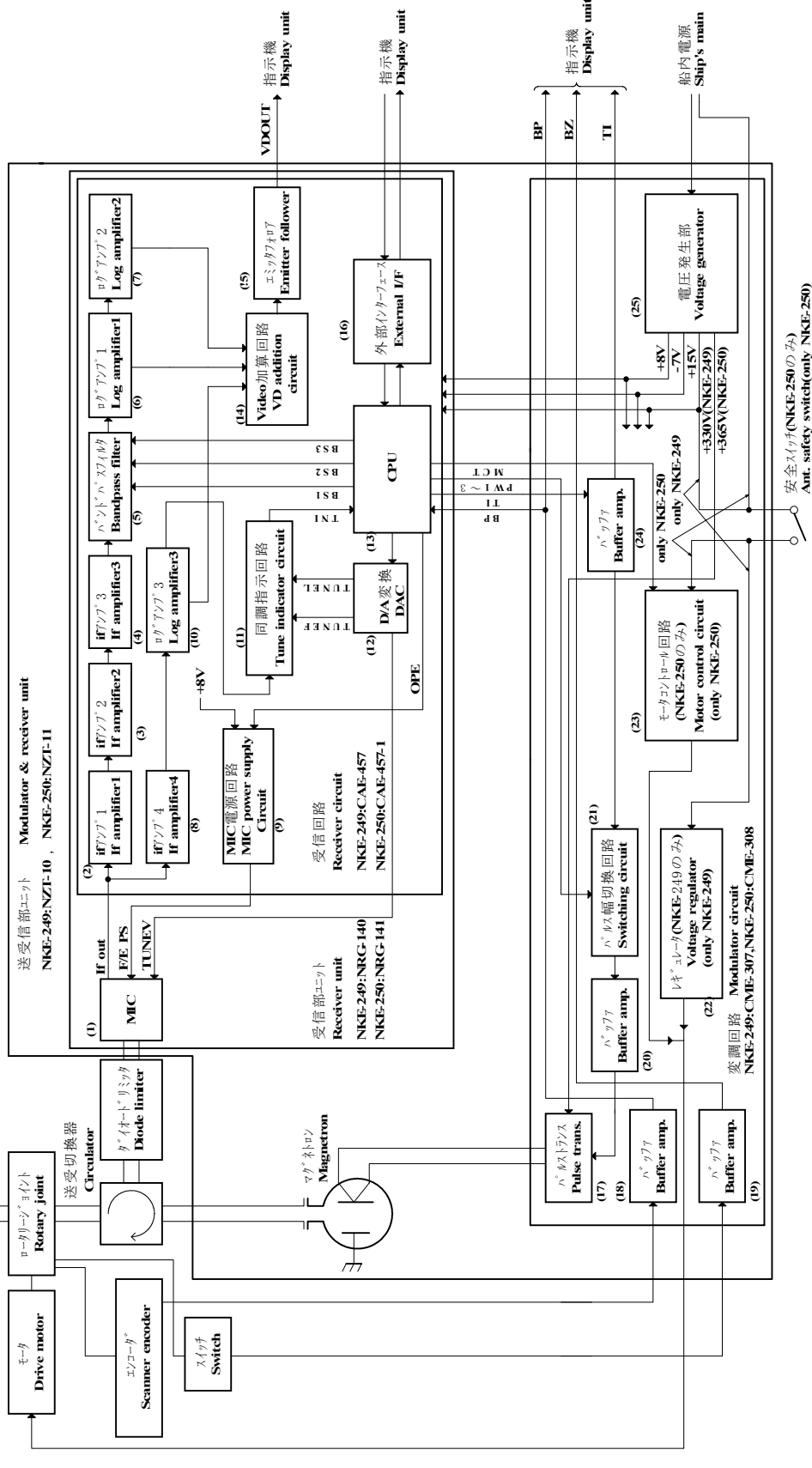

ブロック番号 block No.	部品番号 part No.	ブロック番号 block No.	部品番号 part No.	ブロック番号 block No.	部品番号 part No.	ブロック番号 block No.	部品番号 part No.
(1)	E101	(16)	IC7,18	(21)	TR7,C30,R32,33,RV1	(24)	TR15,22
(2)	TR4	(17)	T2	(22)	IC5	(25)	IC1,2,T1
(3)	TR5	(18)	TR21	(23)	TR19,20		
(4)	TR3	(19)	TR14	(24)	TR15,22		
(5)	T2,3	(20)	TR9,10,11,12	(25)	IC1,2,T1		

【図 117 空中線回路ブロック図】
 [Fig. 117 BLOCK DIAGRAM OF SCANNER UNIT]

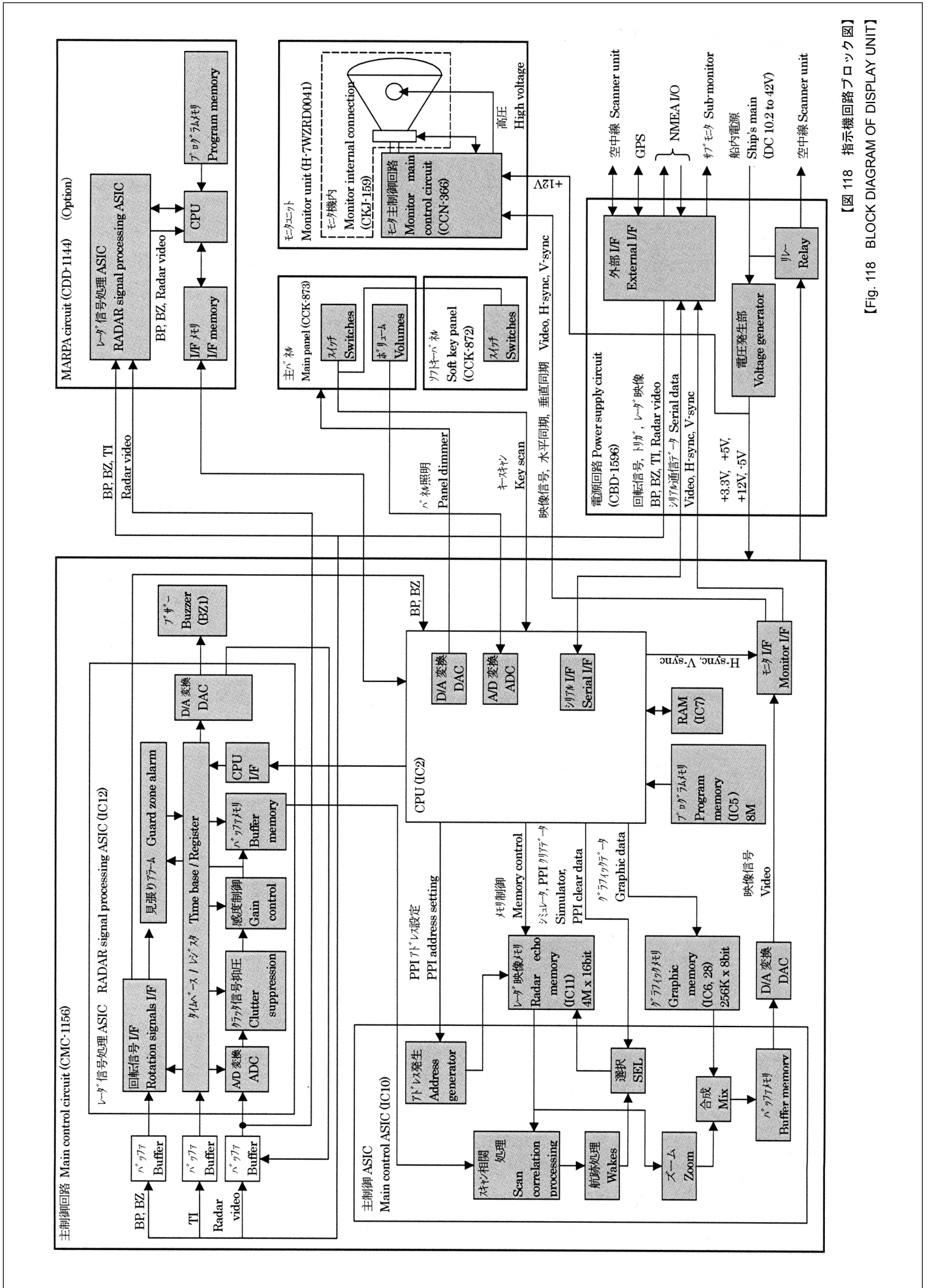

【図 118 指示機回路ブロック図】
 [Fig. 118 BLOCK DIAGRAM OF DISPLAY UNIT]

JRC 日本無線株式會社

本社事務所 〒107-8432 東京都港区赤坂2丁目17番22号
赤坂ツインタワー本館
電話：03-3584-8711 (総務)
ファックス：03-3584-8715

三鷹製作所 〒181-8510 東京都三鷹市下連雀5丁目1番1号
電話：0422-45-9111 (案内)
ファックス：0422-45-9110

For further information contact :

JRC *Japan Radio Co., Ltd.*
Since 1915

HEAD OFFICE &
SALES DEPT. Akasaka Twin Tower (Main),
17-22, Akasaka 2-chome, Minato-ku,
Tokyo, 107-8432 JAPAN
Phone : +81-3-3584-8711
Fax : +81-3-3584-8715
Telex : 0242-5420 JRCTOK J

MAIN PLANT 1-1, Shimorenjaku 5-chome, Mitaka-shi,
Tokyo 181-8510 JAPAN
Phone : +81-422-45-9111
Fax : +81-422-45-9110
Telex : 02822-351 JRCMTK J

コード No. 7ZPRD0558

CODE No. 7ZPRD0558

2002. 8. 初版

JRC

FIRST EDITION

AUG. 2002

JRC