

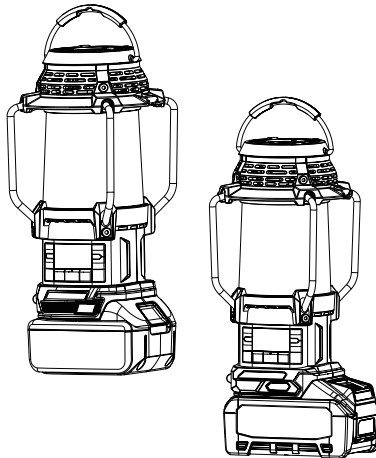

EN	Cordless Radio with Lantern	Instruction Manual	5
ESMX	Radio con Linterna Inalámbrico	Manual De Instrucciones	12

ADRM13 / GRM04

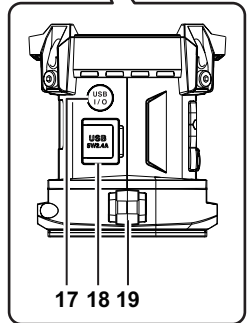

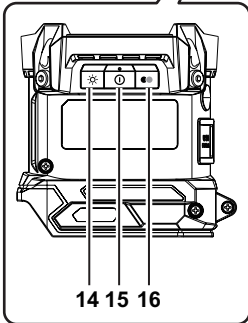
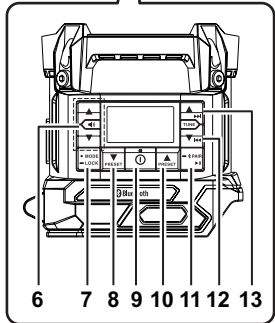
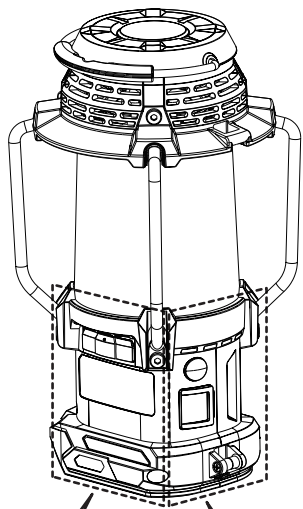
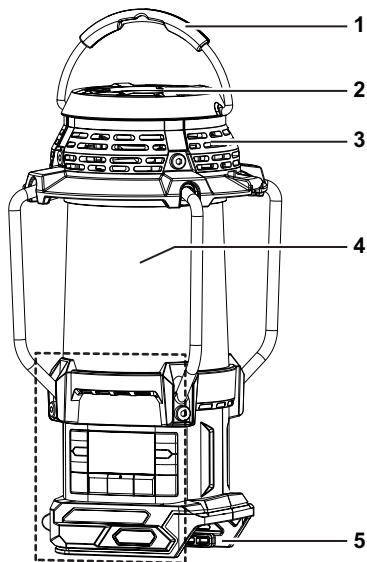

LCD Display

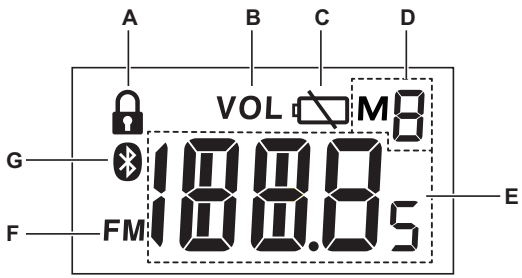

**GRM04
(XGT)**

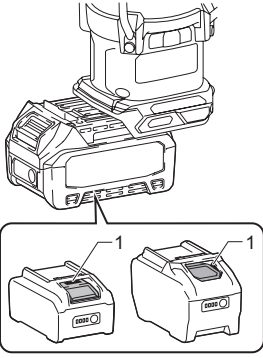

2

**ADRM13
(LXT)**

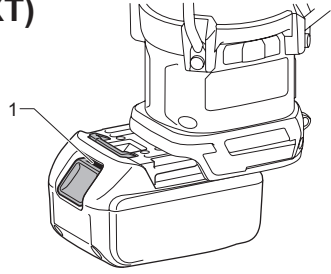

3

XGT

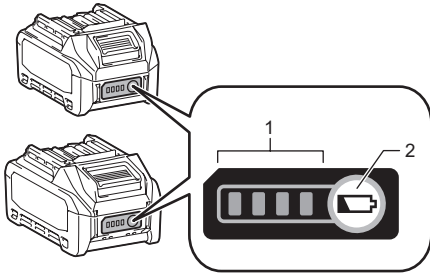

4

LXT

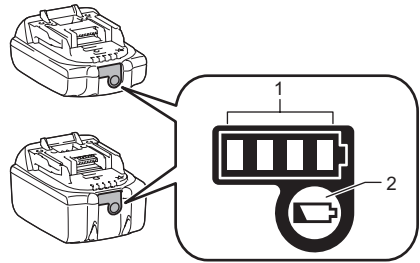

5

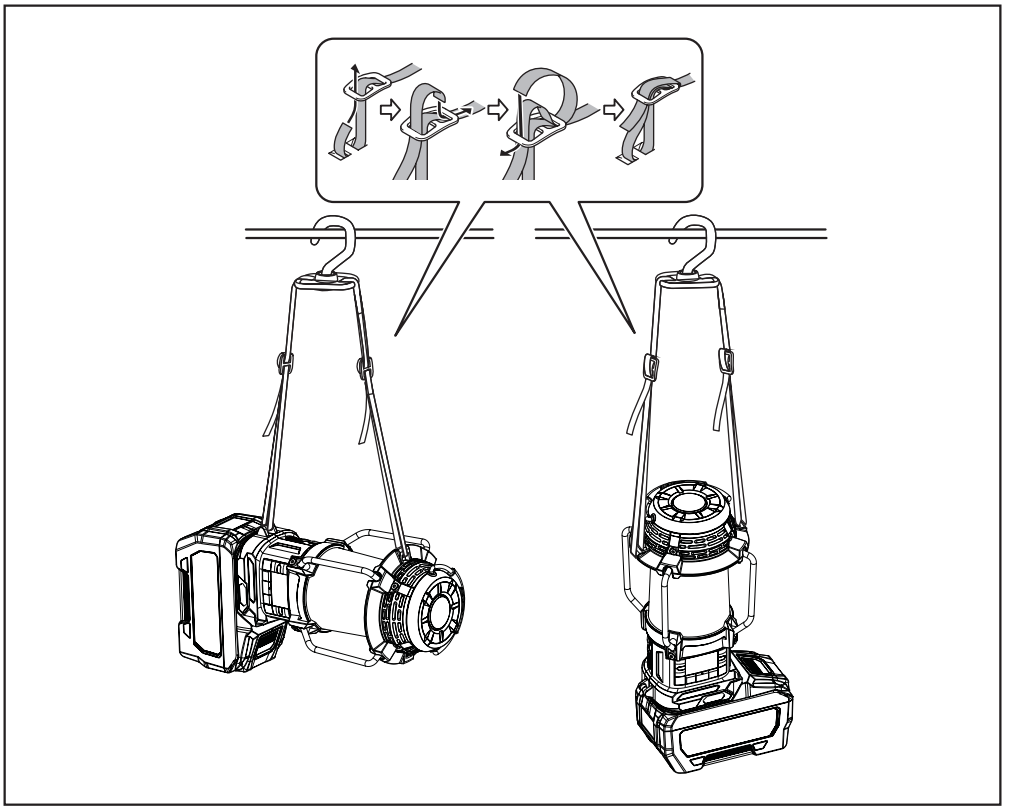

6

ENGLISH

(Original instructions)

EXPLANATION OF GENERAL VIEW (Fig. 1)

1. Carrying handle
2. Flashlight
3. Speaker
4. LED Lantern
5. Battery compartment
6. Volume up/down button
7. Mode/Lock button
8. Preset down button
9. Power button
10. Preset up button
11. Bluetooth pairing/Play/Pause button
12. Tuning down/Previous track/Rewind button
13. Tuning up/Next track/Fast-forward button
14. Light brightness button
15. Light on/off button/Light mode button
16. Color temperature button
17. USB charging on/off button/Charging LED indicator
18. USB power supply port
19. Strap buckle

LCD display

- A. Lock button activated
- B. Volume
- C. Low battery indicator
- D. Memory number
- E. Radio frequency/Volume level/Bluetooth mode
- F. FM band
- G. Bluetooth status icon

SYMBOLS

The following show the symbols used for the equipment. Be sure that you understand their meaning before use.



Read instruction manual.

IMPORTANT SAFETY INSTRUCTIONS

WARNING:

When using this product, basic safety precautions should always be followed to reduce the risk of fire, electric shock, and personal injury, including the following:

1. Read this instruction manual and the charger instruction manual carefully before use.

2. Clean only with dry cloth.
3. Do not install near any heat sources such as radiators, heat registers, stoves, or other apparatus (including amplifiers) that produce heat.
4. Only use attachments/accessories specified by the manufacturer.
5. A battery operated radio with integral batteries or a separate battery pack must be recharged only with the specified charger for the battery. A charger that may be suitable for one type of battery may create a risk of fire when used with another battery.
6. Use battery operated radio only with specifically designated battery packs. Use of any other batteries may create a risk of fire.
7. When battery pack is not in use, keep it away from other metal objects like: paper clips, coins, keys, nails, screws, or other small metal objects that can make a connection from one terminal to another. Shorting the battery terminals together may cause sparks, burns, or a fire.
8. Avoid body contact with grounded surfaces such as pipes, radiators, ranges and refrigerators. There is an increased risk of electric shock if your body is grounded.
9. Under abusive conditions, liquid may be ejected from the battery; avoid contact. If contact accidentally occurs, flush with water. If liquid contacts eyes, additionally seek medical help. Liquid ejected from the battery may cause irritation or burns.
10. Do not use a battery pack or tool that is damaged or modified. Damaged or modified batteries may exhibit unpredictable behaviour resulting in fire, explosion or risk of injury.
11. Do not expose a battery pack or tool to fire or excessive temperature. Exposure to fire or temperature above 130°C (266°F) may cause explosion.
12. Follow all charging instructions and do not charge the battery pack or tool outside the temperature range specified in the instructions. Charging improperly or at temperatures outside the specified range may damage the battery and increase the risk of fire.
13. Do not use the product at a high volume for any extended period. To avoid hearing damage, use the product at moderate volume level.
14. (For products with LCD display only) LCD displays include liquid which may cause irritation and poisoning. If the liquid enters the eyes, mouth or skin, rinse it with water and call a doctor.
15. Do not expose the product to rain or wet conditions. Water entering the product will increase the risk of electric shock.
16. This product is not intended for use by persons (including children) with reduced physical, sensory

or mental capabilities, or lack of experience and knowledge, unless they have been given supervision or instruction concerning use of the product by a person responsible for their safety. Children should be supervised to ensure that they do not play with the product. Store the product out of the reach of children.

13. Use the batteries only with the products specified by Makita. Installing the batteries to non-compliant products may result in a fire, excessive heat, explosion, or leak of electrolyte. If the tool is not used for a long period of time, the battery must be removed from the tool.
14. If the tool is not used for a long period of time, the battery must be removed from the tool.
15. Do not allow chips, dust, or soil stuck into the terminals, holes, and grooves of the battery cartridge. It may result in poor performance or breakdown of the tool or battery cartridge.
16. Keep the battery away from children.
17. During and after use, the battery cartridge may take on heat which can cause burns or low temperature burns.
18. Do not touch the terminal of the tool immediately after use as it may get hot enough to cause burns.
19. Unless the tool supports the use near a high-voltage electrical power lines, do not use the battery cartridge near a high-voltage electrical power lines. It may result in a malfunction or breakdown of the tool or battery cartridge.

SAVE THESE INSTRUCTIONS

SPECIFIC SAFETY RULES FOR BATTERY CARTRIDGE

1. Before using battery cartridge, read all instructions and cautionary markings on (1) battery charger, (2) battery, and (3) product using battery.
2. Do not disassemble battery cartridge.
3. If operating time has become excessively shorter, stop operating immediately. It may result in a risk of overheating, possible burns and even an explosion.
4. If electrolyte gets into your eyes, rinse them out with clear water and seek medical attention right away. It may result in loss of your eyesight.
5. Do not short the battery cartridge:
 - (1) Do not touch the terminals with any conductive material.
 - (2) Avoid storing battery cartridge in a container with other metal objects such as nails, coins, etc.
 - (3) Do not expose battery cartridge to water or rain. A battery short can cause a large current flow, overheating, possible burns and even a breakdown.
6. Do not store and use the tool and battery cartridge in locations where the temperature may reach or exceed 50°C (122°F).
7. Do not incinerate the battery cartridge even if it is severely damaged or is completely worn out. The battery cartridge can explode in a fire.
8. Be careful not to drop or strike battery.
9. Do not use a damaged battery.
10. To avoid risk, the manual of replaceable the battery should be read before use.
11. The contained lithium-ion-batteries are subject to the Dangerous Goods Legislation requirements. For commercial transports e.g. by third parties, forwarding agents, special requirement on packaging and labeling must be observed. For preparation of the item being shipped, consulting an expert for hazardous material is required. Please also observe possibly more detailed national regulations. Tape or mask off open contacts and pack up the battery in such a manner that it cannot move around in the packaging.
12. When disposing the battery cartridge, remove it from the tool and dispose of it in a safe place. Follow your local regulations relating to disposal of battery.

⚠ CAUTION:

Only use genuine Makita batteries. Use of nongenuine Makita batteries, or batteries that have been altered, may result in the battery bursting causing fires, personal injury and damage. It will also void the Makita warranty for the Makita tool and charger.

Tips for maintaining maximum battery life

1. Charge the battery cartridge before completely discharged. Always stop tool operation and charge the battery cartridge when you notice less tool power.
2. Never recharge a fully charged battery cartridge. Overcharging shortens the battery service life.
3. Charge the battery cartridge with room temperature at 10°C - 40°C (50°F - 104°F). Let a hot battery cartridge cool down before charging it.
4. When not using the battery cartridge, remove it from the tool or the charger.
5. Charge the battery cartridge if you do not use it for a long period (more than six months).

For United States:

FC Cautions to the user

The changes or modifications not expressly approved by the party responsible for compliance could void the user's authority to operate the equipment.

Radiation Exposure Statement:

The product comply with the FCC portable RF exposure limit set forth for an uncontrolled environment and are safe for intended operation as described in this manual. The further RF exposure reduction can be achieved if the product can be kept as far as possible from the user body or set the device to lower output power if such function is available.

Note: This equipment has been tested and found to comply with the limits for a Class B digital device, pursuant to part 15 of the FCC Rules. These limits are designed to provide reasonable protection against harmful interference in a residential installation. This equipment generates, uses and can radiate radio frequency energy and, if not installed and used in accordance with the instructions, may cause harmful interference to radio communications. However, there is no guarantee that interference will not occur in a particular installation. If this equipment does cause harmful interference to radio or television reception, which can be determined by turning the equipment off and on, the user is encouraged to try to correct the interference by one or more of the following measures:

- Reorient or relocate the receiving antenna.
- Increase the separation between the equipment and receiver.
- Connect the equipment into an outlet on a circuit different from that to which the receiver is connected.
- Consult the dealer or an experienced radio/TV technician for help.

OPERATING TIME

* The suitable battery packs for this radio listed as the following table.

* The following table indicates the operating time on a single charge.

Model	Battery cartridge	Battery capacity	Unit: Hour (Approximately)			
			Radio*	Lantern (360° light coverage)	Flash Light (torch mode)	
ADRM13	LXT (18V)	BL1815N	1.5Ah	13	4.5	8.5
		BL1820B	2.0Ah	18	6.0	12
		BL1830	3.0Ah	24	8.5	16
		BL1830B	3.0Ah	24	8.5	16
		BL1840B	4.0Ah	35	12	23
		BL1850B	5.0Ah	45	16	30
		BL1860B	6.0Ah	54	19	36
GRM04	XGT (36V - 40Vmax)	BL4020	2.0Ah	20	13	25
		BL4025	2.5Ah	24	16	29
		BL4040	4.0Ah	35	24	44
		BL4050F	5.0Ah	50	34	62

* AT SPEAKERS OUTPUT=100mW

⚠ WARNING:

Only use the battery cartridges listed above. Use of any other battery cartridges may cause injury and/or fire.

NOTE:

- Table regarding to the battery operating time above is for reference.
- The actual operating time may differ with the type of the battery, charging condition, or usage environment.
- Some of the battery cartridges listed above may not be available depending on your region of residence.

Recommended cord connected power source

Model	Portable power pack
ADRM13	PDC01
GRM04	PDC01/PDC1200

- The cord connected battery pack(s) listed above may not be available depending on your region of residence.
- Before using the cord connected battery pack, read instruction and cautionary markings on them.

INSTALLATION AND POWER SUPPLY

⚠ CAUTION:

- Always switch off the radio before installing or removing the battery cartridge.
- Be careful not to drop or strike the radio. Broken shell may slash your finger or stab your body. Damaged radio may exhibit unpredictable behaviour resulting in fire, explosion or risk of injury.
- Hold the tool and the battery cartridge firmly when installing or removing battery cartridge.

IMPORTANT:

- Reduced power, distortion, stuttering sound or the flashing  icon and backlight shows that the battery needs to be replaced.
- The battery cartridge is not included as standard accessories.

Installing or removing the sliding battery cartridge (Fig. 2-3)

➤ 1. Red indicator

- To install the battery cartridge, align the tongue on the battery cartridge with the groove in the housing and slide it into place. Always insert it all the way until it locks in place with a little click.
- If you can see the red indicator as shown in the figure, it is not locked completely. Install it fully until the red indicator cannot be seen. If not, it may accidentally fall out of the radio, causing injury to you or someone around you.
- Do not use force when installing the battery cartridge. If the cartridge does not slide in easily, it is not being inserted correctly.
- To remove the battery cartridge, slide it from the radio while sliding the button on the front of the cartridge.









Indicating the remaining battery capacity (Fig. 4-5)

➤ 1. Indicator lamps 2. Check button

Press the check button on the battery cartridge to indicate

the remaining battery capacity. The indicator lamps light up for few seconds.

• XGT/LXT battery cartridge

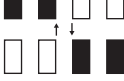
Indicator lamps			Remaining capacity
 Lighted	 Off	 Blinking	
			75% ~ 100%
			50% ~ 75%
			25% ~ 50%
			0% ~ 25%
			Charge the battery
			The battery may have malfunctioned

NOTE:

- Depending on the conditions of use and the ambient temperature, the indication may differ slightly from the actual capacity.
- The first (far left) indicator lamp will blink when the battery protection system works.

Charging with USB power supply port

NOTE:

- Connect only devices which are compatible with DC 5V, 2.4A power source to the USB power supply port. Otherwise it may cause malfunction to the product.
- Connect the USB cable (not included) with the USB power supply port of the product. And then connect the other end of the cable with the device.
- To start charging, press the USB charging on/off button to enable the charging function. The USB charging on/off button will light up green.
- When the battery power is low, the screen backlight will flash until the charging function is turned off.
- If the charging function is turned on without charging, the USB charging on/off button will flash green, and the charging function will be automatically turned off after 30 minutes.
- To stop charging, press the USB charging on/off button to disable the charging function.
- The maximum volume of the output power speaker will decrease when your USB is charging.

IMPORTANT:

- Before connecting USB device to the charger, always backup your data of USB device. Otherwise your data may lose by any possibility.

- The charger may not supply power to some USB devices.
- When not using or after charging, remove the USB cable and close the cover.
- Do not connect this USB socket with your PC USB port, as it is highly possible that it may cause breakdown of the units.

LISTENING TO FM RADIO

Tuning into FM stations

To tune into FM radio stations, follow these steps:

1. Turn on the radio using the Power button.
2. Select the FM radio mode by repeatedly pressing the Mode button.
3. Press and hold the Tuning up or Tuning down button to automatically tune into an FM station with a higher or lower frequency respectively. Your radio will stop scanning when it finds a station of sufficient strength. The display will show the frequency of the signal which has been found.
4. Press the Tuning up or Tuning down button to fine-tune the frequency if needed.
5. Repeat the steps 3 and 4 to tune into other radio stations.

NOTE:

For FM radio mode, if the radio's reception is not good, it may be necessary to relocate your radio to a position giving better reception.

Preset memory stations

The FM radio has 9 preset stations.

1. Press the Power button to turn on the radio.
2. Press the Mode button to select the FM radio mode. Tune to the required radio station as previously described.
3. Press and hold the Preset up or Preset down button until "M" flashes on the display.
4. Press the Preset up or Preset down button to select the desired memory number.
5. Press and hold the Preset up or Preset down button until "M" stops flashing on the display. The radio station is stored into the selected memory preset. The display will appear with the memory number.
6. Repeat this procedure as needed for the remaining presets. Preset stations which have already been stored may be overwritten by following the above procedure if required.

Recall memory station

1. Turn on the radio and select the FM radio mode.
2. Momentarily press the Preset up or Preset down button to tune to your radio to one of the stations stored in the preset memory.

LISTENING TO MUSIC VIA BLUETOOTH STREAMING

You need to pair your Bluetooth device with the radio before you can auto-link to play/stream Bluetooth music through the radio. Pairing creates a 'bond' so two devices can recognize each other.

Note:

- To have the better sound quality, we recommend setting the volume to more than two-thirds level on your Bluetooth device and then adjust the volume on the radio as required.
- The radio can memorize up to 8 sets of paired device, when the memory exceeds this amount, the oldest pairing history will be over written.

Pairing your Bluetooth device for the first time

1. Press the Power button to turn on the radio. Press the Mode button to select Bluetooth mode. The Bluetooth status icon flashes on the display to show the radio is discoverable.
2. Activate Bluetooth on your device according to the device's user manual to link to the radio. Locate the Bluetooth device list and select the device with the name of your radio (With some mobiles which are equipped with earlier versions than BT 2.1 Bluetooth device, you may need to input the pass code "0000").
3. Once connected, there will be a confirmation tone sound. The Bluetooth icon will cease flashing. You can simply select and play any music from your source device. Volume control can be adjusted from your source device, or directly from the radio.
4. Use the controls on your Bluetooth-enabled device or on the radio to play/pause and navigate tracks.

Note:

- If 2 Bluetooth devices, pairing for the first time, both search for the radio, it will show its availability on both devices. However, if one device links with this unit first, then the other Bluetooth device won't find it on the list.
- If your Bluetooth device is temporarily disconnected to the radio, then you need to manually reconnect your device again to the radio.
- If the name of your radio shows in your Bluetooth device list but your device cannot connect with it, please delete the item from your list and pair the device with the radio again following the steps described previously.
- The optimal Bluetooth transmission range is approximately 10meters (33feet) in line of sight to the radio, but a distance up to 30meters (100feet) is possible.
- If Bluetooth connection is lost due to exceeding time of separation, exceeding the optimum distance, obstacles

or otherwise, reconnecting your device with the radio may be necessary.

- Physical obstacles, other wireless devices or electromagnetic devices may affect the connection quality.
- Bluetooth connectivity performance may vary depending on the connected Bluetooth devices. Please refer to the Bluetooth capabilities of your device before connecting to the radio. All features may not be supported on some paired Bluetooth devices.

Playing audio files in Bluetooth mode

When you have successfully connected the radio with the chosen Bluetooth device you can start to play your music using the controls on your connected Bluetooth device.

1. Once playing has started, the volume can be adjusted both on the radio using the Volume buttons and on the Bluetooth device using the volume control of the device.
2. Use the controls on your Bluetooth device to play/pause and navigate tracks. Alternatively, control the playback using Play/Pause, Next track, Previous track buttons on your radio.
3. Press and hold the Fast-forward or Rewind button to move through the current track. Release the button when the desired point is reached.

Note:

- Some player applications or devices may not respond to all of these controls.
- Some mobile phones may temporarily disconnect from the radio when you make or receive calls. Some devices may temporarily mute their Bluetooth audio streaming when they receive text messages, emails or for other reasons unrelated to audio streaming. Such behaviour is a function of the connected device and does not indicate a fault with the radio.

Playing a previously-paired Bluetooth source device

If your Bluetooth device already paired with the radio previously, the unit will memorize your Bluetooth device and it attempts to reconnect with a device in memory which is last connected. If the last connected device is not available, the radio will be discoverable.

Disconnecting your Bluetooth device

Press and hold the Bluetooth pairing button for 2-3 seconds until the Bluetooth status icon flashes on the display or turn off Bluetooth on your Bluetooth device to disable the connection.

You can also press the Mode button to select any mode other than Bluetooth mode to disable the connection.

LED LANTERN/FLASHLIGHT FUNCTION

1. Press the Light on/off button to turn on the light.
2. Select the setting as following.
 - Press the Light on/off button repeatedly to select different light modes.
 - Press the Light brightness button to adjust the suitable light brightness.
 - Press the Color temperature button to select different color temperatures.

Light mode		Light brightness	Color temperature
Lantern	360° light coverage Side-carry mode	High Low	White Neutral Warm
Flashlight	Torch mode Flashlight	High Low	

Note:



In side-carry mode, only three sides of the lantern are lit. When using the strap, the lantern can be positioned as the side-carry mode to prevent the light from blinding user's eyes.

3. Press and hold the Light on/off button to turn off the light.

MISCELLANEOUS SETTINGS

Key lock

The key lock function is used to prevent unintentional operation of the radio.

1. Press and hold the Lock button for 2-3 seconds until  appears on the display. All buttons except the Power button will be disabled.
2. To release the lock, press and hold the Lock button for 2-3 seconds until  disappears from the display.

Using the strap (Fig. 6)

Using the supplied strap, you can hang the product in different ways whenever needed. (Refer to the installation method in Figure 6.)

MAINTENANCE

CAUTION:

- Never use gasoline, benzene, thinner, alcohol or the like. Discoloration, deformation or cracks may result.
- Do not wash the radio with water.

SPECIFICATIONS

Model	ADRM13	GRM04
Battery	14.4V & 18V	36V - 40Vmax
Frequency coverage	FM: 87.5-108 MHz (0.1MHz/step)	
Antenna system	FM: Built-in antenna	
USB output	5V/2.4A	
Loudspeaker	2.25inches	
Output power	14.4V: 2.4W 18V: 3W	36V: 3W
Dimensions (L x W x H) (With the carrying handle lowered position)	126 x 129 x 289 mm (with BL1860B)	126 x 166 x 315 mm (with BL4050F)
Weight (without battery)	0.97kg	0.99kg
Bluetooth® (The Bluetooth® word mark and logos are registered trademarks owned by Bluetooth SIG, Inc.)		
Bluetooth Version	5.0 Certified	
Bluetooth Profiles	A2DP/SCMS-T/AVRCP	
Transmission Power	Power Class 2	
Transmission Range	Optimum range: Within 10meters (33feet) Maximum range: Up to 30meters (100feet) (It may vary according to different conditions.)	
Bluetooth Codec	SBC	
Operating Frequency	2402MHz ~ 2480MHz	

ESPAÑOL (Instrucciones originales)

EXPLICACIÓN DE LA VISTA GENERAL (Fig. 1)

1. Correa de transporte
2. Linterna
3. Bocina
4. Linterna LED
5. Compartimento para la batería
6. Botón de subir/bajar el volumen
7. Botón de modo/bloqueo
8. Botón de preselección de bajada
9. Botón de encendido
10. Botón de preselección hacia arriba
11. Botón de emparejamiento/reproducción/pausa del Bluetooth
12. Botón de sintonización hacia abajo/pista anterior/rebobinado
13. Botón de sintonización hacia arriba/siguiente pista/Botón de avance rápido
14. Botón de brillo de la luz
15. Botón de encendido/apagado de la luz/modo de luz
16. Botón de temperatura de color
17. Botón de encendido/apagado de la carga USB/ indicador LED de carga
18. Puerto de alimentación USB
19. Hebillas de la correa

Pantalla LCD

- A. Botón de bloqueo activado
- B. Volumen
- C. Indicador de batería baja
- D. Número de memoria
- E. Frecuencia de radio/nivel de volumen/modo Bluetooth
- F. Banda FM
- G. Icono de estado del Bluetooth

SÍMBOLOS

A continuación, se muestran los símbolos utilizados para el equipo. Asegúrese de comprender su significado antes de utilizarlo.



Lea el manual de instrucciones.

INSTRUCCIONES IMPORTANTES DE SEGURIDAD

⚠ **ADVERTENCIA:**

Al utilizar este producto, se deben seguir siempre las precauciones básicas de seguridad para reducir el riesgo de incendio, descarga eléctrica y lesiones personales, incluyendo las siguientes:

1. Lea atentamente este manual de instrucciones y el del cargador antes de utilizarlo.
2. Limpie sólo con un paño seco.
3. No lo instale cerca de fuentes de calor como radiadores, calefactores, estufas u otros aparatos (incluyendo amplificadores) que produzcan calor.
4. Utilice únicamente los complementos/accesorios especificados por el fabricante.
5. Una radio con baterías integradas o un paquete de baterías separado debe recargarse únicamente con el cargador especificado para la batería. Un cargador que puede ser adecuado para un tipo de batería puede crear un riesgo de incendio cuando se utiliza con otra batería.
6. Utilice la radio con baterías sólo con los paquetes de baterías específicamente designados. El uso de cualquier otra batería puede crear un riesgo de incendio.
7. Cuando la batería no esté en uso, manténgalo alejado de otros objetos metálicos como: clips, monedas, llaves, clavos, tornillos u otros objetos metálicos pequeños que puedan hacer una conexión de un terminal a otro. El cortocircuito de los terminales de la batería puede causar chispas, quemaduras o incendios.
8. Evite el contacto del cuerpo con superficies conectadas a tierra, como tuberías, radiadores, cocinas y frigoríficos. Existe un mayor riesgo de descarga eléctrica si su cuerpo está conectado a tierra.
9. En condiciones abusivas, puede salir líquido de la batería; evite el contacto. Si se produce un contacto accidental, lávese con agua. Si el líquido entra en contacto con los ojos, busque además ayuda médica. El líquido expulsado de la batería puede causar irritación o quemaduras.
10. No utilice una batería o herramienta que esté dañada o modificada. Las baterías dañadas o modificadas pueden presentar un comportamiento imprevisible que provoque un incendio, una explosión o un riesgo de lesiones.
11. No exponga la batería o la herramienta al fuego o a una temperatura excesiva. La exposición al fuego o a una temperatura superior a 130°C (266°F) puede provocar una explosión.

12. Siga todas las instrucciones de carga y no cargue la batería o la herramienta fuera del rango de temperatura especificado en las instrucciones. La carga inadecuada o a temperaturas fuera del rango especificado puede dañar la batería y aumentar el riesgo de incendio.
 13. No utilice el equipo a un volumen elevado durante un periodo prolongado. Para evitar daños auditivos, utilice el equipo a un volumen moderado.
 14. (Sólo para productos con pantalla LCD) Las pantallas LCD incluyen líquido que puede causar irritación e intoxicación. Si el líquido entra en los ojos, la boca o la piel, enjuáguese con agua y llame a un médico.
 15. No exponga el producto a la lluvia o a condiciones de humedad. La entrada de agua en el equipo aumentará el riesgo de descarga eléctrica.
 16. Este producto no está destinado a ser utilizado por personas (incluidos los niños) con capacidades físicas, sensoriales o mentales reducidas, o con falta de experiencia y conocimientos, a menos que hayan recibido supervisión o instrucciones sobre el uso del producto por parte de una persona responsable de su seguridad. Los niños deben ser supervisados para garantizar que no jueguen con el producto. Guarde el producto fuera del alcance de los niños.
- sobrecalentamiento, posibles quemaduras e incluso una avería.
 6. No almacene ni utilice la herramienta y el módulo de la batería en lugares donde la temperatura pueda alcanzar o superar los 50°C (122°F).
 7. No incinere el cartucho de la batería aunque esté muy dañado o completamente desgastado. El cartucho de la batería puede explotar en un incendio.
 8. Tenga cuidado de que no se le caiga o golpee la batería.
 9. No utilice una batería dañada.
 10. Para evitar riesgos, debe leer el manual de la batería reemplazable antes de usarla.
 11. Las baterías de iones de litio contenidas están sujetas a los requisitos de la legislación sobre mercancías peligrosas. Para los transportes comerciales, por ejemplo, por parte de terceros, agentes de transporte, deben observarse los requisitos especiales de embalaje y etiquetado. Para la preparación del artículo que se envía, es necesario consultar a un experto en materiales peligrosos. Observe también las posibles normativas nacionales más detalladas. Ponga cinta adhesiva o cubra los puntos de contacto descubiertos y empaque la batería de tal manera que no pueda moverse dentro del embalaje.
 12. Cuando deseché el módulo de la batería, retírelo de la herramienta y deséchelo en un lugar seguro. Siga la normativa local relativa a la eliminación de la batería.
 13. Utilice las baterías sólo con los productos especificados por Makita. La instalación de las baterías en productos no conformes puede provocar un incendio, un calor excesivo, una explosión o una fuga de electrolito. Si la herramienta no se utiliza durante un largo periodo de tiempo, se debe retirar la batería de la herramienta.
 14. Si la herramienta no se utiliza durante un periodo de tiempo prolongado, la batería debe retirarse de la herramienta.
 15. No permita que se introduzcan virutas, polvo o tierra en los terminales, agujeros y ranuras del cartucho de la batería. Puede provocar un mal funcionamiento o una avería de la herramienta o del cartucho de la batería.
 16. Mantenga la batería fuera del alcance de los niños.
 17. Durante y después de su uso, el cartucho de la batería puede tomar calor, lo que puede causar quemaduras o quemaduras de baja intensidad.
 18. No toque el terminal de la herramienta inmediatamente después de su uso, ya que puede calentarse lo suficiente como para causar quemaduras.
 19. A menos que la herramienta admita el uso cerca de líneas eléctricas de alta tensión, no utilice el cartucho

GUARDE ESTAS INSTRUCCIONES

NORMAS DE SEGURIDAD ESPECÍFICAS PARA EL CARTUCHO DE BATERÍA

1. Antes de utilizar el módulo de la batería, lea todas las instrucciones y advertencias en (1) el cargador de la batería, (2) la batería y (3) el producto que utiliza la batería.
2. No desmonte el módulo de la batería.
3. Si el tiempo de funcionamiento se acorta excesivamente, deje de usarlo inmediatamente. Puede provocar un riesgo de sobrecalentamiento, posibles quemaduras e incluso una explosión.
4. Si le entra electrolito en los ojos, aclárelos con agua limpia y busque atención médica de inmediato. Puede provocar la pérdida de la vista.
5. No provoque un cortocircuito en el cartucho de la batería:
 - (1) No toque los terminales con ningún material conductor.
 - (2) Evite guardar el módulo de la batería en un recipiente con otros objetos metálicos como clavos, monedas, etc.
 - (3) No exponga el módulo de la batería al agua o a la lluvia. Un cortocircuito en la batería puede provocar un gran flujo de corriente,

de batería cerca de líneas eléctricas de alta tensión. Puede provocar un mal funcionamiento o una avería de la herramienta o del cartucho de batería.

⚠ PRECAUCIÓN:

Utilice únicamente baterías originales de Makita. El uso de baterías no genuinas de Makita, o de baterías que han sido alteradas, puede hacer que la batería estalle causando incendios, lesiones personales y daños. También anulará la garantía de Makita para la herramienta y el cargador Makita.

Consejos para mantener la máxima duración de la batería

1. Cargue el cartucho de la batería antes de que se descargue por completo. Detenga siempre el funcionamiento de la herramienta y cargue el cartucho de la batería cuando note menos potencia en la herramienta.
2. No recargue nunca un cartucho de batería completamente cargado. La sobrecarga acorta la vida útil de la batería.
3. Cargue el cartucho de la batería con temperatura ambiente a 10°C - 40°C (50°F - 104°F). Deje que un cartucho de batería caliente se enfríe antes de cargarlo.
4. Cuando no utilice el cartucho de batería, retírelo de la herramienta o del cargador.
5. Cargue el cartucho de batería si no lo va a utilizar durante un periodo prolongado (más de seis meses).

Para Estados Unidos:

FCC Precauciones para el usuario

Los cambios o modificaciones que no hayan sido expresamente autorizados por la entidad responsable por el cumplimiento de las regulaciones podrían anular la autoridad del usuario de utilizar este equipo.

Declaraciones sobre la exposición de radiofrecuencia (RF)

NOTA IMPORTANTE: Para cumplir con los requisitos de exposición humana a los campos de radiofrecuencia (RF) de la FCC, la o las antenas usadas para este transmisor deben instalarse a una distancia mínima de 20 centímetros de cualquier persona y no deben ser colocadas ni funcionar junto a otras antenas o transmisores. No se permite ningún cambio en la antena o dispositivo. Cualquier cambio en la antena o dispositivo podría resultar en el dispositivo excediendo los requisitos de exposición humana a los campos de radiofrecuencia y anular la autoridad del usuario para operar el dispositivo.

NOTA: Este equipo ha sido probado y cumple con los límites correspondientes a un equipo digital de Clase B, según lo señalado en la Parte 15 de las Normas FCC (la Comisión Federal de Comunicaciones de EE. UU.). Estos límites están diseñados para proporcionar protección razonable contra interferencias perjudiciales en una instalación residencial. Este equipo genera, utiliza y puede emitir energía de frecuencias de radio y, si no es instalado y usado de acuerdo a las instrucciones, puede causar interferencias perjudiciales en las comunicaciones de radio. Sin embargo, no hay garantía de que no ocurrirán las interferencias en una instalación determinada. Si este equipo causa interferencias perjudiciales en la recepción de radio o televisión, que se pueden identificar encendiendo y apagando el equipo, recomendamos al usuario que intente solucionar las interferencias tomando una o más de las siguientes medidas:

- Cambiar la orientación o posición de la antena receptora.
- Aumentar la separación entre el equipo y el receptor.
- Conectar el equipo a una toma de un circuito diferente del conectado con el receptor.
- Consultar al proveedor o a un técnico de radio/TV con experiencia para recibir ayuda.

TIEMPO DE FUNCIONAMIENTO

* Los paquetes de baterías adecuados para esta radio se indican en la siguiente tabla.

* La siguiente tabla indica el tiempo de funcionamiento con una sola carga.

Modelo	Cartucho de batería		Capacidad de la batería	Unidad: Hora (Aproximadamente)		
				Radio*	Farol (360° cobertura de luz)	Linterna (modo linterna)
ADRM13	LXT (18V)	BL1815N	1.5Ah	13	4.5	8.5
		BL1820B	2.0Ah	18	6.0	12
		BL1830	3.0Ah	24	8.5	16
		BL1830B	3.0Ah	24	8.5	16
		BL1840B	4.0Ah	35	12	23
		BL1850B	5.0Ah	45	16	30
		BL1860B	6.0Ah	54	19	36
GRM04	XGT (36V - 40Vmax)	BL4020	2.0Ah	20	13	25
		BL4025	2.5Ah	24	16	29
		BL4040	4.0Ah	35	24	44
		BL4050F	5.0Ah	50	34	62

* A LA SALIDA DE LA BOCINA=100mW

ADVERTENCIA:

Utilice únicamente los cartuchos de batería indicados anteriormente. El uso de cualquier otro cartucho de batería puede causar lesiones y/o incendios.

NOTA:

- La tabla relativa al tiempo de funcionamiento de la batería anterior es de referencia.
- El tiempo de funcionamiento real puede variar según el tipo de batería, las condiciones de carga o el entorno de uso.
- Es posible que algunos de los cartuchos de batería enumerados anteriormente no estén disponibles dependiendo de su lugar de residencia.

Fuente de alimentación conectada por cable recomendada

Modelo	Fuente de alimentación portátil
ADRM13	PDC01
GRM04	PDC01/PDC1200

- Es posible que los paquetes de baterías conectadas por cable indicados anteriormente no estén disponibles dependiendo de su lugar de residencia.
- Antes de utilizar el bloque de baterías conectado por cable, lea las instrucciones y las marcas de precaución que llevan.

INSTALACIÓN Y SUMINISTRO DE ENERGÍA

⚠ PRECAUCIÓN:

- Apague siempre la radio antes de instalar o retirar la batería.
- Tenga cuidado de no dejar caer o golpear la radio. Una carcasa rota puede cortar el dedo o clavarse en el cuerpo. La radio dañada puede mostrar un comportamiento imprevisible que provoque un incendio, una explosión o un riesgo de lesiones.
- Sujete firmemente la unidad y el cartucho de la batería cuando instale o retire el cartucho de la batería.

IMPORTANTE:

- La reducción de la potencia, la distorsión, el sonido entrecortado o el parpadeo del indicador  y la luz de fondo indican que es necesario sustituir la batería.
- El cartucho de la batería no se incluye como accesorio estándar.

Instalación o extracción del cartucho de batería deslizante (Fig. 2-3)











➤ 1. Indicador rojo

- Para instalar el cartucho de la batería, alinee la lengüeta del cartucho de la batería con la ranura de la carcasa y encañelo en su sitio. Introdúzcalo siempre hasta el final hasta que se bloquee con un pequeño clic.
- Si puede ver el indicador rojo como se muestra en la figura, no está bloqueado completamente. Instálelo completamente hasta que el indicador rojo no pueda verse. De lo contrario, podría caerse accidentalmente de la radio, causando lesiones a usted o a alguien a su alrededor.
- No utilice la fuerza cuando instale el cartucho de la batería. Si el cartucho no se desliza fácilmente, no se está introduciendo correctamente.
- Para retirar el cartucho de batería, deslícelo desde la radio mientras desliza el botón de la parte frontal del cartucho.

Indicador de la capacidad restante de la batería (Fig. 4-5)

➤ **1. Luces indicadoras** **2. Botón de comprobación**
 Pulse el botón de comprobación del cartucho de la batería para indicar la capacidad restante de la batería. Las luces indicadoras se encienden durante unos segundos.

● Cartucho de batería XGT/LXT

Luces indicadoras			Capacidad restante
Encendido 	Apagado 	Parpadeo 	
			75% ~ 100%
			50% ~ 75%
			25% ~ 50%
			0% ~ 25%
			Cargue la batería
			La batería puede haber fallado
			

NOTA:

- Dependiendo de las condiciones de uso y de la temperatura ambiente, la indicación puede variar ligeramente de la capacidad real.
- El primer indicador luminoso (extremo izquierdo) parpadeará cuando funcione el sistema de protección de la batería.

Carga con puerto de alimentación USB

NOTA:

- Conecte al puerto de alimentación USB sólo dispositivos compatibles con una fuente de alimentación de 5V, 2,4A. De lo contrario, podría causar un mal funcionamiento del producto.
- Conecte el cable USB (no incluido) al puerto de alimentación USB del producto. Y luego conecte el otro extremo del cable con el dispositivo.
- Para iniciar la carga, pulse el botón de encendido/apagado de la carga USB para activar la función de carga. El botón de encendido/apagado de la carga USB se iluminará en verde.
- Cuando la carga de la batería es baja, la luz de fondo de la pantalla parpadeará hasta que se desactive la función de carga.
- Si la función de carga está encendida sin cargar, el botón de encendido/apagado de la carga USB parpadeará en verde y la función de carga se apagará automáticamente después de 30 minutos.

- Para detener la carga, pulse el botón de encendido/apagado de la carga USB para desactivar la función de carga.
- El volumen máximo de la bocina disminuirá cuando su USB se esté cargando.

IMPORTANTE:

- Antes de conectar el dispositivo USB al cargador, haga siempre una copia de seguridad de sus datos del dispositivo USB. De lo contrario, sus datos se pueden perder por cualquier posibilidad.
- El cargador puede no suministrar energía a algunos dispositivos USB.
- Cuando no lo utilice o después de cargarlo, retire el cable USB y cierre la tapa.
- No conecte esta toma USB con el puerto USB de su PC, ya que es muy posible que se produzcan averías en las unidades.

ESCUCHAR LA RADIO FM

Sintonización de emisoras de FM

Para sintonizar emisoras de radio FM, siga estos pasos:

1. Encienda la radio con el botón de encendido.
2. Seleccione el modo de radio FM pulsando repetidamente el botón de modo.
3. Mantenga pulsado el botón de sintonización hacia arriba o hacia abajo para sintonizar automáticamente una emisora FM con una frecuencia más alta o más baja respectivamente. Su radio dejará de buscar cuando encuentre una emisora con suficiente intensidad. La pantalla mostrará la frecuencia de la señal encontrada.
4. Pulse el botón de sintonización hacia arriba o hacia abajo para afinar la frecuencia si es necesario.
5. Repita los pasos 3 y 4 para sintonizar otras emisoras de radio.

NOTA:

Para el modo de radio FM, si la recepción de la radio no es buena, puede ser necesario reubicar su radio en una posición que ofrezca una mejor recepción.

Estaciones preseleccionadas de la memoria

La radio FM tiene 9 emisoras preseleccionadas.

1. Pulse el botón de encendido para encender la radio
2. Pulse el botón de modo para seleccionar el modo de radio FM. Sintonice la emisora de radio deseada como se ha descrito anteriormente.
3. Mantenga pulsado el botón de preselección hacia arriba o hacia abajo hasta que "M" parpadee en la pantalla.
4. Pulse el botón de preselección hacia arriba o hacia abajo para seleccionar el número de memoria deseado.
5. Mantenga pulsado el botón de preselección hacia

arriba o hacia abajo hasta que "M" deje de parpadear en la pantalla. La emisora de radio se almacena en la preselección de memoria seleccionada. En la pantalla aparecerá el número de memoria.

6. Repita este procedimiento según sea necesario para las preselecciones restantes. Las emisoras preseleccionadas que ya han sido almacenadas pueden sobrescribirse siguiendo el procedimiento anterior si es necesario.

Estación de recuperación de memoria

1. Encienda la radio y seleccione el modo de radio FM.
2. Pulse brevemente el botón de preselección hacia arriba o hacia abajo para sintonizar en su radio una de las emisoras almacenadas en la memoria de preselección.

ESCUCHAR MÚSICA A TRAVÉS DE LA TRANSMISIÓN POR BLUETOOTH

Tiene que emparejar su dispositivo Bluetooth con la radio antes de poder vincularlo automáticamente para reproducir/transmitir música por Bluetooth a través de la radio. El emparejamiento crea un "vínculo" para que dos dispositivos puedan reconocerse mutuamente.

Nota:

- Para tener la mejor calidad de sonido, recomendamos ajustar el volumen a más de dos tercios de nivel en su dispositivo Bluetooth y luego ajustar el volumen en la radio según sea necesario.
- La radio puede memorizar hasta 8 conjuntos de dispositivos emparejados, cuando la memoria supera esta cantidad, el registro de emparejamiento más antiguo se sobrescribirá.

Cómo emparejar el dispositivo Bluetooth por primera vez

1. Pulse el botón de encendido para encender la radio. Pulse el botón de modo para seleccionar el modo Bluetooth. El símbolo de estado de Bluetooth parpadea en la pantalla para mostrar que la radio es detectable.
2. Active el Bluetooth en su dispositivo de acuerdo con el manual de usuario del dispositivo para enlazar con la radio. Localice la lista de dispositivos Bluetooth y seleccione el dispositivo con el nombre de su radio (con algunos móviles que están equipados con versiones anteriores al dispositivo Bluetooth BT 2.1, es posible que tenga que introducir el código de acceso "0000").
3. Una vez conectado, habrá un sonido de confirmación. El icono de Bluetooth dejará de parpadear. Puede seleccionar y reproducir cualquier música desde su dispositivo. El control de volumen se puede ajustar

desde su dispositivo fuente, o directamente desde la radio.

4. Utilice los controles de su dispositivo con Bluetooth o de la radio para reproducir/pausar y navegar por las pistas.

Nota:

- Si 2 dispositivos Bluetooth, emparejándose por primera vez, ambos buscan la radio, esta mostrará su disponibilidad en ambos dispositivos. Sin embargo, si un dispositivo se vincula con esta unidad primero, entonces el otro dispositivo Bluetooth no lo encontrará en la lista.
- Si su dispositivo Bluetooth se desconecta temporalmente de la radio, entonces deberá volver a conectar manualmente su dispositivo a la radio.
- Si el nombre de su radio aparece en su lista de dispositivos Bluetooth pero su dispositivo no puede conectarse con él, por favor borre el elemento de su lista y empareje el dispositivo con la radio de nuevo siguiendo los pasos descritos anteriormente.
- El rango de transmisión óptimo de Bluetooth es de aproximadamente 10 metros (33 pies) en línea de visión con la radio, pero es posible una distancia de hasta 30 metros (100 pies).
- Si la conexión Bluetooth se pierde debido a que se excede el tiempo de separación, se sobrepasa la distancia óptima, hay obstáculos o cualquier otro motivo, puede ser necesario volver a conectar su dispositivo con la radio.
- Los obstáculos físicos, otros dispositivos inalámbricos o dispositivos electromagnéticos pueden afectar a la calidad de la conexión.
- El rendimiento de la conectividad Bluetooth puede variar en función de los dispositivos Bluetooth conectados. Consulte las capacidades de Bluetooth de su dispositivo antes de conectarse a la radio. Es posible que no todas las funciones sean compatibles con algunos dispositivos Bluetooth emparejados.

Reproducción de archivos de audio en modo Bluetooth

Cuando haya conectado correctamente la radio con el dispositivo Bluetooth elegido, podrá empezar a reproducir su música utilizando los controles del dispositivo Bluetooth conectado.

1. Una vez iniciada la reproducción, el volumen puede ajustarse tanto en la radio mediante los botones de volumen como en el dispositivo Bluetooth mediante el control de volumen del dispositivo.
2. Utilice los controles de su dispositivo Bluetooth para reproducir/pausar y navegar por las pistas. También puede controlar la reproducción utilizando los botones de Reproducir/Pausa, pista siguiente, pista anterior de su radio.
3. Mantenga pulsado el botón de avance o retroceso rápido para desplazarse por la pista actual. Suelte el

botón cuando llegue al punto deseado.

Nota:

- Es posible que algunas aplicaciones del reproductor o dispositivos no respondan a todos estos controles.
- Algunos teléfonos móviles pueden desconectarse temporalmente de la radio al hacer o recibir llamadas. Algunos dispositivos pueden silenciar temporalmente su transmisión de audio por Bluetooth cuando reciben mensajes de texto, correos electrónicos o por otras razones no relacionadas con la transmisión de audio. Este comportamiento es una función del dispositivo conectado y no indica un fallo en la radio.

Reproducir un dispositivo Bluetooth previamente emparejado

Si su dispositivo Bluetooth ya se ha emparejado con la radio anteriormente, la unidad memorizará su dispositivo Bluetooth e intentará conectarse con un dispositivo de la memoria que se haya conectado anteriormente. La radio se podrá descubrir si el último dispositivo conectado no está disponible.

Desconectar el dispositivo Bluetooth

Mantenga pulsado el botón de emparejamiento de Bluetooth durante 2-3 segundos hasta que el icono de estado de Bluetooth parpadee en la pantalla o desactive el Bluetooth en su dispositivo Bluetooth para desactivar la conexión.

También puede pulsar el botón de modo para seleccionar cualquier modo que no sea el de Bluetooth para desactivar la conexión.

FUNCIÓN DE LINTERNA/ FAROL DE LED

1. Pulse el botón de encendido/apagado de la luz para encenderla.
2. Seleccione el ajuste como se indica a continuación.
 - Pulse el botón de encendido/apagado de la luz repetidamente para seleccionar los diferentes modos de luz.
 - Pulse el botón de brillo de la luz para ajustar el brillo de la luz adecuado.
 - Pulse el botón de temperatura de color para seleccionar diferentes temperaturas de color.

Modo de luz		Brillo de la luz	Temperatura del color
Farol	Cobertura de luz de 360°	Alto	Blanco Neutro Cálido
	Modo de transporte lateral	Bajo	
Linterna	Linterna modo antorcha	Alto	
		Bajo	

Nota:

En el modo de transporte lateral, sólo se iluminan tres lados de la linterna. Cuando se utiliza la correa, la linterna puede colocarse en el modo de transporte lateral para evitar que la luz ciegue los ojos del usuario.

- Mantenga pulsado el botón de encendido/apagado de la luz para apagarla.

AJUSTES DIVERSOS

Bloqueo

La función de bloqueo se utiliza para evitar el uso involuntario de la radio.

- Mantenga pulsado el botón de bloqueo durante 2-3 segundos hasta que  aparezca en la pantalla. Todos los botones, excepto el botón de encendido, se

desactivarán.

- Para liberar el bloqueo, mantenga pulsado el botón de bloqueo durante 2-3 segundos hasta que  desaparezca de la pantalla.

Uso de la correa (Fig. 6)

Mediante la correa suministrada, puede colgar el producto de diferentes maneras siempre que lo necesite. (Consulte el método de instalación en la figura 6).

MANTENIMIENTO

⚠ PRECAUCIÓN:

- Nunca utilice gasolina, bencina, diluyente, alcohol o similares. Pueden producirse decoloraciones, deformaciones o grietas.
- No lave la radio con agua.

ESPECIFICACIONES

Modelo	ADRM13	GRM04
Batería	14.4V & 18V	36V - 40Vmax
Cobertura de frecuencias	FM: 87.5-108 MHz (0.1MHz/step)	
Sistema de antena	Antena incorporada FM	
Salida USB	5V/2.4A	
Bocina	2.25inches	
Potencia de salida	14.4V: 2.4W 18V: 3W	36V: 3W
Dimensiones (largo x ancho x alto) (con el asa de transporte en posición baja)	126 x 129 x 289 mm (con BL1860B)	126 x 166 x 315 mm (con BL4050F)
Peso (sin batería)	0.97kg	0.99kg
Bluetooth® (La marca y los logotipos de Bluetooth® son marcas registradas propiedad de Bluetooth SIG, Inc.)		
Versión de Bluetooth	5.0 Certificado	
Perfiles Bluetooth	A2DP/SCMS-T/AVRCP	
Potencia de transmisión	Clase de potencia 2	
Alcance de transmisión	Alcance óptimo: Dentro de 10 metros (33feet) Alcance máximo: Hasta 30 metros (100 pies) (Puede variar según las diferentes condiciones.)	
Códec Bluetooth	SBC	
Frecuencia de funcionamiento	2402MHz ~ 2480MHz	

Makita Corporation
3-11-8, Sumiyoshi-cho,
Anjo, Aichi 446-8502 Japan

ADRM13-NA2-2203
3A81f05Z10000 (2022.06.10)

www.makita.com

SJN