

DEFIANT®

Item #1001318516

1001311061

Model # 5985

Serial # DFI-5985-BZ, DFI-5985-WH

USE AND CARE GUIDE

MOTION SECURITY LIGHT

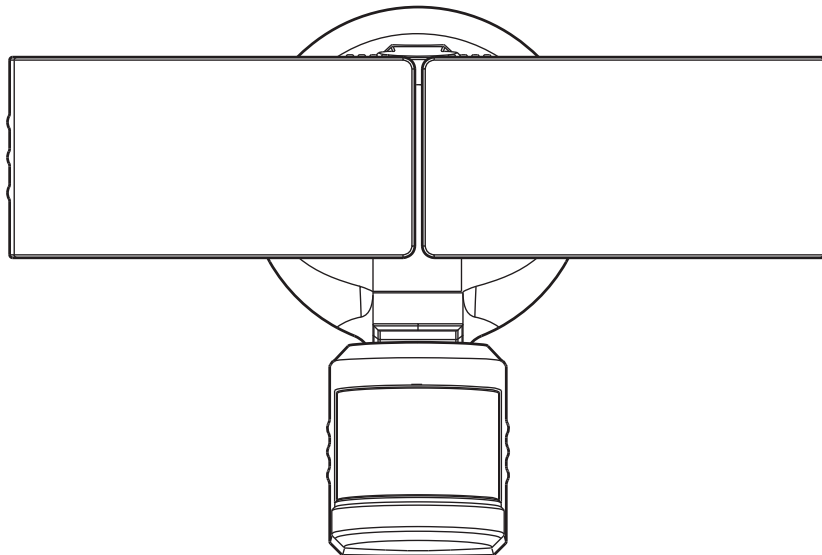

Questions, problems, missing parts?

Before returning to the store, call Defiant Customer Service
8 a.m.-7 p.m., EST, Monday-Friday, 9 a.m. - 6 p.m., EST, Saturday

1-866-308-3976

HOMEDEPOT.COM

THANK YOU

We appreciate the trust and confidence you have placed in Defiant through the purchase of this motion security light. We strive to continually create quality products designed to enhance your home. Visit us online to see our full line of products available for your home improvement needs. Thank you for choosing Defiant!

Table of Contents

Table of Contents	2	Tools Required	3
Safety Information	2	Hardware Included	4
Warranty	2	Package Contents	4
5-Year Limited Warranty	2	Installation	5
Pre-Installation	3	Operation	7
Planning Installation	3	Care and Cleaning	11
Specifications	3	Troubleshooting	11

Safety Information

PRECAUTIONS

- Please read and understand this entire manual before attempting to assemble, install, or operate this light fixture.
- This light fixture requires a 120-Volt AC power source.
- Some codes require installation by a qualified electrician.
- This light fixture must be properly grounded.
- This light fixture should be installed outdoors to a wall or eave.
- The light fixture should be mounted approximately 8 ft. (2.4 m) above the ground. If the light fixture is mounted higher than recommended, aiming the sensor down will reduce the coverage area.



WARNING: Turn the power off at the circuit breaker or fuse. Place tape over the circuit breaker switch and verify power is off at the light fixture.



WARNING: Risk of fire. Keep the lamp heads at least 2 in. (51 mm) from combustible materials.



CAUTION: Burn hazard. Allow the light fixture to cool before touching.

- This device complies with Part 15 of the FCC Rules. Operation is subject to the following two conditions: (1) this device may not cause harmful interference, and (2) this device must accept any interference received, including interference that may cause undesired operation.
- CAN ICES-3 (B)/NMB-3(B)

Warranty

5-YEAR LIMITED WARRANTY

WHAT IS COVERED

This product is guaranteed to be free of factory defective parts and workmanship for a period of 5 years from date of purchase. Purchase receipt is required for all warranty claims.

WHAT IS NOT COVERED

This guarantee does not include repair service, adjustment and calibration due to misuse, abuse or negligence, or LEDs. Unauthorized service or modification of the product or of any furnished component will void this warranty in its entirety. This warranty does not include reimbursement for inconvenience, installation, setup time, loss of use, unauthorized service, or return shipping charges. This warranty is not extended to other equipment and components that a customer uses in conjunction with this product.

Contact the Customer Service Team at 1-866-308-3976 or visit www.homedepot.com.

Pre-Installation

PLANNING INSTALLATION

Before installing the light fixture, ensure that all parts are present. Compare parts with the *Hardware Included* and *Package Contents* sections. If any part is missing or damaged, do not attempt to assemble, install, or operate this light fixture.

Estimated installation time: 30 minutes

SPECIFICATIONS

Range	Up to 70 ft. (21.3 m) (Varies with surrounding temperature)
Sensing angle	Up to 270°
Electrical load - LED	28 Watts
Lumens	2350
Power requirements	120 VAC, 60 Hz
Operating modes	Test, Motion activated, Manual
Time delay	1, 5, 20 minutes
DualBrite timer	Off, 3 hours, 6 hours, dusk-to-dawn
Mobile device requirements	iPhone 4S or newer running iOS 7.x or later. Android v4.3 or later. Phone must also have Bluetooth® version 4.0 or later.

TOOLS REQUIRED



Phillips screwdriver



1/8 in. Flathead screwdriver



Wire strippers/cutters

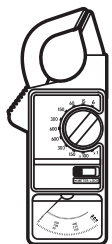

Circuit tester

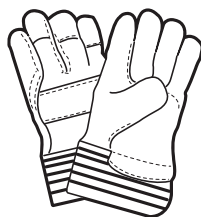

Work gloves



Silicone sealant

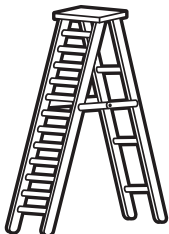

Ladder



Safety goggles



Mobile Device

Pre-Installation (continued)

HARDWARE INCLUDED



NOTE: Hardware shown to actual size.

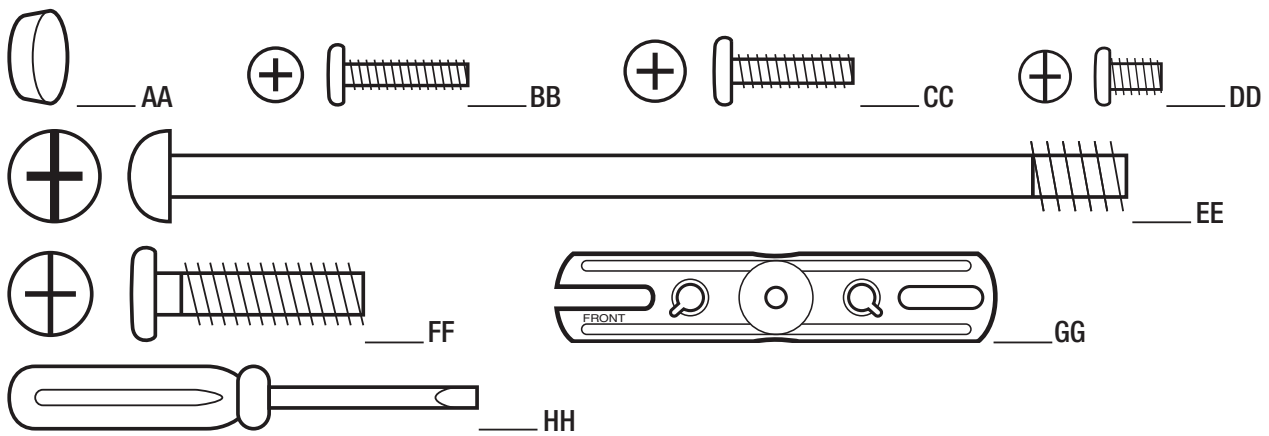

Part	Description	Quantity
AA	Rubber plug	1
BB	Mounting bracket screw	2
CC	Mounting bracket screw	2
DD	Mounting bracket screw	2
EE	Large mounting bolt (pre-installed)	1
FF	Small mounting bolt	1
GG	Mounting bracket (not to scale)	1
HH	Mini screwdriver	1

PACKAGE CONTENTS

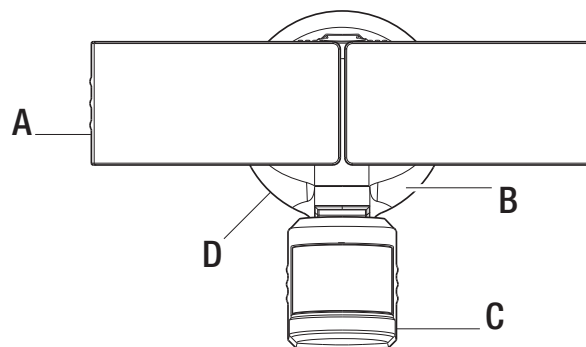

Part	Description	Quantity
A	Lamp head	2
B	Light fixture	1
C	Motion sensor	1
D	1-2-Easy Connect™	1

Installation

1 Determining the mounting location



NOTE: The light fixture should be mounted approximately 8 ft. (2.4 m) above the ground. If the light fixture is mounted higher than recommended, aiming the sensor down will reduce the coverage area.

- Determine the mounting location – wall or eave mount.
- Position the lamp heads (A) in the general direction of the desired light coverage.
- If needed, rotate the motion sensor (C) so the text faces upward.

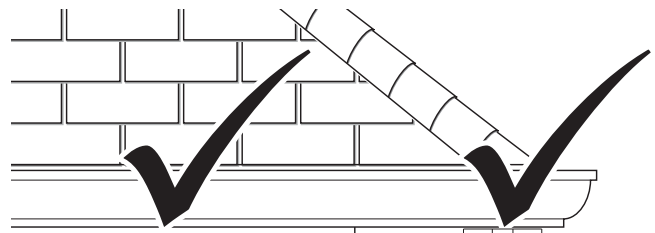

Wall Mount

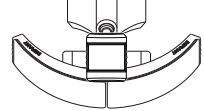
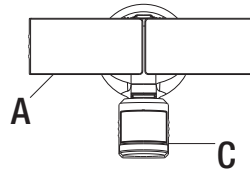

Eave Mount

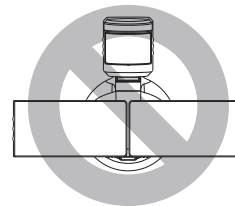

2 Removing the 1-2-Easy Connect™



NOTE: This fixture comes with a 1-2-Easy Connect™ (D). It is pre-assembled on the light fixture (B) for shipping.



NOTE: The large mounting bolt (EE) is pre-installed in the light fixture (B). Do not attempt to remove the large mounting bolt (EE).

- Unscrew the large mounting bolt (EE) connecting the light fixture (B) to the 1-2-Easy Connect™ (D) and remove the 1-2-Easy Connect™ (D).

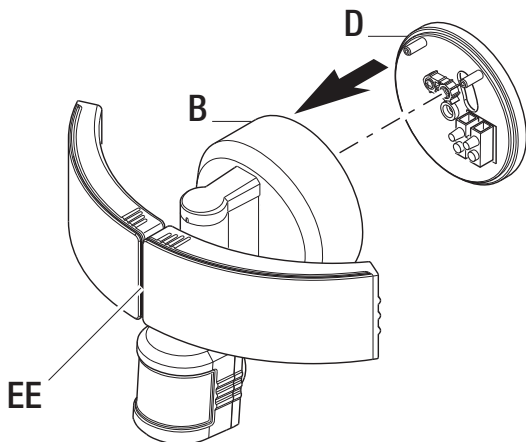

3 Installing the mounting bracket



WARNING: Turn the power off at the circuit breaker or fuse. Place tape over the circuit breaker switch and verify power is off at the light fixture.



NOTE: Six mounting bracket screws of various sizes are included. The installation will only require two. Discard the unused mounting bracket screws after installation.

- Remove the existing light fixture.
- Install the mounting bracket (GG) with the stamped word “FRONT” facing away from the junction box. Use the mounting bracket screws (BB, CC, or DD) that best fit the junction box.
- Firmly pull on the mounting bracket to verify it is securely mounted to the junction box. If necessary, use the screws that were removed from the existing light fixture.

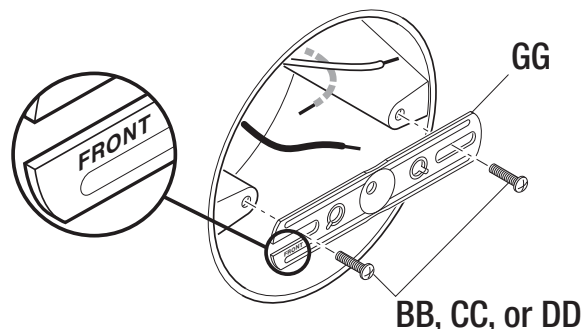

Installation (continued)

4 Installing the 1-2-Easy Connect™

- Route the junction box wires through the large hole in the 1-2-Easy Connect™ (D).
- Place the 1-2-Easy Connect™ (D) against the junction box.
 - When mounting to a wall, the “UP” arrow must point upward.
 - When mounting to an eave, the “UP” arrow must point toward the building.
- Insert the small mounting bolt (FF) through the 1-2-Easy Connect™ (D) hole located below the threaded hole, and thread it into the center hole of the mounting bracket (GG). Tighten the bolt (FF) securely.
- Firmly pull on the 1-2-Easy Connect™ to verify it is securely attached to the mounting bracket.

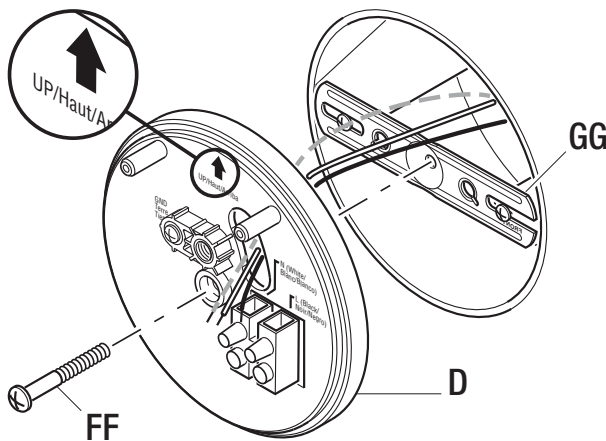

5 Making the electrical connections

- Insert the junction box wires into the side of the terminal block and around the ground screw. Tighten terminal block screws using the mini-screwdriver (HH) and ground screw to secure the wires.
- Insert the white wire from the junction box into the terminal marked “N (White)”.
- Insert the black wire from the junction box into the terminal marked “L (Black)”.
- Connect the bare or green ground wire from the junction box to the ground screw (marked with “GND”).

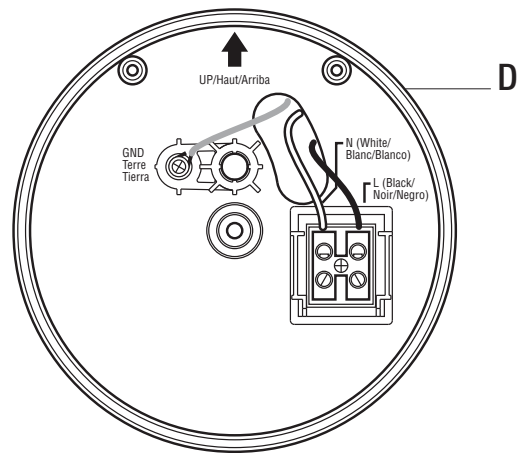

6 Mounting the light fixture

NOTICE: The two pins on the rear of the light fixture must be inserted into the terminal block for the light to work.

- Align the bottom edge of the light fixture (B) with the bottom edge of the 1-2-Easy Connect™ (D) and tilt the light fixture (B) toward the 1-2-Easy Connect™ (D). Ensure the light fixture (B) is centered on the 1-2-Easy Connect™ (D).
- Tighten the large mounting bolt (EE) securely through the center of the 1-2-Easy Connect™ (D). Do not overtighten.
- Push the rubber plug (AA) firmly into the mounting bolt hole on the light fixture (B).

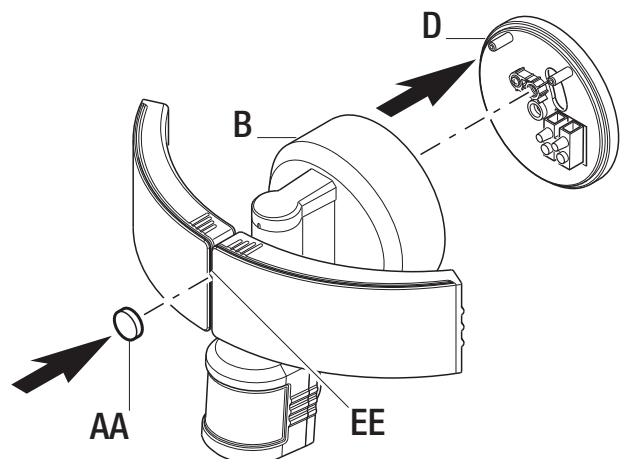

Installation (continued)

7 Caulking around the light fixture

- Caulk around the 1-2-Easy Connect™ (D) and mounting surface with silicone sealant (not included).

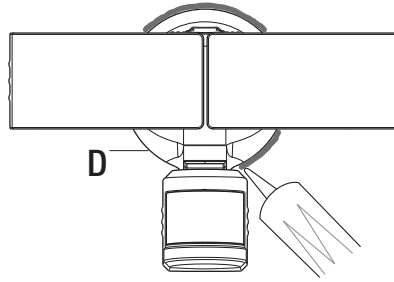

Operation

1 Adjusting the lamp heads



WARNING: Risk of fire. Keep the lamp heads at least 2 in. (51 mm) from combustible materials.



CAUTION: Keep lamp heads 30° below horizontal to avoid water damage and electrical shock.

- Turn the power on at the circuit breaker or fuse and turn on the wall switch.
- If needed, gently grasp the lamp heads (A) and tilt them up or down or side to side to adjust the light coverage area.

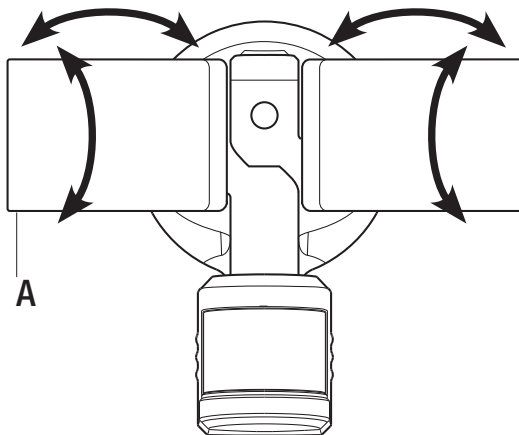

2 Rotating the sensor controls downward

- Rotate the motion sensor (C) so the text faces upward.

NOTICE: All clearances must be maintained. See *Safety Information* on page 2.

NOTICE: The Defiant mobile app must be downloaded to operate the light fixture. See Step 3 on page 8 for instructions.

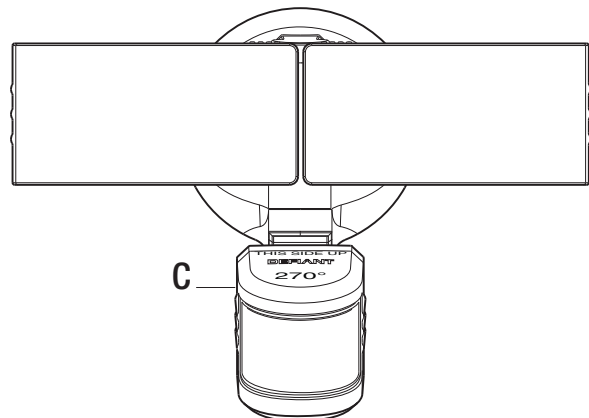

Operation (continued)

3 Downloading the Defiant® mobile app

- Download the Defiant® mobile app from the Apple® or Android® app store (search for “Defiant”).
- Turn on the Bluetooth® in the device settings.
- Open the Defiant app and touch “Begin”.

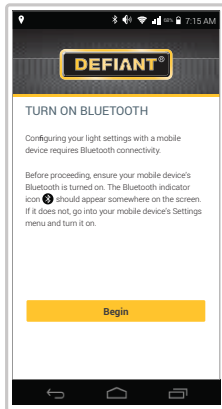

Android

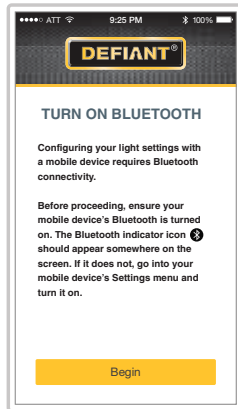

iOS

4 Pairing the light to the mobile app

- Ensure the power to the light is turned ON.
- Touch “Scan for lights” to search for existing lights.



NOTE: During the scanning process, the app will locate ALL Bluetooth® lights in the area. Lights previously paired to other devices should already be named.

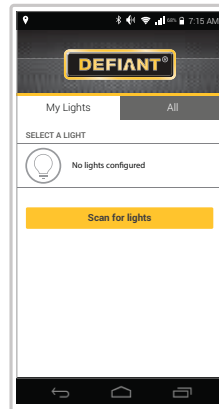

Android

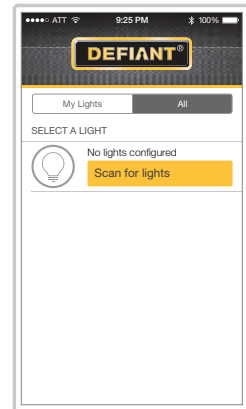

iOS

5 Beginning the pairing process

The new light will be shown in a yellow circle indicating it is not paired.

- Touch the new light to begin the pairing process.

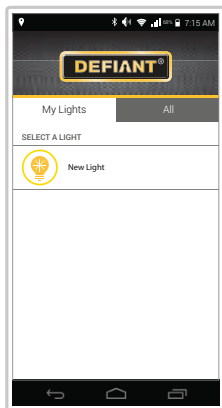

Android

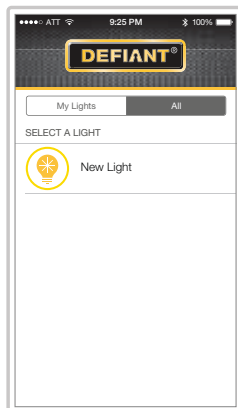

iOS

6 Finishing the pairing process

- Touch “Set Up” and enter a name and password for the light (the password must be 4 to 6 alpha-numeric characters).
- Either touch “Save” to continue or “Add Photo” to add an optional picture (the photo may be an existing photo or a new photo may be taken of the light).



NOTE: A preview of the light will not show until the “Save” button is touched.

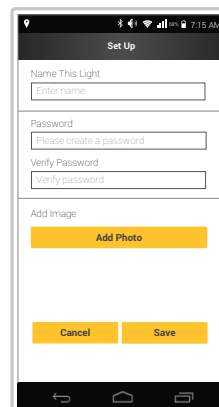

Android

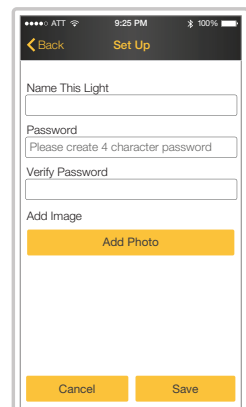

iOS

7 Adjusting the light settings

After the light is paired to the mobile app, the yellow circle around the light will change to green.

- Touch the light icon.
- Touch “Settings” to adjust the light controls.
- Touch “Save” after all adjustments have been made. Setup is complete.



NOTE: Changes made to one light’s settings will not affect another light’s settings.

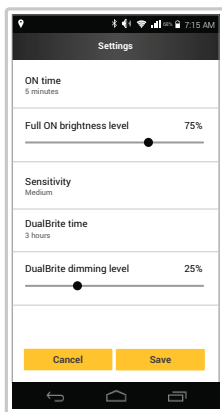

Android

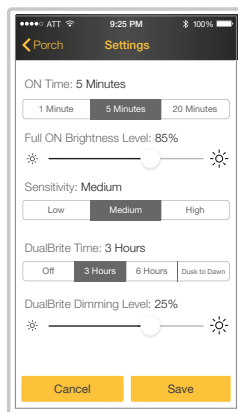

iOS

The “ON-TIME” option determines the amount of time the light will stay on “Full ON Brightness Level” after all motion has stopped.

The “Full ON Brightness Level” option determines the light brightness level after the light has been turned on by motion.

The “Sensitivity” option increases and decreases the size of the detection area.

The “DualBrite” option determines the amount of time the lights stay on at a reduced light level after sundown. Switching this setting to “OFF” will not affect the “ON-TIME” setting.

The “DualBrite Dimming Level” option determines the light brightness level of the reduced light level after sundown.



NOTE: The higher the “Sensitivity” setting, the greater the possibility of false triggering. To reduce false triggering, select a lower setting.



NOTE: The “Dusk-to-Dawn” setting keeps the lights on at an accent level from sundown to sun up.



NOTE: If the “DualBrite” option is set to OFF, changing the dimming level will have no affect on the light.

8 Setting the sensor for testing



NOTE: The light fixture will operate during the day or night during testing. The light will stay on for 8 seconds after all motion is stopped.

The light fixture will automatically enter “Test” mode whenever the “Sensitivity” option is changed. The light fixture will remain in “Test” until one of the following actions occurs:

- The “Save” or “Cancel” option is selected.
- No movement during the testing process for 30 seconds.
- Three minutes have passed without changing one of the on-screen settings.

- Set the “DualBrite” option to the “OFF” position.
- Set the “Sensitivity” option to the “LOW” position.



NOTE: The motion sensor will need to completely warm up (60 seconds) before beginning the setup process.

Operation (continued)

9 Adjusting the motion sensor detection zone

- Perform a “walk test”: walk in an arc across the front of the motion sensor (C).
- Watch the light. The light will come on and the red LED will flash indicating motion has been detected.
- Stop, wait for the light to turn off, and then begin walking again.
- Continue this process until the detection zone has been established.

- If needed, gently grasp the motion sensor (C) and move it from side to side or up and down to adjust the detection zone.



NOTE: The motion sensor (C) is more sensitive to motion moving across the front of the sensor. The motion sensor (C) is less sensitive to motion moving directly toward the front of the sensor.

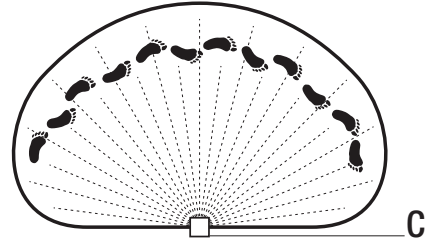

10 Adding additional mobile devices

Additional mobile devices may be added to control the light fixture.

- On the new device follow steps 3 and 4 above.
- After scanning for lights, select the “All” tab.
- Touch the desired light on the screen and enter the previous user-defined password.



NOTE: The light settings and name are stored in the light fixture. The light photo will need to be added separately.

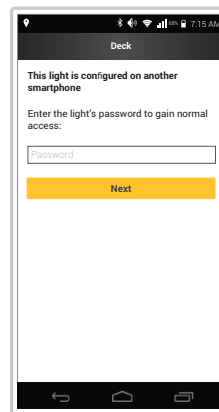

Android

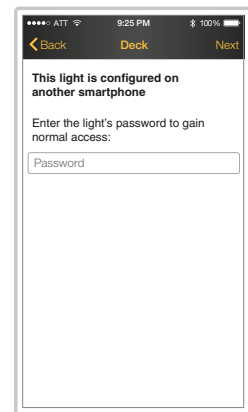

iOS

11 Using manual mode

Manual mode overrides the motion sensor (C) and “ON-TIME” control so the light will operate at the preset “Full ON Brightness Level”. This feature only works at night and only for one night at a time. The motion sensor (C) will reset to motion sensing mode at sunrise.

- Slide the switch under “Manual Override” to the right.
- To return the light to the original settings, slide the switch to the left.



NOTE: If the power to the light fixture is off for more than 5 seconds, allow the motion sensor to warm up prior to switching to manual mode.

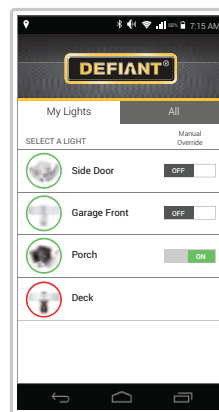

Android

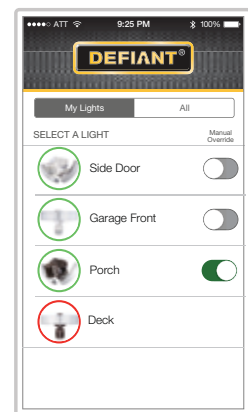

iOS

Operation (continued)

12 Resetting the light fixture to factory settings

If the password is forgotten, the light fixture may be reset to the original factory settings.

- Touch the light icon.
- Touch “Restore Factory Defaults”.
- Follow the on-screen instructions to restore all light settings back to the original factory settings.

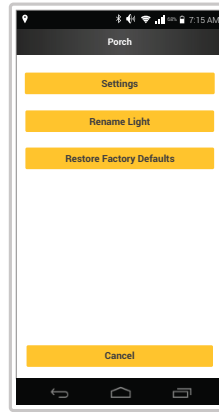

Android

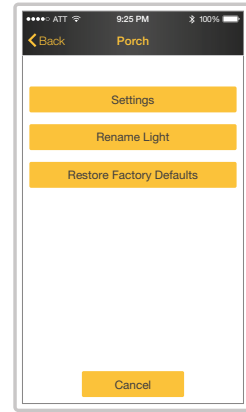

iOS

Care and Cleaning

- To prolong the original appearance, clean the light fixture with clear water and a soft, damp cloth only.
- Do not use paints, solvents, or other chemicals on this light fixture. They could cause a premature deterioration of the finish. This is not a defect in the finish and will not be covered by the warranty.
- Do not spray the light fixture with a hose or power washer.

Troubleshooting

Problem	Possible Cause	Solution
The light will not come on.	<ul style="list-style-type: none"> <input type="checkbox"/> The light switch is turned off. <input type="checkbox"/> The fuse is blown or the circuit breaker is turned off. <input type="checkbox"/> Daylight turn-off (photocell) is in effect. <input type="checkbox"/> The circuit wiring is incorrect (if this is a new installation). <input type="checkbox"/> The motion sensor is aimed in the wrong direction. <input type="checkbox"/> The outside air temperature is close to the same as a person's body heat. 	<ul style="list-style-type: none"> <input type="checkbox"/> Turn the light switch on. <input type="checkbox"/> Replace the fuse or turn the circuit breaker on. <input type="checkbox"/> Recheck after dark. <input type="checkbox"/> Verify the wiring is correct. <input type="checkbox"/> Re-aim the motion sensor to cover the desired area. <input type="checkbox"/> Increase the “Sensitivity” setting.
The light comes on during the day.	<ul style="list-style-type: none"> <input type="checkbox"/> The motion sensor may be installed in a relatively dark location. 	<ul style="list-style-type: none"> <input type="checkbox"/> The light fixture is operating normally under these circumstances.

Troubleshooting (continued)

Problem	Possible Cause	Solution
The light comes on for no apparent reason.	<ul style="list-style-type: none"> <input type="checkbox"/> The motion sensor may be sensing small animals or automobile traffic. <input type="checkbox"/> The “Sensitivity” setting is set too high. <input type="checkbox"/> The “DUALBRITE” setting is in the 3 hour, 6 hour, or dusk-to-dawn setting. <input type="checkbox"/> The outside temperature is much warmer or cooler than a person’s body heat (summer or winter). <input type="checkbox"/> The light fixture is wired through a dimmer or timer. 	<ul style="list-style-type: none"> <input type="checkbox"/> Decrease the “Sensitivity” setting or reposition the motion sensor. <input type="checkbox"/> Decrease the “Sensitivity” setting. <input type="checkbox"/> The light fixture is operating normally under these circumstances. <input type="checkbox"/> Decrease the “Sensitivity” setting. <input type="checkbox"/> Do not use a dimmer or timer to control the light fixture. Replace the dimmer or timer with a standard on/off wall switch.
The lights turn off too late in the Dusk-to-Dawn setting.	<ul style="list-style-type: none"> <input type="checkbox"/> The light fixture may be installed in a relatively dark location. 	<ul style="list-style-type: none"> <input type="checkbox"/> Relocate the light fixture or use the 3 hour or 6 hour setting.
The lights stay on continuously.	<ul style="list-style-type: none"> <input type="checkbox"/> The motion sensor may be picking up a heat source, such as an air vent, dryer vent, or brightly painted, heat-reflective surface. <input type="checkbox"/> The motion sensor is in manual mode. <input type="checkbox"/> The light fixture is wired through a dimmer or timer. <input type="checkbox"/> The light fixture is on the same circuit as a motor, transformer, or fluorescent bulb. 	<ul style="list-style-type: none"> <input type="checkbox"/> Decrease the “Sensitivity” setting or reposition the motion sensor. <input type="checkbox"/> Turn the manual mode option to off. See <i>Using manual mode</i> on page 10. <input type="checkbox"/> Do not use a dimmer or timer to control the light fixture. Replace the dimmer or timer with a standard on/off wall switch. <input type="checkbox"/> Install the light fixture on a circuit without motors, transformers, or fluorescent bulbs.
The lights flash on and off.	<ul style="list-style-type: none"> <input type="checkbox"/> Heat or light from the lamp heads may be turning the motion sensor on and off. <input type="checkbox"/> Heat is being reflected from other objects and may be turning the motion sensor on and off. 	<ul style="list-style-type: none"> <input type="checkbox"/> Reposition the lamp heads away from the motion sensor. <input type="checkbox"/> Decrease the “Sensitivity” setting or reposition the motion sensor.
The light fixture is not responding to the Defiant app.	<ul style="list-style-type: none"> <input type="checkbox"/> Bluetooth® is not turned on. 	<ul style="list-style-type: none"> <input type="checkbox"/> Turn Bluetooth® “ON” in the device’s settings.
The Defiant app is not finding the light fixture.	<ul style="list-style-type: none"> <input type="checkbox"/> Bluetooth® is not turned on. 	<ul style="list-style-type: none"> <input type="checkbox"/> Turn Bluetooth® “ON” in the device’s settings.
The App is not turning on the light fixture.	<ul style="list-style-type: none"> <input type="checkbox"/> The power to the light is turned off. <input type="checkbox"/> Bluetooth® is not turned on. 	<ul style="list-style-type: none"> <input type="checkbox"/> Turn on the power to the light. <input type="checkbox"/> Turn Bluetooth® “ON” in the device’s settings.

NOTE: This equipment has been tested and found to comply with the limits for a Class B digital device, pursuant to Part 15 of the FCC rules. These limits are designed to provide reasonable protection against harmful interference in a residential installation. This equipment generates, uses and can radiate radio frequency energy and, if not installed and used in accordance with the instructions, may cause harmful interference to radio communications.

However, there is no guarantee that interference will not occur in a particular installation. If this equipment does cause harmful interference to radio or television reception, which can be determined by turning the equipment off and on, the user is encouraged to try to correct the interference by one or more of the following measures:

1. Reorient or relocate the receiving antenna.
2. Increase the separation between the equipment and receiver
3. Connect the equipment into an outlet on a circuit different from that to which the receiver is connected.
4. Consult the dealer or an experienced radio/TV technician for help.

Warning: Changes or modifications to this unit not expressly approved by the party responsible for compliance could void the user's authority to operate the equipment.

For Canada RSS-210 :

This device complies with Industry Canada Licence-exempt RSS-210. Operation is subject to the following two conditions (1) this device may not cause interference, and (2) this device must accept any interference, including interference that may cause undesired operation of the device.

To maintain compliance with the FCC/RSS-102's RF exposure guidelines, place the unit at least 20cm from nearby persons.

DEFIANT®

**Questions, problems, missing parts?
Before returning to the store, call Defiant Customer Service
8 a.m.-7 p.m., EST, Monday-Friday, 9 a.m. - 6 p.m., EST, Saturday**

1-866-308-3976

HOMEDEPOT.COM

Retain this manual for future use.

DEFIANT®

Artículo #1001318516

1001311061

Model # 5985

Serial # DFI-5985-BZ, DFI-5985-WH

GUÍA PARA EL USO Y CUIDADO

LUZ DE SEGURIDAD POR MOVIMIENTO

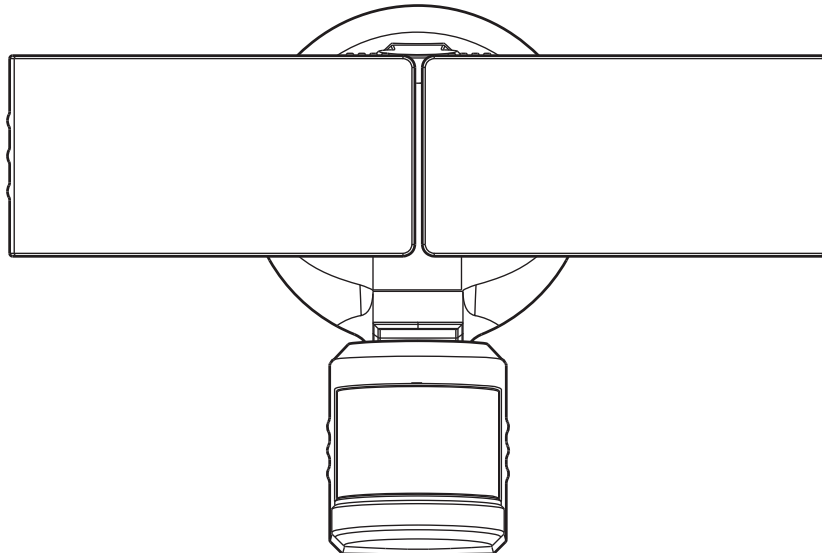

¿Tiene preguntas, problemas o piezas faltantes?
Antes de devolverlo a la tienda, llame a Servicio al Cliente de Defiant
de 08 a.m.-7 p.m., EST, Lunes - Viernes, 09 a.m.-6 p.m., EST, sábado.

1-866-308-3976

HOMEDEPOT.COM

GRACIAS

Agradecemos la fe y la confianza que usted ha depositado en Defiant al comprar esta luz de seguridad por movimiento. Procuramos crear continuamente productos de calidad diseñados para mejorar su hogar. Visítenos en internet para ver nuestra línea completa de productos disponibles que necesita para el mejoramiento de su hogar. ¡Gracias por escoger Defiant!

Contenido

Contenido.....	16	Herramientas Requeridas	17
Información de seguridad	16	Ferretería Incluida.....	18
Garantía.....	16	Contenido del Paquete.....	18
5 años de garantía limitada	16	Instalación	19
Antes de la instalación.....	17	Operación.....	21
Planificación de la Instalación	17	Cuidado y limpieza	25
Especificaciones	17	Análisis de averías	25

Información de seguridad

PRECAUCIONES

- Por favor lea y entienda todo este manual antes de tratar de ensamblar, instalar u operar este aparato de luz.
- Esta lámpara requiere una fuente de alimentación de 20 voltios de CA.
- Algunos códigos exigen que la instalación la realice un electricista calificado.
- Este aparato de luz debe estar correctamente conectado a tierra.
- Para que opere correctamente, este aparato de luz debe ser:
 - Esta lámpara debe ser instalada fuera de casa sobre una pared o aleros.
 - Esta lámpara debe ser instalada aproximadamente a 8 pies (2,4 m) por encima del suelo. Si se la instala a una altura más alta de la recomendada, se reducirá la zona de cobertura si apunta el detector hacia abajo.



ADVERTENCIA: Desconecte la energía eléctrica en el disyuntor o en el fusible. Coloque cinta aislante sobre el interruptor disyuntor y compruebe que no haya energía eléctrica en el aparato de luz.



ADVERTENCIA: Riesgo de incendio. Mantenga los cabezales de la lámpara por lo menos a 2 pulgadas (51 mm) de materiales combustibles.



PRECAUCIÓN: Peligro de quemaduras. Deje que el aparato de luz se enfríe antes de tocarlo.

AVISO: No conecte este aparato de luz a un interruptor reductor de luz ni a un temporizador.

- Este aparato cumple con la Parte 15 de las Reglas de la FCC. La operación está sujeta a las dos siguientes condiciones: (1) este aparato no puede causar interferencias perjudiciales y (2) este aparato debe aceptar cualquier interferencia recibida, incluyendo una interferencia que pueda causar un funcionamiento indeseado.
- CAN ICES-3 (B)/NMB-3(B)

Garantía

5 AÑOS DE GARANTÍA LIMITADA

LO QUE SE CUBRE

Se garantiza que este producto no tiene partes defectuosas de fábrica o de mano de obra por un período de 5 años desde la fecha de compra. Se necesita el recibo de compra para todos los reclamos de garantía.

LO QUE NO SE CUBRE

Esta garantía no incluye el servicio de reparación, ajuste y calibración debido al mal uso, abuso o negligencia, o LEDs. Los servicios no autorizados o las modificaciones hechas al producto o a cualquier componente invalidarán esta garantía en su totalidad. Esta garantía no incluye reembolso por inconveniencia, instalación, tiempo de instalación, pérdida de uso, servicio no autorizado, o gastos de envío. Esta garantía no se extiende a otros equipos o componentes que el consumidor usa junto con este producto.

Póngase en contacto con el personal de servicio al cliente al 1-866-308-3976 o visite el sitio www.homedepot.com.

Antes de la instalación

PLANIFICACIÓN DE LA INSTALACIÓN

Antes de instalar el aparato de luz, esté seguro que estén todas las piezas. Compare las piezas con la *Ferretería incluida* y las secciones de *Contenidos del paquete*. Si cualquier pieza falta o está dañada, no intente ensamblar, instalar ni operar este aparato de luz.

Tiempo estimado para la instalación: 30 minutos

ESPECIFICACIONES

Alcance	Hasta 70 pies (21,3 m) (Varía con la temperatura circundante)
Ángulo de detección	Hasta 270°
Carga eléctrica - DEL	28 Vatios
Lúmenes	2350
Requisitos de la energía eléctrica	120 VCA, 60 Hz
Fases de operación	Prueba, activado por movimiento, manual
Retardo de tiempo	1, 5, 20 minutos
Temporizador DualBrite	Apagado, 3 horas, 6 horas, del crepúsculo al amanecer
Requisitos de los aparatos móviles	iPhone 4S o más nuevo que usan iOS 7.x o posterior. V4.3 Android o posterior. El teléfono también debe tener Bluetooth® versión 4.0 o posterior.

HERRAMIENTAS REQUERIDAS



Destornillador phillips

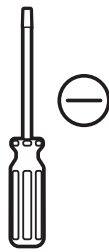

Destornillador de cabeza plana de 1/8 de pulgada



Peladores/cortadores de cables

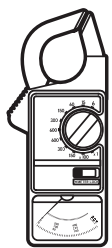

Probador de circuitos

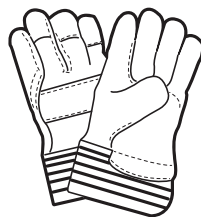

Guantes de trabajo



Sellador de silicona

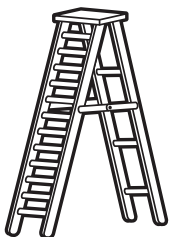

Escalera



Gafas de seguridad

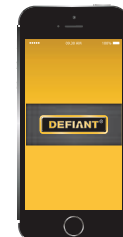

Aparato móvil

Antes de la instalación (continuación)

FERRETERÍA INCLUIDA



NOTA: La ferretería se muestra en su tamaño real

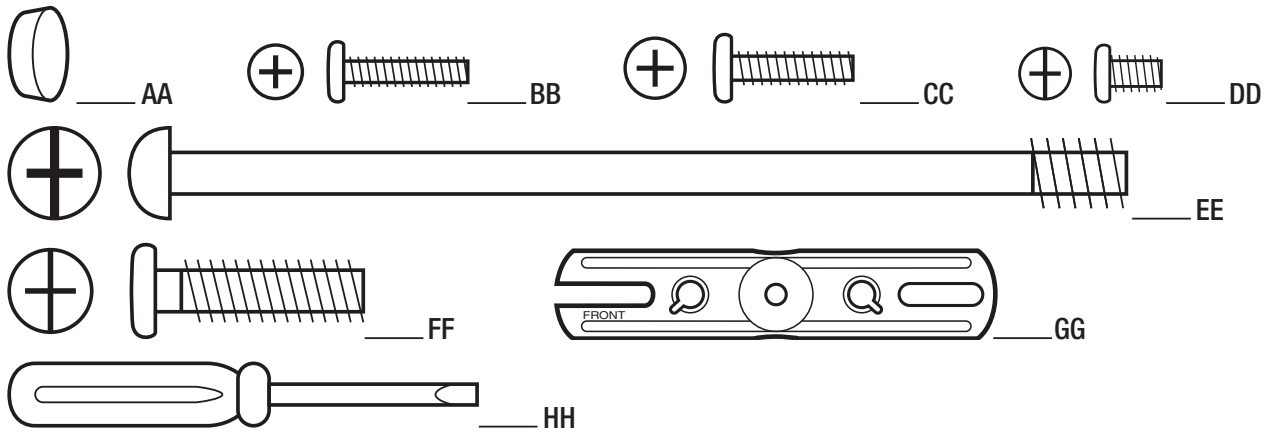

Pieza	Descripción	Cantidad
AA	Tapón de caucho	1
BB	Tornillo del soporte de montaje	2
CC	Tornillo del soporte de montaje	2
DD	Tornillo del soporte de montaje	2
EE	Tornillo grande de montaje (pre-instalado)	1
FF	Tornillo pequeño de montaje	1
GG	Soporte de montaje (no está a escala)	1
HH	Mini-destornillador	1

CONTENIDO DEL PAQUETE

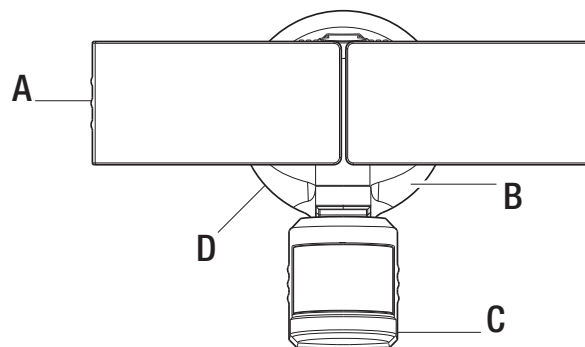

Pieza	Descripción	Cantidad
A	Cabezal de lámpara	2
B	Artefacto de luz	1
C	Detector de movimiento	1
D	1-2-Easy Connect™ (conexión rápida)	1

Instalación

1 Determinación del sitio de montaje



NOTA: Esta lámpara debe ser instalada aproximadamente a 8 pies (2,4 m) por encima del suelo. Si se la instala a una altura más alta de la recomendada, se reducirá la zona de cobertura si apunta el detector hacia abajo.

- Determine el sitio de montaje – pared o alero.
- Coloque los cabezales de la lámpara (A) en la dirección general de la cobertura de luz deseada.
- Si es necesario, gire el detector de movimiento (C) de forma que el texto quede hacia arriba.

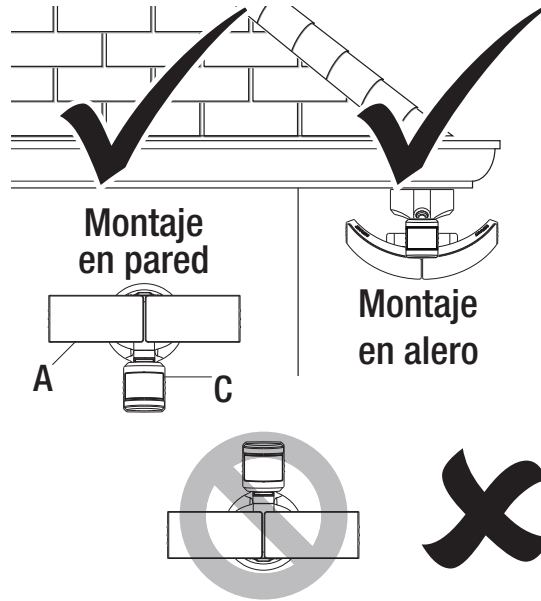

2 Retiro del 1-2-Easy Connect™



NOTA: Este dispositivo viene con un 1-2-Easy Connect™ (D). Está premontado en la lámpara (B) para ser enviado.



NOTA: El tornillo de fijación grande (EE) está preinstalado en la lámpara (B). No trate de quitar el tornillo grande de montaje (EE).

- Quite el tornillo de fijación grande (EE) que conecta la lámpara (B) al 1-2-Easy Connect™ (D) y retire el 1-2-Easy Connect™ (D).

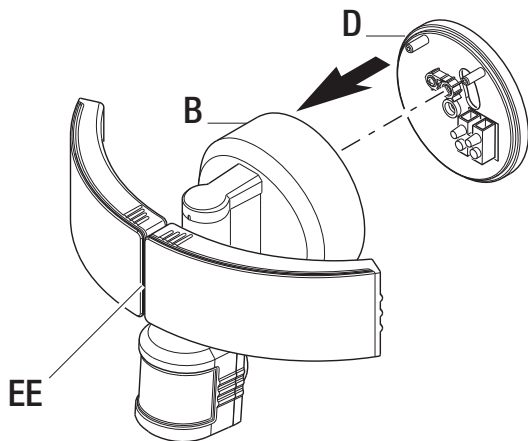

3 Instalación del soporte de montaje



ADVERTENCIA: Desconecte la energía eléctrica en el disyuntor o en el fusible. Coloque cinta aislante sobre el interruptor disyuntor y compruebe que no haya energía eléctrica en el aparato de luz.



NOTA: Se incluyen seis tornillos de varios tamaños para el soporte de montaje. La instalación sólo requiere dos. Deseche los tornillos del soporte de montaje no utilizados luego de la instalación.

- Retire el aparato de luz existente.
- Instale el soporte de montaje (GG) con la palabra estampada “FRENTE” en dirección contraria a la caja de conexiones. Use los tornillos del soporte de montaje (BB, CC o DD) que mejor encajen con la caja de conexiones.
- Hale con firmeza el soporte de montaje para verificar que esté bien montado en la caja de conexiones. Si es necesario, use los tornillos que fueron retirados del aparato de luz anterior.

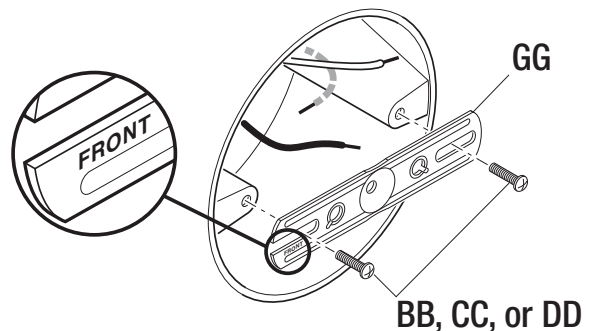

Instalación (continuación)

4 Instalación del 1-2-Easy Connect™

- Pase los cables de la caja de conexiones por el orificio grande en la 1-2-Easy Connect™ (D).
- Coloque el 1-2-Easy Connect™ (D) contra la caja de conexiones.
 - Cuando la instale sobre una pared, la flecha "UP" (Hacia Arriba) debe apuntar hacia arriba.
 - Cuando la instale sobre un alero, la flecha "UP" (Hacia Arriba) debe apuntar hacia el edificio.
- Inserte el perno de montaje pequeño (FF) por el orificio del 1-2-Easy Connect™ (D) situado por debajo del orificio roscado, y enrósquelo en el orificio central del soporte de montaje (GG). Apriete el perno (FF) de forma segura.
- Hale firmemente del 1-2-Easy Connect™ para verificar que está correctamente conectado al soporte de montaje.

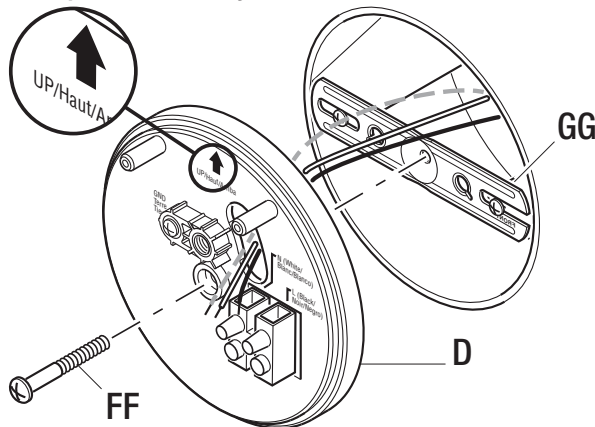

5 Cómo hacer las conexiones eléctricas

- Inserte los cables de la caja de conexiones en el lado del bloque de terminales y al rededor del tornillo de tierra. Apriete los tornillos del bloque de terminales utilizando el mini-destornillador (HH) y el tornillo de tierra para asegurar los cables.
- Inserte el cable blanco de la caja de conexiones en el terminal marcado "N (White)".
- Inserte el cable negro de la caja de conexiones en el terminal marcado "L (Black)".
- Conecte el alambre desnudo o verde de tierra de la caja de conexiones al tornillo de tierra (marcado con "GND").

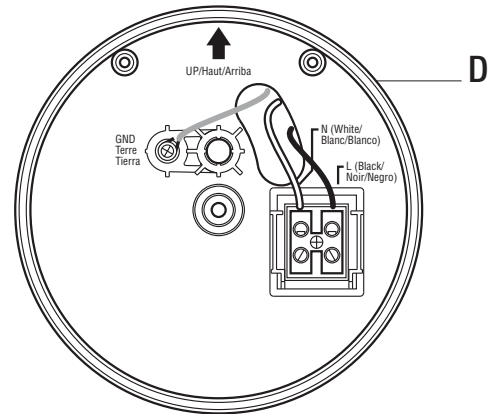

6 Montaje del aparato de luz

AVISO: Las dos clavijas de la parte posterior de la lámpara se deben insertar en el bloque de terminales para que la luz funcione.

- Alinee el borde inferior de la lámpara (B) con el borde inferior de la 1-2-Easy Connect™ (D) e incline la lámpara (B) hacia la 1-2-Easy Connect™ (D). Asegúrese de que la lámpara (B) esté centrada en el 1-2-Easy Connect™ (D).
- Apriete el tornillo de fijación grande (EE) de forma segura a través del centro del 1-2-Easy Connect™ (D). No apriete excesivamente.
- Empuje con fuerza el tapón de caucho (AA) en el orificio del perno de montaje de la lámpara (B).

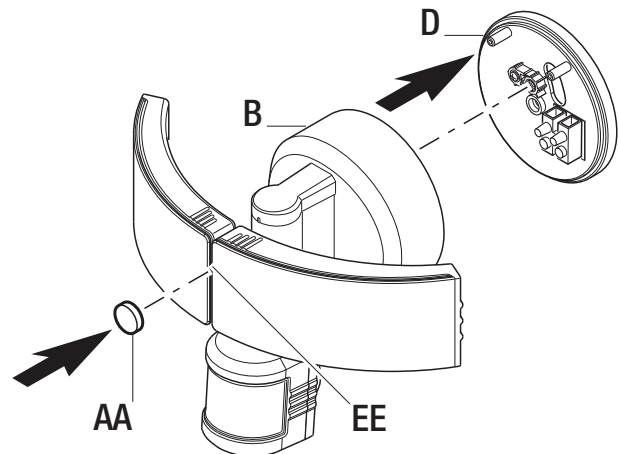

Instalación (continuación)

7 Calafatee alrededor del aparato de luz

- Calafatee alrededor del 1-2-Easy Connect™ (D) y de la superficie de montaje con un sellador de silicona contra la intemperie (no incluido).

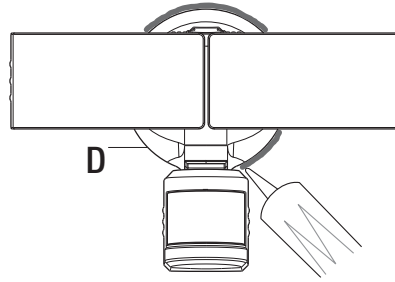

Operación

1 Ajuste de los cabezales de la lámpara



ADVERTENCIA: Riesgo de incendio. Mantenga los cabezales de la lámpara por lo menos a 2 pulgadas (51 mm) de materiales combustibles.



PRECAUCIÓN: Mantenga los cabezales de la lámpara 30° debajo de la línea horizontal para evitar daños por agua y descargas eléctricas.

- Conecte la energía eléctrica en el disyuntor o en el fusible y encienda el interruptor de la pared.
- Si es necesario, sujete suavemente los cabezales de la lámpara (A) e inclínelos hacia arriba o hacia abajo o de lado a lado para ajustar el área de cobertura de la luz.

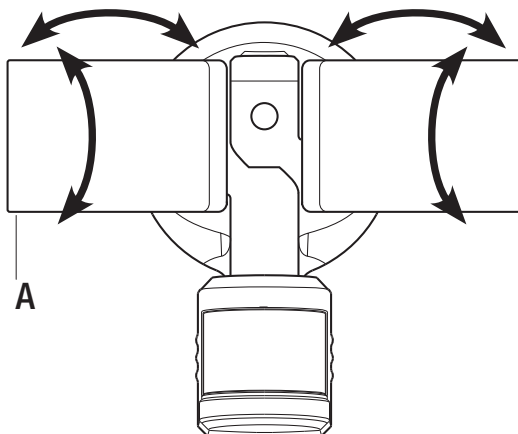

2 Giro hacia abajo de los controles del detector

- Gire el detector de movimiento (C) de modo que el texto quede hacia arriba.

AVISO: Todos los espacios libres deben ser mantenidos. Vea *Información sobre seguridad* en la página 14.

AVISO: La aplicación móvil Defiant debe ser descargado para hacer funcionar la lámpara. Vea el paso 3 en la página 22 para ver las instrucciones.

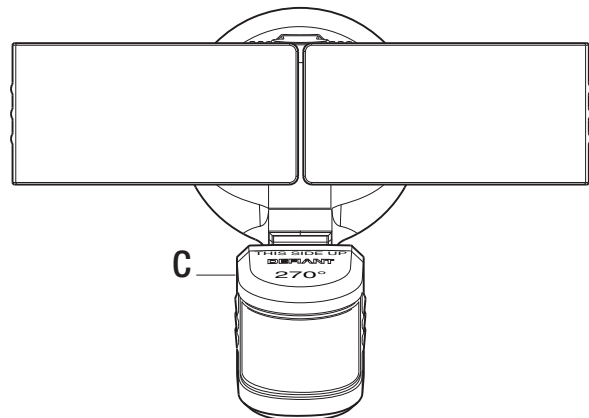

Operación (continuación)

1 Descargando la aplicación móvil de Defiant®

- ❑ Descargue la aplicación móvil Defiant® de la tienda de aplicaciones de Apple® o de Android® (busque “Defiant”).
- ❑ Active el **Bluetooth®** en los ajustes del aparato.
- ❑ Abra la aplicación Defiant y toque “Comenzar” (“Begin”).

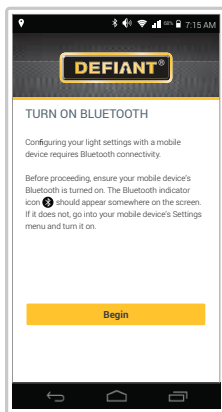

Android

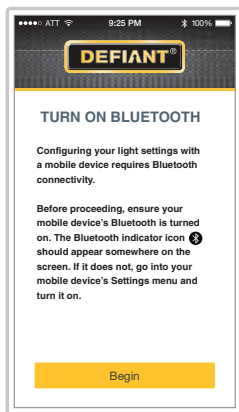

iOS

2 Emparejando la luz a la aplicación móvil

- ❑ Asegúrese que la alimentación a la luz esté **PRENDIDA (ON)**.
- ❑ Toque “Escanear luces” para buscar las luces existentes.



NOTA: Durante el proceso de escaneo, la aplicación localizará **TODAS** las luces **Bluetooth®** en la zona. Las luces anteriormente emparejadas a otros dispositivos deben ya tener un nombre.

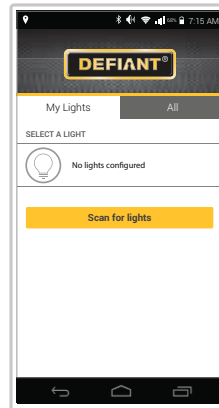

Android

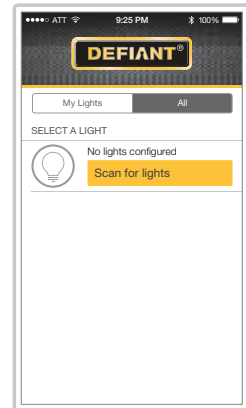

iOS

3 Comenzando el proceso de emparejamiento

La nueva luz se mostrará en un círculo amarillo lo que indicará que no está emparejada.

- ❑ Toque la nueva luz para comenzar el proceso de emparejamiento.

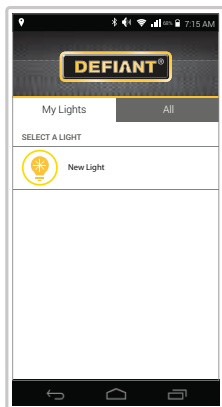

Android

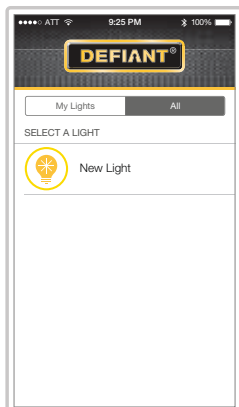

iOS

4 Terminado el proceso de emparejamiento

- ❑ Toque “Set Up” (“Configurar”) y escriba un nombre y una contraseña para la luz (la contraseña debe ser de 4 a 6 caracteres alfanuméricos).
- ❑ Toque sea “Guardar” para continuar o “Añadir foto” para añadir una imagen opcional (la foto puede ser una foto existente o se puede tomar una nueva foto de la luz).



NOTA: No se mostrará una vista previa de la luz hasta que se toque el botón “Guardar”.

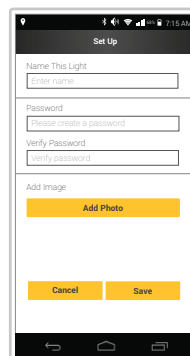

Android

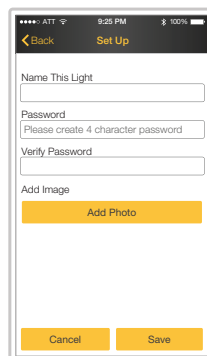

iOS

5 Ajuste de la configuración de la luz

Después que la luz esté emparejada con la aplicación móvil, el círculo amarillo alrededor de la luz se cambiará a verde.

- Toque el icono de la luz.
- Toque “Configuración” para ajustar los controles de la luz.
- Toque “Guardar” luego de haber hecho todos los ajustes. La instalación está completa.



NOTA: Los cambios hechos en la configuración de una luz no afectarán la configuración de otra luz.

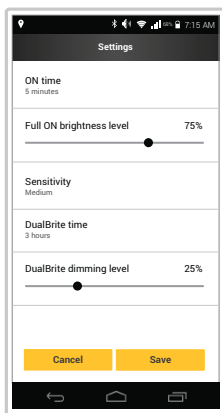

Android

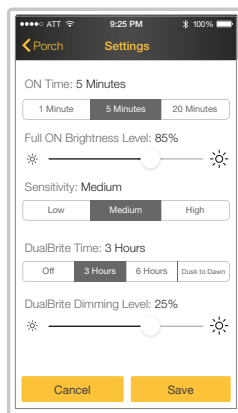

iOS

La opción “ON-TIME” (“DURACIÓN”) determina la cantidad de tiempo que la luz permanecerá encendida “a un nivel de brillo total”, después que todo movimiento se ha detenido.

La opción “Nivel de brillo total” determina el nivel de brillo de la luz después que la luz se ha encendido por un movimiento.

La opción “Sensibilidad” aumenta y disminuye el tamaño de la zona de detección.

La opción “DUALBRITE” determina la cantidad de tiempo que las luces permanecen encendidas a un nivel de luz reducido después de la puesta del sol. Si cambia este ajuste a “OFF” no afectará el ajuste “ON-TIME”.

La opción “nivel de atenuación DUALBRITE” determina el nivel de brillo de la luz del nivel de luz reducida después de la puesta del sol.



NOTA: Cuanto mayor sea el ajuste de “Sensibilidad”, mayor es la posibilidad de falsas alarmas. Para reducir las falsas alarmas, seleccione un ajuste más bajo.



NOTA: El ajuste “anochece al amanecer” mantiene las luces encendidas a un cierto nivel desde el atardecer hasta el amanecer.



NOTA: Si la opción “DUALBRITE” está en OFF, el cambio del nivel de atenuación no tendrá ningún efecto en la luz.

6 Calibración del detector para prueba



NOTA: La lámpara funcionará durante el día o la noche durante la prueba. La luz permanecerá encendida 8 segundos después que todo movimiento se ha detenido.

La lámpara entrará automáticamente en la modalidad “Prueba” siempre que se cambie la opción “Sensibilidad”. La lámpara se quedará en “Test” hasta que ocurra una de las siguientes acciones:

- Se seleccione la opción “Guardar” o “Cancelar”.
- No hay movimiento por 30 segundos durante el proceso de prueba.
- Han pasado tres minutos sin cambiar ninguna de las configuraciones en pantalla.

- Fije la opción “DUALBRITE” a la posición “OFF”.
- Fije la opción “Sensibilidad” a la posición “LOW”.



NOTA: El detector de movimiento necesitará calentarse completamente (60 segundos) antes de empezar el proceso de puesta a punto.

Operación (continuación)

7 Regulación de la zona de detección del detector de movimiento

- Haga una “prueba caminando”: camine transversalmente a la parte frontal del detector de movimiento (C) siguiendo la trayectoria de un arco.
- Observe la luz. La luz se encenderá y el LED rojo destellará indicando que se ha detectado movimiento.
- Deténgase, espere que la luz se apague, y luego empiece a caminar de nuevo.
- Continúe este proceso hasta que la zona de detección haya sido establecida.

- Si es necesario, sujete suavemente el detector de movimiento (C) y muévelo de lado a lado o de arriba hacia abajo para ajustar la zona de detección.



NOTA: El detector de movimiento (C) es más sensible al movimiento transversal a la parte frontal del detector. El detector de movimiento (C) es menos sensible al movimiento que se dirige directamente hacia la parte frontal del detector.

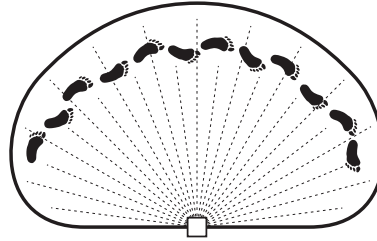

8 Añadiendo dispositivos móviles adicionales

Se pueden añadir dispositivos móviles adicionales para controlar el aparato de luz.

- En el nuevo dispositivo siga los pasos 3 y 4 anteriores.
- Después de escanear las luces, seleccione la pestaña “Todas”.
- Toque la luz deseada en la pantalla y escriba la contraseña anterior definida por el usuario.



NOTA: Los ajustes de la luz y el nombre se almacenan en el aparato de luz. La foto de luz deberá ser añadida por separado.

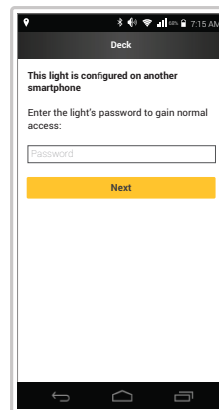

Android

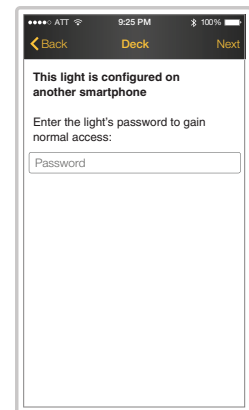

iOS

9 Uso de la fase manual

La modalidad manual anula el sensor de movimiento (C) y el control “ON TIME” así que la luz funcionará al nivel preseleccionado de “nivel de brillo total”. Esta característica funciona solamente en la noche y solamente una noche a la vez. El detector de movimiento (C) vuelve a ponerse en la fase de detección del movimiento al salir el sol.

- Deslice hacia la derecha el interruptor “sobrecontrol manual”.
- Para poner de nuevo la luz a su configuración original, deslice el interruptor hacia la izquierda.

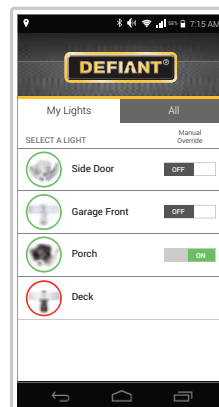

Android

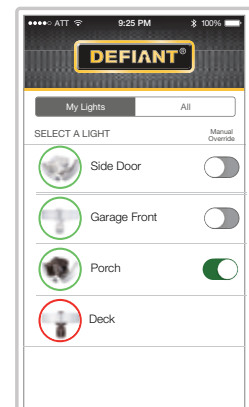

iOS



NOTA: Si la energía eléctrica al aparato de luz es apagada por más de 5 segundos, deje que el detector de movimiento se caliente antes del cambio a la fase manual.

Operación (continuación)

10 Restablecimiento de la lámpara a los ajustes de fábrica

Si se olvida la contraseña, se puede restablecer la lámpara a los ajustes originales de fábrica.

- Toque el icono de la luz.
- Toque “Restaurar valores predeterminados en fábrica”.
- Siga las instrucciones de la pantalla para restaurar todos los ajustes de la luz a la configuración original de fábrica.

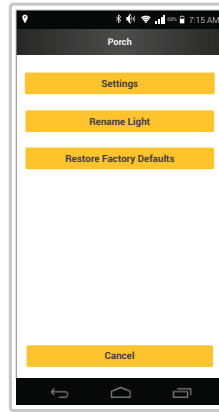

Android

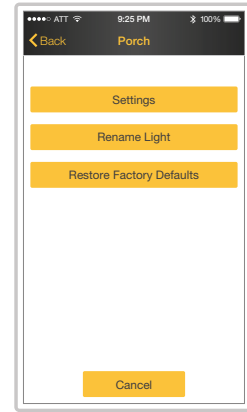

iOS

Cuidado y limpieza

- Para prolongar la apariencia original, limpie la lámpara solo con agua limpia y un paño suave y húmedo.
- No use pinturas, solventes ni otros químicos en este aparato de luz. Podrían ser la causa de una prematura deterioración del acabado. Esto no es un defecto del acabado y no será cubierto por la garantía.
- No rocíe la lámpara con una manguera o lavadora a presión.

Análisis de averías

Problema	Causa Probable	Solución
La luz no se enciende.	<ul style="list-style-type: none"> <input type="checkbox"/> El interruptor de la luz está apagado. <input type="checkbox"/> El fusible está quemado o el disyuntor está desconectado. <input type="checkbox"/> El apagado de la luz diurna (fotocélula) está vigente. <input type="checkbox"/> El cableado del circuito es incorrecto (si esta es una instalación nueva). <input type="checkbox"/> El detector de movimiento está enfocando a la dirección incorrecta. <input type="checkbox"/> La temperatura del aire exterior está cercana al calor corporal de una persona. 	<ul style="list-style-type: none"> <input type="checkbox"/> Encienda el interruptor de la luz. <input type="checkbox"/> Cambie el fusible o conecte el disyuntor. <input type="checkbox"/> Vuelva a revisar al amanecer. <input type="checkbox"/> Verifique que el cableado esté correcto. <input type="checkbox"/> Vuelva a enfocar el detector de movimiento para que cubra el área deseada. <input type="checkbox"/> Aumente el ajuste de “Sensibilidad”.
La luz se enciende durante el día.	<ul style="list-style-type: none"> <input type="checkbox"/> El detector de movimiento puede estar instalado en un sitio relativamente oscuro. 	<ul style="list-style-type: none"> <input type="checkbox"/> El aparato de luz está operando normalmente bajo estas circunstancias.

Análisis de averías (continuación)

Problema	Causa Probable	Solución
La luz se enciende sin razón aparente.	<ul style="list-style-type: none"> <input type="checkbox"/> El detector de movimiento puede estar detectando pequeños animales o tráfico automotor. <input type="checkbox"/> El ajuste “Sensibilidad” es demasiado alto. <input type="checkbox"/> El ajuste “DUALBRITE” está programado para 3 horas, 6 horas, o del anochecer hasta el amanecer. <input type="checkbox"/> La temperatura exterior está más caliente o más fría que el calor corporal de una persona (verano o invierno). <input type="checkbox"/> El aparato de luz está cableado a través de un reductor de luz o de un temporizador. 	<ul style="list-style-type: none"> <input type="checkbox"/> Reduzca el ajuste de “Sensibilidad” o cambie la posición del detector de movimiento. <input type="checkbox"/> Reduzca el ajuste de “Sensibilidad”. <input type="checkbox"/> El aparato de luz está operando normalmente bajo estas circunstancias. <input type="checkbox"/> Reduzca el ajuste de “Sensibilidad”. <input type="checkbox"/> No use un reductor de luz o un temporizador para controlar el aparato de luz. Cambie el reductor de luz o el temporizador por un interruptor de pared estándar de encendido/apagado.
Las luces se apagan demasiado tarde en la calibración crepúsculo-al-amanecer.	<ul style="list-style-type: none"> <input type="checkbox"/> El aparato de luz puede estar instalado en un sitio relativamente oscuro. 	<ul style="list-style-type: none"> <input type="checkbox"/> Vuelva a ubicar el aparato de luz o utilice la calibración 3 horas o 6 horas.
Las luces permanecen encendidas constantemente.	<ul style="list-style-type: none"> <input type="checkbox"/> El detector de movimiento puede estar absorbiendo calor de una fuente de calor como una ventosa de aire, una secadora de aire, o una superficie pintada con colores brillantes y que refleja el calor. <input type="checkbox"/> El detector de movimiento está en la fase manual. <input type="checkbox"/> El aparato de luz está cableado a través de un reductor de luz o de un temporizador. <input type="checkbox"/> El aparato de luz está en el mismo circuito que un motor, transformador o tubo fluorescente. 	<ul style="list-style-type: none"> <input type="checkbox"/> Reduzca el ajuste de “Sensibilidad” o cambie la posición del detector de movimiento. <input type="checkbox"/> Apague la opción de modalidad manual. Vea <i>Uso de la fase manual</i> en la página 24. <input type="checkbox"/> No use un reductor de luz o un temporizador para controlar el aparato de luz. Cambie el reductor de luz o el temporizador por un interruptor de pared estándar de encendido/apagado. <input type="checkbox"/> Instale el aparato de luz en un circuito sin motores, transformadores o tubos fluorescentes.
Las luces se encienden y se apagan.	<ul style="list-style-type: none"> <input type="checkbox"/> El calor o la luz de los cabezales de la lámpara pueden prender y apagar al detector de movimiento. <input type="checkbox"/> El calor reflejado desde otro objeto puede estar encendiendo y apagando al detector de movimiento. 	<ul style="list-style-type: none"> <input type="checkbox"/> Vuelva a colocar los cabezales de la lámpara lejos del detector de movimiento. <input type="checkbox"/> Reduzca el ajuste de “Sensibilidad” o cambie la posición del detector de movimiento.
La lámpara no responde a la aplicación Defiant.	<ul style="list-style-type: none"> <input type="checkbox"/> El Bluetooth® no está encendido. 	<ul style="list-style-type: none"> <input type="checkbox"/> “ACTIVE” (“ON”) el Bluetooth® en la configuración del aparato.

Análisis de averías (continuación)

Problema	Causa Probable	Solución
La aplicación Defiant no encuentra la lámpara.	<input type="checkbox"/> El Bluetooth® no está encendido.	<input type="checkbox"/> “ACTIVE” (“ON”) el Bluetooth® en la configuración del aparato.
La aplicación Defiant no enciende la lámpara.	<input type="checkbox"/> La alimentación a la luz está apagada. <input type="checkbox"/> El Bluetooth® no está encendido.	<input type="checkbox"/> Encienda la alimentación a la luz. <input type="checkbox"/> “ACTIVE” (“ON”) el Bluetooth® en la configuración del aparato.

NOTE: Cet équipement a été testé et déclaré conforme aux limites d'un dispositif numérique de classe B, conformément à la partie 15 des règles de la FCC. Ces limites sont conçues pour fournir une protection raisonnable contre les interférences nuisibles dans une installation résidentielle. Cet équipement génère, utilise et peut émettre de l'énergie radiofréquence et, se il ne est pas installé et utilisé conformément aux instructions, peut causer des interférences nuisibles aux communications radio.

Cependant, il ne est pas garanti que des interférences ne se produiront pas dans une installation particulière. Si cet équipement provoque des interférences nuisibles à la réception radio ou de télévision, ce qui peut être déterminé en mettant l'équipement hors et sous tension, l'utilisateur est encouragé à essayer de corriger l'interférence par une ou plusieurs des mesures suivantes:

1. Réorienter ou déplacer l'antenne de réception.
2. Augmenter la séparation entre l'équipement et le récepteur
3. Branchez l'appareil dans une prise sur un circuit différent de celui sur lequel le récepteur est branché.
4. Consulter le revendeur ou un technicien radio / TV expérimenté.

Avertissement: Les changements ou modifications de cette unité non expressément approuvés par la partie responsable de la conformité pourraient annuler l'autorité de l'utilisateur à utiliser l'équipement.

Pour le Canada RSS-210;

Cet appareil est conforme avec Industrie Canada, exempts de licence RSS-210. Son fonctionnement est soumis aux deux conditions suivantes (1) ce dispositif ne doit pas causer d'interférences et (2) cet appareil doit accepter toute interférence, y compris les interférences qui peuvent causer un mauvais fonctionnement de l'appareil.

Pour maintenir la conformité avec les directives d'exposition aux RF de la FCC / RSS-102, placez l'appareil au moins 20 cm des personnes à proximité.

DEFIANT®

¿Tiene preguntas, problemas o piezas faltantes?
Antes de devolverlo a la tienda, llame a Servicio al Cliente de Defiant
de 08 a.m.-7 p.m., EST, Lunes - Viernes, 09 a.m.-6 p.m., EST, sábado.

1-866-308-3976

HOMEDEPOT.COM

Guarde este manual para uso futuro.