



# Operations Critical Wireless Remote Control Pod, WP300 PMLN8298 User Manual

**AUGUST 2021**

© 2021 Motorola Solutions, Inc. All rights reserved

Complies with  
IMDA Standards  
DB1909



**EAC**



MN007883A01-AA

# Notice to Users (FCC and Industry Canada)

This device complies with Part 15 of the FCC rules and Industry Canada's license-exempt RSS's per the following conditions:

- This device may not cause harmful interference.
- This device must accept any interference received, including interference that may cause undesired operation.
- Changes or modifications made to this device, not expressly approved by Motorola Solutions, could void the authority of the user to operate this equipment.

# Declaration of Conformity

Per FCC CFR 47 Part 2 Section 2.1077(a)



Responsible Party

Name: Motorola Solutions, Inc.

Address: 2000 Progress Pkwy, Schaumburg, Il. 60196

Phone Number: 1-800-927-2744

Hereby declares that the product:

Model Name: **WP300**

conforms to the following regulations:

FCC Part 15, subpart B, section 15.107(a), 15.107(d) and section 15.109(a)

## **Class B Digital Device**

As a personal computer peripheral, this device complies with Part 15 of the FCC Rules. Operation is subject to the following two conditions:

- 1 This device may not cause harmful interference.
- 2 This device must accept any interference received, including interference that may cause undesired operation.



**NOTICE:** This equipment has been tested and found to comply with the limits for a Class B digital device, pursuant to part 15 of the FCC Rules. . These limits are designed to provide reasonable protection against harmful interference in a residential installation. This equipment generates, uses, and can radiate radio frequency energy and, if not installed and used in accordance with the instructions, may cause harmful interference to radio communications. However, there is no guarantee that interference will not occur in a particular installation.

If this equipment does cause harmful interference to radio or television reception, which can be determined by turning the equipment off and on, the user is encouraged to try to correct the interference by one or more of the following measures:

- Reorient or relocate the receiving antenna.
- Increase the separation between the equipment and receiver.
- Connect the equipment into an outlet on a circuit different from that to which the receiver is connected.
- Consult the dealer or an experienced radio or TV technician for help.

# Contents

<b>Chapter 1: Pod Overview</b>	<b>3</b>
1.1 Radio/Device Compatibility	5
<b>Chapter 2: Getting Started</b>	<b>6</b>
2.1 Charging the Pod	6
2.1.1 Battery Indication	6
2.1.2 Status Indication	6
2.1.3 Micro-USB Charger	7
2.2 Attaching Intergrated Microphone/Receiver Headset (Earpiece)	7
2.3 Pairing or Unpairing the POD	8
Pairing the POD through Bluetooth	8
Pairing the POD through NFC	8
Unpairing the POD	9
2.4 Switching the Operation Mode	9
2.5 Entering or Exiting Dark Mode	9
2.6 Assembling the Clips	10
2.7 Disassembling the Clip	10
<b>Chapter 3: Service and Warranty</b>	<b>12</b>
3.1 Warranty Exclusion	12
<b>Safety and Legal</b>	<b>13</b>
Product Safety and RF Exposure Compliance	13
Acoustic Safety	13
Important Information	13
Open Source Software Legal Notices	14
Disclaimer	14
Intellectual Property and Regulatory Notices	14

Chapter 1

# Pod Overview

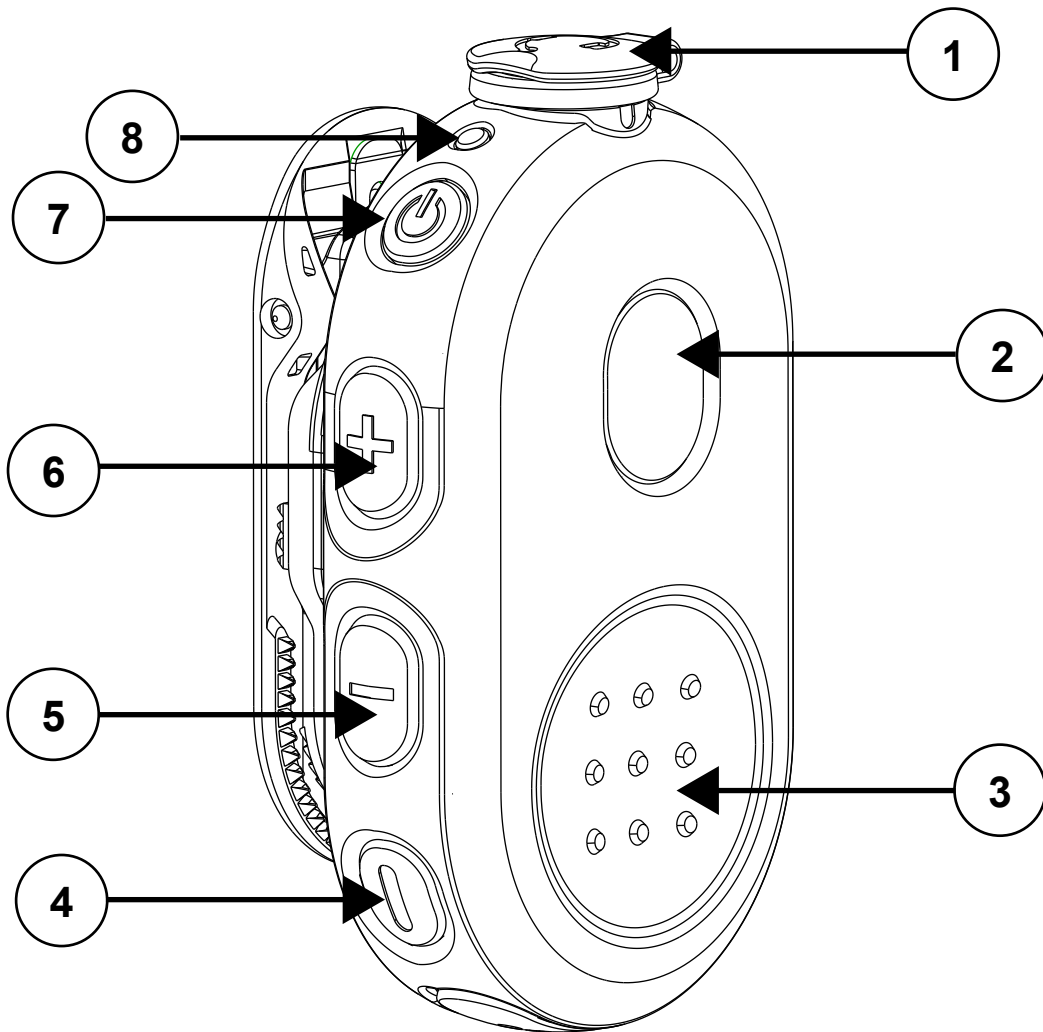

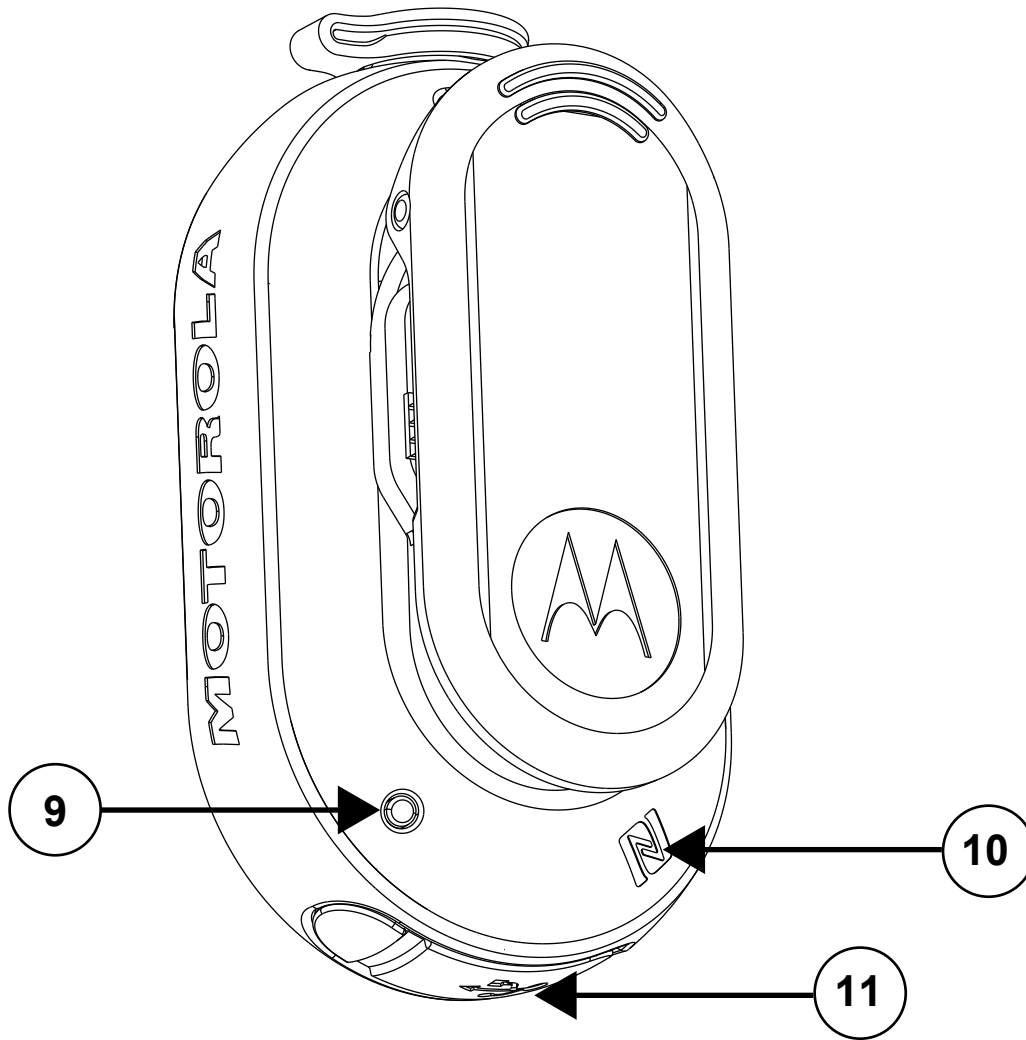



Table 1: Pod Overview and Description

Label	Description
1	Audio Jack
2	Call Button/Multifunctional Button (MFB)
3	PTT Button
4	Emergency Button
5	Volume Down
6	Volume Up
7	Power Button
8	Audio/Bluetooth indicator
9	Power/battery indicator
10	NFC Location
11	Charging Port

Label	Description
	<b>NOTE:</b> Call button/MFB and volume buttons are not applicable when function as a Stand-alone PTT device.

1.1

## Radio/Device Compatibility

List of radios or devices that are compatible to PMLN8298:

- Evolve and BYOD (Android or iOS) with Kodiak WAVE version 10.0.02.x and beyond
- SLN1000
- TLK 100 series, TLK150

Table 2: Compatible Parts and Accessories

Part Number	Description
PMLN8077A <sup>1</sup>	In-Line PTT Earpiece with Standard Cord
PMLN8125A <sup>1</sup>	In-Line PTT Earpiece with Short Cord
PMLN8190A <sup>1</sup>	1-Wire Enhance Clear Tube Earpiece, 2.5 mm Single Pin, Straight
PMLN6246A	Swivel Clip for Wireless Push-to-Talk PODs
PMLN8332A <sup>1</sup>	WP300 Fixed Mount Holster
PMLN8332A	Vehicle Mount for Operations Critical Wireless Remote Control Pod, WP300



**NOTE:**

- These accessories can be paired with a Kodiak Broadband PTT enabled device. To enable the emergency button functionality, ensure the emergency function is enabled on the Kodiak. Refer to your Kodiak User Guide for setup instructions.
- The MAC Address is located on top of the individual box and within the QR code behind the belt clip. Additional MAC Address labels are provided in the individual box.
- To support new device/radios and functionalities, upgrade the WP300 firmware to the latest version.

<sup>1</sup> These accessories are purchased separately.

## Chapter 2

# Getting Started

Familiarize yourself with basic information on how to use your Remote Control Pod.

## 2.1

### Charging the Pod

#### Procedure:

- 1 Turn off the Pod before charging
- 2 Connect the USB charging cable to the Pod to charge the Pod.
- 3 Plug the charging cable to USB power source.

Table 3: Charging Indicator

Power Indication	Description
Rapid blinking red	Charging error
Solid red	Charging
Blinking green	Almost fully charged
Solid green	Battery is fully charged

#### 2.1.1

### Battery Indication

When your Pod is not charging, refer to the following table to understand the indication.

Table 4: Battery Indication

Power Indication	Description
Off	Battery is medium or high.
Blinking Red	Battery level is low.

#### 2.1.2

### Status Indication

Refer to the following table to understand the audio and Bluetooth status indication.

Table 5: Audio and Bluetooth Status

Audio/Bluetooth Indication	Description
Blinking in blue	Enter pairing
Solid blue	Disconnected
Double blinking blue (Once)	Connected
Solid red	Mic muted



Audio/Bluetooth Indication	Description
Blinking in green	Receiving incoming call
 <b>NOTE:</b> Microphone is muted and incoming call indication is not applicable when function as a standalone PTT device.	

Table 6: Status Indication

Indicator	Indication	Description
Audio/Bluetooth	Double-blinking blue	Connected
Power	Double-blinking green	Battery level is high
	Double-blinking amber	Battery level is medium
 <b>NOTE:</b> To determine the detail status of the Pod, short press the <b>Power</b> button.		

Table 7: Operation Mode Indication

Indicator	Indication	Description
Bluetooth and Power LED	Both LEDs blink red simultaneously.	Operation mode error
	The Bluetooth LED blinks blue twice and the Power LED blinks green twice simultaneously.	POD is entering or exiting Dark Mode

Refer to [Switching the Operation Mode](#) for proper operation mode setup.

### 2.1.3

## Micro-USB Charger

This section provides information on using the Micro-USB Charger.

- The Micro-USB charger is a handy port that allows you to conveniently charge your battery.
- Make sure that your device is turned Off.
- Plug the Micro-USB cable into the Micro-USB charging port on your device.
- Connect the USB Charger to a nearby and easily accessible wall power outlet.



**CAUTION:**

Hold the USB connector when plugging in and out. Do not pull the cable.  
Do not twist the dust cover.

## 2.2

## Attaching Intergrated Microphone/Receiver Headset (Earpiece)

**Procedure:**

- 1 To attach and lock the earpiece, align the unlock symbol on the connector and push the connector in and turn the connector until the lock symbol is aligned.

- 2 To unlock and detach the earpiece, turn the connector to align the unlock symbol with the recess on the front housing and pull the connector out.



**NOTE:**

Attach or detach your earpiece prior to establishing the connection with the radio or adapter.

If the wireless is disconnected upon accidental, intentional removal, or attachment of the earpiece from or to the device, red LED blinks rapidly.

## 2.3

### Pairing or Unpairing the POD

**Prerequisites:** Turn off your POD.

#### Pairing the POD through Bluetooth

To function in audio mode, ensure the earpiece portion of the Wireless Device is plugged into the POD portion. To function as a Standalone PTT Device, remove the earpiece.

**Procedure:**

- 1 Press and hold the **Power** button until the blue LED blinks.
- 2 From the compatible device, search and select **POD** from the Bluetooth list.

The device is connected.



**NOTE:** Always unpair the WP300 from the Bluetooth host and clear the pairing before starting a pairing process.

#### Pairing the POD through NFC

To function in audio mode, ensure the earpiece portion of the Wireless Device is plugged into the POD portion. To function as a Standalone PTT Device, remove the earpiece.

**Procedure:**

- 1 Press and hold the **Power** button until the blue LED blinks.
- 2 Align the NFC locations on both the POD and the compatible devices.
- 3 Check the compatible device for indication of successful pairing.

When pairing a standalone PTT device with certain host devices, the following prompt message appears: `Could not connect to WP300.`

You must check if the **PTT** button and **Emergency** button are working properly. If the buttons are working, you can ignore this prompt message. If the buttons are not working, you need to manually pair the POD to the device through Bluetooth.



**NOTE:** Always unpair the WP300 from the Bluetooth host and clear the pairing before starting a pairing process.

**Example:**

Figure 1: Prompt Message

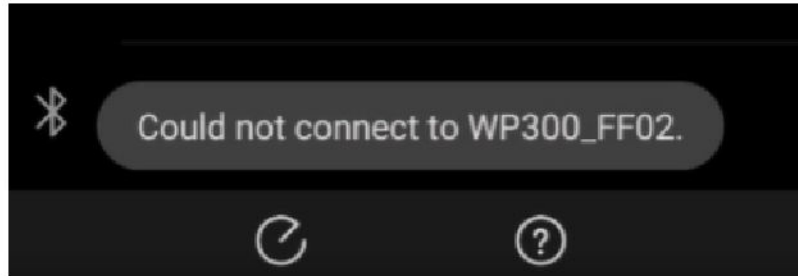

## Unpairing the POD

### Procedure:

- 1 Press and hold the **Power** and **PTT** buttons simultaneously.  
The POD indicates that the paired device is "Cleared".
- 2 Remove the POD from the paired device list on the previous paired compatible device.

### 2.4

## Switching the Operation Mode

To function in audio mode, ensure the earpiece portion of the Wireless Device is plugged into the POD portion. To function as a Standalone PTT Device, remove the earpiece.

**Prerequisites:** Turn off your POD.

### Procedure:

- 1 Press and hold the **Power** and **PTT** buttons simultaneously until the blue LED blinks.
- 2 Remove the POD from the paired device list on the compatible device if the POD has been paired before.
- 3 Pair the POD from the compatible device.

### 2.5

## Entering or Exiting Dark Mode

Dark Mode allows you to turn off the LEDs of a wireless device.

**Prerequisites:** Turn on the device.

### Procedure:

Toggle the device in or out of Dark Mode by pressing the **Power** and **MFB** buttons simultaneously until the blue and green LED blink twice.

The POD plays a tone or voice prompt to alert you that the LEDs are turned off.

The wireless device does not show LED indication for the following functions when pressing the **Power** button:

- Lost Link

- Low Battery
- Operation Mode Error
- Status Indication

## 2.6

### Assembling the Clips

#### Procedure:

- 1 Place the clip horizontally in the clip track area.



- 2 Slide the clip upward until a click is heard.



The following is the after assembly image.



## 2.7

### Disassembling the Clip

#### Procedure:

- 1 Rotate the clip 90 °C (clockwise/anti-clockwise).



- 2 Lift up the metal spring and slide the clip out of the back cover.



- 3 While lifting the metal spring, slide the clip out of the back cover with your thumb.



## Chapter 3

# Service and Warranty

Other than the clip, the Pod is not repairable. The Pod is covered under the standard Motorola Solutions one-year limited warranty.

### 3.1

## Warranty Exclusion

Motorola Solutions does not warrant the installation, maintenance or service of the Product, accessories, batteries, or parts.

Motorola Solutions is not responsible in any way for problems or damage caused by any ancillary equipment or peripherals (specific examples include, but are not limited to: batteries, chargers, adapters, and power supplies) not furnished or manufactured by Motorola Solutions which is attached to or used with the Product. When the Product is used with ancillary or peripheral equipment not supplied by Motorola Solutions, Motorola Solutions does not warrant the operation of the Product/peripheral combination. Motorola Solutions will not honor any warranty claim where the Product is used in such a combination and it is determined by Motorola Solutions that there is no fault with the Product. Upon open or dismantle the Product, the warranty is immediately voided. Motorola Solutions specifically disclaim any responsibility for any damage in any way caused by improper installation by unauthorized personnel.

# Safety and Legal

This section provides the safety and legal information for this product.

Learning Experience Portal (LXP) Manual do Usuário e documentação relacionada disponíveis em:  
<https://learning.motorolasolutions.com/>

(Para maiores informações sobre medidas da Taxa de Absorção Específica (SAR) e conformidade, consulte o Manual do Usuário através do endereço eletrônico acima) Consulte também o site da Anatel para informações adicionais: [www.anatel.gov.br](http://www.anatel.gov.br)

## Product Safety and RF Exposure Compliance



**Attention:** Before using this product, read the RF Energy Exposure and Product Safety Guide that ships with your radio which contains instructions for safe usage and RF energy awareness and control for compliance with applicable standards and regulation.

## Acoustic Safety

Exposure to loud noises from any source for extended periods of time may temporarily or permanently affect your hearing. The louder the radio volume, the less time is required before your hearing could be affected. Hearing damage from loud noise is sometimes undetectable at first and can have a cumulative effect. To protect your hearing:

- Use the lowest volume necessary to do your job.
- Turn up the volume only if you are in noisy surroundings.
- Turn down the volume before adding headset or earpiece.

## Important Information

- Do not charge your accessory in temperature below 0 °C (32 °F) or above 45 °C (113 °F).
- Do not store your accessory in direct sunlight or where expected temperatures can exceed this range such as inside a parked car.
- Storing your fully charged accessory in high temperature conditions may permanently reduce the life of the internal battery.
- Battery life may temporarily shorten in low-temperature conditions.
- The Remote Control Pod should be stored in temperatures between -10 °C (14 °F) and 30 °C (86 °F) to minimize permanent battery capacity loss.



### **WARNING:**

- To prevent injury, do not disassemble, puncture, or crush the Pod because this action can cause the battery to short-circuit.
- Do not expose or throw the Pod into heat or fire.
- Do not dispose the Pod into household waste.
- Do not fill the audio jack and USB charging port with water. If water enters the audio jack and/or USB charging port, remove water by shaking the Pod. Always cover the audio jack and USB charging port with a dust cap when not in use.

## Open Source Software Legal Notices

This product contains Open Source Software. For more information regarding licenses, acknowledgment, required copyright notices, and other usage terms, visit <http://businessonline.motorolasolutions.com>

Go to **Resource Center**→**Product Information**→**Manual**→**Accessories**→**Remote Speaker**→**Microphone**

## Disclaimer

The information in this document is carefully examined, and is believed to be entirely reliable. However, no responsibility is assumed for inaccuracies.

Furthermore, Motorola Solutions reserves the right to change any products to improve readability, function, or design. Motorola Solutions does not assume any liability arising out of the applications or use of any product or circuit described herein; nor does it cover any license under its patent rights, nor the rights of others.

## Intellectual Property and Regulatory Notices

### Copyrights

The Motorola Solutions products described in this document may include copyrighted Motorola Solutions computer programs. Laws in the United States and other countries preserve for Motorola Solutions certain exclusive rights for copyrighted computer programs. Accordingly, any copyrighted Motorola Solutions computer programs contained in the Motorola Solutions products described in this document may not be copied or reproduced in any manner without the express written permission of Motorola Solutions.

No part of this document may be reproduced, transmitted, stored in a retrieval system, or translated into any language or computer language, in any form or by any means, without the prior written permission of Motorola Solutions, Inc.

### Trademarks

MOTOROLA, MOTO, MOTOROLA SOLUTIONS, and the Stylized M Logo are trademarks or registered trademarks of Motorola Trademark Holdings, LLC and are used under license. All other trademarks are the property of their respective owners.

### License Rights

The purchase of Motorola Solutions products shall not be deemed to grant either directly or by implication, estoppel or otherwise, any license under the copyrights, patents or patent applications of Motorola Solutions, except for the normal non-exclusive, royalty-free license to use that arises by operation of law in the sale of a product.

### Open Source Content

This product may contain Open Source software used under license. Refer to the product installation media for full Open Source Legal Notices and Attribution content.



## European Union (EU) Waste of Electrical and Electronic Equipment (WEEE) Directive



■ The European Union's WEEE directive requires that products sold into EU countries must have the crossed out trash bin label on the product (or the package in some cases).

As defined by the WEEE directive, this cross-out trash bin label means that customers and end-users in EU countries should not dispose of electronic and electrical equipment or accessories in household waste.

Customers or end-users in EU countries should contact their local equipment supplier representative or service centre for information about the waste collection system in their country.

### Disclaimer

Please note that certain features, facilities, and capabilities described in this document may not be applicable to or licensed for use on a specific system, or may be dependent upon the characteristics of a specific mobile subscriber unit or configuration of certain parameters. Please refer to your Motorola Solutions contact for further information.

© 2021 Motorola Solutions, Inc. All Rights Reserved



# Manuel d'utilisation du bouton de télécommande sans fil indispensable, WP300 PMLN8298

**AOÛT 2021**



# Avis aux utilisateurs (FCC et Industrie Canada)

Le présent appareil est conforme aux CNR d'Industrie Canada applicables aux appareils radio exempts de licence et à la partie 15 des règlements de la FCC :

- Cet appareil ne doit pas causer d'interférence nuisible.
- Cet appareil doit accepter toute interférence reçue, y compris les interférences pouvant entraîner un fonctionnement indésirable.
- Toute modification effectuée à cet appareil sans l'autorisation explicite de Motorola Solutions peut annuler l'autorisation d'utiliser cet appareil.

# Déclaration de conformité

Règlement CFR 47, partie 2, section 2.1077(a) de la FCC



Partie responsable

Nom : Motorola Solutions, Inc.

Adresse : 1303 East Algonquin Road, Schaumburg, IL 60196-1078, É.-U.

Numéro de téléphone : 1 800 927-2744

Déclare par les présentes que le produit :

Nom du modèle : **WP300**

est conforme aux réglementations suivantes :

Partie 15, sous-partie B, sections 15.107(a), 15.107(d) et 15.109(a) des règlements de la FCC

## **Appareil numérique de classe B**

En tant que périphérique d'ordinateur personnel, cet appareil est conforme aux dispositions de la partie 15 des règlements de la FCC. Son utilisation est assujettie aux deux conditions suivantes :

- 1 Cet appareil ne doit pas causer d'interférence nuisible.
- 2 Cet appareil doit accepter toute interférence reçue, y compris les interférences pouvant entraîner un fonctionnement indésirable.



### **AVIS:**

Cet équipement a fait l'objet de tests et a été déclaré conforme aux limites établies pour un appareil numérique de classe B, conformément à la section 15 des règlements de la FCC. Ces limites sont fixées afin d'offrir une protection suffisante contre des interférences nuisibles dans une installation résidentielle. Cet équipement génère, utilise et peut émettre de l'énergie de radiofréquence et, s'il n'est pas installé ou utilisé conformément aux instructions, il peut provoquer un brouillage nuisible aux communications radio. Cependant, il est impossible de garantir qu'il n'y aura aucune interférence dans une installation particulière.

Si cet appareil cause une interférence nuisible à la réception de la radio ou de la télévision, ce qui peut être déterminé en éteignant et en allumant l'appareil, vous êtes encouragé à remédier à la situation en prenant une ou plusieurs des mesures suivantes :

- Réorienter ou déplacer l'antenne réceptrice.
- Augmenter la distance entre l'équipement et le récepteur.
- Brancher l'appareil dans une autre prise sur un circuit différent de celui du récepteur.
- Consulter le distributeur ou un technicien de radio ou de télévision chevronné pour obtenir de l'aide.

# Table des matières

<b>Chapitre 1 : Aperçu du POD.....</b>	<b>3</b>
1.1 Compatibilité radio/appareil.....	5
<b>Chapitre 2 : Pour commencer.....</b>	<b>6</b>
2.1 Charger le bouton.....	6
2.1.1 Indication de la batterie.....	6
2.1.2 Indication d'état.....	6
2.1.3 Chargeur micro-USB.....	7
2.2 Installation d'un microphone/récepteur intégré (écouteur).....	8
2.3 Association ou désassociation du POD.....	8
Association du POD par Bluetooth.....	8
Association du POD par NFC.....	8
Désassociation du POD.....	9
2.4 Changer le mode de fonctionnement.....	9
2.5 Entrée et sortie du mode obscurité.....	9
2.6 Assemblage des pinces.....	10
2.7 Démontage de la pince.....	11
<b>Chapitre 3 : Service et garantie.....</b>	<b>12</b>
3.1 Exclusion de garantie.....	12
<b>Sécurité et aspect juridique.....</b>	<b>13</b>
Sécurité du produit et respect des normes relatives à l'exposition aux radiofréquences.....	13
Protection de l'ouïe.....	13
Renseignements importants.....	13
Information juridique relative aux logiciels libres.....	14
Avis de non-responsabilité.....	14
Propriété intellectuelle et avis réglementaires.....	14

Chapitre 1

# Aperçu du POD

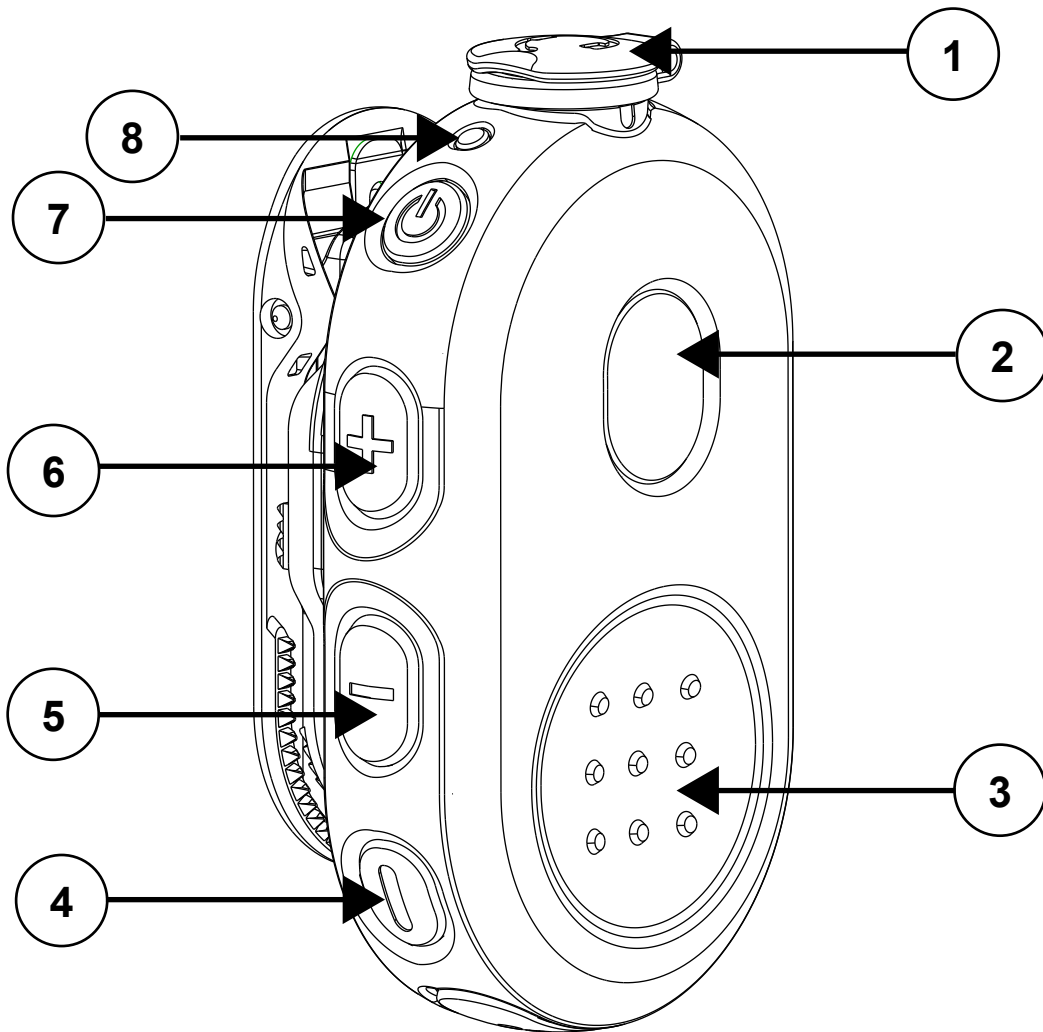





Tableau 1 :Aperçu et description du bouton

Étiquette	Description
1	Prise audio
2	Bouton d'appel/bouton multifonction (MFB)
3	Touche PTT
4	Bouton d'urgence
5	Réduction du volume
6	Augmentation du volume
7	Bouton d'alimentation
8	Indicateur audio/Bluetooth
9	Indicateur du niveau de charge de la batterie
10	Emplacement de la puce NFC
11	Port de charge

Étiquette	Description
 <b>REMARQUE :</b> Le bouton d'appel/MFB et les boutons de volume ne s'appliquent pas lorsque l'appareil fonctionne comme un PTT autonome.	

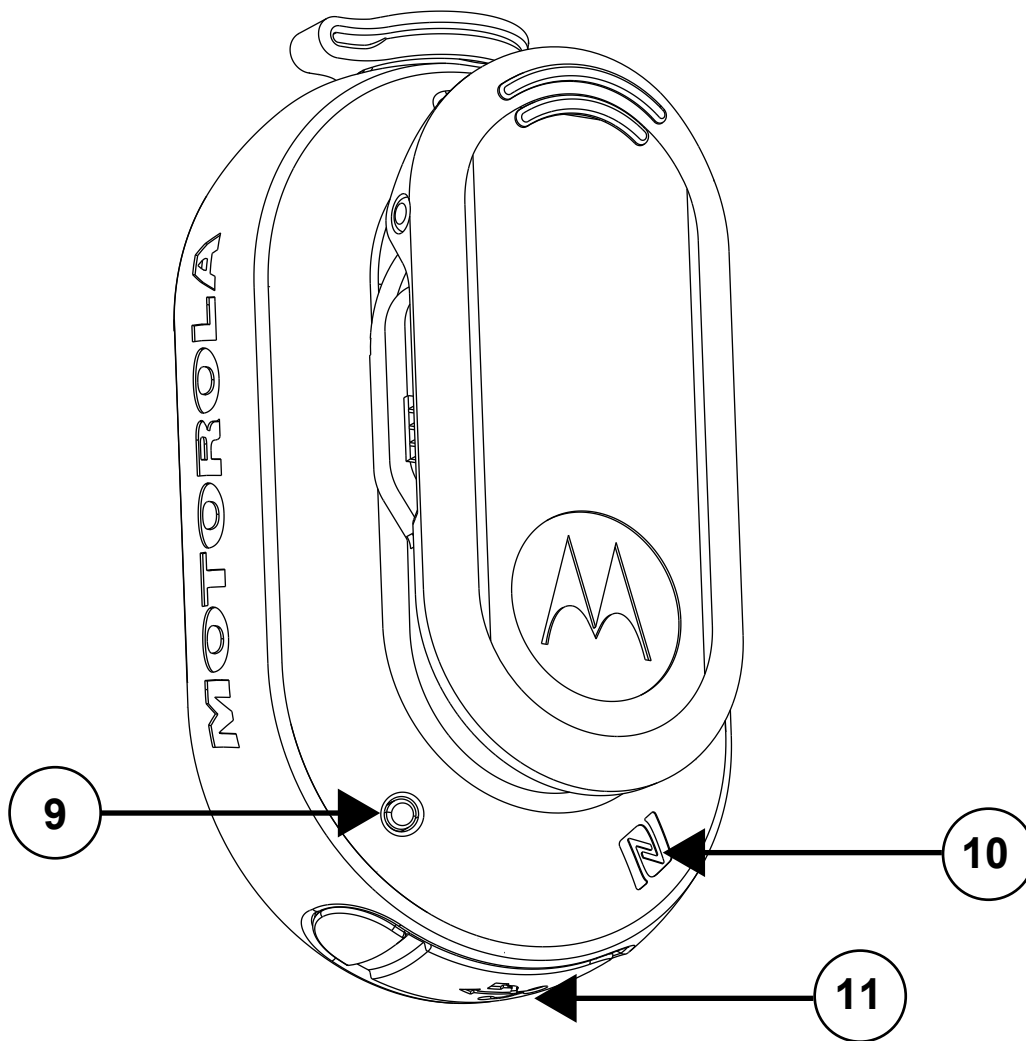
## 1.1

### Compatibilité radio/appareil

Liste des radios ou des appareils compatibles avec le modèle PMLN8298 :

- Evolve et BYOD (Android ou iOS) avec Kodiak WAVE version 10.0.02.x et plus
- SLN1000
- Série TLK 100, TLK150

Tableau 2 :Pièces et accessoires compatibles

Numéro de pièce	Description
PMLN8077A <sup>1</sup>	Écouteur PTT en ligne avec cordon standard
PMLN8125A <sup>1</sup>	Écouteur PTT en ligne avec cordon court
PMLN8190A <sup>1</sup>	Écouteur à tube transparent amélioré à 1 fil, broche unique de 2,5 mm, droit
PMLN6246A	Pince pivotante pour boutons PTT sans fil
PMLN8332A <sup>1</sup>	Étui à support fixe WP300
PMLN8332A	Support pour véhicule pour bouton de télécommande sans fil essentiel, WP300



#### REMARQUE :

- Ces accessoires peuvent être associés avec un appareil Kodiak PTT à large bande compatible. Pour activer la fonction de bouton d'urgence, assurez-vous que la fonction d'urgence est activée sur le Kodiak. Reportez-vous au guide de l'utilisateur du Kodiak pour les instructions d'installation.
- L'adresse MAC se trouve sur le dessus de l'emballage individuel et dans le code QR derrière la pince de ceinture. D'autres étiquettes d'adresse MAC sont fournies dans chaque emballage.
- Pour prendre en charge de nouveaux appareils, de nouvelles radios et de nouvelles fonctionnalités, mettez à niveau le micrologiciel WP300 à la dernière version.

<sup>1</sup> Ces accessoires sont achetés séparément.



## Chapitre 2

# Pour commencer

Familiarisez-vous avec les renseignements de base sur l'utilisation du bouton de télécommande.

### 2.1

## Charger le bouton

### Procédure :

- 1 Branchez le câble de chargement USB au bouton pour le charger.
- 2 Branchez le câble de charge à une source d'alimentation USB.

Tableau 3 :Indicateur de charge

Indication d'alimentation	Description
Rouge clignotant rapidement	Erreur de charge
Rouge continu	Charge en cours
Vert clignotant	Presque entièrement chargé
Vert continu	La batterie est entièrement chargée

### 2.1.1

## Indication de la batterie

Reportez-vous au tableau suivant pour comprendre l'indication lorsque votre bouton n'est pas en charge.

Tableau 4 :Indication de la batterie

Indication d'alimentation	Description
Désactivé	Niveau de batterie moyen ou élevé.
Rouge clignotant	Niveau de batterie faible.

### 2.1.2

## Indication d'état

Reportez-vous au tableau suivant pour comprendre l'indication d'état audio et Bluetooth.

Tableau 5 :État audio et Bluetooth

Indication audio/Bluetooth	Description
Bleu clignotant	Entrée en mode d'association
Bleu continu	Déconnecté
Bleu clignotant double (une fois)	Connecté
Rouge continu	Microphone en sourdine

Indication audio/Bluetooth	Description
Vert clignotant	Réception d'un appel entrant

 **REMARQUE :**  
 Le microphone est en sourdine et l'indication d'appel entrant ne s'applique pas lorsque l'appareil est utilisé comme un PTT autonome.

Tableau 6 : Indication d'état

Voyant	Indication	Description
Audio/Bluetooth	Bleu clignotant double	Connecté
Alimentation	Vert clignotant double	Niveau de batterie élevé
	Orange clignotant double	Niveau de batterie moyen

 **REMARQUE :**  
 Pour obtenir les détails de l'état du bouton, appuyez brièvement sur le bouton **d'alimentation**.

Tableau 7 : Indication du mode de fonctionnement

Voyant	Indication	Description
Bluetooth et DEL d'alimentation	Les deux voyants clignotent en rouge simultanément.	Erreur de mode de fonctionnement
	Le voyant Bluetooth clignote deux fois en bleu et le voyant d'alimentation clignote deux fois en vert simultanément.	Le POD entre en mode obscurité ou en sort

Reportez-vous à la section [Commutation du mode de fonctionnement](#) pour obtenir la configuration appropriée du mode de fonctionnement.

### 2.1.3

## Chargeur micro-USB

Cette section fournit des renseignements sur l'utilisation du chargeur micro-USB.

- Le chargeur micro-USB est un port très pratique pour charger votre batterie.
- Assurez-vous que l'appareil est éteint.
- Branchez le câble micro-USB dans le port de charge micro-USB de votre appareil.
- Branchez le chargeur USB à une prise murale à proximité facilement accessible.



**MISE EN GARDE :**

Tenez le connecteur USB lorsque vous le branchez et le débranchez. Ne tirez pas sur le câble. Ne pliez pas le couvercle antipoussière.

## 2.2

### Installation d'un microphone/récepteur intégré (écouteur)

#### Procédure :

- 1 Pour installer et fixer l'écouteur, alignez le symbole de déverrouillage sur le connecteur, poussez le connecteur vers l'intérieur et tournez le connecteur jusqu'à ce que le symbole de verrouillage soit aligné.
- 2 Pour déverrouiller et détacher l'écouteur, tournez le connecteur pour aligner le symbole de déverrouillage avec l'encoche sur le boîtier avant et tirez le connecteur vers l'extérieur.



#### REMARQUE :

Fixez ou retirez votre écouteur avant d'établir la connexion avec la radio ou l'adaptateur.

Si le dispositif sans fil est déconnecté après un retrait ou une fixation accidentels ou intentionnels de l'écouteur à partir de l'appareil ou vers celui-ci, le voyant rouge clignote rapidement.

## 2.3

### Association ou désassociation du POD

#### Préalables :

Éteignez le POD.

#### Association du POD par Bluetooth

Pour activer le mode audio, assurez-vous que la partie écouteur de l'appareil sans fil est branchée à la partie du POD. Pour utiliser l'appareil PTT de manière autonome, débranchez l'écouteur.

#### Procédure :

- 1 Appuyez sur le bouton **d'alimentation** et maintenez-le enfoncé jusqu'à ce que le voyant bleu clignote.
- 2 Sur l'appareil compatible, recherchez et sélectionnez **POD** dans la liste des appareils Bluetooth.

L'appareil est connecté.



#### REMARQUE :

Découplez toujours le WP300 de l'hôte Bluetooth et effacez le couplage avant de commencer un processus de couplage.

#### Association du POD par NFC

Pour activer le mode audio, assurez-vous que la partie écouteur de l'appareil sans fil est branchée à la partie du POD. Pour utiliser l'appareil PTT de manière autonome, débranchez l'écouteur.

#### Procédure :

- 1 Appuyez sur le bouton **d'alimentation** et maintenez-le enfoncé jusqu'à ce que le voyant bleu clignote.
- 2 Alignez les emplacements de NFC du POD et de l'appareil compatible.
- 3 Vérifiez l'indication de réussite de l'association sur l'appareil compatible.

Lors de l'appariement d'un appareil PTT autonome avec certains appareils hôtes, le message suivant s'affiche : Impossible de se connecter au WP300.

Vous devez vérifier que le bouton **PTT** et le bouton **d'urgence** fonctionnent correctement. Si les boutons fonctionnent, vous pouvez ignorer ce message-guide. Si les boutons ne fonctionnent pas, vous devez associer manuellement le POD à l'appareil par Bluetooth.



**REMARQUE :**

Découplez toujours le WP300 de l'hôte Bluetooth et effacez le couplage avant de commencer un processus de couplage.

**Exemple :**

**Figure 1 : Message-guide**

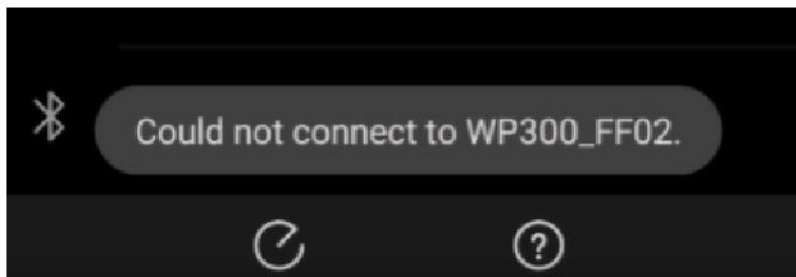

## Désassociation du POD

**Procédure :**

- 1 Maintenez les boutons **d'alimentation** et **PTT** enfoncés simultanément.  
Le POD indique que l'appareil associé est « effacé ».
- 2 Retirez le POD de la liste des appareils associés sur l'appareil compatible associé précédent.

### 2.4

## Changer le mode de fonctionnement

Pour activer le mode audio, assurez-vous que la partie écouteur de l'appareil sans fil est branchée à la partie du POD. Pour utiliser l'appareil PTT de manière autonome, débranchez l'écouteur.

**Préalables :**

Éteignez le POD.

**Procédure :**

- 1 Maintenez les boutons **d'alimentation** et **PTT** enfoncés simultanément jusqu'à ce que le voyant bleu clignote.
- 2 Retirez le POD de la liste des appareils associés de l'appareil compatible si le POD a déjà été associé.
- 3 Associez le POD à partir de l'appareil compatible.

### 2.5

## Entrée et sortie du mode obscurité

Le mode obscurité vous permet d'éteindre les voyants lumineux d'un appareil sans fil.

**Préalables :**

Allumez l'appareil.

**Procédure :**

Activez ou désactivez le mode obscurité en appuyant simultanément sur les boutons **d'alimentation** et **MFB** jusqu'à ce que les voyants bleus et verts clignotent deux fois.

Le bouton émet une tonalité ou une invite vocale pour vous avertir que les voyants sont éteints.

L'appareil sans fil n'affiche pas d'indication pour les fonctions suivantes lorsque vous appuyez sur le bouton **d'alimentation** :

- Lien perdu
- Batterie faible
- Erreur de mode de fonctionnement
- Indication d'état

2.6

## Assemblage des pinces

**Procédure :**

- 1 Placez la pince à l'horizontale dans la rainure pour pince.



- 2 Faites glisser la pince vers le haut jusqu'à ce qu'un clic se fasse entendre.



Voici l'image après l'assemblage.



2.7

## Démontage de la pince

Procédure :

- 1 Faites pivoter la pince de 90° (dans le sens horaire/antihoraire).



- 2 Soulevez le ressort métallique et faites glisser la pince pour la retirer du couvercle arrière.



- 3 Tout en soulevant le ressort métallique, faites glisser la pince avec votre pouce pour la retirer du couvercle arrière.



## Chapitre 3

# Service et garantie

À part la pince, le bouton n'est pas réparable. Le bouton est couvert par la garantie limitée standard d'un an de Motorola Solutions.

### 3.1

## Exclusion de garantie

Motorola Solutions ne garantit pas l'installation, l'entretien ou la réparation du produit, des accessoires, des batteries ou des pièces.

Motorola Solutions n'est responsable d'aucune façon que ce soit pour les problèmes ou les dommages causés par tout équipement ou périphérique accessoire (par exemple, mais sans s'y limiter : batteries, chargeurs, adaptateurs et blocs d'alimentation) qui n'est pas fourni ou fabriqué par Motorola Solutions et qui est rattaché au produit ou utilisé avec ce dernier. Lorsque le produit est utilisé avec de l'équipement auxiliaire ou périphérique non fourni par Motorola Solutions, Motorola Solutions ne garantit pas le fonctionnement de la combinaison produit et du périphérique. Motorola Solutions n'honorera aucune réclamation au titre de la garantie si le produit est utilisé dans une telle combinaison et il est déterminé par Motorola Solutions que le produit ne présente aucun défaut. La garantie est immédiatement annulée si le produit est ouvert ou démonté. Motorola Solutions décline spécifiquement toute responsabilité pour tout dommage causé de quelque façon que ce soit par une installation inappropriée par du personnel non autorisé.

# Sécurité et aspect juridique

Cette section fournit des renseignements sur la sécurité et l'aspect juridique pour ce produit.

Learning Experience Portal (LXP) Manual do Usuário e documentação relacionada disponíveis em:  
<https://learning.motorolasolutions.com/>

(Para maiores informações sobre medidas da Taxa de Absorção Específica (SAR) e conformidade, consulte o Manual do Usuário através do endereço eletrônico acima) Consulte também o site da Anatel para informações adicionais: [www.anatel.gov.br](http://www.anatel.gov.br)

## Sécurité du produit et respect des normes relatives à l'exposition aux radiofréquences



### **MISE EN GARDE :**

Pour être conforme aux règlements de la FCC relatifs aux normes d'exposition aux radiofréquences, cette radio ne doit être utilisée qu'à des fins professionnelles. Avant d'utiliser ce produit, lisez le guide « Sécurité du produit et respect des normes relatives à l'exposition aux radiofréquences » qui accompagne votre radio. Ce guide contient d'importantes informations sur le mode d'emploi sécuritaire du produit ainsi que des informations relatives à l'énergie de RF et à son contrôle, afin d'assurer la conformité aux normes et règlements applicables.

## Protection de l'ouïe

Une exposition à des bruits forts en provenance de n'importe quelle source pendant de longues périodes pourrait affecter votre audition de manière temporaire ou permanente. Plus le volume sonore de la radio est élevé, plus votre audition peut se détériorer rapidement. Des dommages auditifs dus à l'exposition à des bruits forts peuvent d'abord être indétectables, mais ceux-ci ont parfois des effets cumulatifs. Pour protéger votre audition :

- Réglez le volume le plus bas possible pour effectuer votre travail.
- Montez le volume seulement si vous vous trouvez dans un environnement bruyant.
- Réduisez le volume avant d'ajouter un casque ou un écouteur.

## Renseignements importants

- Ne chargez pas votre accessoire à une température inférieure à 0 °C (32 °F) ou supérieure à 45 °C (113 °F).
- N'entreposez pas votre accessoire sous les rayons directs du soleil ou dans un endroit où la température prévue peut dépasser cette plage, comme à l'intérieur d'une voiture stationnée.
- L'entreposage de votre accessoire pleinement chargé sous des températures élevées pourrait réduire en permanence la durée de vie de la batterie interne.
- La durée de vie de la batterie peut être réduite temporairement sous des températures basses.



- Pour réduire les pertes de capacité permanentes, le bouton de télécommande doit être entreposé à une température comprise entre -10 °C (14 °F) et 30 °C (86 °F).



**AVERTISSEMENT :**

- Pour éviter les blessures, veillez à ne pas désassembler, écraser ou percer le bouton, ce qui pourrait causer un court-circuit de la batterie.
- N'exposez pas le bouton à la chaleur ou au feu.
- Ne jetez pas le bouton dans les ordures ménagères.
- Ne remplissez pas la prise audio et le port de charge USB d'eau. Si de l'eau pénètre dans la prise audio ou le port de charge USB, retirez-la en secouant le bouton. Couvrez toujours la prise audio et le port de charge USB avec un couvercle antipoussière lorsque vous ne les utilisez pas.

## Information juridique relative aux logiciels libres

Ce produit contient des logiciels libres. Pour en savoir plus au sujet des licences, des reconnaissances, des avis de droits d'auteur requis et d'autres conditions d'utilisation, visitez le site <http://businessonline.motorolasolutions.com>

Rendez-vous à **Centre de ressources**→**Renseignements sur les produit**→**Manuel**→**Accessoires**→**Haut-parleur/microphone**→**distant**

## Avis de non-responsabilité

L'information contenue dans le présent document a été examinée avec soin et est considérée comme étant entièrement fiable. Cependant, nous n'assumons aucune responsabilité en cas d'inexactitude.

De plus, Motorola Solutions se réserve le droit d'apporter des modifications à tout produit afin d'en améliorer la lisibilité, la fonctionnalité ou la conception. Motorola Solutions n'assume aucune responsabilité quant aux applications ou à l'utilisation des produits et circuits décrits dans le présent document, pas plus qu'elle ne se porte garante des licences exploitées en vertu de ses droits de brevet ou des droits d'un tiers.

## Propriété intellectuelle et avis réglementaires

### Droits d'auteur

Les produits Motorola Solutions décrits dans ce document peuvent inclure des programmes informatiques protégés par des droits d'auteur de Motorola Solutions. Les lois des États-Unis et d'autres pays réservent à Motorola Solutions certains droits exclusifs pour les programmes informatiques protégés par droits d'auteur. Par conséquent, tout programme informatique protégé par droits d'auteur de Motorola Solutions compris dans les produits Motorola Solutions décrits dans le présent document ne peut être copié ni reproduit de quelque manière que ce soit sans l'autorisation écrite expresse de Motorola Solutions.

Aucune partie du présent document ne peut être reproduite, transmise, stockée dans un système de recherche documentaire ou traduite dans une autre langue ou dans un langage informatique, sous quelque forme ou par quelque moyen que ce soit, sans l'autorisation écrite préalable de Motorola Solutions, Inc.

### Marques de commerce

MOTOROLA, MOTO, MOTOROLA SOLUTIONS et le logo au M stylisé sont des marques de commerce ou des marques déposées de Motorola Trademark Holdings LLC et sont utilisées sous licence. Toutes les autres marques de commerce sont la propriété de leurs détenteurs respectifs.

## Droits de licence

L'achat de produits Motorola Solutions ne peut être considéré comme une transaction octroyant directement, par inférence, estoppel ou autrement une licence en vertu des droits d'auteur, des droits de brevets ou d'une demande de brevet de Motorola Solutions, à l'exception d'une licence d'utilisation normale et non exclusive, libre de toute redevance, prévue par la loi lors de la vente d'un produit.

## Contenu à code source libre

Ce produit peut contenir des logiciels libres utilisés sous licence. Reportez-vous au support d'installation du produit pour obtenir tous les avis juridiques relatifs aux logiciels libres et aux contenus d'attribution.

## Directive sur la mise au rebut des équipements électriques et électroniques de l'Union européenne (UE) (WEEE)



La directive DEEE de l'Union européenne exige que les produits (ou leur emballage, dans certains cas) vendus dans les pays de l'UE portent l'étiquette de la poubelle barrée.

Comme le définit la directive WEEE, cette étiquette de poubelle barrée signifie que les clients et les utilisateurs finaux dans les pays de l'UE ne doivent pas jeter les équipements électriques et électroniques ou leurs accessoires dans les ordures domestiques.

Les clients ou les utilisateurs finaux dans les pays de l'UE doivent communiquer avec le représentant ou le centre de service de leur fournisseur d'équipement pour obtenir des renseignements sur le système de collecte des déchets de leur pays.

## Avis de non-responsabilité

Veillez noter que certaines fonctionnalités, installations et capacités décrites dans ce document pourraient ne pas s'appliquer ou être accordées sous licence pour l'utilisation sur un système particulier, ou pourraient dépendre des caractéristiques d'une unité mobile d'abonné ou d'une configuration de certains paramètres. Veuillez consulter votre personne-ressource chez Motorola Solutions pour en savoir plus.

© 2021 Motorola Solutions, Inc. Tous droits réservés.



---

# Manual del usuario de WP300 PMLN8298, control remoto inalámbrico de operaciones críticas

**AGOSTO 2021**

© 2021 Motorola Solutions, Inc. All rights reserved



MN007883A01-AA

# Contenido

<b>Capítulo 1 : Descripción general del POD.....</b>	<b>3</b>
1.1 Compatibilidad del radio/dispositivo.....	5
<b>Capítulo 2 : Guía de introducción.....</b>	<b>6</b>
2.1 Carga del POD.....	6
2.1.1 Indicación de batería.....	6
2.1.2 Indicación de estado.....	6
2.1.3 Cargador micro USB.....	7
2.2 Conexión de audífonos con micrófono/receptor integrados (auricular).....	8
2.3 Emparejamiento o desemparejamiento del POD.....	8
Emparejamiento del POD a través de Bluetooth.....	8
Emparejamiento del POD a través de NFC.....	8
Desemparejamiento del POD.....	9
2.4 Cambio del modo de funcionamiento.....	9
2.5 Ingreso o salida del modo oscuro.....	9
2.6 Emparejamiento de los clips.....	10
2.7 Desmontaje del clip.....	11
<b>Capítulo 3 : Servicio y garantía.....</b>	<b>12</b>
3.1 Exclusión de garantía.....	12
<b>Protección e información legal.....</b>	<b>13</b>
Protección del producto y cumplimiento de exposición a RF.....	13
Protección acústica.....	13
Información importante.....	13
Avisos legales de software de código abierto.....	14
Descargo de responsabilidad.....	14
Propiedad intelectual y avisos normativos.....	14

Capítulo 1

# Descripción general del POD

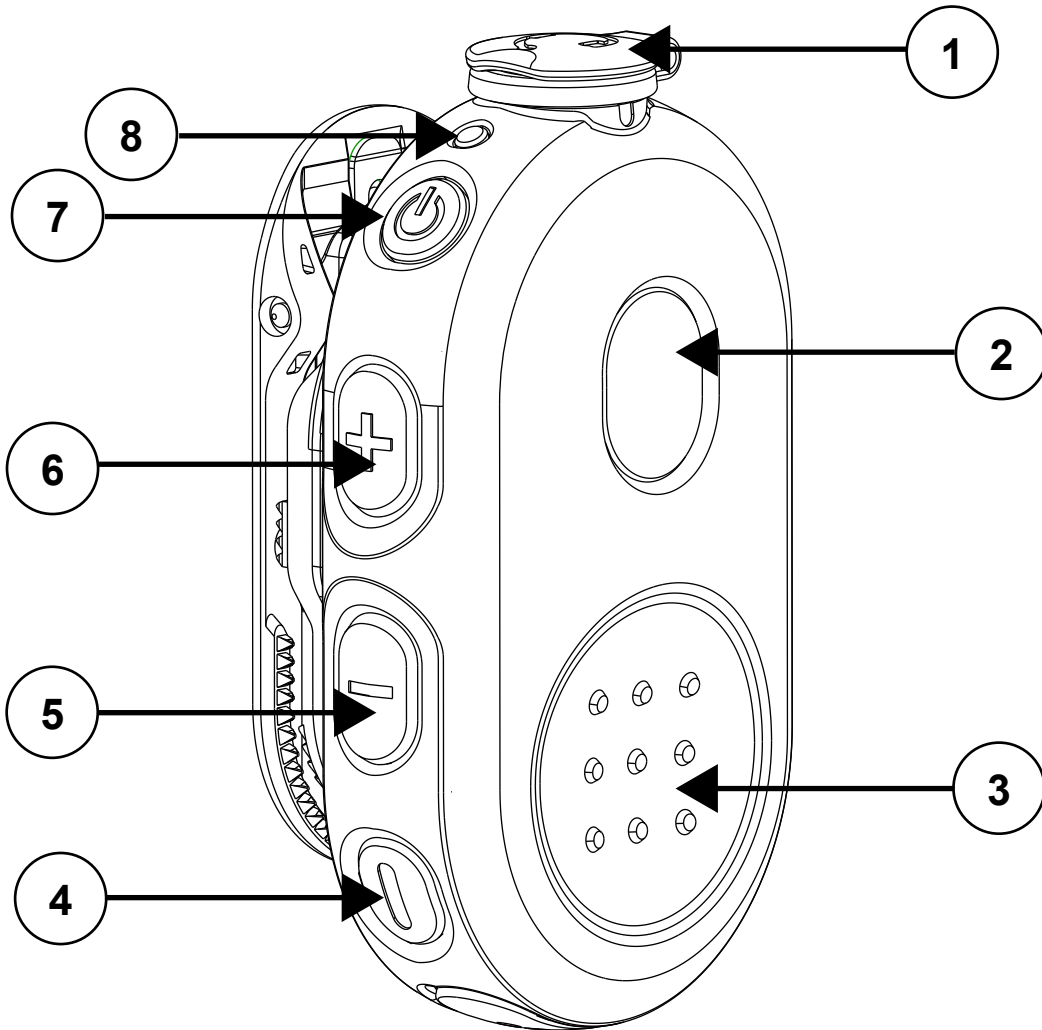

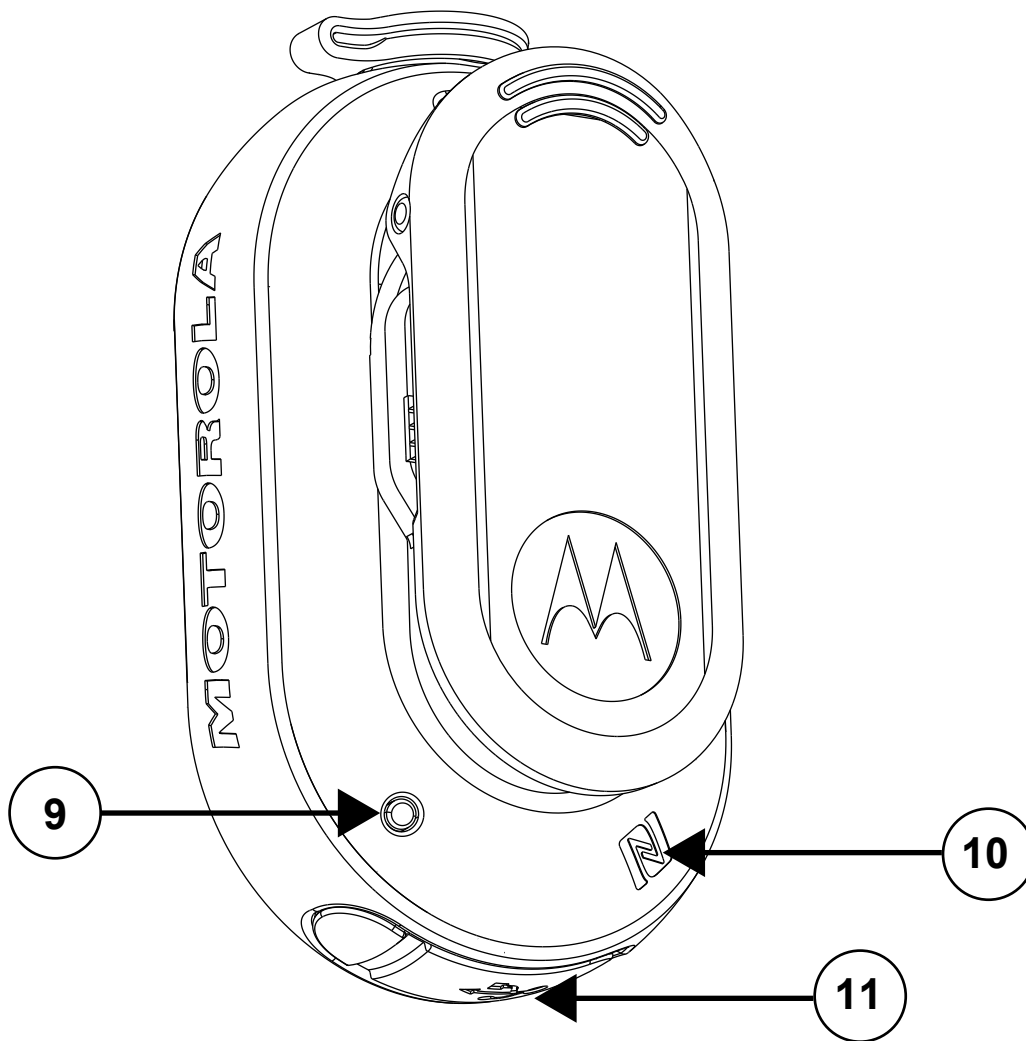

Mesa 1 :Descripción general del POD

Etiqueta	Descripción
1	Conector de audio
2	Botón de llamada/botón multifunción (MFB)
3	Botón PTT
4	Botón de emergencia
5	Bajar volumen
6	Subir volumen
7	Botón de encendido
8	Indicador de audio/Bluetooth
9	Indicador de alimentación/batería
10	Ubicación NFC
11	Puerto del cargador

Etiqueta	Descripción
 <b>NOTA:</b> El botón de llamada/MFB y los botones de volumen no se aplican cuando funciona como un dispositivo PTT independiente.	

### 1.1

## Compatibilidad del radio/dispositivo

Lista de los radios o dispositivos compatibles con PMLN8298:

- Evolve y BYOD (Android o iOS) con Kodiak WAVE versión 10.0.02.x y posteriores
- SLN1000
- Serie TLK 100, TLK150

### Mesa 2 :Piezas y accesorios compatibles

Número de pieza	Descripción
PMLN8077A <sup>1</sup>	Auricular PTT en línea con cable estándar
PMLN8125A <sup>1</sup>	Auricular PTT en línea con cable corto
PMLN8190A <sup>1</sup>	Auricular de tubo transparente mejorado de un cable, pin único de 2,5 mm, perfil recto
PMLN6246A	Clip giratorio para POD inalámbrico Push-to-Talk
PMLN8332A <sup>1</sup>	Funda de montaje fija WP300
PMLN8332A	Montaje en vehículos de control remoto inalámbrico de operaciones críticas, WP300



**NOTA:**

- Estos accesorios se pueden emparejar con un dispositivo Kodiak Broadband PTT compatible. Para activar la funcionalidad del botón de emergencia, la función de emergencia debe estar activada en Kodiak. Consulte la Guía del usuario de Kodiak para obtener las instrucciones de configuración.
- La dirección MAC se encuentra en la parte superior de la caja individual y dentro del código QR que se encuentra detrás del clip para cinturón. Las etiquetas de dirección MAC adicionales se encuentran en la caja individual.
- Para admitir nuevos dispositivos/radios y funcionalidades, actualice el firmware WP300 a la versión más reciente.

<sup>1</sup> Estos accesorios se compran por separado.

## Capítulo 2

# Guía de introducción

Familiarícese con la información básica sobre cómo utilizar el POD de control remoto.

## 2.1

### Carga del POD

#### Procedimiento:

- 1 Conecte el cable de carga USB al POD para cargarlo.
- 2 Enchufe el cable de carga a la fuente de alimentación USB.

#### Mesa 3 :Indicador de carga

Indicación de alimentación	Descripción
Rojo intermitente rápido	Error de carga
Rojo fijo	Cargando
Verde intermitente	Casi totalmente cargada
Verde fijo	La batería está completamente cargada

#### 2.1.1

### Indicación de batería

Cuando el POD no se esté cargando, consulte la siguiente tabla para comprender la indicación.

#### Mesa 4 :Indicación de batería

Indicación de alimentación	Descripción
Desactivado	La batería está en nivel medio o alto.
Rojo intermitente	El nivel de la batería está bajo.

#### 2.1.2

### Indicación de estado

Consulte la siguiente tabla para comprender la indicación de estado de audio y Bluetooth.

#### Mesa 5 :Estado de audio y Bluetooth

Indicación de audio/Bluetooth	Descripción
Azul intermitente	Ingresar emparejamiento
Azul fijo	Desconectado
Azul intermitente doble (una vez)	Conectado
Rojo fijo	Micrófono silenciado



Indicación de audio/Bluetooth	Descripción
Verde intermitente	Recibiendo una llamada entrante

 **NOTA:**  
 El micrófono está silenciado y la indicación de llamada entrante no se aplica cuando funciona como un dispositivo PTT independiente.

#### Mesa 6 :Indicación de estado

Indicador	Indicación	Descripción
Audio/Bluetooth	Azul intermitente doble	Conectado
Alimentación	Verde intermitente doble	El nivel de la batería es alto
	Ámbar intermitente doble	El nivel de la batería es medio

 **NOTA:**  
 Para determinar el estado detallado del POD, presione brevemente el botón **Encendido**.

#### Mesa 7 :Indicación de modo de funcionamiento

Indicador	Indicación	Descripción
LED de alimentación y Bluetooth	Ambos LED parpadean en rojo al mismo tiempo.	Error de modo de funcionamiento
	El LED de Bluetooth parpadea en azul dos veces y el LED de alimentación parpadea en verde dos veces al mismo tiempo.	EL POD está entrando o saliendo del modo oscuro

Consulte la sección [Cambio del modo de funcionamiento](#) para conocer la configuración correcta del modo de funcionamiento.

### 2.1.3

## Cargador micro USB

Esta sección contiene información sobre el uso del cargador micro USB.

- El cargador micro USB es un puerto práctico que le permite cargar cómodamente la batería.
- Asegúrese de que el dispositivo esté apagado.
- Enchufe el cable micro USB al puerto de carga micro USB del dispositivo.
- Conecte el cargador USB a un tomacorriente cercana y de fácil acceso.



**PRECAUCIÓN:**

Sostenga el conector USB al momento de conectarlo y desconectarlo. No tire del cable.

No gire la cubierta para el polvo.

## 2.2

# Conexión de audífonos con micrófono/receptor integrados (auricular)

### Procedimiento:

- 1 Para conectar y bloquear el auricular, alinee el símbolo de desbloqueo del conector y empuje este hacia adentro; a continuación, gírelo hasta que el símbolo de bloqueo quede alineado.
- 2 Para desbloquear y desconectar el auricular, gire el conector a fin de alinear el símbolo de desbloqueo con la hendidura de la carcasa frontal y, luego, tire del conector hacia afuera.



#### NOTA:

Conecte o desconecte el auricular antes de establecer la conexión con el radio o el adaptador.

Si la conexión inalámbrica se desconecta debido a una extracción accidental o intencional, o la conexión del auricular desde o hacia el dispositivo, el LED rojo parpadea rápidamente.

## 2.3

# Emparejamiento o desemparejamiento del POD

### Requisitos:

Apague el POD.

## Emparejamiento del POD a través de Bluetooth

Para que funcione en modo de audio, que la parte del auricular del dispositivo inalámbrico debe estar conectada a la parte del POD. Para que funcione como un dispositivo PTT independiente, quite el auricular.

### Procedimiento:

- 1 Mantenga presionado el botón **Encendido** hasta que el LED azul parpadee.
- 2 En el dispositivo compatible, busque y seleccione **POD** de la lista Bluetooth.

El dispositivo está conectado.



#### NOTA:

Desempareje siempre el WP300 del host Bluetooth y borre el emparejamiento antes de iniciar un proceso de emparejamiento.

## Emparejamiento del POD a través de NFC

Para que funcione en modo de audio, que la parte del auricular del dispositivo inalámbrico debe estar conectada a la parte del POD. Para que funcione como un dispositivo PTT independiente, quite el auricular.

### Procedimiento:

- 1 Mantenga presionado el botón **Encendido** hasta que el LED azul parpadee.
- 2 Alinee las ubicaciones de NFC en el POD y en los dispositivos compatibles.
- 3 Compruebe que el dispositivo compatible indique que el emparejamiento se realizó correctamente.

Cuando se empareja un dispositivo PTT independiente con ciertos dispositivos host, aparece el siguiente mensaje: *No se pudo conectar a WP300.*

Debe comprobar si el botón **PTT** y el botón **Emergencia** funcionan correctamente. Si los botones funcionan, puede ignorar este mensaje. Si los botones no funcionan, debe emparejar manualmente el POD con el dispositivo a través de Bluetooth.



**NOTA:**

Desempareje siempre el WP300 del host Bluetooth y borre el emparejamiento antes de iniciar un proceso de emparejamiento.

**Ejemplo:**

**Figura 1 : Mensaje de aviso**

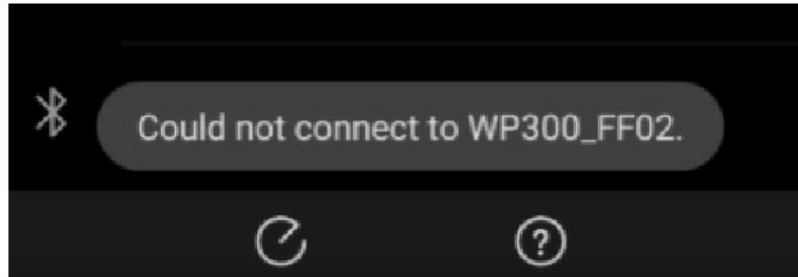

## Desemparejamiento del POD

**Procedimiento:**

- 1 Mantenga presionados los botones **Encendido** y **PTT** al mismo tiempo.  
El POD indica que el dispositivo emparejado “se borró”.
- 2 Elimine el POD de la lista de dispositivos emparejados en el dispositivo compatible emparejado anterior.

### 2.4

## Cambio del modo de funcionamiento

Para que funcione en modo de audio, que la parte del auricular del dispositivo inalámbrico debe estar conectada a la parte del POD. Para que funcione como un dispositivo PTT independiente, quite el auricular.

**Requisitos:**

Apague el POD.

**Procedimiento:**

- 1 Mantenga presionados los botones **Encendido** y **PTT** al mismo tiempo hasta que el LED azul parpadee.
- 2 Elimine el POD de la lista de dispositivos emparejados en el dispositivo compatible, si se ha emparejado antes.
- 3 Empareje el POD del dispositivo compatible.

### 2.5

## Ingreso o salida del modo oscuro

El modo oscuro le permite desactivar los LED del dispositivo inalámbrico.

**Requisitos:**

Encienda el dispositivo.

**Procedimiento:**

Para activar o desactivar el modo oscuro del dispositivo, presione simultáneamente los botones de **encendido** y **MFB** hasta que el LED azul y el verde parpadeen dos veces.

El POD reproduce un tono o un aviso de voz para alertar al usuario de que los LED están apagados.

El dispositivo inalámbrico no muestra la indicación LED de las siguientes funciones cuando se presiona el botón **Encendido**:

- Vínculo perdido
- Batería baja
- Error de modo de funcionamiento
- Indicación de estado

2.6

## Emparejamiento de los clips

**Procedimiento:**

- 1 Coloque el clip en forma horizontal en el área de deslizamiento del clip.



- 2 Deslice el clip hacia arriba, hasta que escuche un clic.



A continuación, se muestra la imagen después de la instalación.



2.7

## Desmontaje del clip

**Procedimiento:**

- 1 Gire el clip en 90 °C (derecha/izquierda).



- 2 Levante el resorte de metal y deslice el clip hacia fuera de la cubierta posterior.



- 3 Cuando levante el resorte de metal, extraiga el clip de la cubierta posterior con el pulgar.



## Capítulo 3

# Servicio y garantía

Además del clip, el POD no se puede reparar. El POD está cubierto por la garantía limitada de un año estándar de Motorola Solutions.

### 3.1

## Exclusión de garantía

Motorola Solutions no garantiza la instalación, el mantenimiento ni el servicio del producto, los accesorios, las baterías ni las piezas.

Motorola Solutions no se hace responsable de ninguna manera por problemas o daños causados por equipos auxiliares o periféricos (algunos ejemplos específicos incluyen, entre otros: baterías, cargadores, adaptadores y fuentes de alimentación), no suministrados o fabricados por Motorola Solutions, que se conectan al producto o se utilizan con este. Cuando el producto se utiliza con equipos periféricos o auxiliares no suministrados por Motorola Solutions, Motorola Solutions no garantiza el funcionamiento de la combinación de productos ni periféricos. Motorola Solutions no respetará ningún reclamo de garantía en el que el producto se utilice en tal combinación, y en que Motorola Solutions determine que no hay ninguna falla del producto. Al momento de abrir o desmontar el producto, la garantía se anulará inmediatamente. Motorola Solutions renuncia expresamente a cualquier responsabilidad por cualquier daño causado por la instalación incorrecta por parte de personal no autorizado.

# Protección e información legal

Esta sección contiene información sobre la protección y los aspectos legales de este producto.

Learning Experience Portal (LXP) Manual do Usuário e documentação relacionada disponíveis em:  
<https://learning.motorolasolutions.com/>

(Para maiores informações sobre medidas da Taxa de Absorção Específica (SAR) e conformidade, consulte o Manual do Usuário através do endereço eletrônico acima) Consulte também o site da Anatel para informações adicionais: [www.anatel.gov.br](http://www.anatel.gov.br)

## Protección del producto y cumplimiento de exposición a RF



### **PRECAUCIÓN:**

Este radio está destinado para el uso profesional únicamente, conforme a los requisitos de exposición a energía de RF de la FCC. Antes de utilizar este producto, lea el folleto “Protección del producto y exposición a radiofrecuencia”, que viene con el radio y contiene instrucciones de funcionamiento importantes para un uso seguro, además de conciencia y control de energía de radiofrecuencia, con el fin de cumplir con los estándares y las normativas correspondientes.

## Protección acústica

La exposición a ruidos fuertes de cualquier fuente durante períodos prolongados podría afectar la audición de manera temporal o permanente. Cuanto más alto esté el volumen del radio, más rápido se verá afectada la audición. En ocasiones, el daño a la audición provocado por ruidos fuertes es indetectable en un principio y puede tener efecto acumulativo. Para proteger la audición, realice las siguientes acciones:

- Utilice el volumen más bajo que necesite para hacer su trabajo.
- Aumente el volumen solo si se encuentra en un ambiente ruidoso.
- Reduzca el volumen antes de conectar los auriculares o el audífono.

## Información importante

- No cargue el accesorio a temperaturas inferiores a 0 °C (32 °F) ni superiores a 45 °C (113 °F).
- No almacene el accesorio en lugares con exposición directa a la luz solar o donde las temperaturas puedan sobrepasar este margen como, por ejemplo, dentro de un automóvil estacionado.
- Si guarda los accesorios con una carga completa a altas temperaturas, puede reducir de manera permanente la vida útil de la batería interna.
- La vida útil de la batería puede reducirse de manera temporal a bajas temperaturas.

- El POD de control remoto se debe almacenar a temperaturas entre -10 °C (14 °F) y 30 °C (86 °F) para reducir la pérdida permanente de capacidad de la batería.



#### **ADVERTENCIA:**

- Para evitar lesiones, no desmonte, perforo ni aplaste el POD, ya que esta acción puede provocar un cortocircuito en la batería.
- No exponga ni arroje el POD al calor o al fuego.
- No deseche el POD en la basura doméstica.
- No llene de agua el conector de audio ni el puerto de carga USB. Si entra agua en el conector de audio o en el puerto de carga USB, agite el POD para sacar el agua. Cubra siempre el conector de audio y el puerto de carga USB con una tapa antipolvo cuando no los utilice.

## **Avisos legales de software de código abierto**

Este producto contiene software de código abierto. Para obtener información respecto de las licencias, los reconocimientos, los avisos de derechos de autor exigidos y otros términos de uso, visite <http://businessonline.motorolasolutions.com>.

Vaya a: **Centro de recursos**→**Información del producto**→**Manual**→**Accesorios**→**Micrófono**→**con altavoz remoto**

## **Descargo de responsabilidad**

La información de este documento se revisó con cuidado y se considera completamente confiable. Sin embargo, no se asume responsabilidad en caso de imprecisiones.

Además, Motorola Solutions se reserva el derecho de cambiar cualquier producto para mejorar la legibilidad, la función o el diseño. Motorola Solutions no asume responsabilidad alguna por las consecuencias de la aplicación o el uso de cualquiera de los productos o circuitos descritos en el presente documento; tampoco cubre licencia alguna bajo sus derechos de patente ni los derechos de terceros.

## **Propiedad intelectual y avisos normativos**

### **Derechos de autor**

Entre los productos Motorola Solutions que se describen en esta documentación, se pueden incluir programas informáticos de Motorola Solutions que están protegidos por derechos de autor. Las leyes de Estados Unidos y de otros países preservan para Motorola Solutions ciertos derechos exclusivos para los programas informáticos protegidos por derechos de autor. Del mismo modo, los programas informáticos protegidos por derechos de autor de Motorola Solutions incluidos en los productos de Motorola Solutions descritos en este manual no podrán ser copiados ni reproducidos de ninguna forma sin el expreso consentimiento por escrito de Motorola Solutions.

Ninguna parte de este documento se puede reproducir, transmitir, almacenar en un sistema recuperable ni traducir a ningún idioma ni lenguaje de computadora, de ninguna forma ni por ningún medio, sin la autorización expresa por escrito de Motorola Solutions, Inc.

### **Marcas comerciales**

MOTOROLA, MOTO, MOTOROLA SOLUTIONS y el logotipo de la M estilizada son marcas comerciales o marcas comerciales registradas de Motorola Trademark Holdings, LLC y se utilizan bajo licencia. Todas las demás marcas comerciales pertenecen a sus respectivos propietarios.



## Derechos de licencia

No se considerará que la compra de productos Motorola Solutions otorgue, en forma directa, implícita, por exclusión ni de ningún otro modo, una licencia sobre los derechos de autor, patentes o aplicaciones de patentes de Motorola Solutions, excepto la licencia normal, no exclusiva y libre de regalías de uso que surge de las consecuencias legales de la venta de un producto.

## Contenido de código abierto

Este producto puede contener un software de código abierto utilizado bajo licencia. Consulte los medios de instalación del producto para conocer el contenido completo de la atribución y los avisos legales del código abierto.

## Directiva de Residuos de aparatos eléctricos y electrónicos (WEEE) de la Unión Europea (UE)



La Directiva de RAEE de la Unión Europea requiere que los productos que se venden en los países de la UE tengan la etiqueta de un bote de residuos tachado sobre el producto (o en el paquete en algunos casos).

Como define la directiva WEEE, esta etiqueta con un bote de basura tachado indica que los clientes y los usuarios finales en los países de la UE no deben deshacerse de los equipos o accesorios eléctricos y electrónicos con la basura doméstica.

Los clientes o los usuarios finales en los países de la UE deben comunicarse con un representante distribuidor de equipos o el centro de servicio locales para obtener información sobre el sistema de recolección de residuos de su país.

## Descargo de responsabilidad

Tenga en cuenta que determinadas funciones, instalaciones y capacidades que se describen en este documento podrían no ser aplicables o no tener licencia para su uso en un sistema específico, o bien pueden ser dependientes de las características de una unidad del suscriptor móvil específico o la configuración de ciertos parámetros. Comuníquese con un representante de Motorola Solutions para obtener más información.

© 2021 Motorola Solutions, Inc. Todos los derechos reservados



# Pod do controle remoto sem fio para operações críticas, Manual do usuário do WP300 PMLN8298

**AGOSTO 2021**

© 2021 Motorola Solutions, Inc. All rights reserved



MN007883A01-AA

# Índice

<b>Capítulo 1 : Visão geral do Pod.....</b>	<b>3</b>
1.1 Compatibilidade do rádio/dispositivo.....	5
<b>Capítulo 2 : Introdução.....</b>	<b>6</b>
2.1 Carregando o Pod.....	6
2.1.1 Indicador de Bateria.....	6
2.1.2 Indicação de status.....	6
2.1.3 Carregador micro USB.....	7
2.2 Conectar microfone/fone de ouvido receptor integrado.....	8
2.3 Emparelhamento ou desemparelhamento do POD.....	8
Emparelhar o POD por Bluetooth.....	8
Emparelhar o POD por meio de NFC.....	8
Desemparelhar o POD.....	9
2.4 Alternando o modo de operação.....	9
2.5 Entrar ou sair do modo Escuro.....	9
2.6 Montagem dos prendedores.....	10
2.7 Desmontagem do prendedor.....	11
<b>Capítulo 3 : Serviço e garantia.....</b>	<b>12</b>
3.1 Exclusão de Garantia.....	12
<b>Segurança e legislação.....</b>	<b>13</b>
Segurança do produto e conformidade de exposição à RF.....	13
Segurança acústica.....	13
Informações importantes.....	13
Avisos legais para software de código aberto.....	14
Isenção de responsabilidade.....	14
Propriedade intelectual e avisos regulatórios.....	14

Capítulo 1

# Visão geral do Pod

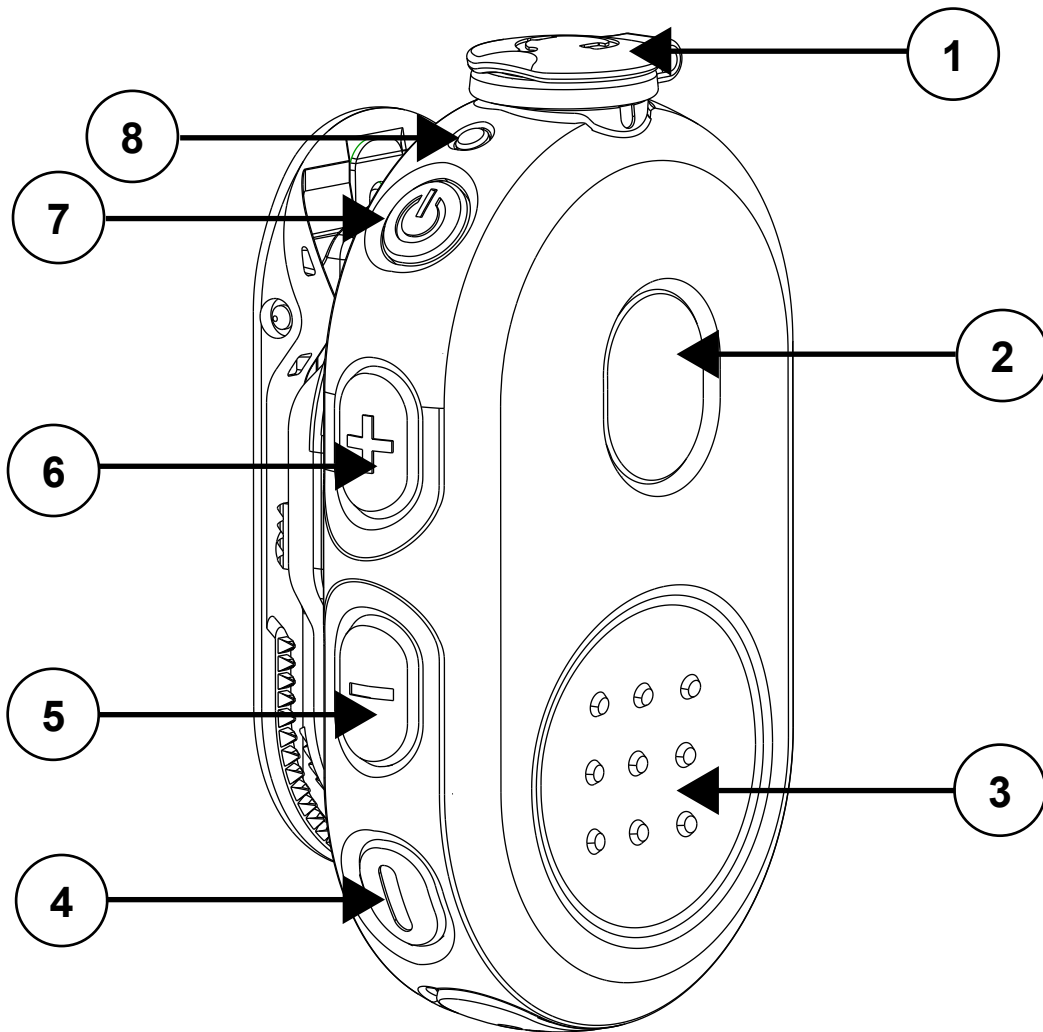

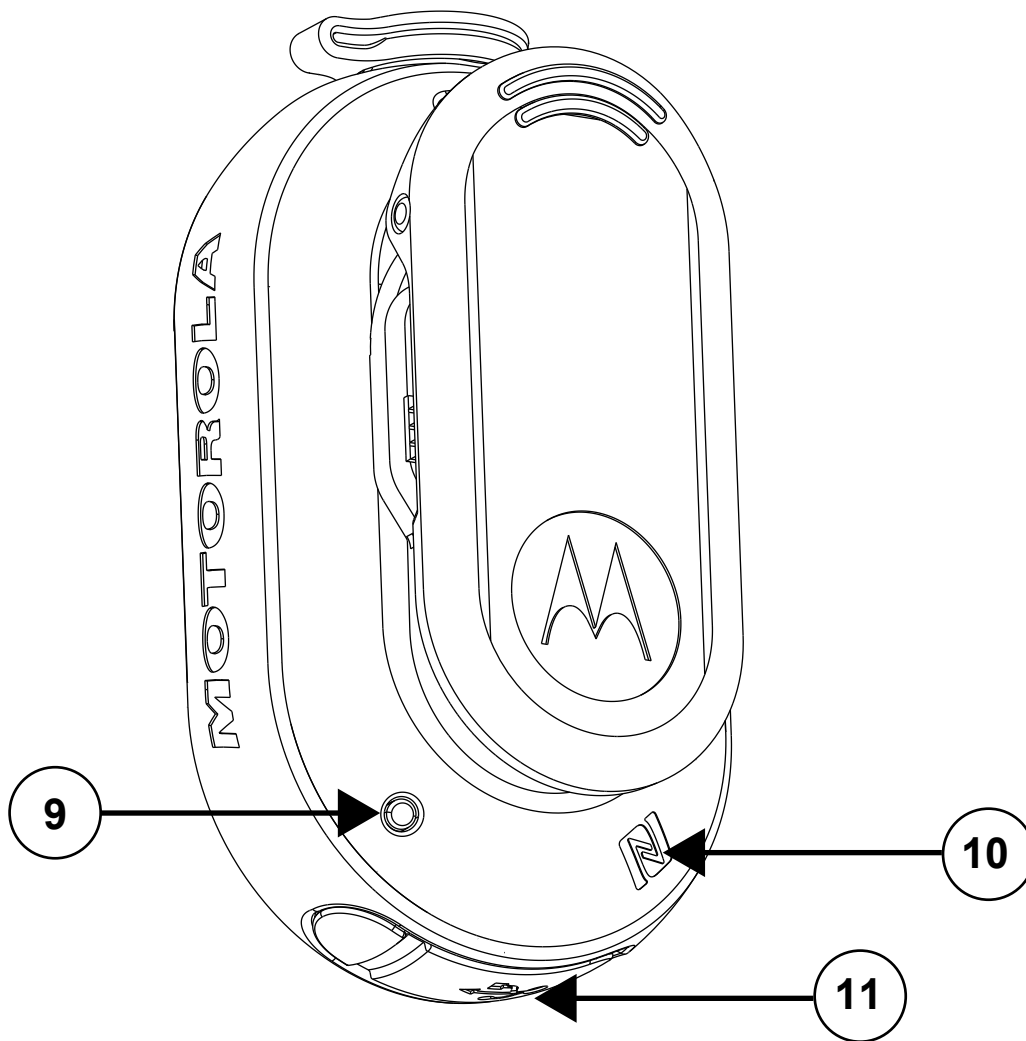

Acima 1 :Visão geral e descrição do Pod

Rótulo	Descrição
1	Entrada de Áudio
2	Botão de chamada/botão multifuncional (MFB)
3	Botão PTT
4	Botão de emergência
5	Diminuir volume
6	Aumentar volume
7	Botão Liga/Desliga
8	Indicador de áudio/Bluetooth
9	Indicador de energia/bateria
10	Localização por NFC
11	Porta de carregamento

Rótulo	Descrição
 <b>OBSERVAÇÃO:</b>	O botão de chamada/MFB e os botões de volume não são aplicáveis quando funcionam como um dispositivo PTT independente.

## 1.1

### Compatibilidade do rádio/dispositivo

Lista de rádios ou dispositivos que são compatíveis com o PMLN8298:

- Evolve e BYOD (Android ou iOS) com Kodiak WAVE versão 10.0.02.x e posterior
- SLN1000
- Série TLK 100, TLK150

#### Acima 2 :Peças e acessórios compatíveis

Número da peça	Descrição
PMLN8077A <sup>1</sup>	Fone de ouvido PTT em linha com cabo padrão
PMLN8125A <sup>1</sup>	Fone de ouvido PTT em linha com cabo curto
PMLN8190A <sup>1</sup>	Fone de ouvido com tubo transparente aprimorado de um fio, de pino único de 2,5 mm, reto
PMLN6246A	Clipe giratório para PODs Push-to-Talk sem fio
PMLN8332A <sup>1</sup>	Estojo com montagem fixa WP300
PMLN8332A	Montagem em veículo para POD de controle remoto sem fio para operações críticas, WP300

-  **OBSERVAÇÃO:**
- Esses acessórios podem ser emparelhados com um dispositivo habilitado para Banda larga Kodiak PTT. Para ativar a funcionalidade do botão de emergência, certifique-se de que esta função esteja ativada no Kodiak. Consulte o Guia do usuário do Kodiak para obter instruções de configuração.
  - O endereço MAC está localizado na parte superior da caixa individual e no código QR, atrás do clipe para cinto. As etiquetas de endereço MAC adicionais são fornecidas na caixa individualmente.
  - Para oferecer suporte a novos dispositivos/rádios e funcionalidades, atualize o firmware do WP300 para a versão mais recente.

<sup>1</sup> Esses acessórios são adquiridos separadamente.

## Capítulo 2

# Introdução

Familiarize-se com as informações básicas sobre como usar o Pod do controle remoto.

## 2.1

### Carregando o Pod

#### Procedimento:

- 1 Conecte o cabo de carregamento USB ao Pod para carregá-lo.
- 2 Conecte o cabo de carregamento à fonte de alimentação USB.

Acima 3 :Indicador de carregamento

Indicador de Energia	Descrição
Piscando em vermelho rapidamente	Erro no carregamento
Vermelho constante	Carregando
Verde piscando	Quase totalmente carregado
Verde sólido	A bateria está totalmente carregada

#### 2.1.1

### Indicador de Bateria

Quando seu Pod não estiver carregando, consulte a tabela a seguir para entender a indicação.

Acima 4 :Indicador de Bateria

Indicador de Energia	Descrição
Desligado	A carga da bateria está na metade ou cheia.
Vermelho piscando	Nível da bateria baixo.

#### 2.1.2

### Indicação de status

Leia a tabela a seguir para entender a indicação de status de áudio e Bluetooth.

Acima 5 :Status de áudio e Bluetooth

Indicação de áudio/Bluetooth	Descrição
Piscando em azul	Inicie o emparelhamento
Azul sólido	Desconectado
Piscando duas vezes em azul (por uma vez)	Conectado
Vermelho constante	Microfone silenciado

Indicação de áudio/Bluetooth	Descrição
Piscando em verde	Recebendo chamada
 <b>OBSERVAÇÃO:</b> O microfone está silenciado e a indicação de chamada recebida não é aplicável quando funciona como um dispositivo PTT independente.	

#### Acima 6 :Indicação de status

Bluetooth	Indicação	Descrição
Áudio/Bluetooth	Piscando duas vezes em azul	Conectado
Liga/Desliga	Piscando duas vezes em verde	Nível da bateria elevado
	Âmbar piscando duas vezes	Nível da bateria médio
 <b>OBSERVAÇÃO:</b> Para determinar o status dos detalhes do Pod, faça um pressionamento curto no botão <b>Liga/Desliga</b> .		

#### Acima 7 :Indicação do modo de operação

Bluetooth	Indicação	Descrição
Bluetooth e LED de energia	Ambos os LEDs piscam em vermelho simultaneamente.	Erro no modo de operação
	O LED do Bluetooth pisca em azul duas vezes e o LED de energia pisca em verde duas vezes ao mesmo tempo.	O POD está entrando ou saindo do modo Escuro

Consulte [Alterar o Modo de operação](#) para obter a configuração adequada do modo de operação.

### 2.1.3

## Carregador micro USB

Esta seção fornece informações sobre como usar o carregador MicroUSB.

- O carregador microUSB é uma porta prática que possibilita carregar a bateria de modo conveniente.
- Certifique-se de que seu dispositivo esteja desligado.
- Conecte o cabo microUSB à porta de carregamento microUSB do dispositivo.
- Conecte o carregador USB a uma tomada de parede próxima e de fácil acesso.



#### **ATENÇÃO:**

Segure o conector USB ao conectar e desconectar. Não puxe o cabo.

Não torça a tampa protetora de poeira.



## 2.2

### Conectar microfone/fone de ouvido receptor integrado

#### Procedimento:

- 1 Para conectar e travar o fone de ouvido, alinhe o símbolo de destravar no conector, insira o conector e gire o conector até que o símbolo de travar esteja alinhado.
- 2 Para destravar e desconectar o fone de ouvido, gire o conector para alinhar o símbolo de destravar com o recesso no compartimento frontal e puxe o conector para fora.



#### **OBSERVAÇÃO:**

Conecte ou desconecte o fone de ouvido antes de estabelecer a conexão com o rádio ou adaptador.

Se a conexão sem fio for desfeita devido a remoção acidental ou intencional ou conexão do fone de ouvido do ou para o dispositivo, o LED vermelho piscará rapidamente.

## 2.3

### Emparelhamento ou desemparelhamento do POD

#### Pré-requisitos:

Desative o POD.

#### Emparelhar o POD por Bluetooth

Para funcionar no modo de áudio, verifique se a parte do fone de ouvido do dispositivo sem fio está conectada à parte do POD. Para funcionar como um dispositivo PTT independente, remova o fone de ouvido.

#### Procedimento:

- 1 Pressione e mantenha pressionado o botão **Liga/Desliga** até que o LED azul pisque.
- 2 No dispositivo compatível, pesquise e selecione o **POD** na lista de Bluetooth.

O dispositivo está conectado.



#### **OBSERVAÇÃO:**

Sempre cancele e limpe o emparelhamento do WP300 do host Bluetooth antes de iniciar um processo de emparelhamento.

#### Emparelhar o POD por meio de NFC

Para funcionar no modo de áudio, verifique se a parte do fone de ouvido do dispositivo sem fio está conectada à parte do POD. Para funcionar como um dispositivo PTT independente, remova o fone de ouvido.

#### Procedimento:

- 1 Pressione e mantenha pressionado o botão **Liga/Desliga** até que o LED azul pisque.
- 2 Alinhe os locais de NFC no POD e nos dispositivos compatíveis.
- 3 Verifique no dispositivo compatível se o emparelhamento foi bem-sucedido.

Ao emparelhar um dispositivo PTT autônomo com determinados dispositivos host, a seguinte mensagem de aviso é exibida: Não foi possível conectar ao WP300.

Você deve verificar se o botão **PTT** e o botão de **Emergência** estão funcionando corretamente. Se os botões estiverem funcionando, você poderá ignorar esta mensagem de aviso. Se os

botões não estiverem funcionando, será necessário emparelhar manualmente o POD com o dispositivo por Bluetooth.



**OBSERVAÇÃO:**

Sempre cancele e limpe o emparelhamento do WP300 do host Bluetooth antes de iniciar um processo de emparelhamento.

**Exemplo:**

**Figura 1 : Mensagem de aviso**

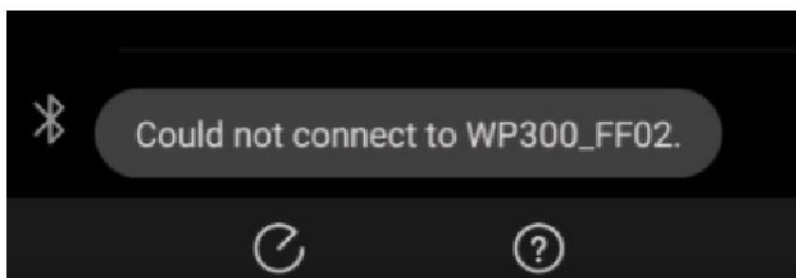

## Desemparelhar o POD

**Procedimento:**

- 1 Mantenha pressionados os botões **Liga/Desliga** e **PTT** simultaneamente.  
O POD indica que o dispositivo emparelhado está "Liberado".
- 2 Remova o POD da lista de dispositivos emparelhados no dispositivo compatível emparelhado anteriormente.

### 2.4

## Alternando o modo de operação

Para funcionar no modo de áudio, verifique se a parte do fone de ouvido do dispositivo sem fio está conectada à parte do POD. Para funcionar como um dispositivo PTT independente, remova o fone de ouvido.

**Pré-requisitos:**

Desative o POD.

**Procedimento:**

- 1 Mantenha pressionados os botões **Liga/Desliga** e **PTT** simultaneamente até que o LED azul pisque.
- 2 Remova o POD da lista de dispositivos emparelhados no dispositivo compatível se o POD tiver sido emparelhado antes.
- 3 Emparelhe o POD com o dispositivo compatível.

### 2.5

## Entrar ou sair do modo Escuro

O modo Escuro lhe permite desligar os LEDs de um dispositivo sem fio.

**Pré-requisitos:**

Ligue o dispositivo.

**Procedimento:**

Ative ou desative o modo Escuro do dispositivo pressionando os botões **Liga/Desliga** e **MFB** simultaneamente até que os LEDs azul e verde pisquem duas vezes.

O POD emite um tom ou comando de voz para alertar você de que os LEDs estão desligados.

O dispositivo sem fio não mostra a indicação de LED para as seguintes funções ao pressionar o botão **Liga/Desliga**:

- Link perdido
- Bateria fraca
- Erro no modo de operação
- Indicação de status

2.6

## Montagem dos prendedores

**Procedimento:**

- 1 Coloque o prendedor horizontalmente na área indicada.



- 2 Deslize o prendedor para cima até ouvir um clique.



Confira a seguir a imagem após a montagem.



## 2.7

### Desmontagem do prendedor

#### Procedimento:

- 1 Gire o prendedor a 90 °C (sentido horário/anti-horário).



- 2 Levante a mola de metal e deslize o prendedor para fora da capa traseira.



- 3 Ao levantar a mola de metal, deslize o prendedor para fora da capa traseira com o polegar.



## Capítulo 3

# Serviço e garantia

Além do clipe, o Pod não pode ser consertado. O Pod está coberto pela garantia limitada padrão de um ano da Motorola Solutions.

### 3.1

## Exclusão de Garantia

A Motorola Solutions não garante a instalação, manutenção ou serviço do produto, acessórios, baterias ou peças.

A Motorola Solutions não é responsável por quaisquer problemas ou danos causados por quaisquer equipamentos auxiliares ou periféricos (exemplos específicos incluem, mas não se limitam a: baterias, carregadores, adaptadores e fontes de alimentação) não fabricados ou fornecidos pela Motorola Solutions, que são conectados ou usados com o produto. Quando o Produto é usado com equipamentos auxiliares ou periféricos não fornecidos pela Motorola Solutions, a Motorola Solutions não garante a operação da combinação de Produto/periférico. A Motorola Solutions não honrará qualquer reivindicação de garantia em que o Produto seja usado em uma combinação e será determinado pela Motorola Solutions que não há nenhuma falha no Produto. Ao abrir ou desmontar o Produto, a garantia é imediatamente anulada. A Motorola Solutions se isenta especificamente de qualquer responsabilidade por qualquer dano causado por instalação inadequada por pessoas não autorizadas.

# Segurança e legislação

Esta seção fornece informações sobre segurança e legislação para este produto.

Learning Experience Portal (LXP) Manual do Usuário e documentação relacionada disponíveis em:  
<https://learning.motorolasolutions.com/>

(Para maiores informações sobre medidas da Taxa de Absorção Específica (SAR) e conformidade, consulte o Manual do Usuário através do endereço eletrônico acima) Consulte também o site da Anatel para informações adicionais: [www.anatel.gov.br](http://www.anatel.gov.br)

## Segurança do produto e conformidade de exposição à RF



### ATENÇÃO:

Este rádio destina-se somente ao uso ocupacional para atender aos requisitos de exposição à energia de RF da FCC. Antes de usar este produto, leia o livreto Segurança do Produto e Exposição à RF fornecido com o seu rádio que contém instruções operacionais importantes para uso seguro e informações sobre conscientização e controle de exposição à energia de radiofrequência (RF), de acordo com normas e regulamentos aplicáveis.

## Segurança acústica

A exposição a ruídos muito altos de qualquer origem por longos períodos pode prejudicar sua audição temporária ou permanentemente. Quanto mais alto for o volume do rádio, mais rapidamente sua audição poderá ser prejudicada. Às vezes, os danos auditivos causados por ruídos fortes não são detectados em sua fase inicial e podem ter efeito cumulativo. Para proteger sua audição:

- Use o volume mais baixo necessário para a execução da sua tarefa.
- Aumente o volume somente se estiver em ambientes barulhentos.
- Reduza o volume antes de conectar o headset ou o fone de ouvido.

## Informações importantes

- Não carregue seu acessório em temperaturas abaixo de 0 °C (32 °F) ou acima de 45 °C (113 °F).
- Não armazene o acessório sob luz solar direta ou em locais nos quais as temperaturas esperadas possam exceder essa faixa, como o interior de um carro estacionado.
- Manter seu acessório totalmente carregado em condições de alta temperatura pode reduzir permanentemente a vida útil da bateria interna.
- A vida útil da bateria pode ser reduzida temporariamente em condições de baixa temperatura.
- O pod de controle remoto deve ser armazenado a uma temperatura entre -10 °C (14 °F) e 30 °C (86 °F) para minimizar a perda permanente de capacidade da bateria.



### AVISO:

- Para evitar ferimentos, não desmonte, perfure ou esmague o pod, pois isto pode causar um curto-circuito na bateria.
- Não exponha ou jogue o pod no calor ou fogo.
- Não descarte o pod no lixo doméstico.
- Não derrame água na entrada de áudio e na porta de carregamento USB. Caso entre água na entrada de áudio e/ou porta de carregamento USB, remova-a chacoalhando o pod. Sempre cubra a entrada de áudio e porta de carregamento USB com um protetor contra poeira quando não estiver em uso.

## Avisos legais para software de código aberto

Este produto contém software de código aberto. Para consultar mais informações sobre licenças, confirmações, avisos de direitos autorais necessários e outros termos de uso, visite <http://businessonline.motorolasolutions.com>

Accese **Central de Recursos**→**Informações do produto**→**Manual**→**Acessórios**→**Microfone**→**Alto-falante remoto**

## Isenção de responsabilidade

As informações contidas neste documento foram cuidadosamente analisadas e consideradas inteiramente confiáveis. No entanto, não será assumida nenhuma responsabilidade por imprecisões.

Além disso, a Motorola Solutions reserva-se o direito de fazer alterações em quaisquer produtos para melhorar a legibilidade, as funções ou o design. A Motorola Solutions não se responsabiliza por aplicações ou uso de qualquer produto ou circuito aqui descrito, e não cobre nenhuma licença sob direitos de patente ou direitos de terceiros.

## Propriedade intelectual e avisos regulatórios

### Direitos autorais

Os produtos da Motorola Solutions descritos neste documento podem incluir programas de computador da Motorola Solutions protegidos por direitos autorais. As leis dos Estados Unidos e de outros países garantem determinados direitos exclusivos da Motorola Solutions para programas de computador protegidos por direitos autorais. Consequentemente, nenhum programa de computador protegido por direitos autorais da Motorola Solutions contido nos produtos da Motorola Solutions descritos neste documento pode ser copiado ou reproduzido sob qualquer forma sem a permissão expressa por escrito da Motorola Solutions.

Nenhuma parte deste documento pode ser reproduzida, transmitida, armazenada em um sistema de recuperação ou traduzida para qualquer idioma ou linguagem de computador, de forma alguma ou por qualquer meio, sem a prévia permissão por escrito da Motorola Solutions, Inc.

### Marcas registradas

MOTOROLA, MOTO, MOTOROLA SOLUTIONS e o logotipo “M” estilizado são marcas comerciais ou registradas da Motorola Trademark Holdings, LLC, e são utilizadas sob licença. Todas as demais marcas comerciais pertencem aos seus respectivos proprietários.

### Direitos de licença

Não se deve supor que a aquisição de produtos da Motorola Solutions garanta, direta ou implicitamente, por impedimento ou qualquer outra forma, qualquer licença de direito autoral, patente ou aplicação de patente da Motorola Solutions, exceto a licença de uso regular não exclusiva, isenta de exploração de patente concedida pelas leis inerentes à venda de um produto.

### Conteúdo de código aberto

Este produto pode conter software de código aberto usado sob licença. Consulte a mídia de instalação do produto para obter o conteúdo completo sobre atribuição e avisos legais de código aberto.

## **Diretiva de resíduos de equipamentos elétricos e eletrônicos (WEEE) para a União Europeia (UE)**



■ A Diretiva WEEE da UE exige a presença da etiqueta de lixeira riscada nos produtos vendidos nos países da UE (ou no pacote, em alguns casos).

Conforme definido pela Diretiva WEEE, essa etiqueta de lixeira cruzada indica que os clientes e os usuários dos países da UE não devem descartar equipamentos ou acessórios elétricos ou eletrônicos em lixo doméstico.

Os clientes ou os usuários dos países da UE devem entrar em contato com o representante do fornecedor do equipamento ou com o centro de assistência local para obter informações sobre o sistema de coleta de lixo em seu país.

### **Isenção de responsabilidade**

Observe que alguns recursos e capacidades descritos neste documento podem não ser aplicáveis ou licenciados para uso em um sistema específico ou podem ser dependentes das características de uma determinada unidade de rádio móvel ou configuração de determinados parâmetros. Consulte seu contato da Motorola Solutions para obter mais informações.

© 2021 Motorola Solutions, Inc. Todos os Direitos Reservados





# 关键作业无线远程控制 Pod WP300 PMLN8298 用户手 册

8 月 2021 年

© 2021 Motorola Solutions, Inc. All rights reserved



MN007883A01-AA

# 目录

<b>章节 1： Pod 概述</b> .....	<b>3</b>
1.1 对讲机/设备兼容性.....	5
<b>章节 2： 使用入门</b> .....	<b>6</b>
2.1 为 Pod 充电.....	6
2.1.1 电池指示.....	6
2.1.2 状态指示.....	6
2.1.3 微型 USB 充电器.....	7
2.2 连接集成式麦克风/接收器耳机（听筒）.....	7
2.3 配对或取消配对 POD.....	8
通过蓝牙配对 POD.....	8
通过 NFC 配对 POD.....	8
取消配对 POD.....	9
2.4 切换操作模式.....	9
2.5 进入或退出黑暗模式.....	9
2.6 装配衣夹.....	10
2.7 拆卸衣夹.....	10
<b>章节 3： 服务和保修</b> .....	<b>12</b>
3.1 不在保修范围的项目.....	12
<b>安全和法律</b> .....	<b>13</b>
产品安全和射频辐射合规性说明.....	13
声音安全.....	13
重要信息.....	13
开源软件法律声明.....	13
免责声明.....	14
知识产权和监管声明.....	14

章节 1

# Pod 概述

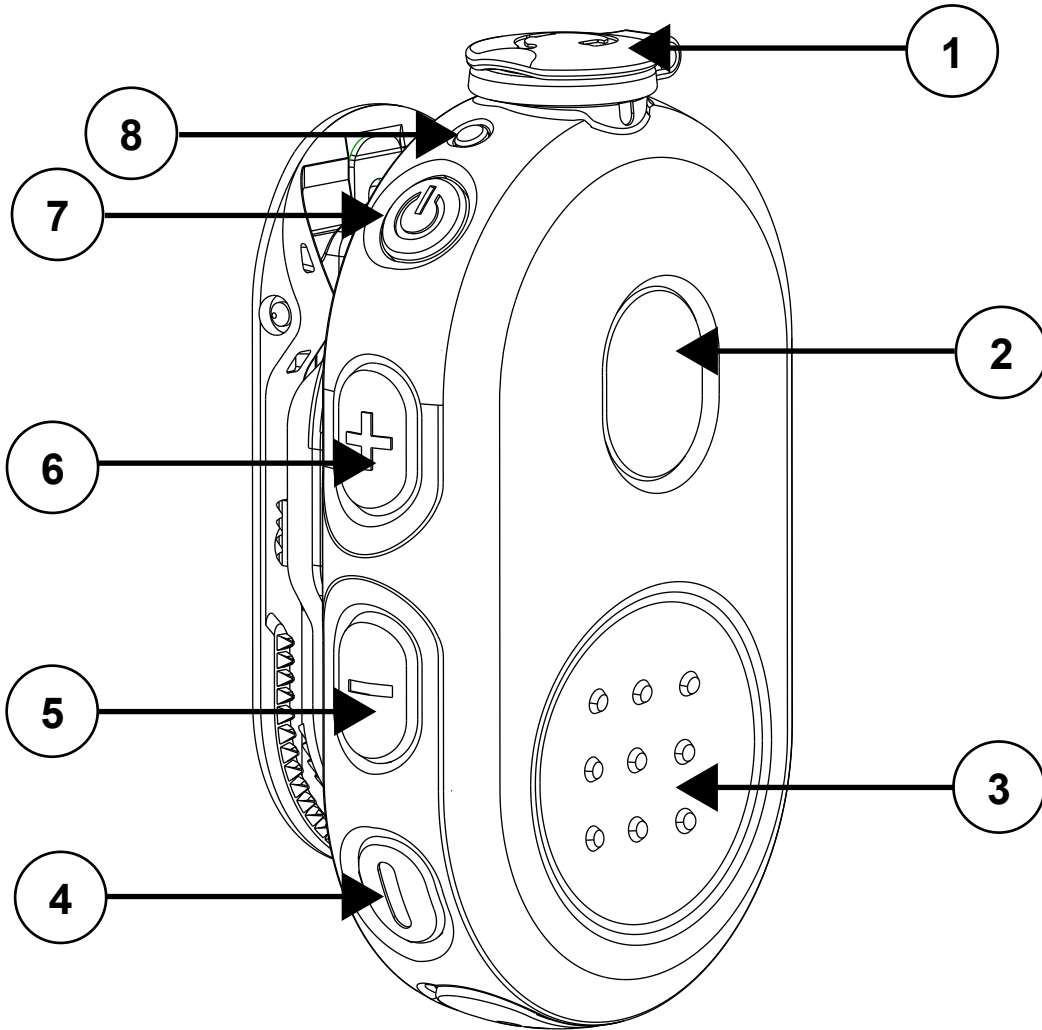





表 1： Pod 概述和说明

标签	说明
1	音频插孔
2	呼叫按钮/多功能按钮 (MFB)
3	PTT 按钮
4	紧急呼叫按钮
5	音量调低
6	音量调高
7	电源按钮
8	音频/蓝牙指示灯
9	电源/电池指示灯
10	NFC 位置
11	充电端口

标签	说明
	<b>注释:</b> 当作为独立的 PTT 设备工作时，呼叫按钮/MFB 和音量按钮不适用。

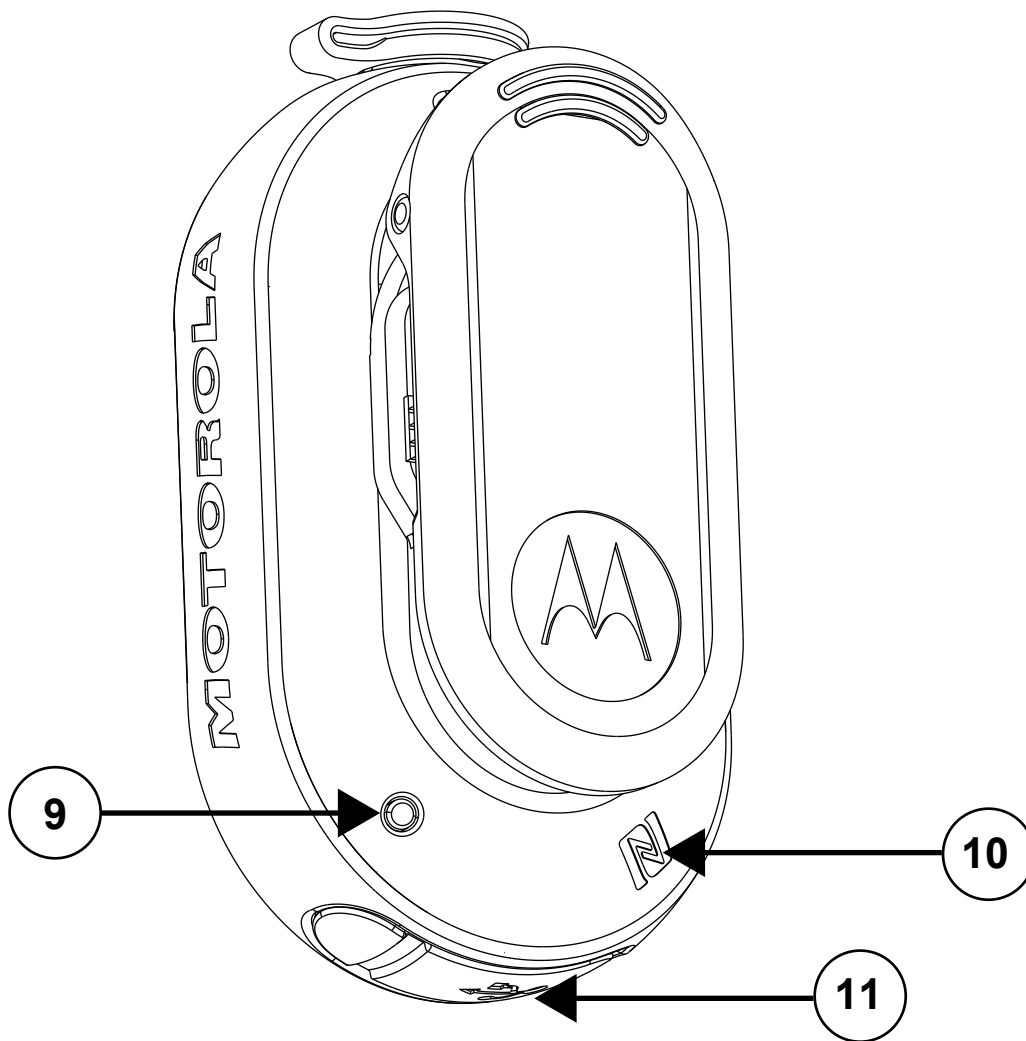
## 1.1

## 对讲机/设备兼容性

与 PMLN8298 兼容的对讲机或设备列表：

- 装有 Kodiak WAVE 10.0.02.x 版及更高版本的 Evolve 和自带设备（Android 或 iOS）
- SLN1000
- TLK 100 系列，TLK150

表 2：兼容部件和附件

部件号	说明
PMLN8077A <sup>1</sup>	线控 PTT 听筒耳机（标准线）
PMLN8125A <sup>1</sup>	线控 PTT 听筒耳机（短线）
PMLN8190A <sup>1</sup>	单线增强型透明传声管听筒耳机，2.5 毫米单针，直线式
PMLN6246A	适用于无线通话按键 POD 的旋转皮带夹
PMLN8332A <sup>1</sup>	WP300 固定式安装支架皮套
PMLN8332A	关键作业无线远程控制 Pod WP300 的车载式安装支架

**注释:**

- 这些附件可与启用了 Kodiak 宽带 PTT 功能的设备配对。要启用紧急呼叫按钮功能，请确保在 Kodiak 上启用了紧急呼叫功能。有关设置说明，请参阅《Kodiak 用户指南》。
- MAC 地址位于每个包装盒的顶部和皮带夹后面的二维码中。每个包装盒内还提供额外的 MAC 地址标签。
- 要支持新的设备/对讲机和功能，请将 WP300 固件升级到最新版本。

<sup>1</sup> 这些附件需单独购买。

## 章节 2

# 使用入门

熟悉有关如何使用远程控制 Pod 的基本信息。

### 2.1

## 为 Pod 充电

步骤:

- 1 将 USB 充电线缆连接到 Pod 来为 Pod 充电。
- 2 将充电线缆插入 USB 电源。

表 3：充电指示灯

电量指示	说明
呈红色快速闪烁	充电错误
呈红色长亮	正在充电
呈绿色闪烁	几乎充满电
呈绿色长亮	电池已充满电

### 2.1.1

## 电池指示

当 Pod 未在充电时，请参阅下表了解指示信息。

表 4：电池指示

电量指示	说明
关	电池电量中等或高。
呈红色闪烁	电池电量低。

### 2.1.2

## 状态指示

请参阅下表以了解音频和蓝牙状态指示。

表 5：音频和蓝牙状态

音频/蓝牙指示	说明
呈蓝色闪烁	进入配对过程
呈蓝色长亮	已断开连接
呈蓝色双闪（一次）	已连接
呈红色长亮	麦克风已静音

音频/蓝牙指示	说明
呈绿色闪烁	正在接收呼入呼叫
 <b>注释:</b> 当作为独立的 PTT 设备工作时, 麦克风会静音, 同时呼入呼叫指示不适用。	

表 6: 状态指示

指示灯	指示	说明
音频/蓝牙	呈蓝色双闪	已连接
功率	呈绿色双闪	电池电量高
	呈琥珀色双闪	电池电量中等
 <b>注释:</b> 要确定 Pod 的详细状态, 请短按 <b>电源</b> 按钮。		

表 7: 操作模式指示

指示灯	指示	说明
蓝牙和电源 LED 指示灯	两个 LED 指示灯同时呈红色闪烁。	操作模式错误
	蓝牙 LED 指示灯呈蓝色闪烁两次, 同时电源 LED 指示灯呈绿色闪烁两次。	POD 正在进入或退出黑暗模式

有关正确的操作模式设置, 请参阅[切换操作模式](#)。

### 2.1.3

## 微型 USB 充电器

本节提供有关使用微型 USB 充电器的信息。

- 微型 USB 充电器是一种非常方便的端口, 便于您为电池充电。
- 确保设备已关闭。
- 将微型 USB 线缆插入设备上的微型 USB 充电端口。
- 将 USB 充电器连接到附近插拔方便的墙上电源插座上。



#### 小心:

插入和拔出时握住 USB 连接器。切勿拉扯线缆。

切勿扭转防尘盖。

## 2.2

## 连接集成式麦克风/接收器耳机 (听筒)

### 步骤:

- 1 要连接和锁定听筒, 请对准连接器上的解锁符号, 然后推入连接器并转动连接器, 直至锁定符号对准。

- 2 要解锁并取下听筒，请转动连接器，将解锁符号与前盖上的凹槽对齐，然后拉出连接器。

**注释:**

在与对讲机或适配器建立连接之前，请连接或断开听筒。

如果意外/有意地从设备上取下听筒，或将耳机连接到设备或从设备拆下时无线连接断开，LED 指示灯将呈红色快速闪烁。

## 2.3

### 配对或取消配对 POD

**前提条件:** 关闭 POD。

#### 通过蓝牙配对 POD

要在音频模式下工作，请确保无线设备的听筒部分已插入到 POD 部分中。要用作独立的 PTT 设备，请取下听筒。

**步骤:**

- 1 按住**电源**按钮，直至蓝色 LED 指示灯闪烁。
- 2 从兼容的设备中，在蓝牙列表中搜索并选择 **POD**。

设备已连接。



**注释:** 在开始配对过程之前，始终要先取消 WP300 与蓝牙主机的配对并清除配对信息。

#### 通过 NFC 配对 POD

要在音频模式下工作，请确保无线设备的听筒部分已插入到 POD 部分中。要用作独立的 PTT 设备，请取下听筒。

**步骤:**

- 1 按住**电源**按钮，直至蓝色 LED 指示灯闪烁。
- 2 将 POD 和兼容设备上的 NFC 位置对齐。
- 3 检查兼容设备上是否有配对成功的指示。

将独立的 PTT 设备与某些主机设备配对时，系统将显示以下提示消息：无法连接到 WP300。

您必须检查 **PTT** 按钮和**紧急呼叫**按钮是否正常工作。如果这些按钮正常工作，您可以忽略此提示消息。如果这些按钮无法正常工作，您需要通过蓝牙手动将 POD 与设备配对。



**注释:** 在开始配对过程之前，始终要先取消 WP300 与蓝牙主机的配对并清除配对信息。

**示例:**



图 1：提示消息

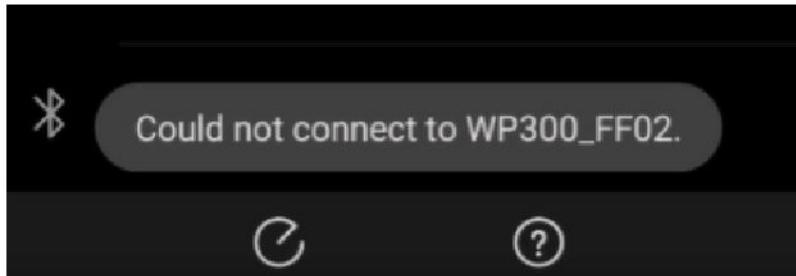

## 取消配对 POD

### 步骤：

- 1 同时按住**电源**和**PTT**按钮。  
POD 指示配对的设备“已清除”。
- 2 在之前配对的兼容设备上，将 POD 从已配对设备列表中移除。

### 2.4

## 切换操作模式

要在音频模式下工作，请确保无线设备的听筒部分已插入到 POD 部分中。要用作独立的 PTT 设备，请取下听筒。

**前提条件：**关闭 POD。

### 步骤：

- 1 同时按住**电源**和**PTT**按钮，直到蓝色 LED 指示灯闪烁。
- 2 如果以前 POD 配对过，请在兼容设备上，将 POD 从已配对设备列表中移除。
- 3 将 POD 与兼容设备配对。

### 2.5

## 进入或退出黑暗模式

黑暗模式允许您关闭无线设备的 LED 指示灯。

**前提条件：**打开设备。

### 步骤：

要让设备进入或退出黑暗模式，请同时按下**电源**和**MFB**按钮，直至蓝色和绿色 LED 指示灯闪烁两次。

POD 会发出提示音或语音提示，提醒您 LED 指示灯已关闭。

按下**电源**按钮时，无线设备不显示以下功能的 LED 指示：

- 链接中断
- 电池电量低

- 操作模式错误
- 状态指示

## 2.6

### 装配衣夹

#### 步骤:

- 1 将衣夹水平放置在衣夹轨迹区内。



- 2 向上滑动衣夹，直至听到咔嚓声。



下面是装配后的图像。



## 2.7

### 拆卸衣夹

#### 步骤:

- 1 将衣夹旋转 90°（顺时针/逆时针）。



2 提起金属弹簧并将衣夹滑出后盖。



3 提起金属弹簧时，用拇指将衣夹滑出后盖。



## 章节 3

# 服务和保修

除了旋转皮带夹之外，Pod 不可维修。此 Pod 享有为期一年的 **Motorola Solutions** 标准有限保修。

### 3.1

## 不在保修范围的项目

**Motorola Solutions** 对产品、附件、电池或部件的安装、维护或维修不保修。

由连接到产品或与产品搭配使用的任何非 **Motorola Solutions** 提供或制造的辅助设备或外围设备（具体示例包括但不限于电池、充电器、适配器和电源）所造成的问题或损害，**Motorola Solutions** 不以任何方式承担责任。在将产品与非 **Motorola Solutions** 提供的辅助设备或外围设备搭配使用时，**Motorola Solutions** 不保证产品/外围设备组合能够正常工作。在这种情况下使用产品后，**Motorola Solutions** 将不予受理对产品提出的任何保修索赔，并且 **Motorola Solutions** 认定产品没有故障。一旦打开或拆开产品，保修将立即失效。对于未经授权人员进行的不当安装而造成的任何损害，**Motorola Solutions** 明确拒绝承担任何责任。

# 安全和法律

本节提供本产品的安全和法律信息。

Learning Experience Portal (LXP) Manual do Usuário e documentação relacionada disponíveis em:  
<https://learning.motorolasolutions.com/>

(Para maiores informações sobre medidas da Taxa de Absorção Específica (SAR) e conformidade, consulte o Manual do Usuário através do endereço eletrônico acima) Consulte também o site da Anatel para informações adicionais: [www.anatel.gov.br](http://www.anatel.gov.br)

## 产品安全和射频辐射合规性说明



**小心:** 此对讲机仅限于满足 FCC 射频能量辐射要求的职业应用。使用本产品前，请阅读对讲机附带的《产品安全和射频辐射》手册，其中包含有关安全使用以及射频能量信息和控制的重要操作说明，以便遵守适用的标准和法规。

## 声音安全

长时间接触任何来源的响亮噪音可能会暂时或永久影响您的听力。对讲机音量越大，对听力的影响产生越快。响亮噪音对听力的损害有时在初期无法检测，并会有累积效果。为了保护您的听力，请遵循以下提示：

- 使用完成任务所需的最低音量。
- 仅在嘈杂环境下才调高音量。
- 先调低音量，然后再添加耳机或听筒。

## 重要信息

- 请不要在低于 0 °C (32 °F) 或高于 45 °C (113 °F) 的温度下为附件充电。
- 请不要将附件储存在阳光直射的区域或温度可能超过此范围的区域，如停靠的车辆内部。
- 将充满电的附件储存在高温条件下可能使内部电池的寿命永久性缩短。
- 在低温条件下电池寿命可能会暂时缩短。
- 远程控制 Pod 应当储存在 -10°C (14°F) 到 30°C (86°F) 之间的温度下，以使电池容量永久损失降至最小。



### 警告:

- 为防止人员受伤，请勿拆卸、刺穿或挤压 Pod，因为这样做可能导致电池短路。
- 切勿炙烤或焚烧 Pod。
- 切勿将 Pod 与生活垃圾一起处置。
- 切勿让音频插孔和 USB 充电端口进水。如果有水进入音频插孔和/或 USB 充电端口中，请通过甩动 Pod 甩出这些水。在不使用时，始终使用防尘盖盖住音频插孔和 USB 充电端口。

## 开源软件法律声明

本产品包含开源软件。有关许可证、声明、必要版权声明和其他使用条款的详细信息，请访问 <http://businessonline.motorolasolutions.com>

转到[资源中心](#)→[产品信息](#)→[手册](#)→[附件](#)→[远程扬声器](#)→[麦克风](#)

## 免责声明

此文档中的信息已经过仔细检查，我们确信这些信息完全可靠。但 **Motorola Solutions** 对于信息的准确性不承担任何责任。

此外，**Motorola Solutions** 保留更改任何产品以增强其可读性、改进其功能或设计的权利。对于因应用或使用此处所述任何产品或电路而产生的问题，**Motorola Solutions** 概不承担任何责任，并且不提供其专利权许可和其他方的权利。

## 知识产权和监管声明

### 版权

本文中介绍的 **Motorola Solutions** 产品可能包含受版权保护的 **Motorola Solutions** 计算机程序。美国和其他国家/地区的法律为 **Motorola Solutions** 保留受版权保护的计算机程序的某些专有权利。因此，在未经 **Motorola Solutions** 明确书面许可的情况下，不得以任何方式对本文中介绍的 **Motorola Solutions** 产品所包含的任何受版权保护的 **Motorola Solutions** 计算机程序进行拷贝或复制。

在未经 **Motorola Solutions, Inc.** 事先书面许可的情况下，不得以任何形式或通过任何方式来复制、传播、在检索系统中存储本文档的任何部分，或将其翻译为任何语言或计算机语言。

### 商标

**MOTOROLA**、**MOTO**、**MOTOROLA SOLUTIONS** 和标志性的 **M** 徽标是 **Motorola Trademark Holdings, LLC** 的商标或注册商标，必须获得授权方可使用。所有其他商标均为其各自所有者的财产。

### 许可权利

购买 **Motorola Solutions** 的产品不应视为直接或通过暗示、禁止反言或其他方式授予 **Motorola Solutions** 的版权、专利或专利申请的任何许可，但产品销售过程中因法律实施所引起的普通非专有免版税许可除外。

### 开源内容

本产品可能包含经许可使用的开源软件。请参阅产品安装介质，了解完整的“开源法律声明和归属”内容。

### 欧盟 (EU) 《废弃电子电气设备 (WEEE) 指令》



欧盟的 WEEE 指令要求销售到欧盟国家/地区的产品必须在产品上（有时是在包装上）粘贴带叉号的垃圾箱标签。

根据 WEEE 指令的定义，此带叉号的垃圾箱标签表示欧盟国家/地区的客户和最终用户不得将此电子电气设备或附件作为生活垃圾处置。

欧盟国家/地区的客户或最终用户应联系当地的设备供应商代表或服务中心，以了解有关各个国家/地区废物收集系统的相关信息。

### 免责声明

请注意，此文档中介绍的特定特性、设备和功能有可能不适用于或未授权给特定系统使用，或者取决于特定移动订阅用户设备的特性或特定参数的配置。请联系 **Motorola Solutions** 联系人获取详细信息。

© 2021 **Motorola Solutions, Inc.** 保留所有权利



# 營運關鍵無線遠端控制器 WP300 PMLN8298 使用者 手冊

8 月 2021 年

© 2021 Motorola Solutions, Inc. All rights reserved



MN007883A01-AA

# 目錄

<b>章 1：控制器概觀</b> .....	<b>3</b>
1.1 無線電/裝置相容性.....	5
<b>章 2：開始使用</b> .....	<b>6</b>
2.1 控制器充電.....	6
2.1.1 電池指示.....	6
2.1.2 狀態指示.....	6
2.1.3 Micro-USB 充電器.....	7
2.2 連接整合式麥克風/受話器耳機.....	7
2.3 配對或取消配對控制器.....	8
透過藍牙配對控制器.....	8
透過 NFC 配對控制器.....	8
取消配對控制器.....	9
2.4 切換操作模式.....	9
2.5 進入或結束黑暗模式.....	9
2.6 組裝固定夾.....	10
2.7 拆卸固定夾.....	10
<b>章 3：維修與保固</b> .....	<b>12</b>
3.1 保固排除.....	12
<b>安全與法律</b> .....	<b>13</b>
產品安全與 RF 暴露遵循資訊.....	13
聽力安全.....	13
重要資訊.....	13
開放原始碼軟體法律聲明.....	13
免責聲明.....	14
智慧財產與法規聲明.....	14



章 1

# 控制器概觀

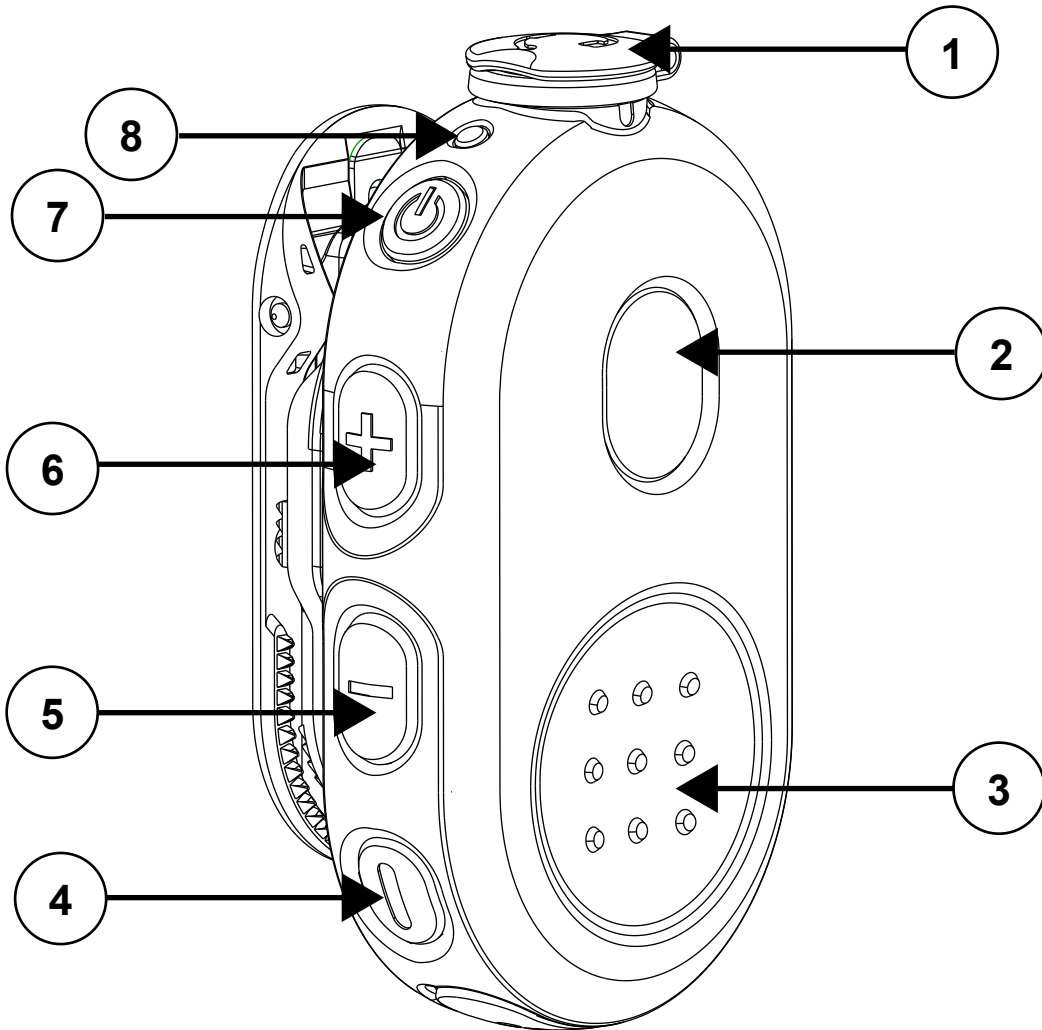



表 1：控制器概觀和描述

標示	描述
1	音訊插孔
2	通話按鈕/多功能按鈕 (MFB)
3	PTT 按鈕
4	緊急按鈕
5	音量降低
6	音量提高
7	電源按鈕
8	音訊/藍牙指示燈
9	電源/電池指示燈
10	NFC 位置
11	充電連接埠

標示	描述
	附註: 當作獨立 PTT 裝置使用時，通話按鈕/MFB 和音量按鈕不適用。

## 1.1

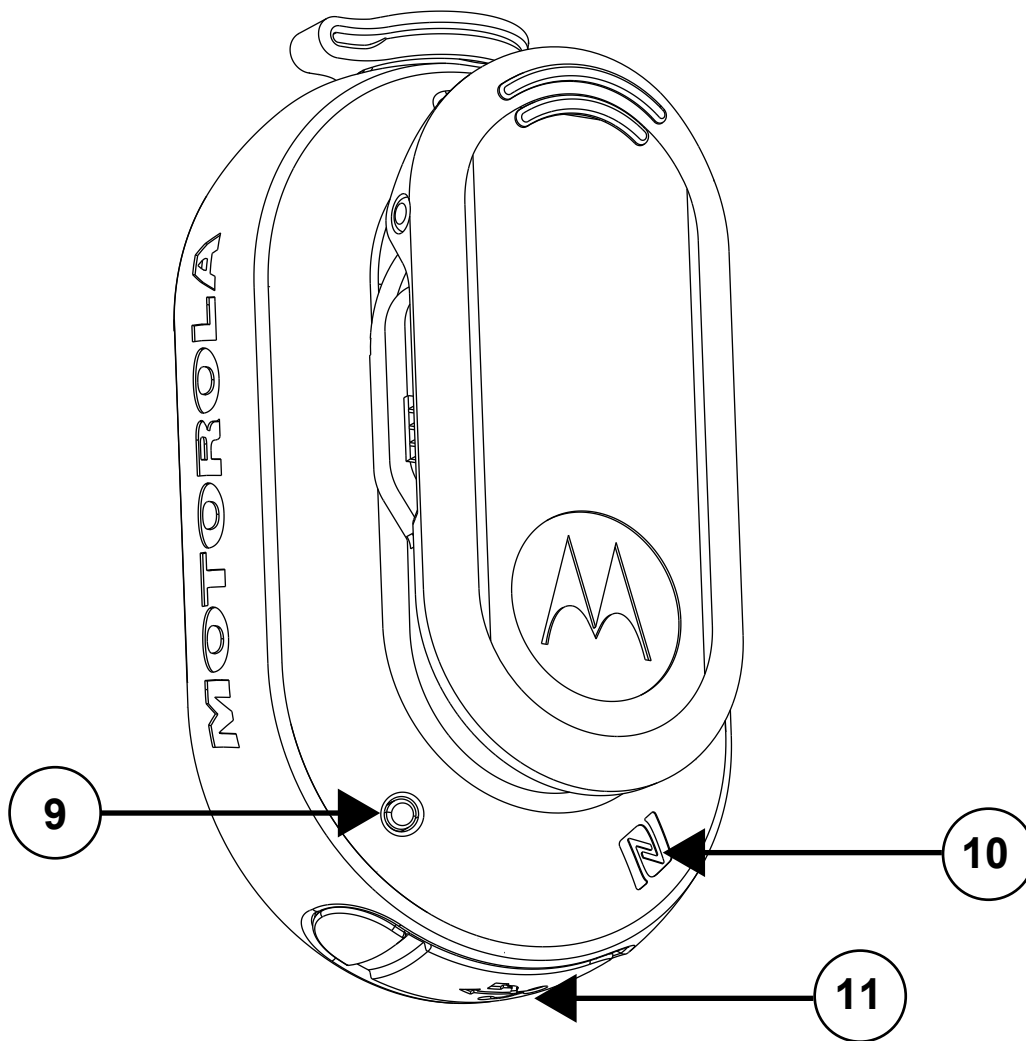
## 無線電/裝置相容性

與 PMLN8298 相容的無線電或裝置清單：

- Evolve 和 BYOD (Android 或 iOS) 搭配 Kodiak WAVE 10.0.02.x 版和更新版本
- SLN1000
- TLK 100 系列、TLK150

表 2：相容的零件和配件

零件編號	描述
PMLN8077A <sup>1</sup>	配備標準線的內置 PTT 耳機
PMLN8125A <sup>1</sup>	配備短線的內置 PTT 耳機
PMLN8190A <sup>1</sup>	1 線增強型透明管耳機，2.5 公釐單針腳，直式
PMLN6246A	無線即按即說控制器的旋轉夾
PMLN8332A <sup>1</sup>	WP300 固定式裝配架皮套
PMLN8332A	適用於營運關鍵無線遠端控制器 WP300 的車用裝配架

**附註:**

- 這些配件可與具備 Kodiak 寬頻 PTT 功能的裝置配對。若要啟用緊急按鈕功能，請確認 Kodiak 的緊急功能已啟用。請參閱 Kodiak 使用者指南以取得設定指示。
- MAC 位址位於個別包裝盒的頂端和以及皮帶來後方的 QR 代碼內。其他 MAC 位址標籤則在個別包裝盒中提供。
- 若要支援新的裝置/無線電和功能，請將 WP300 韌體升級至最新版本。

<sup>1</sup> 這些配件需另行購買。

## 章 2

# 開始使用

熟悉如何使用遠端控制器的基本資訊。

## 2.1

### 控制器充電

程序：

- 1 將 USB 充電纜線連接至控制器進行充電。
- 2 將充電纜線插入至 USB 電源。

表 3：充電指示燈

電源指示	描述
快速閃爍紅色燈	充電錯誤
持續亮起紅色燈	充電中
閃爍綠色燈	幾乎充飽電
持續亮起綠色燈	電池已充飽電

### 2.1.1

#### 電池指示

控制器未進行充電時，請參閱下表以瞭解指示。

表 4：電池指示

電源指示	描述
熄滅	電池電力中等或高。
閃爍紅色燈	電池電力不足。

### 2.1.2

#### 狀態指示

請參閱以下表格以瞭解音訊和藍牙狀態指示。

表 5：音訊和藍牙狀態

音訊/藍牙指示	描述
閃爍藍色燈	進入配對
持續亮起藍色燈	已中斷連線
雙閃藍色燈 (一次)	已連線
持續亮起紅色燈	麥克風已靜音

音訊/藍牙指示	描述
閃爍綠色燈	接收來電
 <b>附註:</b> 當作獨立 PTT 裝置使用時，麥克風為靜音且來電指示不適用。	

表 6：狀態指示

指示燈	指示	描述
音訊/藍牙	雙閃藍色燈	已連線
電源	雙閃綠色燈	電池電力高
	雙閃琥珀色燈	電池電力中等
 <b>附註:</b> 若要判斷控制器的詳細狀態，請短按 <b>電源</b> 按鈕。		

表 7：操作模式指示

指示燈	指示	描述
藍牙和電源 LED	兩個 LED 同時閃爍紅色燈。	操作模式錯誤
	藍牙 LED 閃爍藍色燈兩次，且電源 LED 同時閃爍綠色燈兩次。	控制器進入或結束黑暗模式

請參閱[切換操作模式](#)以瞭解正確的操作模式設定。

### 2.1.3

## Micro-USB 充電器

本節提供使用 Micro-USB 充電器的相關資訊。

- Micro-USB 充電器是一種使用方便的連接埠，可讓您輕鬆為電池充電。
- 確定裝置已關閉。
- 將 Micro-USB 纜線插入裝置上的 Micro-USB 充電連接埠。
- 將 USB 充電器連接至附近方便使用的牆壁電源插座。



#### 注意:

插入及拔出 USB 接頭時，請抓住 USB 接頭。請勿拉扯纜線。  
請勿扭轉防塵蓋。

## 2.2

## 連接整合式麥克風/受話器耳機

程序：

- 1 若要連接並鎖定耳機，請對準接頭上的解鎖符號，然後將接頭推入並轉動接頭，直到鎖定符號對準為止。

- 2 若要解鎖並卸下耳機，請轉動接頭，將解鎖符號對準前外殼的凹處，然後將接頭拉出。



**附註:**

與無線電或轉接器建立連線之前，請先連接或卸除耳機。

如果是意外或刻意移除耳機時，或是連接裝置與耳機時中斷無線連線，紅色 LED 會快速閃爍。

## 2.3

### 配對或取消配對控制器

準備工作：關閉控制器。

#### 透過藍牙配對控制器

若要在音效模式中運作，請確定無線裝置的耳機部分已插入控制器。若要作為獨立 PTT 裝置使用，請移除耳機。

程序：

- 1 按住**電源**按鈕，直到藍色 LED 閃爍。
- 2 從相容裝置上搜尋，並從藍牙清單中選取**控制器**。

裝置已連線。



**附註:** 在開始配對程序之前，請務必將 WP300 與藍牙主機取消配對並清除配對。

#### 透過 NFC 配對控制器

若要在音效模式中運作，請確定無線裝置的耳機部分已插入控制器。若要作為獨立 PTT 裝置使用，請移除耳機。

程序：

- 1 按住**電源**按鈕，直到藍色 LED 閃爍。
- 2 對準控制器和相容裝置上的 NFC 位置。
- 3 檢查相容裝置，確認配對成功。

將獨立 PTT 裝置與特定主機裝置配對時，會出現下列提示訊息：無法連接 WP300。

您必須檢查 **PTT** 按鈕和**緊急**按鈕是否正常運作。如果按鈕正常運作，您可以忽略此提示訊息。如果按鈕未正常運作，您必須透過藍牙手動配對控制器和裝置。



**附註:** 在開始配對程序之前，請務必將 WP300 與藍牙主機取消配對並清除配對。

範例：

圖 1：提示訊息

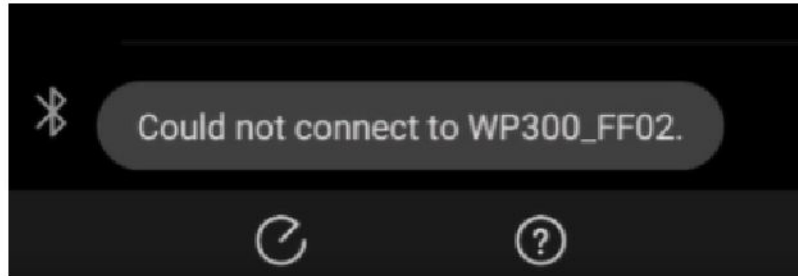

## 取消配對控制器

程序：

- 1 同時按住**電源**和 **PTT** 按鈕。  
控制器表示配對裝置「已清除」。
- 2 從先前配對相容裝置的配對裝置清單中移除控制器。

### 2.4

## 切換操作模式

若要在音效模式中運作，請確定無線裝置的耳機部分已插入控制器。若要作為獨立 PTT 裝置使用，請移除耳機。

準備工作：關閉控制器。

程序：

- 1 同時按住**電源**和 **PTT** 按鈕，直到藍色 LED 閃爍。
- 2 若之前控制器已配對，請從相容裝置的配對裝置清單中移除控制器。
- 3 配對控制器與相容裝置。

### 2.5

## 進入或結束黑暗模式

黑暗模式可讓您關閉無線裝置的 LED 燈。

準備工作：開啟裝置。

程序：

同時按下**電源**和 **MFB** 按鈕，直到藍色和綠色 LED 閃爍兩次，以切換裝置進入或離開黑暗模式。

控制器會播放提示音或語音提示，提醒您 LED 已關閉。

按下**電源**按鈕時，無線裝置不會顯示下列功能的 LED 指示：

- 失去連結
- 電池電力不足
- 操作模式錯誤

- 狀態指示

## 2.6

### 組裝固定夾

程序：

- 1 將固定夾水平放置在固定夾滑軌。



- 2 向上滑動固定夾，直到聽見咔噠聲。



下圖為完成組裝後的影像。



## 2.7

### 拆卸固定夾

程序：

- 1 將固定夾旋轉 90 °C (順時針/逆時針)。





2 掀起金屬彈簧，並將固定夾滑出背蓋。



3 掀起金屬彈簧時，用拇指將固定夾滑出背蓋。



## 章 3

# 維修與保固

除了固定夾以外，控制器無法維修。控制器享有標準 **Motorola Solutions** 一年有限保固。

### 3.1

## 保固排除

針對產品的安裝、維護或服務、配件、電池或零件，**Motorola Solutions** 不提供擔保。

針對非由 **Motorola Solutions** 提供或製造的任何輔助或周邊設備 (特定範例包括但不限於：電池、充電器、轉接器和電源供應器) 與本產品連接或使用所造成的問題或損壞，**Motorola Solutions** 概不負責。本產品與輔助或周邊設備搭配使用時，若該設備非由 **Motorola Solutions** 提供，**Motorola Solutions** 對本產品/周邊設備合併使用之操作不提供擔保。**Motorola Solutions** 擁有本產品是否存在瑕疵的判定權，若經判定無瑕疵，針對此合併操作，**Motorola Solutions** 將對相關之保固索賠概不負責。開啟或拆卸產品時，保固便立即失效。**Motorola Solutions** 特別聲明，針對由於未授權人員安裝不當而造成的任何損害，一概恕不負責。

# 安全與法律

本節提供本產品的安全與法律資訊。

Learning Experience Portal (LXP) Manual do Usuário e documentação relacionada disponíveis em:  
<https://learning.motorolasolutions.com/>

(Para maiores informações sobre medidas da Taxa de Absorção Específica (SAR) e conformidade, consulte o Manual do Usuário através do endereço eletrônico acima) Consulte também o site da Anatel para informações adicionais: [www.anatel.gov.br](http://www.anatel.gov.br)

## 產品安全與 RF 暴露遵循資訊



**注意:** 本無線電僅供職業用途，以符合 FCC RF 能量暴露規定。使用此產品之前，請先閱讀無線電隨附的《產品安全與 RF 暴露》手冊，其包含安全使用的重要操作指示、RF 能量注意事項，以及符合適用標準及規範的控管要求。

## 聽力安全

長時間暴露在任何來源的過大噪音中，可能會造成暫時性或永久性的聽力影響。無線電的音量越大，影響聽力所需要的時間越短。初期有時不易察覺聽力因接觸高音量受損，但是影響會逐漸加劇。若要保護您的聽力：

- 使用最低所需音量來執行您的工作。
- 只在吵雜環境中提高音量。
- 添加耳機前請先降低音量。

## 重要資訊

- 請勿在溫度低於 0°C (32°F) 或高於 45°C (113°F) 時對配件進行充電。
- 請勿將配件存放於直接日照下，或是預期會超過此溫度範圍的環境中 (如停放的車輛內)。
- 將充飽電的配件儲存在高溫環境，可能會永久性縮短內建電池的壽命。
- 低溫環境中電池壽命可能會暫時縮短。
- 遠端控制器應存放於溫度 -10°C (14°F) 至 30°C (86°F) 之間，以盡量避免永久電池容量損失。



### 警告:

- 為避免造成傷害，請勿拆卸、打孔或壓碎控制器，此動作可能會造成電池短路。
- 請勿讓控制器暴露於或丟入熱源或火焰中。
- 請勿將控制器當成家庭廢棄物處理。
- 請勿讓音訊插孔與 USB 充電連接埠進水。若音訊插孔與/或 USB 充電連接埠進水時，請搖晃控制器以將水排除。未使用時，請務必用防塵蓋保護音訊插孔和 USB 充電連接埠。

## 開放原始碼軟體法律聲明

本產品包含開放原始碼軟體。如需授權、認可、必要著作權聲明及其他使用條款的詳細資訊，請造訪 <http://businessonline.motorolasolutions.com>

前往資源中心→產品資訊→手冊→配件→遠端喇叭→麥克風

## 免責聲明

本文件的資訊已經過仔細審核，應該完全可靠。但是對於不準確之處，我們不負任何責任。

此外，Motorola Solutions 保留變更任何產品以改善可讀性、功能或設計的權利。Motorola Solutions 不承擔因應用或使用此文所述之任何產品或電路所產生的任何責任，亦不涵蓋其專利權之下的任何授權或他者權利。

## 智慧財產與法規聲明

### 著作權

本文件內描述之 Motorola Solutions 產品可能含有受著作權保護的 Motorola Solutions 電腦程式。根據美國及其他國家/地區的法律規定，Motorola Solutions 得享有受著作權保護電腦程式的特定專屬權利。因此，未取得 Motorola Solutions 書面明示同意，不得以任何方式複製或重製本文件描述之 Motorola Solutions 產品中的任何受著作權保護 Motorola Solutions 電腦程式。

未事先取得 Motorola Solutions, Inc. 書面同意，不得以任何形式或方式，將本文件的任何部分重製、傳送、儲存於檢索系統，或翻譯至任何語言或電腦程式語言。

### 商標

MOTOROLA、MOTO、MOTOROLA SOLUTIONS 和特殊格式之 M 標誌為 Motorola Trademark Holdings, LLC 的商標或註冊商標，且經授權後使用。所有其他商標為其個別所有人之財產。

### 授權權利

除因運用產品買賣法取得之一般、非專屬、免授權金之使用授權外，不得認定為 Motorola Solutions 的著作權、專利或專利應用因 Motorola Solutions 產品之購買，而以直接或暗示、禁反言或其他方式授與購買者。

### 開放原始碼內容

本產品可能包含經授權後使用的開放原始碼軟體。請參閱產品安裝媒體以取得完整的開放原始碼法律聲明與歸屬內容。

### 歐盟 (EU) 廢電子及電器設備 (WEEE) 處理指令



■ 歐盟的 WEEE 指令規定銷入歐盟國家/地區的產品 (或某些情況下，在外包裝上) 必須加上垃圾桶打叉的標籤。

依照 WEEE 指令的定義，這個垃圾桶打叉的標籤表示歐盟國家/地區的客戶及使用者不應將電器及電子設備或配件當成家庭廢棄物處理。

歐盟國家/地區的客戶或使用者應與當地設備供應商代表或維修中心連絡，以取得有關當地廢棄物回收系統的相關資訊。

### 免責聲明

請注意，本文件中描述的某些特性、設施和功能可能不適用於特定系統或未授權在特定系統上使用，或取決於特定車裝台用戶裝置的特性或某些參數配置。請洽詢您的 Motorola Solutions 連絡人以取得更多資訊。

© 2021 Motorola Solutions, Inc. 保留所有權利



# オペレーション クリティカル ワイヤレス リモート コ ントロール ポッド、**WP300** **PMLN8298** ユーザー マニ ュアル

8 月 2021 年

© 2021 Motorola Solutions, Inc. All rights reserved



MN007883A01-AA

# 目次

章 1 : ポッドの概要.....	3
1.1 無線機/デバイスの互換性.....	5
章 2 : ご使用の前に.....	6
2.1 ポッドを充電する.....	6
2.1.1 バッテリー表示.....	6
2.1.2 ステータス表示.....	6
2.1.3 Micro-USB 充電器.....	7
2.2 マイクレシーバ内蔵 ヘッドセット (イヤピース) の取り付け.....	8
2.3 POD のペアリングまたはペアリング解除.....	8
Bluetooth を使用した POD のペアリング.....	8
NFC を使用した POD のペアリング.....	8
POD のペアリング解除.....	9
2.4 動作モードの切り替え.....	9
2.5 ダーク モードを開始または終了.....	9
2.6 クリップを組み立てる.....	10
2.7 クリップを分解する.....	11
章 3 : サービスと保証.....	12
3.1 保証の除外.....	12
安全と法律.....	13
製品の安全性と電磁波被曝に関する要件の準拠.....	13
聴覚の安全性.....	13
重要な情報.....	13
オープン ソース ソフトウェアの法定通知.....	14
免責条項.....	14
知的財産および規制に関するご注意.....	14

章 1

# ポッドの概要

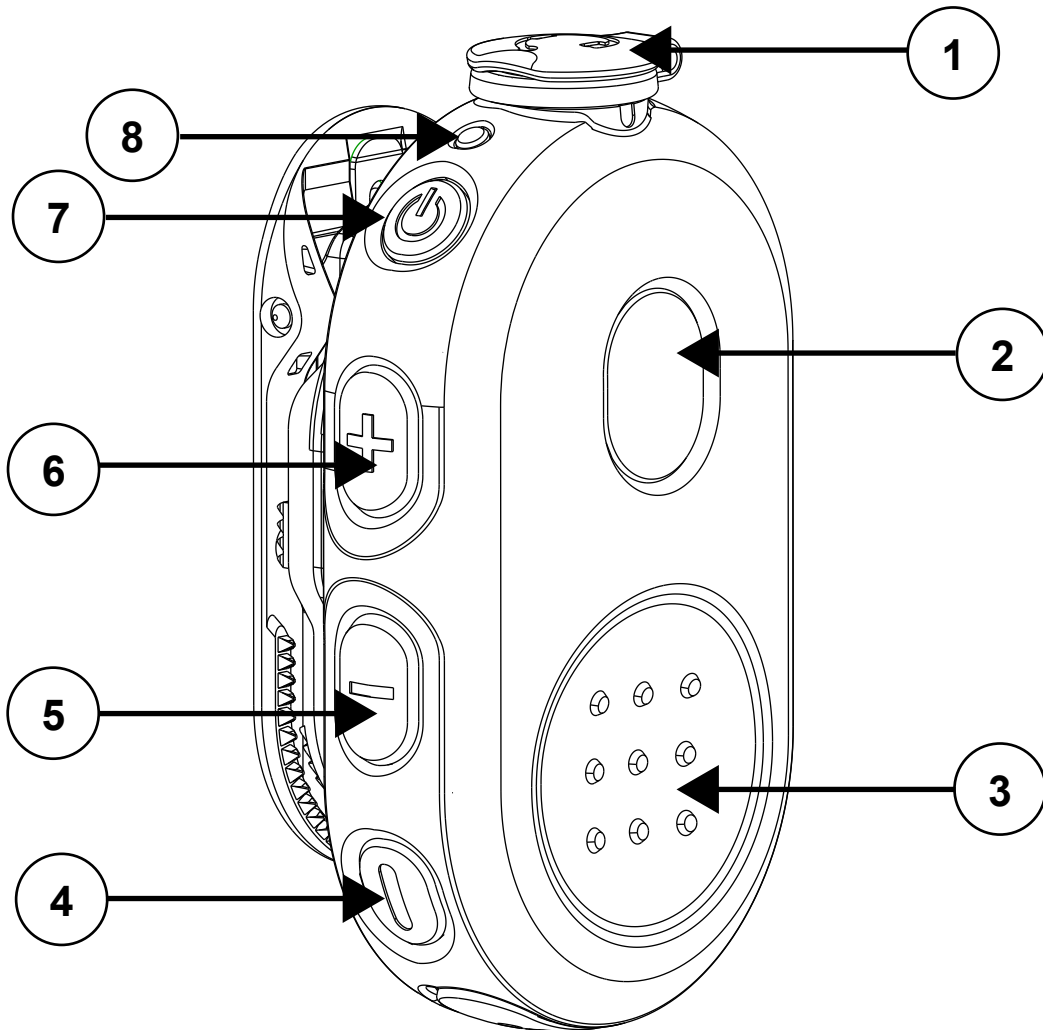





表 1: ポッドの概要と説明

ラベル	説明
1	オーディオ ジャック
2	通信ボタン/多機能ボタン (MFB)
3	PTT ボタン
4	緊急ボタン
5	音量ダウン
6	音量アップ
7	電源ボタン
8	オーディオ/Bluetooth インジケータ
9	電源/バッテリー インジケータ
10	NFC 位置
11	充電ポート

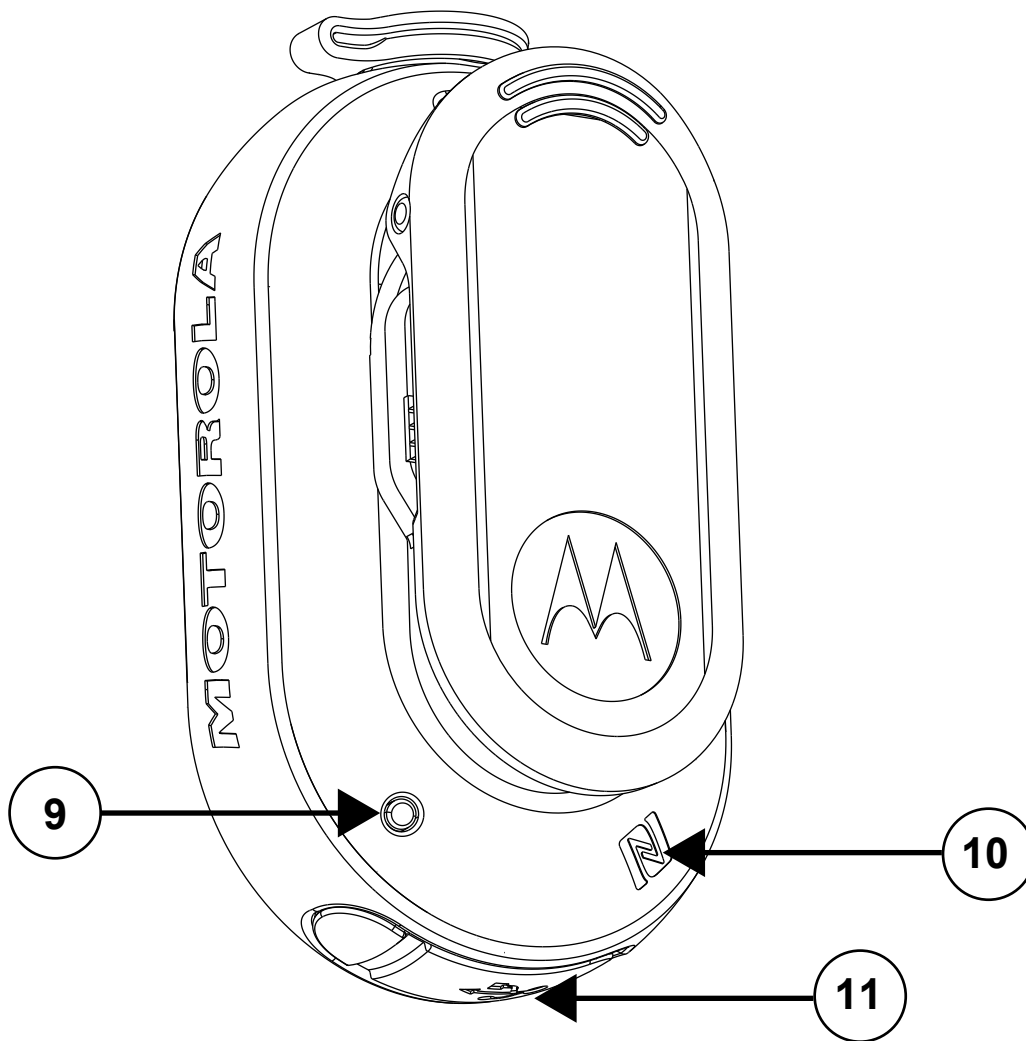

ラベル	説明
	注: スタンドアロン PTT デバイスとして機能する場合、通信ボタン/MFB および音量ボタンは適用されません。

## 1.1

### 無線機/デバイスの互換性

PMLN8298 に適合する無線機またはデバイスのリスト:

- Kodiak WAVE バージョン 10.0.02.x 以降を搭載している Evolve と BYOD (Android または iOS)
- SLN1000
- TLK 100 シリーズ、TLK150

表 2: 互換性がある部品およびアクセサリ

部品番号	説明
PMLN8077A <sup>1</sup>	標準コード付きインライン PTT イヤピース
PMLN8125A <sup>1</sup>	ショート コード付きインライン PTT イヤピース
PMLN8190A <sup>1</sup>	1 線式拡張クリア チューブ イヤピース、2.5mm シングル ピン、ストレート
PMLN6246A	ワイヤレス プッシュアウトク POD 用スイベル クリップ
PMLN8332A <sup>1</sup>	WP300 固定式ホルスタ
PMLN8332A	オペレーション クリティカル ワイヤレス リモート コントロール ポッド、WP300 用車載



注:

- これらのアクセサリは、Kodiak ブロードバンド PTT 対応デバイスとペアリングできます。緊急ボタン機能を有効にするには、Kodiak で緊急機能が有効になっていることを確認します。セットアップ手順については、『Kodiak ユーザー ガイド』を参照してください。
- MAC アドレスは、個々のパッケージの上部、およびベルト クリップの後ろの QR コード内にあります。追加の MAC アドレス ラベルは、個々のパッケージにあります。
- 新しいデバイス/無線機および機能をサポートするには、WP300 ファームウェアを最新バージョンにアップグレードします。

<sup>1</sup> これらのアクセサリは別途購入する必要があります。

## 章 2

# ご使用の前に

リモート コントロール ポッドの使用方法に関する基本情報をよく理解してください。

### 2.1

## ポッドを充電する

手順:

- 1 USB 充電ケーブルをポッドに接続して、ポッドを充電します。
- 2 充電ケーブルを USB 電源に接続します。

表 3: 充電インジケータ

電源表示	説明
赤色の速い点滅	充電エラー
赤色の点灯	充電中
緑色の点滅	ほぼ充電完了
緑色の点灯	バッテリーは完全に充電されています

### 2.1.1

## バッテリー表示

ポッドが充電されない場合は、次の表を参照して、表示を理解してください。

表 4: バッテリー表示

電源表示	説明
オフ	バッテリー残量の中または高です。
赤色の点滅	バッテリー残量が低くなっています。

### 2.1.2

## ステータス表示

次の表を参照して、オーディオおよび Bluetooth のステータス表示を理解してください。

表 5: オーディオおよび Bluetooth ステータス

オーディオ/Bluetooth 表示	説明
青色の点滅	ペアリングに移行
青色の点灯	切断済
青色の 2 回点滅 (1 回)	接続済み

オーディオ/Bluetooth 表示	説明
赤色の点灯	マイク ミュート
緑色の点滅	着信の受信

 注: スタンドアロン PTT デバイスとして機能している場合、マイクがミュートになっており、着信表示は適用されません。

表 6: ステータス表示

インジケータ	表示	説明
オーディオ/Bluetooth	青色の 2 回点滅	接続済み
電源	緑色の 2 回点滅	バッテリー残量が高
	黄色の 2 回点滅	バッテリー残量が中

 注: ポッドの詳細ステータスを確認するには、電源ボタンを短押しします。

表 7: 動作モードの表示

インジケータ	表示	説明
Bluetooth および電源 LED	両方の LED が同時に赤色に点滅します。	動作モード エラー
	Bluetooth LED が青色で 2 回点滅し、同時に電源 LED が緑色で 2 回点滅します。	POD がダーク モードを開始または終了しています

適切な動作モードの設定については、「[動作モードの切り替え](#)」を参照してください。

### 2.1.3

## Micro-USB 充電器

このセクションでは、Micro-USB 充電器の使用方法について説明します。

- Micro-USB 充電器は、バッテリーを充電できる便利なポートです。
- デバイスがオフになっていることを確認します。
- Micro-USB ケーブルをデバイスの Micro-USB 充電ポートに差し込みます。
- USB 充電器は、機器から近く、接続しやすいコンセントに接続します。



注意:

差し込んだり、取り外したりするときは、USB コネクタを持ちます。ケーブルを引っ張らないでください。

ダスト カバーをねじらないでください。

## 2.2

### マイクレシーバ内蔵 ヘッドセット (イヤピース) の取り付け

手順:

- 1 イヤピースを取り付けてロックするには、コネクタのロック解除記号の位置を合わせ、コネクタを押し込み、ロック記号の位置が揃うまでコネクタを回します。
- 2 イヤピースのロックを解除して取り外すには、コネクタを回してロック解除記号をフロントハウジングのくぼみに合わせ、コネクタを引き出します。



注:

イヤピースの取り付けまたは取り外しは、無線機またはアダプタとの接続を確立する前に行います。

誤って、または意図的にイヤピースをデバイスから取り外したりデバイスに取り付けたりして、ワイヤレスが切断された場合、赤色の LED が速い点滅をします。

## 2.3

### POD のペアリングまたはペアリング解除

前提条件:POD の電源を切ります。

#### Bluetooth を使用した POD のペアリング

音声モードで機能させるには、ワイヤレス デバイスのイヤピース部分が POD 部分に差し込まれていることを確認します。スタンドアロン PTT デバイスとして機能させるには、イヤピースを取り外します。

手順:

- 1 青色の LED が点滅するまで、電源ボタンを押し続けます。
- 2 互換性のあるデバイスで、Bluetooth リストから **POD** を検索して選択します。

デバイスが接続されています。



注: ペアリング プロセスを開始する前に、必ず WP300 と Bluetooth ホストのペアリングを解除し、ペアリングをクリアします。

#### NFC を使用した POD のペアリング

音声モードで機能させるには、ワイヤレス デバイスのイヤピース部分が POD 部分に差し込まれていることを確認します。スタンドアロン PTT デバイスとして機能させるには、イヤピースを取り外します。

手順:

- 1 青色の LED が点滅するまで、電源ボタンを押し続けます。
- 2 POD と互換性のあるデバイスの両方で、NFC 位置を合わせます。
- 3 互換性のあるデバイスで、ペアリングが成功した表示がないか確認します。

スタンドアロン PTT デバイスを特定のホスト デバイスとペアリングすると、次のプロンプトメッセージが表示されます。WP300 に接続できませんでした。

PTT ボタンと 緊急モード ボタンが正しく機能しているかどうかを確認する必要があります。ボタンが機能している場合は、このプロンプト メッセージを無視してかまいません。ボタンが

機能していない場合は、Bluetooth を使用して手動で POD とデバイスをペアリングする必要があります。



注: ペアリング プロセスを開始する前に、必ず WP300 と Bluetooth ホストのペアリングを解除し、ペアリングをクリアします。

例:

図 1: プロンプト メッセージ

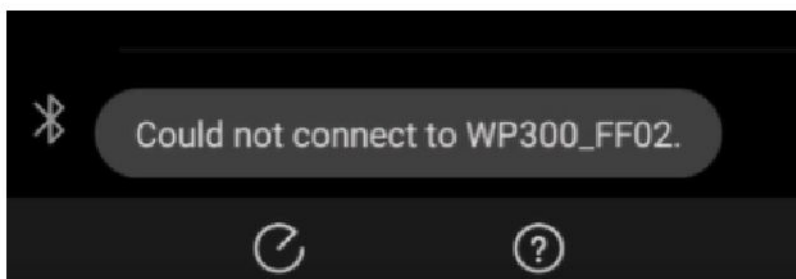

## POD のペアリング解除

手順:

- 1 電源 ボタンと **PTT** ボタンを同時に押し続けます。  
POD は、ペアリングされたデバイスが「クリアされている」ことを示します。
- 2 以前にペアリングされた互換性のあるデバイスのペアリングされたデバイス リストから POD を削除します。

### 2.4

## 動作モードの切り替え

音声モードで機能させるには、ワイヤレス デバイスのイヤピース部分が POD 部分に差し込まれていることを確認します。スタンドアロン PTT デバイスとして機能させるには、イヤピースを取り外します。

前提条件:POD の電源を切ります。

手順:

- 1 青色の LED が点滅するまで、電源ボタンと **PTT** ボタンを同時に押し続けます。
- 2 POD が以前にペアリングされていた場合は、互換性のあるデバイスのペアリングされたデバイス リストから POD を削除します。
- 3 互換性のあるデバイスから POD をペアリングします。

### 2.5

## ダーク モードを開始または終了

ダーク モードでは、ワイヤレス デバイスの LED をオフにできます。

前提条件:デバイスをオンにします。

手順:

青色と緑色の LED が 2 回点滅するまで、電源ボタンと **MFB** ボタンを同時に押して、デバイスのダークモード状態を切り替えます。

LED が消灯していることを知らせるトーンまたは音声プロンプトを POD が再生します。  
電源ボタンを押しても、ワイヤレス デバイスには次の機能の LED 表示は表示されません。

- リンクを喪失
- バッテリ残量不足
- 動作モード エラー
- ステータス表示

## 2.6

### クリップを組み立てる

手順:

- 1 クリップをクリップトラック領域に水平に置きます。



- 2 カチッという音がするまでクリップを上をスライドさせます。



次の図は、組み立て後のイメージです。



## 2.7

### クリップを分解する

手順:

- 1 クリップを 90°C (時計回り/反時計回り) に回転させます。



- 2 金属製のスプリングを持ち上げ、クリップを背面カバーから引き出します。



- 3 金属製のスプリングを持ち上げながら、背面カバーから親指でクリップを引き出します。



## 章 3

# サービスと保証

ポッドは、クリップ以外修理できません。ポッドは、標準の Motorola Solutions の 1 年間の限定保証の対象です。

### 3.1

## 保証の除外

Motorola Solutions は、製品、アクセサリ、バッテリー、または部品の設置、メンテナンス、またはサービスを保証しません。

Motorola Solutions は、製品に接続されている、または製品とともに使用されている Motorola Solutions によって提供または製造されていない、付属機器または周辺機器 (具体的な例としては、バッテリー、充電器、アダプタ、電源など) に起因する問題または損傷に対して一切の責任を負いません。Motorola Solutions が提供していない付属機器または周辺機器で本製品を使用する場合、Motorola Solutions は本製品/周辺機器の組み合わせの動作を保証しません。Motorola Solutions は、このような組み合わせで本製品が使用され、Motorola Solutions が本製品に不具合がないと判断した場合、いかなる保証請求も受け入れません。製品を開いたり分解したりすると、ただちに保証が無効になります。Motorola Solutions は、認定されていない担当者による不適切な設置に起因するいかなる損傷についても、一切責任を負いません。



# 安全と法律

このセクションでは、本製品の安全と法律情報について説明します。

Learning Experience Portal (LXP) Manual do Usuário e documentação relacionada disponíveis em:  
<https://learning.motorolasolutions.com/>

(Para maiores informações sobre medidas da Taxa de Absorção Específica (SAR) e conformidade, consulte o Manual do Usuário através do endereço eletrônico acima) Consulte também o site da Anatel para informações adicionais: [www.anatel.gov.br](http://www.anatel.gov.br)

## 製品の安全性と電磁波被曝に関する要件の準拠



注意：この無線機は、FCC の RF エネルギー被曝要件に準拠した業務用の利用に限定されています。本製品をご使用になる前に、無線機に同梱されている製品の安全性と電磁波による影響に関する冊子をお読みください。ここでは、安全な使用方法、電磁波エネルギーに関する重要な説明、該当する基準および法規制を遵守するための管理情報が記載されています。

## 聴覚の安全性

音源を問わず、大音量の音に長時間さらされた場合、聴力が一時的または恒久的に影響を受ける場合があります。無線機の音量が大きいとそれだけ、短時間で聴力が影響を受けます。大音量の音による聴覚障害は、最初は自覚症状がない場合があり、その影響は累積的である可能性があります。聴力を保護するため、次の点をお守りください。

- 必要最低限の音量で使用してください。
- 周囲の音が大きいため聞き取りにくい場合にのみ、音量を上げてください。
- ヘッドセットまたはイヤピースを接続する前に、音量を下げてください。

## 重要な情報

- アクセサリは、0°C (32°F) 未満または 45°C (113°F) を超える温度で充電しないでください。
- アクセサリは直射日光に当てないでください。また、駐車した車の中など温度がこの範囲を超える可能性のある場所で保管しないでください。
- 高温下でアクセサリを完全充電状態にて保管すると、内部バッテリーの寿命が恒久的に低下することがあります。
- 低温下ではバッテリーの寿命が一時的に短くなります。
- バッテリーの恒久的な容量損失を最小限に抑えられるように、リモート コントロール ポッドは -10°C (14°F) ~ 30°C (86°F) の温度範囲で保管する必要があります。



警告：

- 怪我を防止するため、ポッドを分解、穿孔、粉砕しないでください。この行為は、バッテリーの短絡の原因となる可能性があります。
- ポッドを熱や火にさらしたり、投げ入れたりしないでください。
- ポッドを生活廃棄物として廃棄しないでください。
- オーディオ ジャックと USB 充電ポートに水を入れしないでください。オーディオ ジャックや USB 充電ポートに水が入った場合は、ポッドを振って水を取り除いてください。使用しないときは、オーディオ ジャックと USB 充電ポートを必ずダスト キャップで覆ってください。

## オープンソースソフトウェアの法定通知

この製品にはオープンソースソフトウェアが含まれています。ライセンス、認定、必要な著作権表示、およびその他の利用条件の詳細については、<http://businessonline.motorolasolutions.com> にアクセスしてください。

**[Resource Center]→[Product Information]→[Manual]→[Accessories]→[Remote Speaker]→[Microphone]** の順に移動してください。

## 免責条項

本ドキュメントの情報は慎重に検討されており、全面的に信頼できると見なしています。ただし、内容に誤りや不正確な記述がある場合でも一切の責任を負わないものとします。

さらに、Motorola Solutions は読みやすさ、機能または設計の改善のために、いかなる製品に対しても変更を加える権利を有します。Motorola Solutions は、本ドキュメントに記載されている製品や回路の適用または使用に起因する一切の責任を負いません。また、その特許権または他人の権利に基づくライセンスも対象となりません。

## 知的財産および規制に関するご注意

### 著作権

本書に記載されている Motorola Solutions 製品には、著作権取得済み Motorola Solutions コンピュータプログラムが含まれている場合があります。米国およびその他諸国の法律で、著作権取得済みコンピュータプログラムの一定の独占権が Motorola Solutions のために保護されています。従って、本書で説明される Motorola Solutions 製品に含まれるいかなる著作権取得済み Motorola Solutions コンピュータプログラムも、Motorola Solutions からの書面による明示的な許可なしに、いかなる方法においても複製または再生してはなりません。

本書のいかなる部分についても、いかなる形式であろうと、いかなる手段によっても、Motorola Solutions, Inc. からの事前の書面による許可なしに複製、伝送、情報検索システムへの格納、あらゆる言語への翻訳、コンピュータ言語への変換をしてはいけません。

### 商標

MOTOROLA、MOTO、MOTOROLA SOLUTIONS、および Stylized M ロゴは、Motorola Trademark Holdings, LLC の商標または登録商標であり、ライセンスの下で使用されます。その他のすべての商標は、該当する各所有者が権利を有しています。

### ライセンスの権利

Motorola Solutions 製品の購入は、直接的あるいは黙示的、禁反言的、またはその他の方法によって、Motorola Solutions の著作権、特許または特許申請の対象となる一切のライセンスを付与するものとはみなされないものとします。ただし、製品の販売において法の運用によって生ずる通常の非独占的、ロイヤルティ不要の使用ライセンスについては、この限りではありません。

### オープンソースコンテンツ

この製品には、ライセンスの下で使用されるオープンソースソフトウェアが含まれている場合があります。オープンソースの法的通知および帰属の内容については、製品のインストールメディアを参照してください。

## 欧州連合 (EU) 電気と電子機器リサイクル法 (WEEE) 指令



■ 欧州連合の WEEE 指令では、EU 諸国に販売される製品 (場合によってはパッケージ) にゴミ箱への投入禁止ラベルを貼ることを要求しています。

WEEE 指令で規定されるとおり、このゴミ箱への投入禁止ラベルは、EU 諸国の顧客とエンドユーザーが、電気および電子機器またはアクセサリを生活廃棄物として廃棄してはならないことを意味します。

EU 諸国の顧客またはエンドユーザーは、自国の廃棄物収集システムについて、地元の機器販売代理店またはサービス センターに問い合わせる必要があります。

### 免責条項

一部のシステムに対して、このマニュアルで説明する機能、設備、性能が適用されない、またはライセンスされない場合があります。また、モバイル サブスクライバ ユニットの特性や特定のパラメータの設定に依存する場合があります。詳細については、Motorola Solutions の担当者にご確認ください。

© 2021 Motorola Solutions, Inc. All Rights Reserved



# 업무 수행용 무선 원격 제어 포드, WP300 PMLN8298 사 용 설명서

8월 2021년

© 2021 Motorola Solutions, Inc. All rights reserved



MN007883A01-AA

# 목차

<b>장 1 : POD 개요</b> .....	<b>3</b>
1.1 무전기/장치 호환성.....	5
<b>장 2 : 시작하기</b> .....	<b>6</b>
2.1 포트 충전.....	6
2.1.1 배터리 표시.....	6
2.1.2 상태 표시.....	6
2.1.3 마이크로 USB 충전기.....	7
2.2 통합 마이크/수신기 헤드셋(이어폰) 장착.....	7
2.3 POD 페어링 또는 페어링 해제.....	8
Bluetooth를 통한 POD 페어링.....	8
NFC를 통해 POD 페어링하기.....	8
POD 페어링 해제.....	9
2.4 작동 모드 전환.....	9
2.5 어두운 모드로 전환 또는 종료.....	9
2.6 클립 조립.....	10
2.7 클립 분해.....	10
<b>장 3 : 서비스 및 보증</b> .....	<b>12</b>
3.1 보증 배제.....	12
<b>안전 및 법률</b> .....	<b>13</b>
제품 안전 및 RF 노출 기준 준수.....	13
칭각 안전.....	13
중요 정보.....	13
오픈 소스 소프트웨어 법적 고지 사항.....	13
면책고지.....	14
지적 재산권 및 규제 고지.....	14

장 1

# POD 개요

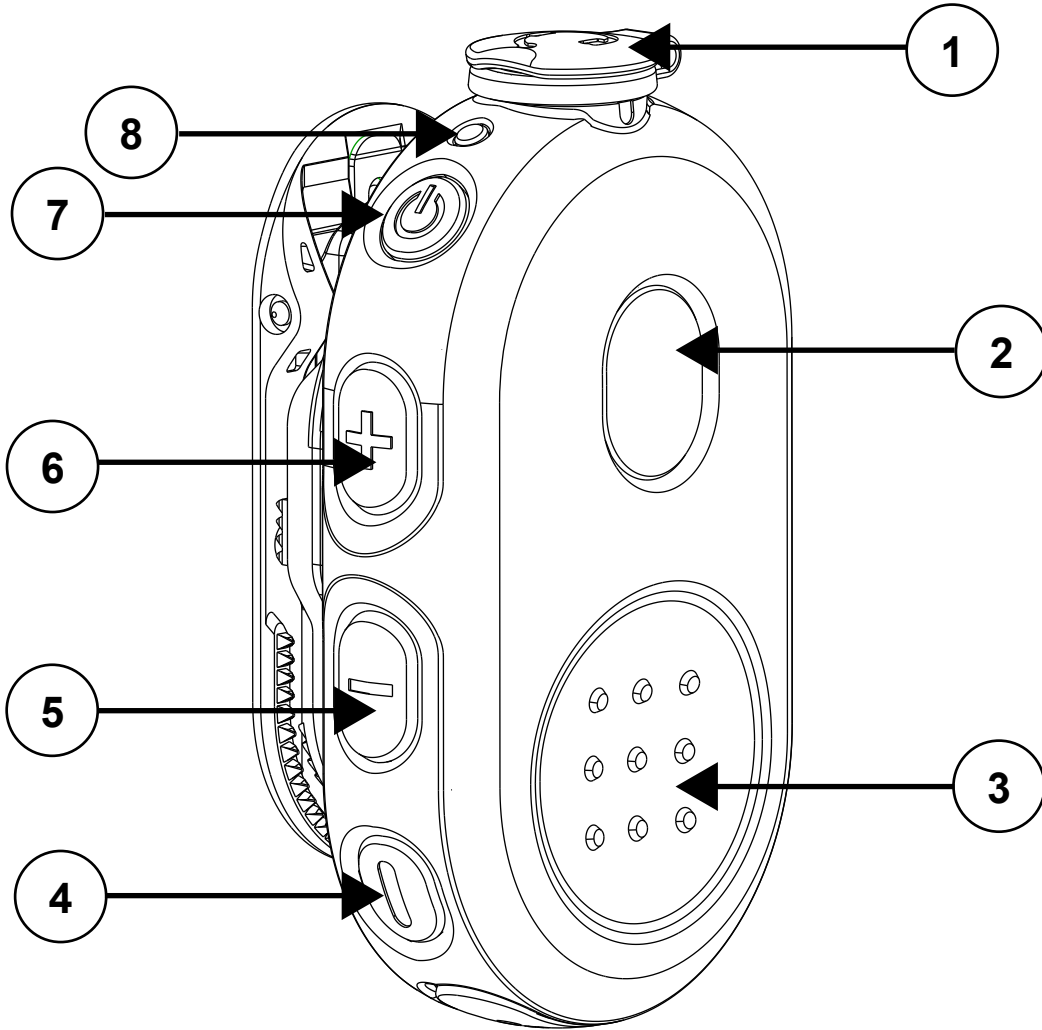





표 1: 포드 개요 및 설명

라벨	설명
1	오디오 잭
2	호출 버튼/다기능 버튼(MFB)
3	PTT 버튼
4	비상 버튼
5	볼륨 감소
6	볼륨 증가
7	전원 버튼
8	오디오/Bluetooth 표시등
9	전원/배터리 표시등
10	NFC 위치
11	충전 포트

라벨	설명
	<b>참고:</b> 호출 버튼/MFB 및 볼륨 버튼은 단독 실행형 PTT 장치 역할을 할 때는 적용되지 않습니다.

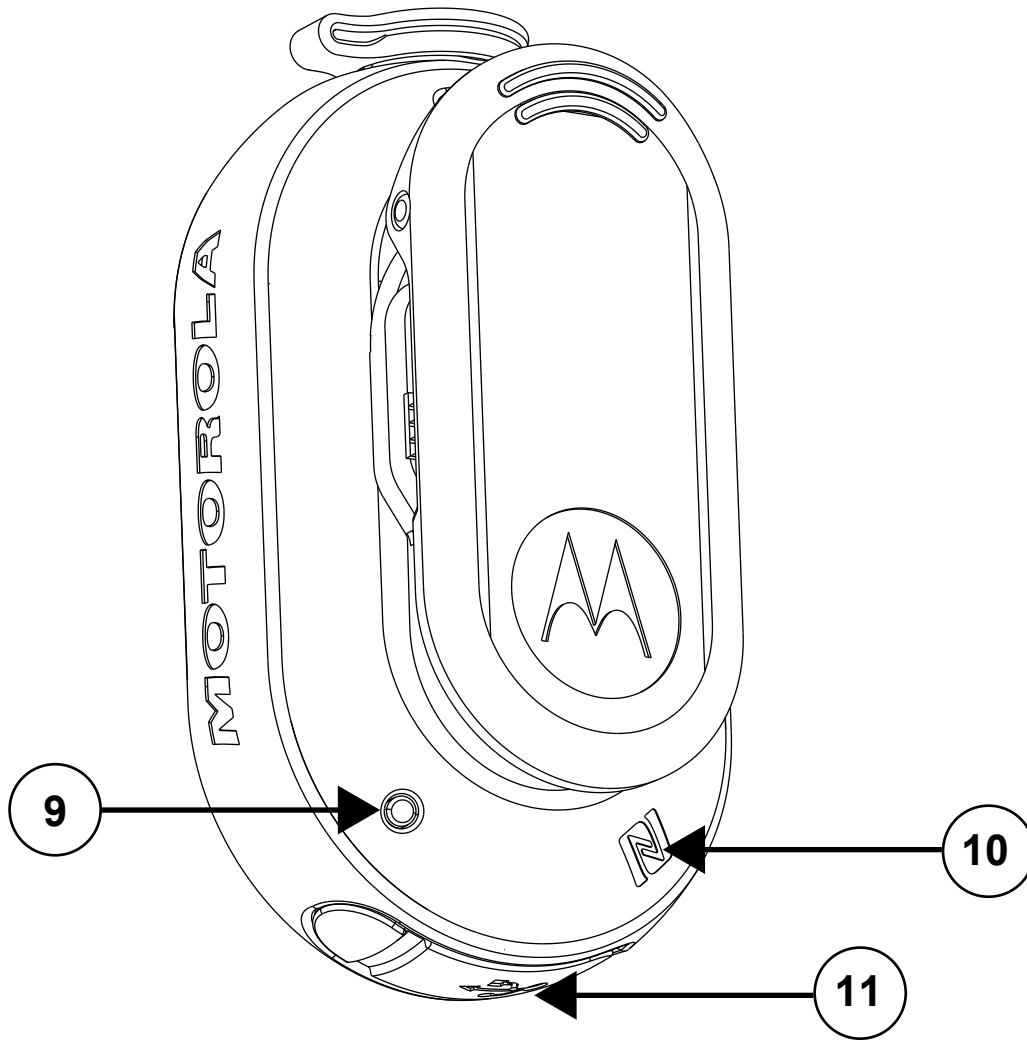
### 1.1

## 무전기/장치 호환성

PMLN8298와 호환되는 무전기 또는 장치 목록:

- Kodiak WAVE 버전 10.0.02.x 이상을 이용하는 Evolve 및 BYOD(Android 또는 iOS)
- SLN1000
- TLK 100 시리즈, TLK150

표 2 : 호환 부품 및 액세서리

부품 번호	설명
PMLN8077A <sup>1</sup>	표준 코드 사용 인라인 PTT 이어폰
PMLN8125A <sup>1</sup>	짧은 코드 사용 인라인 PTT 이어폰
PMLN8190A <sup>1</sup>	1선 강화된 투명 튜브 이어폰, 2.5mm 싱글 핀, 일자형
PMLN6246A	무선 PTT(Push-to-Talk) POD용 스위블 클립
PMLN8332A <sup>1</sup>	WP300 장착용 홀스터
PMLN8332A	업무 수행용 무선 원격 제어 포드, WP300용 차량 장착



#### 참고:

- 이 액세서리는 Kodiak 광대역 PTT 지원 장치와 페어링할 수 있습니다. 비상 버튼 기능을 활성화하려면 Kodiak에서 비상 기능이 활성화되어 있는지 확인합니다. 설치 지침은 Kodiak 사용 설명서를 참조하십시오.
- MAC 주소는 개별 상자의 위쪽과 벨트 클립 뒤에 있는 QR 코드 안에 있습니다. 추가 MAC 주소 라벨은 개별 상자 안에 있습니다.
- 새 장치/무전기 및 기능을 지원하려면 WP300 펌웨어를 최신 버전으로 업그레이드해야 합니다.

<sup>1</sup> 본 액세서리는 별매품입니다.



## 장 2

# 시작하기

원격 제어 포드를 사용하는 방법에 대한 기본 정보를 숙지하십시오.

### 2.1

## 포드 충전

절차:

- 1 포드를 충전하려면 USB 충전 케이블을 포드에 연결합니다.
- 2 충전 케이블을 USB 전원에 연결합니다.

표 3: 충전 표시등

전원 표시	설명
적색으로 빠르게 점멸	충전 오류
빨간색으로 켜짐	충전 중
녹색으로 깜박임	거의 완전히 충전되었습니다.
녹색으로 켜짐	배터리가 완충되었습니다.

### 2.1.1

## 배터리 표시

포드가 충전되지 않는 경우 다음 표를 참조하여 표시 내용을 숙지하십시오.

표 4: 배터리 표시

전원 표시	설명
끄기	배터리가 중간이거나 높습니다.
빨간색으로 깜박임	배터리 잔량이 낮습니다.

### 2.1.2

## 상태 표시

다음 표를 참조하고 오디오 및 Bluetooth 상태 표시를 숙지하십시오.

표 5: 오디오 및 Bluetooth 상태

오디오/Bluetooth 표시	설명
파란색으로 깜박임	페어링 시작
파란색으로 계속 켜져 있음	연결 끊어짐
파란색으로 2회 깜박임(한 번)	연결됨
빨간색으로 켜짐	마이크 음소거됨

오디오/Bluetooth 표시	설명
녹색으로 깜박임	수신 전화 받기
 <b>참고:</b> 마이크가 음소거되며 단독 실행형 PTT 장치 역할을 할 때는 수신 전화 알림이 적용되지 않습니다.	

표 6 : 상태 표시

표시등	표시	설명
오디오/Bluetooth	파란색으로 2회 깜박임	연결됨
전원	녹색으로 2회 깜박임	배터리 잔량이 높습니다.
	황색으로 2회 깜박임	배터리 잔량이 중간입니다.
 <b>참고:</b> 포드의 세부 상태를 확인하려면 <b>전원</b> 버튼을 짧게 누릅니다.		

표 7 : 작동 모드 표시

표시등	표시	설명
Bluetooth 및 전원 LED	두 LED가 동시에 빨간색으로 깜박입니다.	작동 모드 오류
	Bluetooth LED가 파란색으로 두 번 깜박이고 동시에 전원 LED가 두 번 깜박입니다.	POD가 어두운 모드로 전환되거나 종료

적절한 작동 모드 설정을 위해 [작동 모드 전환](#)을 참조하십시오.

### 2.1.3

## 마이크로 USB 충전기

이 단원에서는 마이크로 USB 충전기를 사용하는 방법에 대한 정보를 제공합니다.

- 마이크로 USB 충전기는 배터리를 쉽게 충전할 수 있는 유용한 포트입니다.
- 장치가 꺼져 있는지 확인합니다.
- 마이크로 USB 케이블을 장치에 있는 마이크로 USB 충전 포트에 꽂습니다.
- USB 충전기를 가까운 곳에 쉽게 닿을 수 있는 벽면 전원 콘센트에 연결합니다.



#### 주의:

연결하고 해제할 때는 USB 커넥터를 잡으십시오. 케이블을 잡아당기지 마십시오. 먼저 커버를 돌리지 마십시오.

### 2.2

## 통합 마이크/수신기 헤드셋(이어폰) 장착

#### 절차:

- 1 이어폰을 장착하고 잠그려면 커넥터의 잠금 해제 기호를 맞추고 커넥터를 안으로 밀어 넣은 다음 잠금 기호가 정렬될 때까지 커넥터를 돌립니다.

- 2 이어폰을 잠금 해제하고 분리하려면 커넥터를 돌려 잠금 해제 기호를 전면 하우징의 홈에 맞추고 커넥터를 당겨 빼냅니다.



**참고:**

무전기나 어댑터와의 연결을 설정하기 전에 이어폰을 부착하거나 분리합니다.

실수로 또는 의도적으로 제거하거나 장치에 이어폰을 연결하여 무선 연결이 끊어지면 빨간색 LED가 빠르게 깜박입니다.

### 2.3

## POD 페어링 또는 페어링 해제

선수 과정:POD를 끕니다.

### Bluetooth를 통한 POD 페어링

오디오 모드에서 작동하려면 무선 장치의 이어폰 부분이 POD 부분에 연결되어 있는지 확인합니다. 단독 실행형 PTT 장치로 역할을 하려면 이어폰을 분리합니다.

**절차:**

- 1 파란색 LED가 깜박일 때까지 **전원** 버튼을 길게 누릅니다.
- 2 호환 장치의 **Bluetooth** 목록에서 **POD**를 검색하여 선택합니다.

장치가 연결됩니다.



**참고:** 항상 WP300과 Bluetooth 호스트의 페어링을 해제하고 페어링 프로세스를 시작하기 전에 페어링을 해제하십시오.

### NFC를 통해 POD 페어링하기

오디오 모드에서 작동하려면 무선 장치의 이어폰 부분이 POD 부분에 연결되어 있는지 확인합니다. 단독 실행형 PTT 장치로 역할을 하려면 이어폰을 분리합니다.

**절차:**

- 1 파란색 LED가 깜박일 때까지 **전원** 버튼을 길게 누릅니다.
- 2 POD과 호환 장치의 **NFC** 위치를 맞춥니다.
- 3 호환되는 장치에서 페어링 성공 표시를 확인합니다.

단독 실행형 PTT 장치를 특정 호스트 장치와 페어링할 때 다음 메시지가 나타납니다. WP300에 연결할 수 없음.

**PTT** 버튼과 **비상** 버튼이 제대로 작동하는지 확인해야 합니다. 버튼이 작동하면 이 메시지를 무시해도 됩니다. 버튼이 작동하지 않는 경우 **Bluetooth**를 통해 **POD**를 장치에 수동으로 페어링해야 합니다.



**참고:** 항상 WP300과 Bluetooth 호스트의 페어링을 해제하고 페어링 프로세스를 시작하기 전에 페어링을 해제하십시오.

**예:**

그림 1 : 메시지

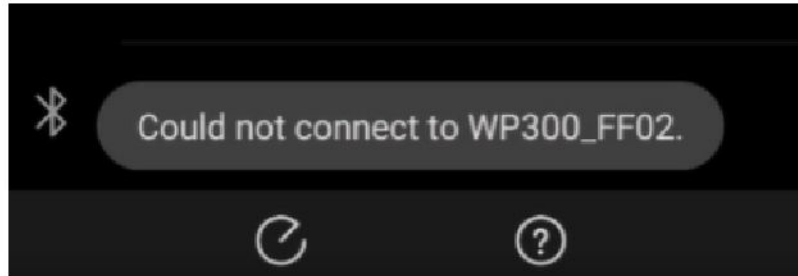

## POD 페어링 해제

절차:

- 1 전원 버튼과 **PTT** 버튼을 동시에 길게 누릅니다.  
POD에 페어링된 장치가 "지워짐"이 표시됩니다.
- 2 이전에 페어링된 호환 장치의 페어링된 장치 목록에서 **POD**를 제거합니다.

### 2.4

## 작동 모드 전환

오디오 모드에서 작동하려면 무선 장치의 이어폰 부분이 **POD** 부분에 연결되어 있는지 확인합니다. 단독 실행형 **PTT** 장치로 역할을 하려면 이어폰을 분리합니다.

선수 과정: **POD**를 끕니다.

절차:

- 1 파란색 **LED**가 깜박일 때까지 전원 버튼과 **PTT** 버튼을 동시에 길게 누릅니다.
- 2 **POD**가 이전에 페어링된 경우 호환 장치의 페어링된 장치 목록에서 **POD**를 제거하십시오.
- 3 포드를 호환되는 장치에서 페어링합니다.

### 2.5

## 어두운 모드로 전환 또는 종료

어두운 모드를 사용하여 무선 장치의 **LED**를 끌 수 있습니다.

선수 과정: 장치를 켭니다.

절차:

파란색과 녹색 **LED**가 두 번 깜박일 때까지 전원 및 **MFB** 버튼을 동시에 눌러 장치를 어두운 모드로 전환하거나 끕니다.

**POD**는 **LED**가 꺼졌음을 알리는 신호음이나 음성 프롬프트를 재생합니다.

전원 버튼을 눌렀을 때 무선 장치에 다음 기능에 대한 **LED** 표시가 나타나지 않습니다.

- 연결 손실
- 배터리 부족
- 작동 모드 오류

- 상태 표시

## 2.6

### 클립 조립

절차:

- 1 클립을 클립 트랙 부분에 수평으로 놓습니다.



- 2 딸깍 소리가 들릴 때까지 클립을 위로 밀습니다.



다음은 조립 후 이미지입니다.



## 2.7

### 클립 분해

절차:

- 1 클립을 90°(시계 방향/시계 반대 방향) 돌립니다.



**2** 금속 스프링을 들어 올리고 클립을 밀어 뒷면 커버에서 꺼냅니다.



**3** 금속 스프링을 들어 올리는 동안 엄지로 클립을 밀어 뒷면 커버에서 꺼냅니다.



## 장 3

# 서비스 및 보증

클립을 제외한 포드는 수리가 불가합니다. 포드는 표준 Motorola Solutions 1년 제한 보증이 적용됩니다.

### 3.1

## 보증 배제

Motorola Solutions은 제품, 액세서리, 배터리 또는 부품의 설치, 유지 보수 또는 수리를 보증하지 않습니다.

Motorola Solutions은 제품과 함께 연결 또는 사용되지만 Motorola Solutions이 제공 또는 제작하지 않은 (예를 들면 배터리, 충전기, 어댑터, 전원 공급 장치 등) 보조 장비 또는 주변 장치로 인해 발생한 문제 또는 손상에 대해서 어떠한 책임도 지지 않습니다. Motorola Solutions에서 공급하지 않은 보조 또는 주변 장치와 함께 제품을 사용하는 경우, Motorola Solutions은 제품/주변 장치 조합의 작동을 보증하지 않습니다. Motorola Solutions이 이러한 결합에 사용된 본 제품에 결함이 없음이 확인될 경우 보증 청구를 인정하지 않습니다. 제품 분해 시 보증은 즉시 무효화됩니다. Motorola Solutions은 허가 받지 않은 인원이 부적절하게 설치하여 발생하는 어떠한 손상에도 책임을 지지 않습니다.

# 안전 및 법률

이 단원에서는 이 제품의 안전 및 법률 정보를 제공합니다.

## 제품 안전 및 RF 노출 기준 준수



**주의:** 본 무전기는 FCC RF 에너지 노출 요건을 만족시키기 위해 업무 목적으로만 사용하도록 제한되어 있습니다. 본 제품을 사용하기 전에 안전한 사용, RF 에너지에 대한 이해 및 관련 표준과 규정을 준수하는 제어와 관련된 중요 작동 지침이 포함된 제품 안전 및 RF 노출 설명서(무전기와 함께 제공)를 읽어 주십시오.

## 청각 안전

음원에 관계없이 시끄러운 소음에 장시간 노출될 경우 청력에 일시적 또는 영구적인 영향을 미칠 수 있습니다. 청력에 영향을 주지 않으려면 무전기 볼륨 수준이 높을수록 보다 짧은 시간 동안 사용해야 합니다. 시끄러운 소음으로 인한 청력 손상은 초기 단계에는 발견되지 않는 경우가 종종 있으므로 손상이 누적될 수 있습니다. 청력 보호하기:

- 작업 시 가능한 한 볼륨을 낮추어 사용합니다.
- 주변 소음이 심한 환경에서만 볼륨을 높이십시오.
- 헤드셋 또는 이어폰 사용 전 볼륨을 낮추십시오.

## 중요 정보

- 0°C(32°F) 이하 또는 45°C(113°F) 이상의 온도에서 액세서리를 충전하지 마십시오.
- 직사광선이나 주차된 차량처럼 예상 온도가 이 범위를 초과할 수 있는 곳에 액세서리를 보관하지 마십시오.
- 완전히 충전된 액세서리를 고온에서 보관하면 내부 배터리의 수명이 영구적으로 감소할 수 있습니다.
- 저온에서는 배터리 수명이 일시적으로 줄어들 수 있습니다.
- 배터리의 영구적인 용량 손실을 최소화하기 위해 원격 제어 포드는 -10°C(14°F)~30°C(86°F)의 온도에서 보관해야 합니다.



### 경고:

- 부상을 방지하려면 포드를 분해하거나 구멍을 뚫거나 파손하지 마십시오. 이렇게 하면 배터리가 단락될 수 있습니다.
- 포드를 열이나 화재에 노출하거나 던지지 마십시오.
- 포드를 생활 쓰레기와 함께 버리지 마십시오.
- 오디오 잭과 USB 충전 포트에 물이 들어가지 않도록 하십시오. 오디오 잭과(또는) USB 충전 포트에 물이 들어갈 경우 포드 흔들어서 물을 제거합니다. 사용하지 않을 때에는 오디오 잭과 USB 충전 포트를 먼지 덮개로 항상 막아둡니다.

## 오픈 소스 소프트웨어 법적 고지 사항

이 제품에는 오픈 소스 소프트웨어가 포함되어 있습니다. 라이선스, 승인, 필요한 저작권 고지 및 기타 사용 약관에 대한 자세한 내용은 <http://businessonline.motorolasolutions.com>을 방문하십시오.

**Resource Center(리소스 센터)→Product Information(제품 정보)→Manual(매뉴얼)→Accessories(액세서리)→Remote Speaker(원격 스피커)→Microphone(마이크)**로 이동



## 면책 고지

본 문서의 정보는 철저히 검토되었으며 전적으로 신뢰할 수 있는 것으로 판단됩니다. 그러나 부정확성에 대한 책임은 지지 않습니다.

또한 Motorola Solutions은 제품의 가독성, 기능, 디자인을 향상하기 위해 제품을 변경할 권리가 있습니다. Motorola Solutions은 본 설명서에 언급된 애플리케이션이나 제품 또는 회로의 사용으로 발생하는 문제에 대해 어떠한 책임도 지지 않으며 특허권과 기타 권한에 대한 어떠한 라이선스도 보증하지 않습니다.

## 지적 재산권 및 규제 고지

### 저작권

이 문서에 설명되어 있는 Motorola Solutions 제품에는 저작권 보호를 받는 Motorola Solutions 컴퓨터 프로그램이 포함되어 있을 수 있습니다. 미국과 기타 국가의 법률은 저작권 보호를 받는 컴퓨터 프로그램에 대한 독점적인 권리를 Motorola Solutions에 부여합니다. 따라서 본 문서에 수록된 Motorola Solutions 제품에 포함되어 있으며 Motorola Solutions이 저작권을 보유한 모든 컴퓨터 프로그램은 Motorola Solutions의 서면 승인이 없는 한 어떠한 형식으로도 복사 또는 복제할 수 없습니다.

이 문서의 어떤 부분도 Motorola Solutions, Inc.의 사전 서면 허가 없이는 어떤 형태나 방식으로든 검색 시스템에 복사, 전송, 저장하거나 다른 언어나 컴퓨터 언어로 번역할 수 없습니다.

### 등록 상표

MOTOROLA, MOTO, MOTOROLA SOLUTIONS 및 양식화된 M 로고는 Motorola Trademark Holdings, LLC의 상표 또는 등록 상표이며 라이선스에 의거하여 사용됩니다. 기타 모든 상표는 해당 소유자의 재산입니다.

### 라이선스 권한

제품 판매 관련 법규에 의해 사용이 허가된 일반적인 비배타적, 사용료가 면제된 라이선스를 제외하고는 Motorola Solutions 제품의 구매를 통해 저작권, 특허 또는 Motorola Solutions 특허 출원 하의 어떠한 라이선스도 직접적, 암시적, 금반언 또는 그 밖의 어떤 형식으로도 권리를 부여받은 것으로 간주되지 않습니다.

### 오픈 소스 콘텐츠

이 제품에는 라이선스에 의거하여 사용되는 오픈 소스 소프트웨어가 포함되어 있을 수 있습니다. 오픈 소스 법적 고지 및 귀속과 관련된 전체 내용은 제품 설치 미디어를 참조하십시오.

### 유럽 연합(EU) 전기 전자 폐기물 지침(WEEE: Waste Electrical and Electronic Equipment)



유럽 연합의 WEEE 규정에 의하면 유럽 연합에서 판매되는 제품(또는 포장)에는 가위표가 표시된 휴지통 라벨이 부착되어 있어야 합니다.

WEEE 규정에 따라, 가위표가 표시된 휴지통 라벨이 부착되어 있으면 유럽 연합의 고객과 최종 사용자는 전기 전자 장비 또는 부속품을 생활 쓰레기로 폐기해서는 안 됩니다.

유럽 연합의 고객 또는 최종 사용자는 현지 장비 공급업체 대리점이나 서비스 센터에 연락해 해당 국가의 쓰레기 수거 시스템에 대한 정보를 참조해야 합니다.

## 면책고지

본 문서에 수록된 일부 기능, 설비 및 능력은 특정 시스템용으로 적용하거나 라이선스 부여될 수 없으며 특정 모바일 가입자 장치의 특성 또는 일부 매개 변수의 구성에 따라 달라질 수 있습니다. 자세한 정보는 현지 Motorola Solutions 대리점에 문의하십시오.

© 2021 Motorola Solutions, Inc. All Rights Reserved



---

# **Betriebskritischer drahtloser Fernsteuerungs-Pod, WP300 PMLN8298 Benutzerhandbuch**

**AUGUST 2021**

© 2021 Motorola Solutions, Inc. All rights reserved



MN007883A01-AA

# Inhalt

<b>Kapitel 1 : Pod-Übersicht.....</b>	<b>3</b>
1.1 Funkgerät-/Gerätekompatibilität.....	5
<b>Kapitel 2 : Erste Schritte.....</b>	<b>6</b>
2.1 Aufladen des Pods.....	6
2.1.1 Akkuanzeige.....	6
2.1.2 Statusanzeige.....	6
2.1.3 Micro-USB-Ladegerät.....	7
2.2 Verbinden des Headsets mit integriertem Mikrofon/Empfänger (Ohrhörer).....	8
2.3 Koppeln oder Entkoppeln des PODs.....	8
Koppeln des PODs über Bluetooth.....	8
Koppeln des PODs über NFC.....	8
Entkoppeln des PODs.....	9
2.4 Wechseln des Betriebsmodus.....	9
2.5 Starten oder Beenden des Dunkelmodus.....	10
2.6 Zusammenbau der Klemmen.....	10
2.7 Auseinanderbau des Clips.....	11
<b>Kapitel 3 : Service und Garantie.....</b>	<b>12</b>
3.1 Garantiausschluss.....	12
<b>Sicherheit und Recht.....</b>	<b>13</b>
Produktsicherheit und Einhaltung der HF-Strahlenschutzbestimmungen.....	13
Gehörschutz.....	13
Wichtige Informationen.....	13
Rechtliche Hinweise zu Open-Source-Software.....	14
Haftungsausschluss.....	14
Hinweise zu geistigem Eigentum und gesetzlichen Bestimmungen.....	14

Kapitel 1

# Pod-Übersicht

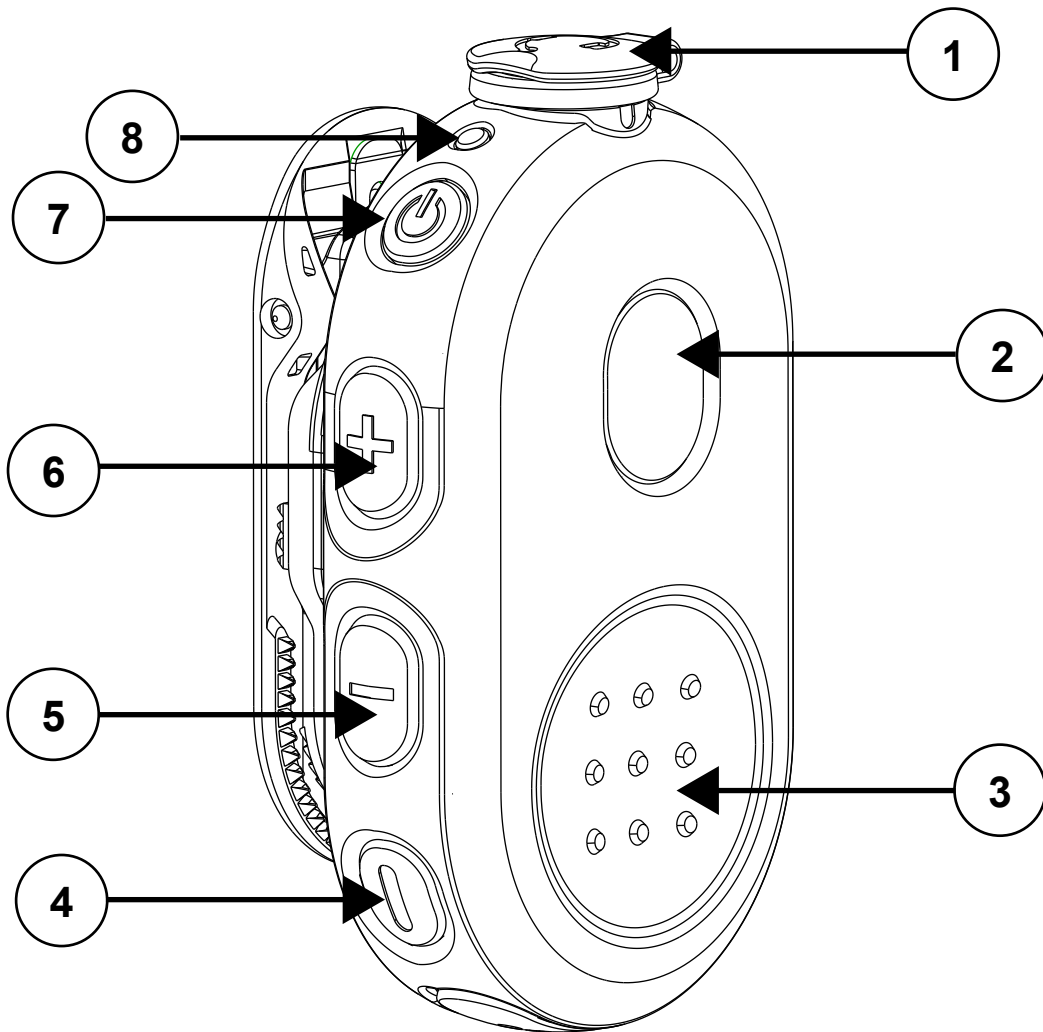





Tabelle 1 :Pod – Übersicht und Beschreibung

Kennzeichnung	Beschreibung
1	Audiobuchse
2	Ruftaste/Multifunktionstaste (MFB)
3	PTT-Taste
4	Notruftaste
5	Lautstärke niedriger
6	Lautstärke höher
7	Ein-/Aus-Taste
8	Audio-/Bluetooth-Anzeige
9	Akkuanzeige
10	NFC-Standort
11	Ladegerät-Anschluss

Kennzeichnung	Beschreibung
 <b>HINWEIS:</b> Ruftaste/MFB und Lautstärketasten stehen nicht zur Verfügung, wenn der Pod als eigenständiges PTT-Gerät verwendet wird.	

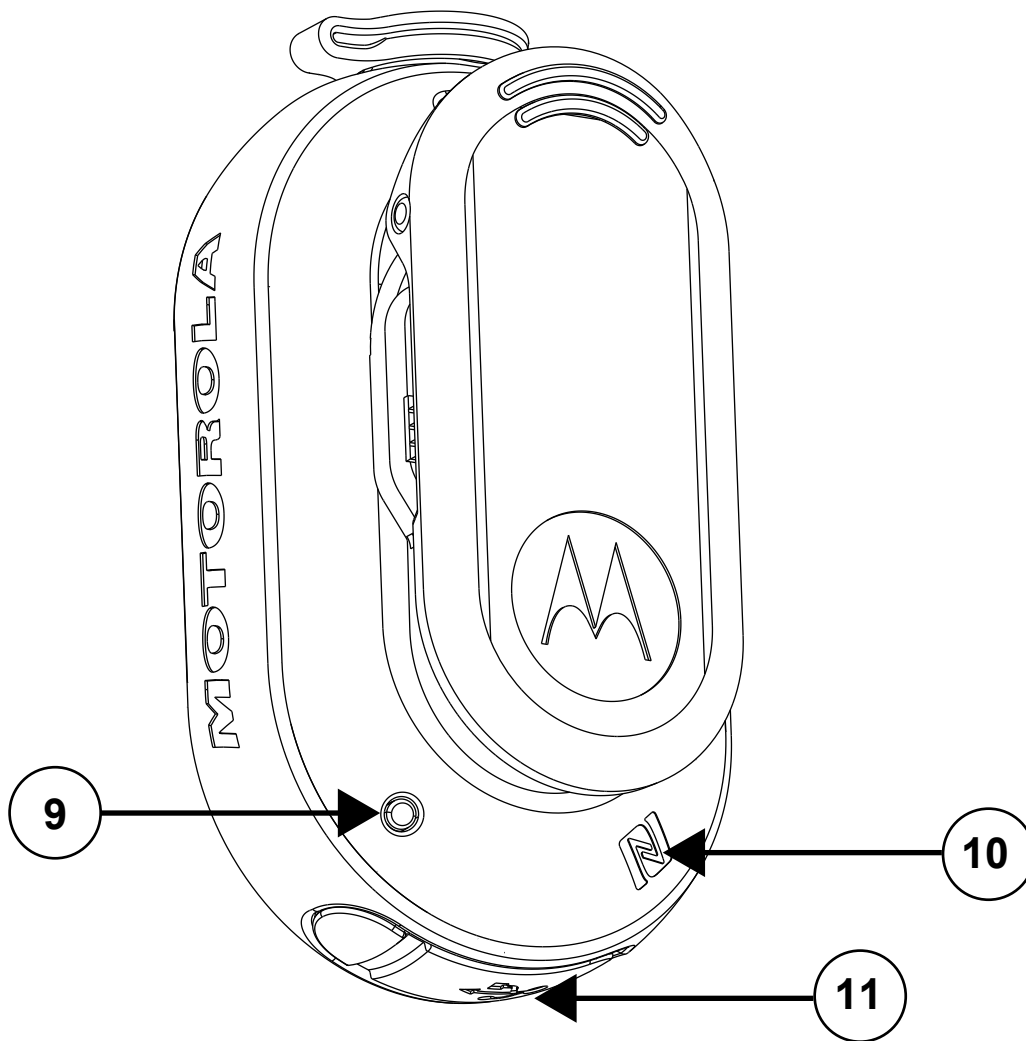
### 1.1

## Funkgerät-/Gerätekompatibilität

Liste der Funkgeräte oder Geräte, die mit PMLN8298 kompatibel sind:

- Evolve und BYOD (Android oder iOS) mit Kodiak WAVE Version 10.0.02.x und höher
- SLN1000
- Serie TLK 100, TLK150

Tabelle 2 :Kompatible Teile und Zubehör

Teilenummer	Beschreibung
PMLN8077A <sup>1</sup>	Inline-PTT-Ohrhörer mit Standardkabel
PMLN8125A <sup>1</sup>	Inline-PTT-Ohrhörer mit kurzem Kabel
PMLN8190A <sup>1</sup>	Erweiterter 1-Draht-Ohrhörer mit durchsichtigem Schlauch, 2,5 mm Einzelpin, gerade
PMLN6246A	Drehclip für drahtlose Push-to-Talk-PODs
PMLN8332A <sup>1</sup>	WP300 fest installiertes Holster
PMLN8332A	Fahrzeughalterung für betriebskritischen drahtlosen Fernsteuerungs-Pod, WP300



**HINWEIS:**

- Dieses Zubehör kann mit einem Kodiak-Breitband-PTT-fähigen Gerät gekoppelt werden. Um die Funktion der Notruftaste zu aktivieren, stellen Sie sicher, dass die Notruffunktion am Kodiak aktiviert ist. Anweisungen zur Einrichtung finden Sie im Kodiak-Benutzerhandbuch.
- Die MAC-Adresse befindet sich auf der Oberseite der einzelnen Box und im QR-Code hinter dem Gürtelclip. Zusätzliche MAC-Adressetiketten sind in der jeweiligen Box enthalten.
- Aktualisieren Sie die Firmware des WP300 auf die neueste Version, um neue Geräte/ Funkgeräte und Funktionen zu unterstützen.

<sup>1</sup> Diese Zubehörteile sind separat erhältlich.

## Kapitel 2

# Erste Schritte

Machen Sie sich mit den grundlegenden Informationen zur Verwendung des Fernsteuerungs-Pods vertraut.

### 2.1

## Aufladen des Pods

### Vorgehensweise:

- 1 Schließen Sie das USB-Ladekabel an den Pod an, um den Pod aufzuladen.
- 2 Schließen Sie das Ladekabel an eine USB-Stromquelle an.

Tabelle 3 :Ladeanzeige

Betriebsanzeige	Beschreibung
Blinkt schnell rot	Ladefehler
Durchgehend rot	Lädt
Blinkt grün	Fast vollständig aufgeladen
Durchgehend grün	Akku ist vollständig aufgeladen

### 2.1.1

## Akkuanzeige

Wenn der Pod nicht aufgeladen wird, können Sie die Anzeige anhand der folgenden Tabelle verstehen.

Tabelle 4 :Akkuanzeige

Betriebsanzeige	Beschreibung
Aus	Der Akkustand ist mittel oder hoch.
Blinkt rot	Akku ist fast leer.

### 2.1.2

## Statusanzeige

In der folgenden Tabelle finden Sie Informationen zur Audio- und Bluetooth-Statusanzeige.

Tabelle 5 :Audio- und Bluetooth-Status

Audio-/Bluetooth-Anzeige	Beschreibung
Blinkt blau	Kopplung eingeben
Durchgehend blau	Nicht verbunden
Doppeltes blaues Blinken (einmal)	Verbunden



Audio-/Bluetooth-Anzeige	Beschreibung
Durchgehend rot	Mikrofon stummgeschaltet
Blinkt grün	Eingehender Ruf wird empfangen

 **HINWEIS:**  
 Das Mikrofon ist stummgeschaltet, und die Anzeige eingehender Rufe ist nicht verfügbar, wenn als eigenständiges PTT-Gerät verwendet.

Tabelle 6 :Statusanzeige

Anzeige	Anzeige	Beschreibung
Audio/Bluetooth	Doppeltes blaues Blinken	Verbunden
Leistung	Doppeltes grünes Blinken	Akku ist voll
	Doppeltes gelbes Blinken	Akku ist halb voll

 **HINWEIS:**  
 Um den Detailstatus des Pods zu ermitteln, drücken Sie kurz die **Ein-/Aus**-Taste.

Tabelle 7 :Betriebsmodusanzeige

Anzeige	Anzeige	Beschreibung
Bluetooth- und Stromversorgungs-LED	Beide LEDs blinken gleichzeitig rot.	Betriebsmodusfehler
	Die Bluetooth-LED blinkt zweimal blau, und die Power-LED blinkt gleichzeitig zweimal grün.	POD wechselt in den Dunkelmodus oder verlässt ihn.

Informationen zur richtigen Einstellung des Betriebsmodus finden Sie unter [Wechseln des Betriebsmodus](#).

### 2.1.3

## Micro-USB-Ladegerät

Dieser Abschnitt enthält Informationen zur Verwendung des Micro-USB-Ladegeräts.

- Mit dem Micro-USB-Ladegerät können Sie Ihren Akku einfach aufladen.
- Vergewissern Sie sich, dass das Gerät ausgeschaltet ist.
- Schließen Sie das Micro-USB-Kabel an den Micro-USB-Ladeanschluss an Ihrem Gerät an.
- Schließen Sie das USB-Ladegerät an eine nahe gelegene und leicht zugängliche Steckdose an.



**VORSICHT:**

Halten Sie den USB-Anschluss fest, wenn Sie ihn an- und abschließen. Ziehen Sie nicht am Kabel.

Verdrehen Sie die Staubschutzabdeckung nicht.

## 2.2

# Verbinden des Headsets mit integriertem Mikrofon/Empfänger (Ohrhörer)

### Vorgehensweise:

- 1 Richten Sie zum Anbringen und Verriegeln des Ohrhörers das Entriegelungssymbol auf den Anschluss aus, drücken Sie den Stecker herein, und drehen Sie den Stecker, bis das Verriegelungssymbol ausgerichtet ist.
- 2 Zum Entriegeln und Abnehmen des Ohrhörers drehen Sie den Stecker so, dass das Entriegelungssymbol an der Vertiefung auf dem Gehäusevorderteil ausgerichtet ist, und ziehen Sie den Stecker heraus.



#### **HINWEIS:**

Schließen Sie das Headset an, oder entfernen Sie es, bevor Sie die Verbindung mit dem Funkgerät oder Adapter herstellen.

Falls die drahtlose Verbindung getrennt wird, wenn der Ohrhörer versehentlich oder absichtlich entfernt oder am Gerät angebracht wurde, blinkt die rote LED schnell.

## 2.3

# Koppeln oder Entkoppeln des PODs

### Voraussetzungen:

Schalten Sie den POD aus.

## Koppeln des PODs über Bluetooth

Stellen Sie sicher, dass der Ohrhörer des drahtlosen Geräts an den POD angeschlossen ist, damit er im Audiomodus funktioniert. Entfernen Sie den Ohrhörer, um es als eigenständiges PTT-Gerät zu nutzen.

### Vorgehensweise:

- 1 Halten Sie die **Ein/Aus**-Taste gedrückt, bis die blaue LED blinkt.
- 2 Suchen und wählen Sie im kompatiblen Gerät **POD** aus der Bluetooth-Liste aus.

Das Gerät ist verbunden.



#### **HINWEIS:**

Trennen Sie das WP300 immer vom Bluetooth-Host, und löschen Sie die Kopplung, bevor Sie einen Kopplungsvorgang starten.

## Koppeln des PODs über NFC

Stellen Sie sicher, dass der Ohrhörer des drahtlosen Geräts an den POD angeschlossen ist, damit er im Audiomodus funktioniert. Entfernen Sie den Ohrhörer, um es als eigenständiges PTT-Gerät zu nutzen.

### Vorgehensweise:

- 1 Halten Sie die **Ein/Aus**-Taste gedrückt, bis die blaue LED blinkt.
- 2 Richten Sie die NFC-Bereiche auf dem POD und den kompatiblen Geräten aus.
- 3 Überprüfen Sie das kompatible Gerät auf erfolgreiche Kopplung.

Bei der Kopplung eines eigenständigen PTT-Geräts mit bestimmten Host-Geräten wird die folgende Meldung angezeigt: Verbindung zu WP300 konnte nicht hergestellt werden.

Sie müssen überprüfen, ob die **PTT**-Taste und die **Notruf**-Taste ordnungsgemäß funktionieren. Wenn die Tasten funktionieren, können Sie diese Meldung ignorieren. Wenn die Tasten nicht funktionieren, müssen Sie den POD manuell über Bluetooth mit dem Gerät koppeln.



**HINWEIS:**

Trennen Sie das WP300 immer vom Bluetooth-Host, und löschen Sie die Kopplung, bevor Sie einen Kopplungsvorgang starten.

**Beispiel:**

**Abbildung 1 : Meldung**

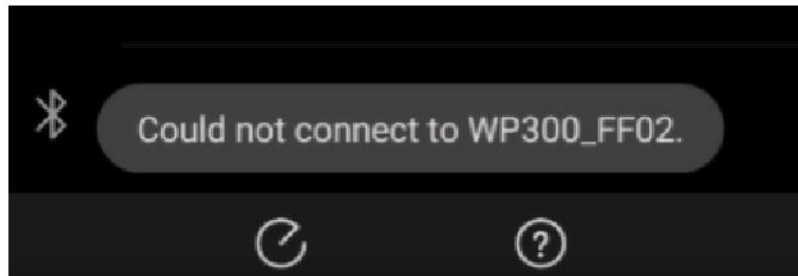

## Entkoppeln des PODs

**Vorgehensweise:**

- 1 Halten Sie die **Ein/Aus**- und die **PTT**-Taste gleichzeitig gedrückt.  
Der POD zeigt an, dass das gekoppelte Gerät „gelöscht“ wurde.
- 2 Entfernen Sie den POD aus der Liste der gekoppelten Geräte auf dem zuvor gekoppelten kompatiblen Gerät.

### 2.4

## Wechseln des Betriebsmodus

Stellen Sie sicher, dass der Ohrhörer des drahtlosen Geräts an den POD angeschlossen ist, damit er im Audiomodus funktioniert. Entfernen Sie den Ohrhörer, um es als eigenständiges PTT-Gerät zu nutzen.

**Voraussetzungen:**

Schalten Sie den POD aus.

**Vorgehensweise:**

- 1 Halten Sie die Tasten **Ein/Aus** und **PTT** gleichzeitig gedrückt, bis die blaue LED blinkt.
- 2 Entfernen Sie den POD aus der Liste der gekoppelten Geräte auf dem kompatiblen Gerät, wenn der POD zuvor gekoppelt wurde.
- 3 Koppeln Sie den POD mit dem kompatiblen Gerät.

## 2.5

### Starten oder Beenden des Dunkelmodus

Im Dunkelmodus können Sie die LEDs eines drahtlosen Geräts ausschalten.

#### **Voraussetzungen:**

Schalten Sie das Gerät ein.

#### **Vorgehensweise:**

Schalten Sie das Gerät in den oder aus dem Dunkelmodus, indem Sie die **Ein-/Aus-** und die **MFB**-Taste gleichzeitig drücken, bis die blaue und die grüne LED zweimal blinken.

Der POD gibt einen Ton oder eine Sprachansage aus, um Sie darauf hinzuweisen, dass die LEDs ausgeschaltet sind.

Das drahtlose Gerät zeigt beim Drücken der **Ein-/Aus**-Taste keine LED-Anzeige für die folgenden Funktionen an:

- Verlorene Verbindung
- Akku fast leer
- Betriebsmodusfehler
- Statusanzeige

## 2.6

### Zusammenbau der Klemmen

#### **Vorgehensweise:**

- 1 Positionieren Sie die Klemme horizontal in der Klemmenschiene.



- 2 Schieben Sie die Klemme nach oben, bis sie hörbar einrastet.



Das folgende Bild zeigt das Objekt nach dem Zusammenbau.



## 2.7

### Auseinanderbau des Clips

#### Vorgehensweise:

- 1 Drehen Sie die Klemme um 90° (im/gegen den Uhrzeigersinn).



- 2 Heben Sie die Metallfeder an, und schieben Sie die Klemme aus der hinteren Abdeckung.



- 3 Schieben Sie die Klemme mit dem Daumen aus der hinteren Abdeckung, während Sie die Metallfeder anheben.



## Kapitel 3

# Service und Garantie

Mit Ausnahme des Clips kann der Pod nicht repariert werden. Der Pod ist durch die normale einjährige beschränkte Garantie von Motorola Solutions abgedeckt.

### 3.1

## Garantieausschluss

Motorola Solutions übernimmt keine Garantie für die Installation oder Wartung des Produkts, des Zubehörs, der Akkus oder für Teile.

Motorola Solutions übernimmt keinerlei Haftung für Probleme oder Schäden, die durch Zusatzgeräte oder Peripheriegeräte verursacht werden (zu den spezifischen Beispielen gehören unter anderem Akkus, Ladegeräte, Adapter und Netzteile), die nicht von Motorola Solutions bereitgestellt oder hergestellt werden und an dem Produkt angebracht sind oder mit diesem verwendet werden. Wenn das Produkt mit Zusatz- oder Peripheriegeräten verwendet wird, die nicht von Motorola Solutions bereitgestellt werden, übernimmt Motorola Solutions keine Garantie für den Betrieb der Kombination aus Produkt und Peripheriegerät. Motorola Solutions erkennt keine Garantieansprüche an, wenn das Produkt in einer solchen Kombination verwendet wird, und von Motorola Solutions festgestellt wird, dass kein Fehler mit dem Produkt vorliegt. Durch Öffnen oder Demontieren des Produkts erlischt die Garantie sofort. Motorola Solutions lehnt insbesondere jegliche Haftung für Schäden ab, die durch unsachgemäße Installation durch nicht autorisiertes Personal verursacht werden.

# Sicherheit und Recht

Dieser Abschnitt enthält die Sicherheits- und rechtlichen Informationen für dieses Produkt.

Learning Experience Portal (LXP) Manual do Usuário e documentação relacionada disponíveis em:  
<https://learning.motorolasolutions.com/>

(Para maiores informações sobre medidas da Taxa de Absorção Específica (SAR) e conformidade, consulte o Manual do Usuário através do endereço eletrônico acima) Consulte também o site da Anatel para informações adicionais: [www.anatel.gov.br](http://www.anatel.gov.br)

## Produktsicherheit und Einhaltung der HF-Strahlenschutzbestimmungen



### **VORSICHT:**

Zur Erfüllung der FCC-HF-Energieaussetzungs-Anforderungen ist das Funkgerät nur für eine berufliche Nutzung vorgesehen. Bevor Sie dieses Produkt verwenden, lesen Sie die Broschüre zur Produktsicherheit und Funkwellenbelastung, die im Lieferumfang enthalten ist. Sie enthält wichtige Instruktionen zum sicheren Umgang und zur bewussten Verwendung von HF-Energie sowie Informationen zur Einhaltung der geltenden Normen und Richtlinien.

## Gehörschutz

Wenn Sie längere Zeit einem hohen Lärmpegel ausgesetzt sind, kann Ihr Gehör vorübergehend oder dauerhaft Schaden nehmen. Je höher die Lautstärke des Funkgeräts, desto schneller könnte Ihr Gehör beeinträchtigt werden. Eine Schädigung des Gehörs durch einen hohen Lärmpegel wird oft nicht rechtzeitig erkannt und kann eine kumulative Wirkung haben. So schützen Sie Ihr Gehör:

- Verwenden Sie die niedrigste Lautstärke, die für Ihre Arbeit erforderlich ist.
- Erhöhen Sie die Lautstärke nur, wenn Sie sich in lauten Umgebungen befinden.
- Verringern Sie die Lautstärke, bevor Sie ein Headset oder einen Ohrhörer nutzen.

## Wichtige Informationen

- Laden Sie das Zubehör nicht bei Temperaturen unter 0 °C (32 °F) oder über 45 °C (113 °F) auf.
- Lagern Sie Ihr Zubehör nicht in direktem Sonnenlicht oder an Orten, an denen die zu erwartende Temperatur diese Werte überschreitet, z. B. in einem geparkten Auto.
- Die Lagerung von vollständig aufgeladenem Zubehör bei hohen Temperaturen kann die Laufzeit des integrierten Akkus dauerhaft verringern.
- Die Akkulaufzeit kann bei niedrigen Temperaturen vorübergehend kürzer werden.

- Der Fernsteuerungs-Pod sollte bei Temperaturen zwischen -10 °C (14 °F) und 30 °C (86 °F) gelagert werden, um einen dauerhaften Verlust der Akkukapazität zu minimieren.



**WARNUNG:**

- Um Verletzungen zu vermeiden, zerlegen, durchstechen oder zerdrücken Sie den Pod nicht, da dies zu einem Kurzschluss der Batterie führen kann.
- Setzen Sie den Pod nicht Hitze oder Feuer aus.
- Entsorgen Sie den Pod nicht im Hausmüll.
- Füllen Sie die Audiobuchse und den USB-Ladeanschluss nicht mit Wasser. Wenn Wasser in die Audiobuchse und/oder den USB-Ladeanschluss gelangt, entfernen Sie das Wasser, indem Sie den Pod schütteln. Decken Sie die Audiobuchse und den USB-Ladeanschluss immer mit einer Staubschutzkappe ab, wenn sie nicht verwendet werden.

## Rechtliche Hinweise zu Open-Source-Software

Dieses Produkt enthält Open-Source-Software. Weitere Informationen zu Lizenzen, Bestätigung, erforderlichen Copyright-Hinweisen und anderen Nutzungsbedingungen finden Sie unter <http://businessonline.motorolasolutions.com>

Gehen Sie zu: **Ressourcencenter**→**Produktinformationen**→**Handbuch**→**Zubehör**→**Remote-Lautsprecher**→**Mikrofon**

## Haftungsausschluss

Die in diesem Dokument enthaltenen Informationen wurden sorgfältig geprüft und gelten als gänzlich zuverlässig. Für Ungenauigkeiten wird jedoch keine Haftung übernommen.

Darüber hinaus behält sich Motorola Solutions das Recht vor, an allen Produkten Änderungen zur Verbesserung der Lesbarkeit, der Funktionalität oder des Designs vorzunehmen. Motorola Solutions haftet weder für Ersatzansprüche, die aus der Benutzung einer der in diesem Handbuch beschriebenen Anwendungen, Produkte oder Schaltungen entstehen, noch für Ansprüche, die auf patentrechtlich geschützte Lizenzen oder die Rechte Dritter zurückzuführen sind.

## Hinweise zu geistigem Eigentum und gesetzlichen Bestimmungen

### Copyright

Die in diesem Dokument beschriebenen Motorola Solutions-Produkte können durch Copyright geschützte Computerprogramme von Motorola Solutions enthalten. Nach den Gesetzen der USA und anderer Staaten sind bestimmte exklusive Rechte an der urheberrechtlich geschützten Software der Firma Motorola Solutions vorbehalten. Demzufolge dürfen urheberrechtlich geschützte Computerprogramme von Motorola Solutions, die zusammen mit den in diesem Dokument beschriebenen Motorola Solutions-Produkten ausgeliefert werden, ohne die vorherige schriftliche Genehmigung von Motorola Solutions weder kopiert noch in irgendeiner Form reproduziert werden.

Die Vervielfältigung, Übertragung, Speicherung in einem Abrufsystem oder Übersetzung in eine Sprache oder Computersprache ist für keinen Teil dieses Dokuments in keinerlei Form und durch keinerlei Methode ohne vorherige schriftliche Genehmigung von Motorola Solutions Inc. gestattet.

### Marken

MOTOROLA, MOTO, MOTOROLA SOLUTIONS und das stilisierte M-Logo sind Marken oder eingetragene Marken von Motorola Trademark Holdings, LLC und werden unter Lizenz verwendet. Alle anderen Marken sind Eigentum ihrer jeweiligen Inhaber.



## Lizenzrechte

Mit dem Kauf von Produkten von Motorola Solutions werden weder ausdrücklich noch stillschweigend, durch Rechtsverwirkung oder auf andere Weise Lizenzen unter dem Copyright, dem Patent oder den Patentanwendungen von Software von Motorola Solutions ausgegeben, außer der Nutzung von gewöhnlichen, nicht exklusiv erteilten, gebührenfreien Lizenzen, die sich aus der Anwendung der Gesetze beim Verkauf eines Produkts ergeben.

## Open-Source-Inhalt

Dieses Produkt kann Open-Source-Software enthalten, die unter Lizenz verwendet wird. Vollständige rechtliche Hinweise und Attributionsinformationen zu Open Source finden Sie in den Produktinstallationsmedien.

## Richtlinie zu Elektro- und Elektronik-Altgeräten (WEEE) der Europäischen Union (EU)



■ Gemäß WEEE-Richtlinie (Waste of Electrical and Electronic Equipment, deutsch Elektro- und Elektronikaltgeräte) der EU besteht für Elektro- und Elektronikgeräte, die in den Mitgliedsländern der Europäischen Union in Verkehr gebracht werden, Kennzeichnungspflicht.

Die Kennzeichnung erfolgt durch ein Etikett mit einer durchgestrichenen Mülltonne, das am Produkt selbst oder an der Verpackung angebracht wird.

Endverbraucher in den Mitgliedsländern der Europäischen Union sind angehalten, bei ihrem lokalen Händler oder beim Kundendienst des Herstellers Informationen zum Rücknahmesystem ihres Landes einzuholen.

## Haftungsausschluss

Beachten Sie, dass bestimmte Funktionen, Eigenschaften und Möglichkeiten, die in diesem Dokument beschrieben werden, für ein bestimmtes System möglicherweise nicht gelten oder nicht lizenziert sind oder von den Eigenschaften bestimmter mobiler Endgeräte (Funkgeräte) oder von der Konfiguration bestimmter Parameter abhängen können. Wenden Sie sich für weitere Informationen an Ihren Ansprechpartner von Motorola Solutions.

© 2021 Motorola Solutions, Inc. Alle Rechte vorbehalten



# **Manuel de l'utilisateur du Pod de commande à distance pour opérations critiques, WP300 PMLN8298**

**AOÛT 2021**

© 2021 Motorola Solutions, Inc. All rights reserved



**MN007883A01-AA**

# Table des matières

<b>Chapitre 1 : Présentation du Pod</b> .....	<b>3</b>
1.1 Compatibilité radio/appareil.....	5
<b>Chapitre 2 : Mise en route</b> .....	<b>6</b>
2.1 Chargement du Pod.....	6
2.1.1 Indication de la batterie.....	6
2.1.2 Indication de l'état.....	6
2.1.3 Chargeur micro-USB.....	7
2.2 Fixation du casque microphone/récepteur intégré (oreillette).....	8
2.3 Association ou dissociation du Pod.....	8
Association du Pod via Bluetooth.....	8
Association du Pod via NFC.....	8
Dissociation du Pod.....	9
2.4 Changement de mode de fonctionnement.....	9
2.5 Activation ou désactivation du mode Dark.....	10
2.6 Montage du clip.....	10
2.7 Désassemblage du clip.....	11
<b>Chapitre 3 : Dépannage et garantie</b> .....	<b>13</b>
3.1 Exclusion de garantie.....	13
<b>Informations légales et de sécurité</b> .....	<b>14</b>
Sécurité du produit et conformité d'exposition aux fréquences radio.....	14
Sécurité acoustique.....	14
Informations importantes.....	14
Informations légales relatives aux logiciels Open Source.....	15
Limitation de responsabilité.....	15
Propriété intellectuelle et avis réglementaires.....	15

Chapitre 1

# Présentation du Pod

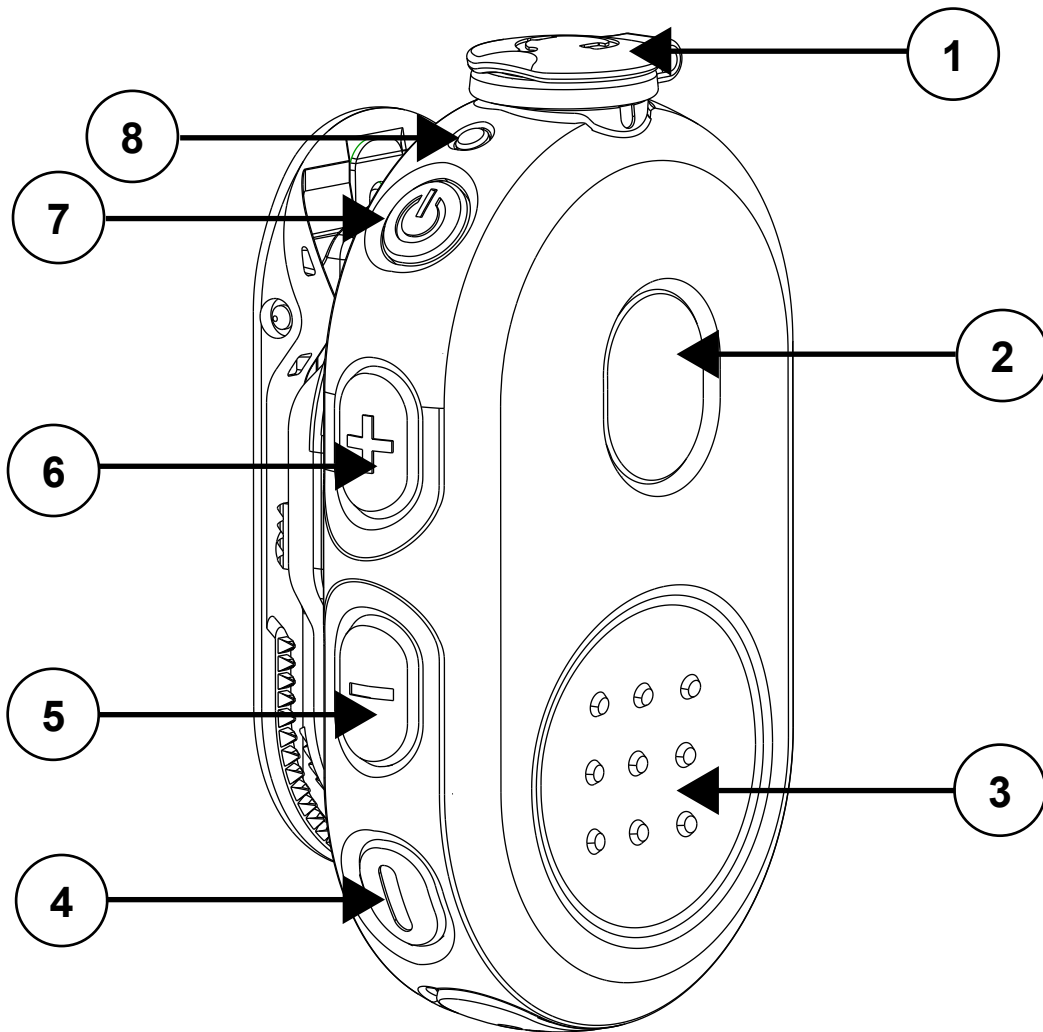





Tableau 1 :Présentation et description du Pod

Étiquette	Description
1	Prise audio
2	Bouton d'appel/bouton multifonction
3	Bouton PTT
4	Bouton d'appel d'urgence
5	Diminution du volume
6	Augmentation du volume
7	Bouton d'alimentation
8	Voyant audio/Bluetooth
9	Voyant d'alimentation/batterie
10	Capteur NFC
11	Port de charge

Étiquette	Description
 <b>REMARQUE :</b> Le bouton d'appel/multifonction et les boutons du volume ne sont pas actifs lorsque le Pod fonctionne comme un appareil PTT autonome.	

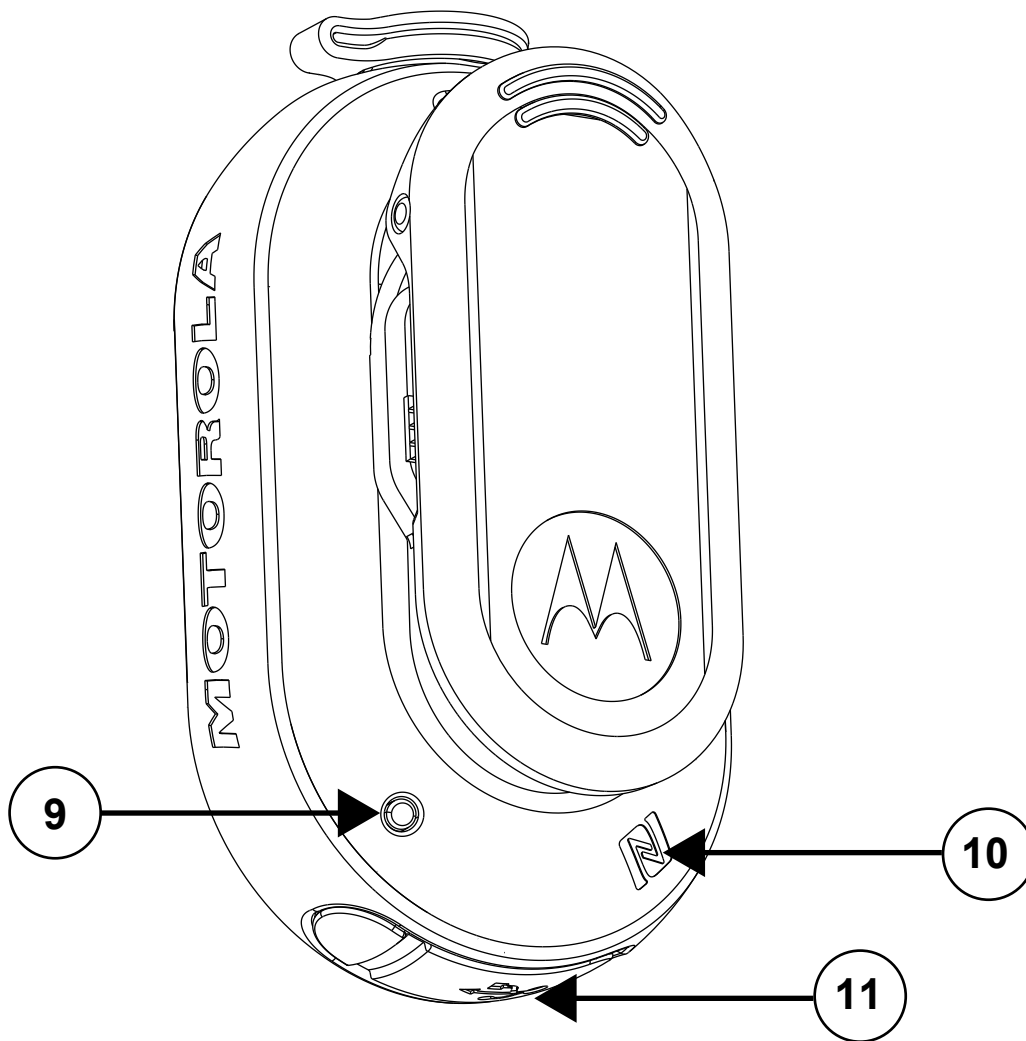
## 1.1

### Compatibilité radio/appareil

Liste des radios ou appareils compatibles avec le PMLN8298 :

- Evolve et BYOD (Android ou iOS) avec Kodiak WAVE versions 10.0.02.x et supérieures
- SLN1000
- Séries TLK 100, TLK150

Tableau 2 :Pièces et accessoires compatibles

Référence	Description
PMLN8077A <sup>1</sup>	Oreillette PTT en ligne avec cordon standard
PMLN8125A <sup>1</sup>	Oreillette PTT en ligne avec cordon court
PMLN8190A <sup>1</sup>	Oreillette avec tube transparent extra large 1 câble, 2,5 mm, 1 broche, droite
PMLN6246A	Clip pivotant pour Pods Push-to-Talk sans fil
PMLN8332A <sup>1</sup>	Étui fixe WP300
PMLN8332A	Support véhicule pour Pod de commande à distance pour opérations critiques, WP300

-  **REMARQUE :**
- Ces accessoires peuvent être associés avec un appareil compatible PTT haut débit Kodiak. Pour activer la fonction du bouton d'urgence, assurez-vous que la fonction d'urgence est activée sur le Kodiak. Reportez-vous au Guide de l'utilisateur Kodiak pour des instructions de configuration.
  - L'adresse MAC se trouve sur le haut de l'emballage et dans le code QR à l'arrière du clip de ceinture. L'emballage contient également des étiquettes d'adresse MAC supplémentaires.
  - Pour la prise en charge de nouveaux appareils, nouvelles radios et fonctionnalités, mettez à niveau le micrologiciel du WP300 vers sa dernière version.

<sup>1</sup> Ces accessoires sont à acheter séparément.

## Chapitre 2

# Mise en route

Familiarisez-vous avec les informations de base sur l'utilisation de votre Pod de commande à distance.

### 2.1

## Chargement du Pod

### Procédure :

- 1 Connectez le câble de charge USB au Pod pour le charger.
- 2 Branchez le câble de charge à la source d'alimentation USB.

Tableau 3 :Indicateur de charge

Voyant d'alimentation	Description
Rouge clignotant rapidement	Erreur de chargement
Rouge fixe	En charge
Vert clignotant	Charge presque complète
Vert fixe	La batterie est totalement chargée

#### 2.1.1

### Indication de la batterie

Lorsque le Pod ne se charge pas, reportez-vous au tableau suivant pour comprendre l'indication.

Tableau 4 :Indication de la batterie

Indicateur d'alimentation	Description
Éteint	Niveau de batterie moyen ou élevé.
Rouge clignotant	Niveau de batterie faible.

#### 2.1.2

### Indication de l'état

Le tableau suivant présente les indications d'état audio et Bluetooth.

Tableau 5 :État audio et Bluetooth

Indicateur audio/Bluetooth	Description
Bleu clignotant	Association en cours
Bleu continu	Déconnecté
Double clignotement bleu (une fois)	Connecté
Rouge fixe	Micro désactivé

Indicateur audio/Bluetooth	Description
Vert clignotant	Appel entrant en cours
 <b>REMARQUE :</b> Le microphone est désactivé et l'indication d'appel entrant n'est pas active lorsque le Pod fonctionne comme un appareil PTT autonome.	

Tableau 6 :Indication de l'état

Indicateur	Indication	Description
Audio Bluetooth	Double clignotement bleu	Connecté
Alimentation	Double clignotement vert	Niveau de batterie élevé
	Double clignotement orange	Niveau de batterie moyen
 <b>REMARQUE :</b> Pour consulter en détail l'état du Pod, appuyez brièvement sur le bouton d'alimentation.		

Tableau 7 :Indication du mode de fonctionnement

Indicateur	Indication	Description
Voyants Bluetooth et d'alimentation	Les deux voyants clignotent en rouge simultanément.	Erreur de mode de fonctionnement
	Le voyant Bluetooth clignote deux fois en bleu et le voyant d'alimentation clignote deux fois en vert simultanément.	Le Pod entre en mode Dark ou en sort

Reportez-vous à la section [Changement de mode de fonctionnement](#) pour des informations sur la configuration du mode de fonctionnement approprié.

### 2.1.3

## Chargeur micro-USB

Cette section contient des informations sur l'utilisation du chargeur micro-USB.

- Le chargeur micro-USB est un port très pratique qui vous permet de charger facilement votre batterie.
- Assurez-vous que votre appareil est hors tension.
- Branchez le câble micro-USB dans le port de charge micro-USB de votre appareil.
- Branchez le chargeur USB sur une prise murale située à proximité et facilement accessible.



#### **ATTENTION :**

Maintenez bien le connecteur USB lorsque vous le branchez et le débranchez. Ne tirez pas sur le câble.

Ne pliez pas le cache-poussière.



## 2.2

### Fixation du casque microphone/récepteur intégré (oreillette)

#### Procédure :

- 1 Pour fixer et verrouiller l'oreillette, alignez le symbole de déverrouillage sur le connecteur, appuyez sur le connecteur et tournez-le jusqu'à ce que le symbole de verrouillage soit aligné.
- 2 Pour déverrouiller et retirer l'oreillette, tournez le connecteur pour aligner le symbole de déverrouillage avec le renforcement du boîtier avant, puis retirez le connecteur.



#### REMARQUE :

Fixez ou retirez votre oreillette avant d'établir la connexion avec la radio ou l'adaptateur.

Si vous fixez l'oreillette à l'appareil ou si vous l'en retirez, accidentellement ou intentionnellement, la connexion sans fil est déconnectée et le voyant rouge clignote rapidement.

## 2.3

### Association ou dissociation du Pod

#### Prérequis :

Le Pod doit être hors tension.

#### Association du Pod via Bluetooth

Pour fonctionner en mode audio, assurez-vous que l'oreillette de l'appareil sans fil est raccordée au Pod. Pour utiliser le Pod comme un appareil PTT autonome, retirez l'oreillette.

#### Procédure :

- 1 Appuyez sur le bouton d'**alimentation** et maintenez-le enfoncé jusqu'à ce que le voyant bleu clignote.
- 2 Sur l'appareil compatible, recherchez et sélectionnez **POD** dans la liste Bluetooth.

L'appareil est connecté.



#### REMARQUE :

Dissociez toujours le WP300 de l'hôte Bluetooth et retirez l'association avant de lancer un processus d'association.

#### Association du Pod via NFC

Pour fonctionner en mode audio, assurez-vous que l'oreillette de l'appareil sans fil est raccordée au Pod. Pour utiliser le Pod comme un appareil PTT autonome, retirez l'oreillette.

#### Procédure :

- 1 Appuyez sur le bouton d'**alimentation** et maintenez-le enfoncé jusqu'à ce que le voyant bleu clignote.
- 2 Placez côte-à-côte les capteurs NFC du Pod et de l'appareil compatible.
- 3 Vérifiez si l'appareil compatible indique que l'association a réussi.

Lors de l'association d'un appareil PTT autonome avec certains appareils hôtes, le message suivant s'affiche : Impossible de se connecter au WP300.

Vérifiez si le bouton **PTT** et le bouton **Urgence** fonctionnent correctement. Si ces boutons fonctionnent, vous pouvez ignorer ce message. S'ils ne fonctionnent pas, vous devez associer manuellement le Pod à l'appareil via Bluetooth.



**REMARQUE :**

Dissociez toujours le WP300 de l'hôte Bluetooth et retirez l'association avant de lancer un processus d'association.

**Exemple :**

**Figure 1 : Message**

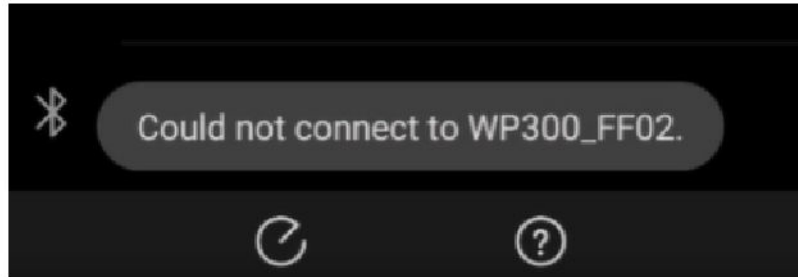

## Dissociation du Pod

**Procédure :**

- 1 Appuyez simultanément sur les boutons d'**alimentation** et **PTT** et maintenez-les enfoncés.  
Le Pod indique que l'appareil associé est « retiré ».
- 2 Supprimez le Pod de la liste des appareils associés sur l'appareil compatible précédemment associé.

### 2.4

## Changement de mode de fonctionnement

Pour fonctionner en mode audio, assurez-vous que l'oreillette de l'appareil sans fil est raccordée au Pod. Pour utiliser le Pod comme un appareil PTT autonome, retirez l'oreillette.

**Prérequis :**

Le Pod doit être hors tension.

**Procédure :**

- 1 Appuyez simultanément sur les boutons d'**alimentation** et **PTT** et maintenez-les enfoncés jusqu'à ce que le voyant bleu clignote.
- 2 Supprimez le Pod de la liste des appareils associés sur l'appareil compatible s'il y a déjà été associé auparavant.
- 3 Associez le Pod à partir de l'appareil compatible.

## 2.5

### Activation ou désactivation du mode Dark

Le mode Dark vous permet d'éteindre les voyants d'un appareil sans fil.

**Prérequis :**

L'appareil doit être mis sous tension.

**Procédure :**

Activez ou désactivez le mode Dark de l'appareil en appuyant simultanément sur les boutons d'**alimentation** et **multifonction** jusqu'à ce que les voyants bleu et vert clignotent deux fois.

Le POD émet une tonalité ou une invite vocale vous informant que les voyants sont éteints.

Lorsque vous appuyerez sur le bouton d'**alimentation**, les voyants de l'appareil sans fil ne s'allumeront pas pour indiquer les fonctions suivantes :

- Perte de liaison
- Batterie faible
- Erreur de mode de fonctionnement
- Indication de l'état

## 2.6

### Montage du clip

**Procédure :**

- 1 Placez le clip à l'horizontale, dans le logement.



- 2 Faites glisser le clip vers le haut, jusqu'à ce que vous entendiez un déclic.



L'image ci-dessous présente le Pod une fois le clip installé.



2.7

## Désassemblage du clip

**Procédure :**

- 1 Faites pivoter le clip de 90 °C (sens des aiguilles d'une montre/sens inverse des aiguilles d'une montre).



- 2 Soulevez le ressort en métal et retirez le clip du cache arrière en le faisant glisser.



- 3 Lorsque vous soulevez le ressort en métal, retirez le clip du cache arrière en le faisant glisser à l'aide de votre pouce.



## Chapitre 3

# Dépannage et garantie

À l'exception du clip, le Pod n'est pas réparable. Le Pod est couvert par la garantie standard limitée d'un an de Motorola Solutions.

### 3.1

## Exclusion de garantie

Motorola Solutions ne garantit pas l'installation, la maintenance ou l'entretien du produit, de ses accessoires, batteries ou pièces.

Motorola Solutions n'est en aucun cas responsable des problèmes ou dommages causés par tout équipement ou périphérique auxiliaire (y compris, mais sans s'y limiter, les batteries, chargeurs, adaptateurs et blocs d'alimentation), non fourni ou fabriqué par Motorola Solutions, raccordé au produit ou utilisé avec celui-ci. Lorsque le produit est utilisé avec un équipement auxiliaire ou périphérique non fourni par Motorola Solutions, Motorola Solutions ne garantit pas le fonctionnement de la combinaison produit/périphérique. Motorola Solutions n'honorera aucune réclamation sous garantie si le produit est utilisé dans ces conditions de combinaison et si Motorola Solutions détermine que le produit ne présente aucun défaut. Si le produit a été ouvert ou démonté, la garantie est immédiatement annulée. Motorola Solutions décline toute responsabilité en cas de dommages causés de quelque manière que ce soit par une installation incorrecte par du personnel non autorisé.

# Informations légales et de sécurité

Cette section contient des informations légales et de sécurité relatives à ce produit.

Learning Experience Portal (LXP) Manual do Usuário e documentação relacionada disponíveis em:  
<https://learning.motorolasolutions.com/>

(Para maiores informações sobre medidas da Taxa de Absorção Específica (SAR) e conformidade, consulte o Manual do Usuário através do endereço eletrônico acima) Consulte também o site da Anatel para informações adicionais: [www.anatel.gov.br](http://www.anatel.gov.br)

## Sécurité du produit et conformité d'exposition aux fréquences radio



### ATTENTION :

Cette radio est réservée à un usage professionnel pour des raisons de conformité avec la réglementation FCC sur l'exposition aux fréquences radio. Avant d'utiliser ce produit, lisez le livret concernant la sécurité du produit et l'exposition aux fréquences radio fourni avec votre radio. Il contient des instructions d'utilisation importantes relatives à la sécurité et à l'exposition aux fréquences radio, ainsi que des informations sur le contrôle de conformité aux normes et réglementations applicables.

## Sécurité acoustique

L'exposition pendant une période prolongée à un fort niveau sonore, quelle qu'en soit la source, peut provoquer des troubles auditifs temporaires ou permanents. Plus le volume de la radio est élevé, plus le trouble auditif peut se produire rapidement. Les troubles auditifs provoqués par un niveau sonore élevé ne se remarquent parfois pas immédiatement et peuvent s'additionner. Pour protéger votre audition :

- Utilisez le volume le plus bas possible pour effectuer votre travail.
- Augmentez le volume uniquement si vous êtes dans des environnements bruyants.
- Baissez le volume avant d'utiliser un casque ou une oreillette.

## Informations importantes

- Ne chargez pas votre accessoire à des températures inférieures à 0 °C ou supérieures à 45 °C.
- Ne conservez pas votre accessoire à la lumière directe du soleil et dans un endroit où la température risque de dépasser ces limites (à l'intérieur d'une voiture, par exemple).
- Le stockage de votre accessoire à des températures élevées s'il est entièrement chargé peut réduire de manière irréversible la durée de vie de la batterie interne.
- La durée de vie de la batterie peut diminuer temporairement dans des conditions de basses températures.

- Le Pod de commande à distance doit être conservé à une température comprise entre -10 °C et 30 °C afin de minimiser le risque de perte de capacité permanente de la batterie.



**AVERTISSEMENT :**

- Pour éviter tout risque de blessure, ne démontez, ne percez ou n'écrasez pas le Pod ; cela pourrait provoquer un court-circuit de la batterie.
- N'exposez ou ne jetez pas le Pod à la chaleur ou au feu.
- Ne jetez pas le Pod avec vos déchets ménagers.
- Ne remplissez pas d'eau la prise audio et le port de charge USB. Si de l'eau pénètre dans la prise audio et/ou le port de charge USB, retirez l'eau en secouant le Pod. Couvrez toujours la prise audio et le port de charge USB d'un cache-poussière lorsque vous n'utilisez pas le Pod.

## Informations légales relatives aux logiciels Open Source

Ce produit contient des logiciels Open Source. Pour obtenir des informations sur les licences, crédits, avis de copyright requis et autres conditions d'utilisation, visitez le site Web <http://businessonline.motorolasolutions.com>

Accédez à **Centre de ressources** → **Informations produit** → **Manuel** → **Accessoires** → **Micro haut-parleur déporté** → **Microphone**

## Limitation de responsabilité

Les informations contenues dans le présent document sont étudiées attentivement et sont considérées comme totalement fiables. Aucune responsabilité ne peut toutefois être acceptée pour d'éventuelles inexactitudes.

En outre, Motorola Solutions se réserve le droit de changer tout produit afin d'en améliorer la lisibilité, le fonctionnement ou la conception. Motorola Solutions n'accepte aucune responsabilité résultant des applications ou de l'utilisation d'un produit ou circuit décrit dans le présent document et n'inclut aucune licence dans ses droits de brevet ni les droits d'autre nature.

## Propriété intellectuelle et avis réglementaires

### Copyright

Les produits Motorola Solutions décrits dans ce document peuvent inclure des programmes informatiques Motorola Solutions protégés par un copyright. Les lois des États-Unis et d'autres pays garantissent certains droits exclusifs à Motorola Solutions pour ces programmes informatiques protégés par un copyright. En conséquence, il est interdit de copier ou de reproduire, de quelque manière que ce soit, les programmes informatiques Motorola Solutions protégés par un copyright contenus dans les produits Motorola Solutions décrits dans ce document sans l'autorisation expresse et écrite de Motorola Solutions.

Aucune partie du présent document ne peut être reproduite, transmise, stockée dans un système de récupération ou traduite dans toute autre langue ou tout autre langage informatique, sous quelque forme ou par quelque moyen que ce soit, sans l'autorisation écrite préalable de Motorola Solutions, Inc.

### Marques

MOTOROLA, MOTO, MOTOROLA SOLUTIONS et le logo stylisé M sont des marques commerciales ou des marques déposées de Motorola Trademark Holdings, LLC et font l'objet d'une licence. Toutes les autres marques commerciales appartiennent à leurs propriétaires respectifs.



## **Droits de licence**

L'acquisition de produits Motorola Solutions ne saurait en aucun cas conférer, directement, indirectement ou de toute autre manière, aucune licence, aucun droit d'auteur, brevet ou demande de brevet appartenant à Motorola Solutions, autres que la licence habituelle d'utilisation non exclusive et libre de droit qui découle légalement de la vente du produit.

## **Contenu Open Source**

Ce produit peut contenir un logiciel Open Source utilisé sous licence. Reportez-vous au support d'installation du produit pour consulter les mentions légales et les informations d'attribution Open Source complètes.

## **Directive relative aux déchets d'équipements électriques et électroniques (DEEE) pour l'Union européenne**



■ La directive DEEE de l'Union européenne stipule que les produits vendus au sein de l'UE doivent présenter le symbole d'une poubelle barrée sur l'étiquette du produit (ou sur l'emballage, dans certains cas).

Comme indiqué par la directive DEEE, l'étiquette de la poubelle barrée signifie que les clients et les utilisateurs finaux dans les pays de l'UE ne doivent pas mettre au rebut les équipements et les accessoires électriques et électroniques avec les déchets ménagers.

Les clients ou les utilisateurs finaux des pays de l'UE doivent prendre contact avec le représentant local ou le centre de maintenance de leur fournisseur d'équipements pour obtenir des informations sur le système de collecte des déchets en vigueur dans leur pays.

## **Limitation de responsabilité**

Veillez noter que certaines fonctionnalités, fonctions et caractéristiques décrites dans ce document peuvent ne pas s'appliquer ou faire l'objet d'une licence pour une utilisation sur un système spécifique, ou peuvent dépendre des caractéristiques d'un terminal radio mobile spécifique ou de la configuration de certains paramètres. Consultez votre contact Motorola Solutions pour de plus amples informations.

© 2021 Motorola Solutions, Inc. Tous droits réservés



# **Руководство пользователя беспроводного модуля дистанционного управления WP300 RMLN8298 для критически важных операций**

**АВГУСТ 2021 Г.**

© 2021 Motorola Solutions, Inc. All rights reserved



**MN007883A01-AA**

# Содержание

<b>Глава 1 . Обзор модуля.....</b>	<b>3</b>
1.1 Совместимость с радиостанциями/устройствами.....	5
<b>Глава 2 . Начало работы.....</b>	<b>6</b>
2.1 Зарядка модуля.....	6
2.1.1 Индикация заряда аккумулятора.....	6
2.1.2 Индикация состояния.....	6
2.1.3 Зарядное устройство Micro-USB.....	7
2.2 Подключение гарнитуры (наушника) со встроенным микрофоном/приемником.....	8
2.3 Сопряжение или отмена сопряжения модуля POD.....	8
Сопряжение модуля POD с помощью Bluetooth.....	8
Сопряжение модуля POD с помощью NFC.....	9
Отмена сопряжения модуля POD.....	9
2.4 Переключение режима работы.....	9
2.5 Вход в темный режим или выход из него.....	10
2.6 Установка зажимов.....	10
2.7 Снятие зажима.....	11
<b>Глава 3 . Обслуживание и гарантия.....</b>	<b>13</b>
3.1 Исключение из гарантии.....	13
<b>Сведения о технике безопасности и юридическая информация.....</b>	<b>14</b>
Соответствие требованиям безопасности и стандартам воздействия излучаемой радиочастотной энергии.....	14
Акустическая безопасность.....	14
Важная информация.....	14
Юридическое уведомление о программном обеспечении с открытым исходным кодом....	15
Отказ от ответственности.....	15
Примечания об интеллектуальной собственности и нормативных требованиях.....	15

# Обзор модуля

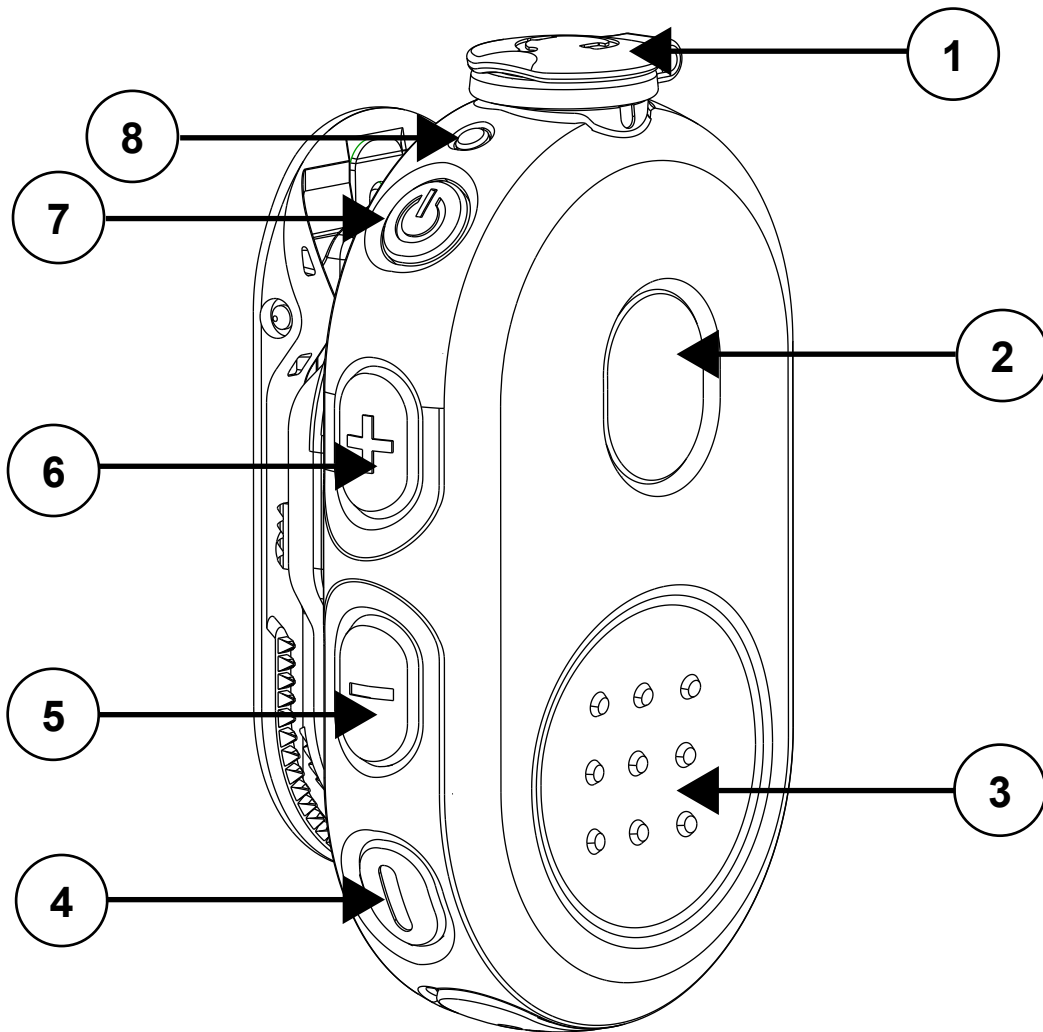





Табл. 1 . Обзор и описание модуля

Элемент	Описание
1	Аудиоразъем
2	Кнопка вызова / многофункциональная кнопка (МФК)
3	Кнопка РТТ
4	Кнопка экстренного режима
5	Уменьшение громкости
6	Увеличение громкости
7	Кнопка питания
8	Индикатор аудио/Bluetooth
9	Индикатор питания/аккумулятора
10	NFC-метка
11	Зарядный порт

Элемент	Описание
 <b>ПРИМЕЧАНИЕ:</b>	Кнопка вызова / МФК и кнопки громкости недоступны при использовании в качестве отдельного устройства РТТ.

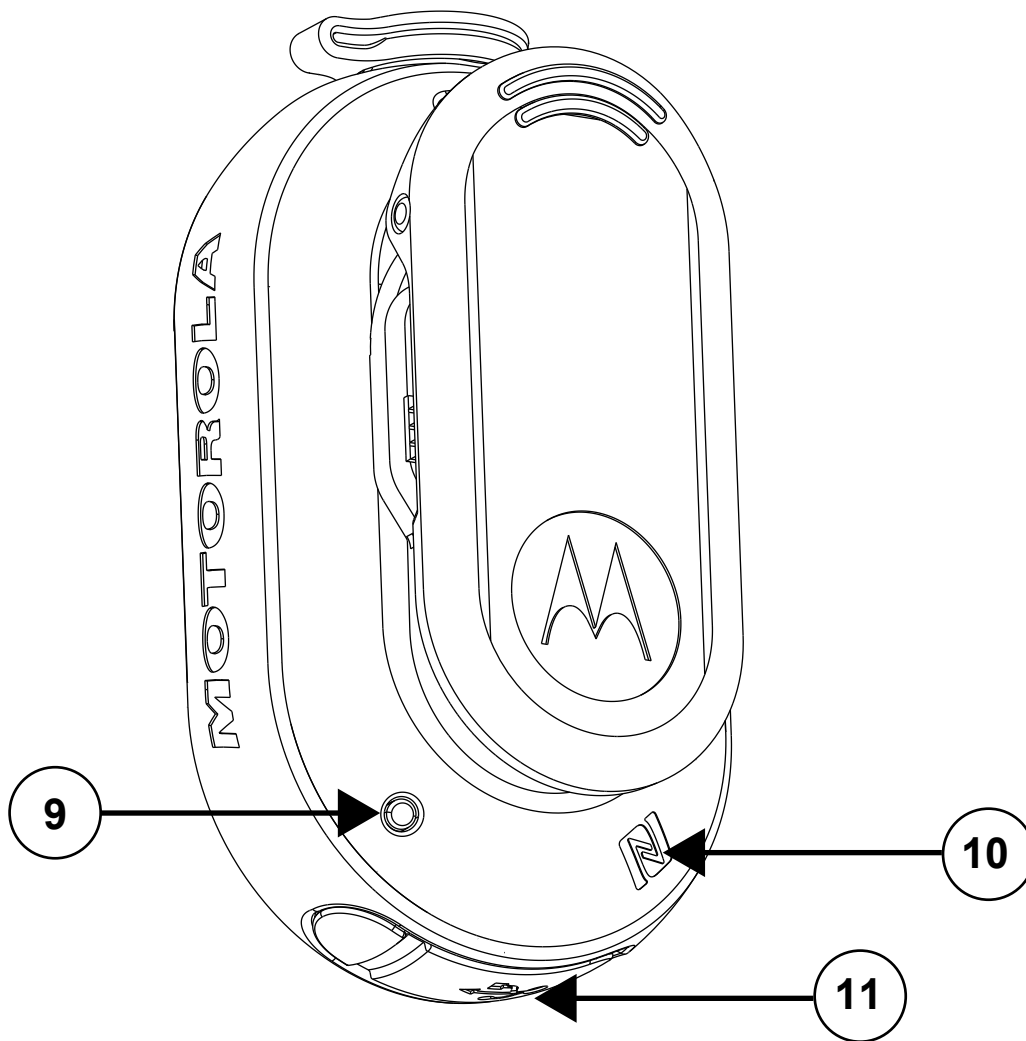
## 1.1

### Совместимость с радиостанциями/устройствами

Список радиостанций или устройств, совместимых с PMLN8298:

- Evolve и BYOD (Android или iOS) с Kodiak WAVE версии 10.0.02.x и выше
- SLN1000
- Серия TLK 100, TLK150

Табл. 2 . Совместимые компоненты и аксессуары

Номер по каталогу	Описание
PMLN8077A <sup>1</sup>	Встроенный наушник РТТ со стандартным кабелем
PMLN8125A <sup>1</sup>	Встроенный наушник РТТ с коротким кабелем
PMLN8190A <sup>1</sup>	1-проводной улучшенный микронаушник с прозрачной трубкой, 2,5 мм, одноконтатный разъем, прямой
PMLN6246A	Поворотный зажим для беспроводных модулей POD с поддержкой Push-to-Talk
PMLN8332A <sup>1</sup>	Чехол с фиксированным креплением, WP300
PMLN8332A	Автомобильное крепление для модуля дистанционного управления WP300 для критически важных операций



#### ПРИМЕЧАНИЕ:

- Эти аксессуары можно подключить к устройству с поддержкой платформы Kodiak Broadband РТТ. Для активации функциональных возможностей кнопки экстренного режима убедитесь, что на Kodiak включена функция экстренного режима. Для получения инструкций по настройке см. руководство пользователя Kodiak.
- MAC-адрес указан на верхней части коробки и в области QR-кода на внутренней стороне поясного зажима. Дополнительные этикетки с MAC-адресом можно найти внутри коробки.
- Чтобы обеспечить поддержку новых устройств/радиостанций и функциональных возможностей обновите микропрограмму WP300 до последней версии.

<sup>1</sup> Данные аксессуары приобретаются отдельно.

## Глава 2

# Начало работы

Ознакомьтесь с основными сведениями об использовании модуля дистанционного управления.

### 2.1

## Зарядка модуля

### Процедура:

- 1 Подключите зарядный кабель USB к модулю, чтобы его зарядить.
- 2 Подключите зарядный кабель к источнику питания с интерфейсом USB.

Табл. 3 . Индикатор зарядки

Индикация питания	Описание
Быстро мигает красным	Ошибка при зарядке
Непрерывно светится красным	Выполняется зарядка
Мигает зеленым	Почти полностью заряжен
Непрерывно светится зеленым	Аккумулятор полностью заряжен

### 2.1.1

## Индикация заряда аккумулятора

Если модуль не заряжается, см. приведенную ниже таблицу, чтобы понять значение индикации.

Табл. 4 . Индикация заряда аккумулятора

Индикация питания	Описание
Выключено	Уровень заряда аккумулятора средний или высокий.
Мигает красным	Уровень заряда аккумулятора низкий.

### 2.1.2

## Индикация состояния

Ознакомьтесь с приведенной ниже таблицей, в которой приведены сведения об индикации состояния аудио и Bluetooth.

Табл. 5 . Состояние аудио и Bluetooth

Индикация аудио/Bluetooth	Описание
Мигает синим	Переход в режим сопряжения
Непрерывно светится синим	Отключено
Дважды мигает синим (один раз)	Подключено

Индикация аудио/Bluetooth	Описание
Непрерывно светится красным	Микрофон отключен
Мигает зеленым	Прием входящего вызова



**ПРИМЕЧАНИЕ:**

При использовании в качестве отдельного устройства РТТ микрофон отключен, а индикация входящего вызова недоступна.

Табл. 6 . Индикация состояния

Индикатор	Индикация	Описание
Аудио/Bluetooth	Дважды мигает синим	Подключено
Питание	Дважды мигает зеленым	Уровень заряда аккумулятора высокий
	Дважды мигает желтым	Уровень заряда аккумулятора средний



**ПРИМЕЧАНИЕ:**

Чтобы узнать подробные сведения о состоянии модуля, быстро нажмите кнопку питания.

Табл. 7 . Индикация режима работы

Индикатор	Индикация	Описание
Светодиодный индикатор Bluetooth и питания	Оба светодиодных индикатора одновременно мигают красным.	Ошибка режима работы
	Светодиодный индикатор Bluetooth дважды мигает синим, и одновременно дважды мигает зеленым светодиодный индикатор питания.	Вход модуля POD в темный режим или выход из него

Для получения информации о правильной настройке режима работы см. [Переключение режима работы](#).

### 2.1.3

## Зарядное устройство Micro-USB

В этом разделе содержится информация об использовании зарядного устройства Micro-USB.

- Использование зарядного устройства с портом Micro-USB позволяет легко и просто зарядить аккумулятор.
- Убедитесь, что устройство выключено.
- Подключите кабель Micro-USB к зарядному порту Micro-USB на устройстве.



- Подключите зарядное устройство USB к ближайшей розетке электросети с удобным доступом.



**ВНИМАНИЕ:**

Придерживайте разъем USB при подключении и отключении. Не тяните за кабель.  
Не поворачивайте пылезащитную крышку.

## 2.2

### Подключение гарнитуры (наушника) со встроенным микрофоном/приемником

#### Процедура:

- 1 Чтобы подключить и зафиксировать наушник, совместите значок разблокировки на разъеме, вставьте разъем и поворачивайте его до совмещения со значком блокировки.
- 2 Чтобы разблокировать и отключить наушник, поверните разъем, чтобы совместить значок разблокировки с углублением на передней части корпуса, и извлеките разъем.



**ПРИМЕЧАНИЕ:**

Подключайте или отключайте наушник перед подключением к радиостанции или адаптеру.

Светодиодный индикатор быстро мигает красным, когда беспроводная связь отключается как при случайном, так и при намеренном извлечении наушника из устройства или подключении к нему.

## 2.3

### Сопряжение или отмена сопряжения модуля POD

#### Предварительные требования.

Выключите модуль POD.

### Сопряжение модуля POD с помощью Bluetooth

Для работы в режиме аудио убедитесь, что наушник беспроводного устройства подключен к модулю POD. Для использования в качестве отдельного устройства РТТ снимите наушник.

#### Процедура:

- 1 Нажмите и удерживайте кнопку **питания**, пока светодиодный индикатор не начнет мигать синим.
- 2 На совместимом устройстве найдите и выберите модуль **POD** из списка Bluetooth-устройств.

Устройство подключено.



**ПРИМЕЧАНИЕ:**

Перед запуском процесса установления сопряжения всегда отключайте WP300 от Bluetooth-хоста и отменяйте сопряжение.

## Сопряжение модуля POD с помощью NFC

Для работы в режиме аудио убедитесь, что наушник беспроводного устройства подключен к модулю POD. Для использования в качестве отдельного устройства РТТ снимите наушник.

### Процедура:

- 1 Нажмите и удерживайте кнопку **питания**, пока светодиодный индикатор не начнет мигать синим.
- 2 Поднесите друг к другу NFC-метки на модуле POD и совместимых устройствах.
- 3 Проверьте индикацию успешного сопряжения на совместимом устройстве.

При сопряжении отдельного устройства РТТ с определенными хост-устройствами появляется следующее сообщение с уведомлением: Не удалось подключиться к WP300.

Убедитесь, что кнопка **РТТ** и кнопка **Экстренный режим** работают должным образом. Если кнопки работают, то появившееся сообщение с уведомлением можно проигнорировать. Если кнопки не работают, необходимо вручную установить сопряжение между модулем POD и устройством с помощью Bluetooth.



### ПРИМЕЧАНИЕ:

Перед запуском процесса установления сопряжения всегда отключайте WP300 от Bluetooth-хоста и отменяйте сопряжение.

### Пример.

Рис. 1 . Сообщение с уведомлением

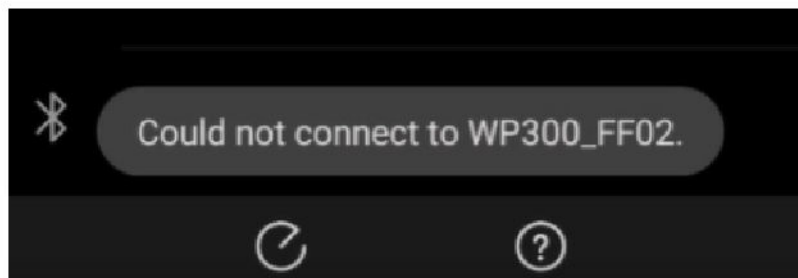

## Отмена сопряжения модуля POD

### Процедура:

- 1 Одновременно нажмите и удерживайте кнопки **питания** и **РТТ**.  
Модуль POD проинформирует об отмене сопряжения с устройством с помощью уведомления "Отменено".
- 2 Удалите модуль POD из списка сопряженных устройств на предыдущем совместимом сопряженном устройстве.

### 2.4

## Переключение режима работы

Для работы в режиме аудио убедитесь, что наушник беспроводного устройства подключен к модулю POD. Для использования в качестве отдельного устройства РТТ снимите наушник.

### Предварительные требования.

Выключите модуль POD.

### Процедура:

- 1 Одновременно нажмите и удерживайте кнопки **питания** и **РТТ**, пока светодиодный индикатор не начнет мигать синим.
- 2 Удалите модуль POD из списка сопряженных устройств на совместимом устройстве, если сопряжение с модулем POD было установлено ранее.
- 3 Установите сопряжение между модулем POD и совместимым устройством.

## 2.5

### Вход в темный режим или выход из него

В темном режиме можно выключить светодиодные индикаторы беспроводного устройства.

### Предварительные требования.

Включите устройство.

### Процедура:

Чтобы перевести устройство в темный режим или вывести из него, нажимайте одновременно кнопки **питания** и **МФК**, пока светодиодные индикаторы не мигнут синим и зеленым два раза.

На модуле POD будет воспроизведен тональный сигнал или голосовое уведомление, оповещающее о выключении светодиодных индикаторов.

При нажатии кнопки **питания** на беспроводном устройстве не срабатывает светодиодная индикация для следующих состояний:

- Потеря соединения
- Низкий заряд аккумулятора
- Ошибка режима работы
- Индикация состояния

## 2.6

### Установка зажимов

### Процедура:

- 1 Вставьте зажим в направляющее отверстие, расположив его параллельно корпусу устройства.



- 2 Сдвиньте зажим вверх до фиксации со щелчком.



Ниже приведено изображение конструкции в собранном виде.



## 2.7

### Снятие зажима

#### Процедура:

- 1 Поверните зажим на 90 °С (по часовой стрелке/против часовой стрелки).



- 2 Поднимите металлическую пружину и выдвиньте зажим из задней крышки.



- 3 При поднятии металлической пружины выдвиньте зажим из задней крышки большим пальцем.



## Обслуживание и гарантия

За исключением зажима модуль не подлежит ремонту. На модуль распространяется стандартная ограниченная гарантия Motorola Solutions на один год.

### 3.1

#### Исключение из гарантии

Компания Motorola Solutions не распространяет гарантию на установку, обслуживание или техническую поддержку изделия, аксессуаров, аккумуляторов или деталей.

Компания Motorola Solutions не несет ответственности ни за какие проблемы или повреждения, вызванные каким-либо вспомогательным или периферийным оборудованием (в частности, аккумуляторами, зарядными устройствами, адаптерами и источниками питания), не поставляемым или не произведенным компанией Motorola Solutions, которое подсоединено к изделию или используется вместе с ним. Если изделие используется со вспомогательным или периферийным оборудованием, не поставляемым компанией Motorola Solutions, компания Motorola Solutions не гарантирует совместную работу изделия с периферийным устройством. Также компания Motorola Solutions не будет выполнять никаких гарантийных обязательств, если изделие используется в такой комбинации и компания Motorola Solutions устанавливает, что изделие исправно. При вскрытии или демонтаже изделия гарантия незамедлительно аннулируется. Компания Motorola Solutions отдельно подчеркивает отказ от ответственности за любые повреждения, вызванные неправильной установкой неуполномоченным персоналом.

# Сведения о технике безопасности и юридическая информация

В данном разделе содержатся сведения о технике безопасности и юридическая информация о данном изделии.

Learning Experience Portal (LXP) Manual do Usuário e documentação relacionada disponíveis em: <https://learning.motorolasolutions.com/>

(Para maiores informações sobre medidas da Taxa de Absorção Específica (SAR) e conformidade, consulte o Manual do Usuário através do endereço eletrônico acima) Consulte também o site da Anatel para informações adicionais: [www.anatel.gov.br](http://www.anatel.gov.br)

## Соответствие требованиям безопасности и стандартам воздействия излучаемой радиочастотной энергии



### ВНИМАНИЕ:

Данная радиостанция предназначена только для профессиональной эксплуатации. Только при этом условии будет обеспечено выполнение требований FCC в отношении воздействия излучаемой радиочастотной энергии. Перед началом использования данного изделия ознакомьтесь с буклетом "Сведения о безопасности и воздействии излучаемой радиочастотной энергии", прилагаемым к радиостанции. В нем содержатся важные инструкции по эксплуатации и технике безопасности, а также информация по воздействию радиочастотной энергии и контролю соответствия применимым стандартам и нормативам.

## Акустическая безопасность

Продолжительное воздействие звука с высоким уровнем громкости из любого источника может привести к временному или постоянному повреждению слуха. Чем выше громкость радиостанции, тем быстрее можно повредить слух. Повреждение слуха из-за высокого уровня громкости может быть замечено не сразу и иметь накопительный эффект. Для защиты слуха соблюдайте следующие меры предосторожности.

- Используйте минимальный уровень громкости, достаточный для выполнения требуемой задачи.
- Повышайте громкость, только если вы находитесь в шумной окружающей обстановке.
- Снижайте громкость перед подключением наушника или гарнитуры.

## Важная информация

- Не заряжайте аксессуар при температуре ниже 0 °C или выше 45 °C.
- Не храните аксессуар в местах, подверженных воздействию прямого солнечного света или температур, которые могут превысить допустимые пределы, например в припаркованном автомобиле.
- Хранение полностью заряженного аккумулятора в условиях высоких температур может привести к необратимому сокращению срока службы встроенного аккумулятора.
- Время работы аккумулятора может временно сократиться при использовании в условиях низких температур.

- Модуль дистанционного управления следует хранить при температуре не ниже -10 °C и не выше 30 °C, чтобы свести вероятность необратимой потери емкости аккумулятора к минимуму.



#### **ПРЕДУПРЕЖДЕНИЕ:**

- Во избежание получения травм не разбирайте, не прокалывайте и не раздавливайте модуль, так как это может привести к короткому замыканию аккумулятора.
- Не подвергайте модуль воздействию тепла или огня и не бросайте его в огонь.
- Не выбрасывайте модуль вместе с бытовыми отходами.
- Не допускайте попадания воды в аудиоразъем или зарядный порт USB. Если в аудиоразъем и/или в зарядный порт USB попала вода, потрясите модуль. Всегда закрывайте аудиоразъем и зарядный порт USB пылезащитной заглушкой, когда они не используются.

## **Юридическое уведомление о программном обеспечении с открытым исходным кодом**

Данное изделие содержит ПО с открытым исходным кодом. Для получения дополнительной информации о лицензиях, подтверждениях, необходимых уведомлениях об авторских правах и других условиях использования посетите веб-сайт <http://businessonline.motorolasolutions.com>

Выберите: **Resource Center (Центр ресурсов)**→**Product Information (Информация об изделиях)**→**Manual (Руководство)**→**Accessories (Аксессуары)**→**Remote Speaker (Выносной динамик)**→**Microphone (Микрофон)**

## **Отказ от ответственности**

Информация в данном документе прошла тщательную проверку и должна рассматриваться как надежная. Однако компания не несет ответственности за возможные неточности.

Более того, компания Motorola Solutions оставляет за собой право вносить изменения в любое изделие, чтобы облегчить восприятие информации, улучшить функциональные возможности или конструкцию. Компания Motorola Solutions не несет никаких обязательств, связанных с использованием любых изделий или схем, описанных в данном документе, а также не предоставляет лицензии в рамках патентных прав или прав других лиц.

## **Примечания об интеллектуальной собственности и нормативных требованиях**

### **Авторские права**

Описанные в данном руководстве изделия Motorola Solutions могут содержать защищенные авторскими правами компьютерные программы Motorola Solutions. Законы США и некоторых других стран обеспечивают определенные эксклюзивные права компании Motorola Solutions в отношении защищенных авторским правом компьютерных программ. В связи с этим любые защищенные авторским правом компьютерные программы Motorola Solutions, содержащиеся в изделиях Motorola Solutions, которые описаны в настоящем документе, запрещается копировать или воспроизводить каким бы то ни было способом без явного письменного разрешения компании Motorola Solutions.

Запрещается воспроизведение, передача, хранение в поисковых системах или перевод на любой язык, в том числе машинный, любой части настоящего документа в любой форме, любыми средствами и для любых целей без письменного разрешения компании Motorola Solutions, Inc.



## Товарные знаки

MOTOROLA, MOTO, MOTOROLA SOLUTIONS и логотип в виде стилизованной буквы М являются товарными знаками или зарегистрированными товарными знаками Motorola Trademark Holdings, LLC и используются по лицензии. Все прочие товарные знаки являются собственностью соответствующих владельцев.

## Права на лицензию

Приобретение изделий Motorola Solutions не приводит прямо, косвенно, процессуально или каким-либо иным образом к предоставлению какой-либо лицензии в отношении авторских прав, патентов или запатентованных приложений Motorola Solutions, за исключением обычной неисключительной лицензии на использование без уплаты роялти, которая возникает по закону при продаже продукта.

## Продукт с открытым исходным кодом

Данное изделие может содержать ПО с открытым исходным кодом, используемое по лицензии. Полную информацию о правовых положениях и авторских правах на ПО с открытым исходным кодом можно найти на установочном носителе продукта.

## Директива по утилизации электрического и электронного оборудования (WEEE) Европейского союза (ЕС)



В соответствии с директивой WEEE Европейского союза продукция, поступающая в страны ЕС, должна иметь ярлык со значком перечеркнутой мусорной корзины на продукте (в некоторых случаях — на упаковке).

Согласно директиве WEEE такой ярлык с перечеркнутой мусорной корзиной означает, что покупатели и конечные пользователи в странах ЕС не должны выбрасывать электронное и электрическое оборудование или аксессуары к нему вместе с бытовыми отходами.

Покупатели или конечные пользователи в странах ЕС должны обратиться в местное представительство поставщика оборудования или в центр обслуживания, чтобы получить информацию о пунктах переработки в соответствующей стране.

## Отказ от ответственности

Обратите внимание, что определенные функции, оборудование и возможности, описанные в настоящем документе, могут не подходить или не быть лицензированы для использования в определенных системах, а также могут зависеть от характеристик определенного мобильного абонентского терминала или конфигурации определенных параметров. Обратитесь к представителю компании Motorola Solutions для получения дополнительной информации.

© 2021 Motorola Solutions, Inc. Все права защищены



# Посібник користувача перехідника дистанційного керування WP300 PMLN8298 для бездротової гарнітури Operations Critical Wireless

**СЕРПЕНЬ 2021 Р.**

© 2021 Motorola Solutions, Inc. All rights reserved



MN007883A01-AA

# Зміст

<b>Розділ 1 . Огляд перехідника.....</b>	<b>3</b>
1.1 Сумісність радіостанцій / пристроїв.....	5
<b>Розділ 2 . Початок роботи.....</b>	<b>6</b>
2.1 Заряджання перехідника.....	6
2.1.1 Індикація стану акумулятора.....	6
2.1.2 Індикація стану.....	6
2.1.3 Зарядний пристрій Micro-USB.....	7
2.2 Приєднання інтегрованої гарнітури з мікрофона та приймача (наушник).....	8
2.3 Сполучення або скасування сполучення перехідника.....	8
Сполучення перехідника через Bluetooth.....	8
Сполучення перехідника в режимі ближнього зв'язку NFC.....	8
Скасування сполучення перехідника.....	9
2.4 Вибір режиму роботи.....	9
2.5 Увімкнення або вимкнення режиму затемнення.....	9
2.6 Складання кліпси.....	10
2.7 Зняття кліпси.....	11
<b>Розділ 3 . Обслуговування й гарантія.....</b>	<b>12</b>
3.1 Винятки з гарантії.....	12
<b>Інформація про безпечність і правові норми.....</b>	<b>13</b>
Дотримання нормативних вимог до радіочастотного випромінювання та безпечності виробу.....	13
Безпека органів слуху.....	13
Важлива інформація.....	13
Правові положення щодо програмного забезпечення з відкритим вихідним кодом.....	14
Обмеження відповідальності.....	14
Інформація щодо інтелектуальної власності та відповідності нормативним вимогам.....	14

Розділ 1

# Огляд перехідника

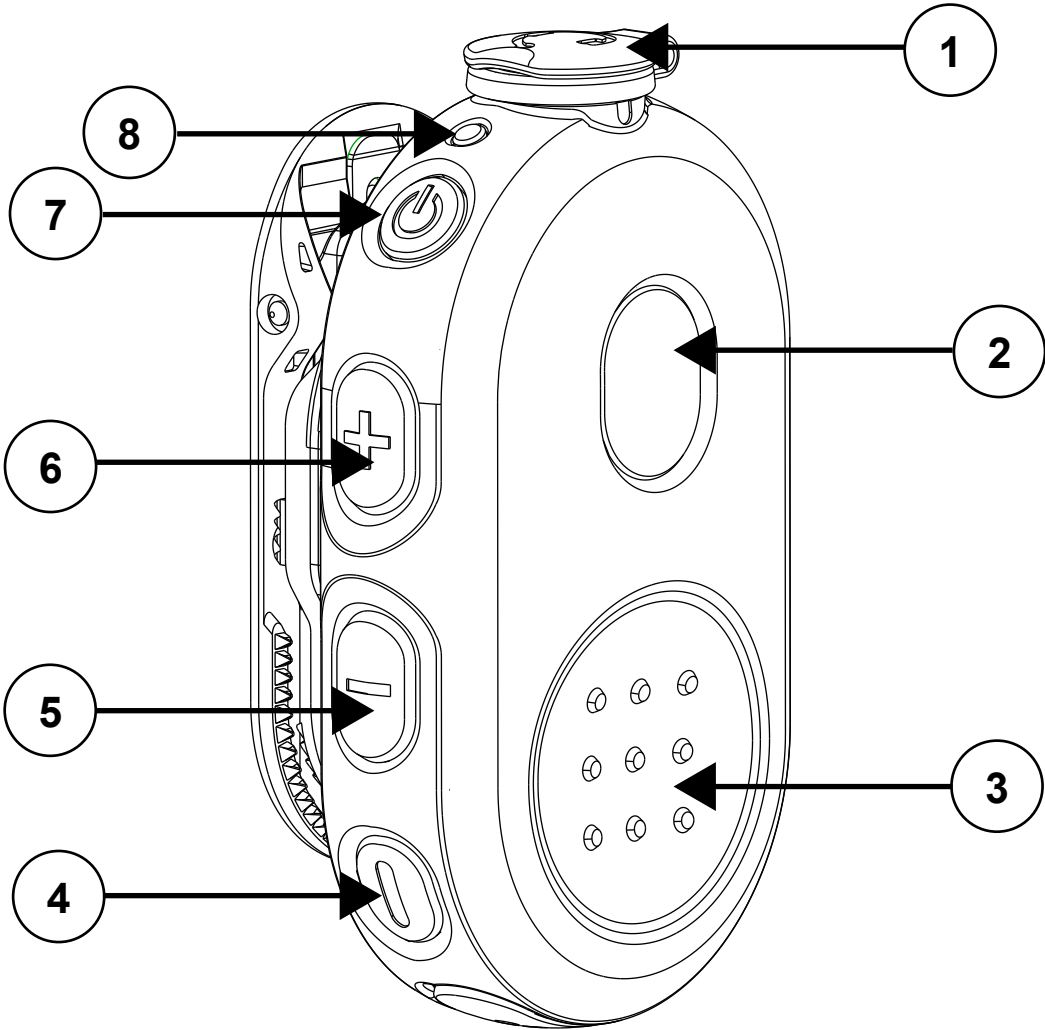

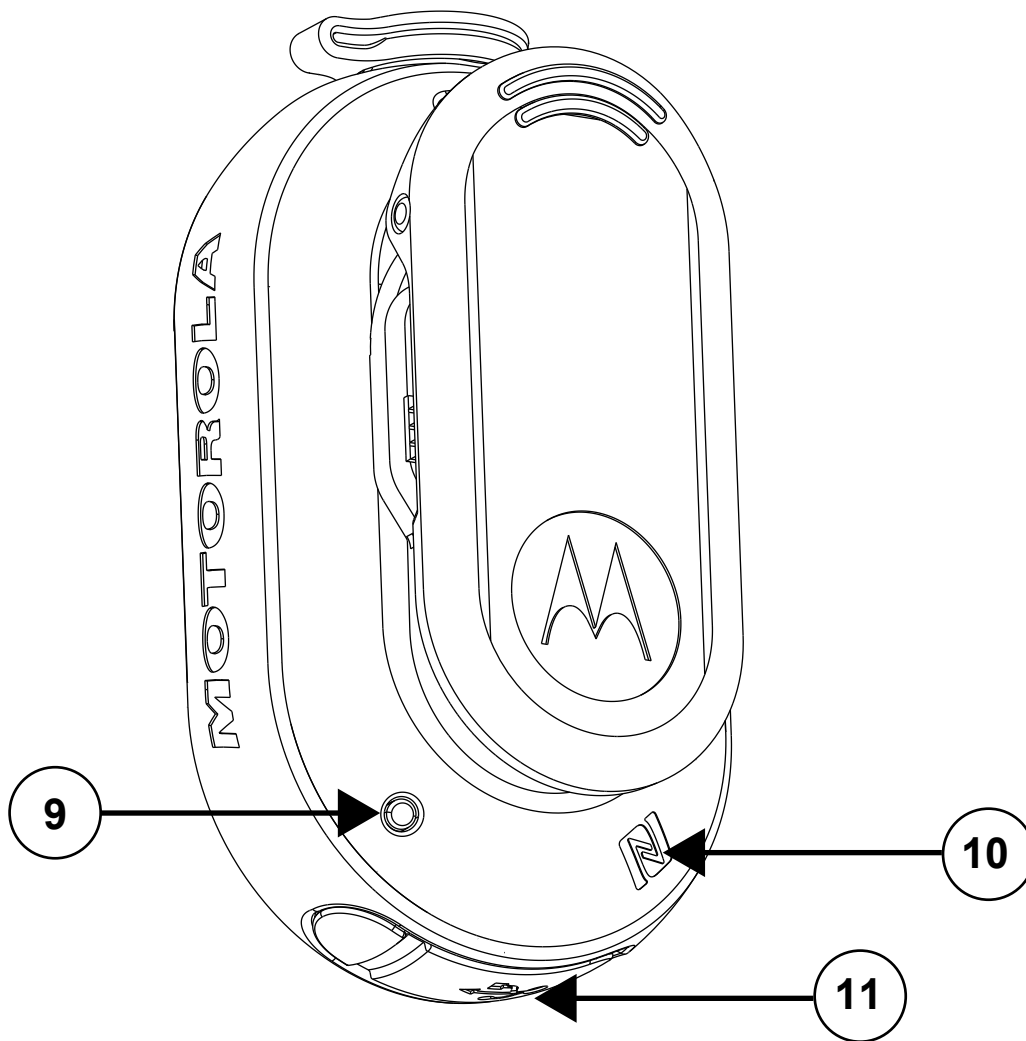

Таблиця 1 . Огляд і опис перехідника

Елемент	Опис
1	Аудіороз'єм
2	Кнопка виклику / багатофункціональна кнопка (MFB)
3	Кнопка передачі (тангента)
4	Кнопка екстреного зв'язку
5	Зменшення гучності
6	Збільшення гучності
7	Кнопка живлення
8	Індикатор звуку / Bluetooth
9	Індикатор живлення / стану акумулятора
10	Розташування антени NFC
11	Роз'єм для заряджання

Елемент	Опис
 <b>ПРИМІТКА:</b> Коли перехідник використовується як автономний пристрій із тангентною, кнопка виклику / багатофункціональна кнопка й кнопки гучності не працюють.	

## 1.1

### Сумісність радіостанцій / пристроїв

Нижче наведено список радіостанцій або пристроїв, сумісних із PMLN8298.

- Evolve і BYOD (Android або iOS) із Kodiak WAVE версії 10.0.02.x і новішої
- SLN1000
- Серія TLK 100, TLK150

Таблиця 2 . Сумісні частини й аксесуари

Номер за каталогом	Опис
PMLN8077A <sup>1</sup>	Навушник із вбудованою тангентною зі стандартним шнуром
PMLN8125A <sup>1</sup>	Навушник із вбудованою тангентною з коротким шнуром
PMLN8190A <sup>1</sup>	Однодротовий модернізований навушник із прозорою оболонкою й штекером 2,5 мм, прямої конструкції
PMLN6246A	Поворотна кліпса для бездротових перехідників із тангентною
PMLN8332A <sup>1</sup>	Чохол із кронштейном WP300
PMLN8332A	Автомобільне кріплення для перехідника дистанційного керування WP300 для бездротової гарнітури Operations Critical Wireless



#### ПРИМІТКА:

- Ці аксесуари можуть бути сполучені з пристроєм на платформі Kodiak Broadband PTT. Щоб увімкнути функцію кнопки екстреного зв'язку, переконайтеся, що ця функція ввімкнена на Kodiak. Інструкції з налаштування дивіться в посібнику користувача Kodiak.
- MAC-адреса вказана у верхній частині коробки виробу та в QR-кодi позаду кліпси для кріплення на ремені. Також у коробці виробу є додаткові наклейки з MAC-адресою.
- Для підтримки нових пристроїв / радіостанцій і функціональних можливостей оновить вбудоване програмне забезпечення WP300 до останньої версії.

<sup>1</sup> Ці аксесуари купуються окремо.

## Розділ 2

# Початок роботи

Ознайомтеся з основною інформацією щодо використання перехідника дистанційного керування.

## 2.1

### Заряджання перехідника

#### Процедура:

- 1 Щоб зарядити перехідник, підключіть до нього USB-кабель заряджання.
- 2 Під'єднайте кабель заряджання до USB-порту джерела живлення.

Таблиця 3 . Індикатор заряджання

Індикація живлення	Опис
Швидко блимаючий червоний	Помилка заряджання.
Постійний червоний	Триває заряджання
Блимаючий зелений	Заряджено майже повністю
Постійний зелений	Акумулятор повністю заряджено

#### 2.1.1

### Індикація стану акумулятора

У таблиці нижче наведено дані про індикацію перехідника, коли він не заряджається.

Таблиця 4 . Індикація стану акумулятора

Індикація живлення	Опис
Відсутня	Середній або високий рівень заряду.
Блимаючий червоний	Низький рівень заряду.

#### 2.1.2

### Індикація стану

Таблиця нижче допоможе вам зрозуміти індикацію стану звуку й функції Bluetooth.

Таблиця 5 . Стан звуку та Bluetooth

Індикація звуку / Bluetooth	Опис
Блимаючий синій	Початок сполучення
Постійний синій	Від'єднано
Подвійне блимання синім (один раз)	Під'єднано
Постійний червоний	Мікрофон вимкнено

Індикація звуку / Bluetooth	Опис
Блимаючий зелений	Прийом вхідного виклику
 <b>ПРИМІТКА:</b> Коли перехідник використовується як автономний пристрій із тангентною мікрофоном буде вимкнено, а індикація вхідних викликів не застосовуватиметься.	

Таблиця 6 . Індикація стану

Індикатор	Індикація	Опис
Звук / Bluetooth	Подвійне блимання синім	Під'єднано
Живлення	Подвійне блимання зеленим	Високий рівень заряду акумулятора
	Подвійне блимання жовтим	Середній рівень заряду акумулятора
 <b>ПРИМІТКА:</b> Щоб визначити детальний стан перехідника, коротко натисніть кнопку <b>Power</b> (Живлення).		

Таблиця 7 . Індикація режиму роботи

Індикатор	Індикація	Опис
Світлодіод функції Bluetooth і живлення	Обидва світлодіоди одночасно блимають красним.	Помилка режиму роботи.
	Світлодіод функції Bluetooth двічі блимає синім, а індикатор живлення одночасно двічі блимає зеленим.	Перехідник вмикає або вимикає режим затемнення.

Відомості про правильне налаштування режиму роботи дивіться в розділі [Switching the Operation Mode](#) (Вибір режиму роботи).

### 2.1.3

## Зарядний пристрій Micro-USB

У цьому розділі наведено інформацію щодо використання зарядного пристрою Micro-USB.

- Зарядний пристрій Micro-USB – це зручний порт, який дає змогу легко заряджати акумулятор.
- Переконайтеся, що ваш пристрій вимкнено.
- Вставте кабель Micro-USB у зарядний порт Micro-USB на своєму пристрої.
- Під'єднайте зарядний USB-пристрій до легкодоступної настінної розетки поблизу.



#### **ЗАСТЕРЕЖЕННЯ:**

Під час підключення та від'єднання тримайтеся за USB-з'єднувач. Не тягніть за кабель. Не перекручуйте пілозахисну заглушку.



## 2.2

# Приєднання інтегрованої гарнітури з мікрофона та приймача (наушник)

### Процедура:

- 1 Щоб приєднати й зафіксувати навушник, сумістіть символ розблокування на з'єднувачі, вставте з'єднувач і поверніть, щоб символ блокування сумістився.
- 2 Щоб розблокувати й від'єднати навушник, поверніть з'єднувач і сумістіть символ розблокування з поглибленням на передньому корпусі, а потім витягніть з'єднувач.



#### ПРИМІТКА:

Приєднувати або від'єднувати навушник необхідно до встановлення з'єднання з радіостанцією чи адаптером.

Якщо бездротовий зв'язок буде порушено внаслідок випадкового чи навмисного від'єднання навушника від пристрою або приєднання до нього, почне швидко блимати червоний світлодіод.

## 2.3

# Сполучення або скасування сполучення перехідника

**Передумови:** Вимкніть свій перехідник.

## Сполучення перехідника через Bluetooth

Перш ніж увімкнути аудіорежим, переконайтеся, що навушник бездротового пристрою підключено до перехідника. Щоб увімкнути автономний пристрій із тангентою, від'єднайте навушник.

### Процедура:

- 1 Натисніть і утримуйте кнопку **Power** (Живлення), доки синій світлодіод не блимне.
- 2 На сумісному пристрої знайдіть і виберіть зі списку Bluetooth варіант **POD** (Перехідник).

Пристрій підключено.



**ПРИМІТКА:** Перш ніж розпочати процес сполучення, завжди від'єднуйте WP300 від основного пристрою Bluetooth і видаляйте його зі списку сполучення.

## Сполучення перехідника в режимі ближнього зв'язку NFC

Перш ніж увімкнути аудіорежим, переконайтеся, що навушник бездротового пристрою підключено до перехідника. Щоб увімкнути автономний пристрій із тангентою, від'єднайте навушник.

### Процедура:

- 1 Натисніть і утримуйте кнопку **Power** (Живлення), доки синій світлодіод не блимне.
- 2 Сумістіть місця розташування антен NFC на перехіднику й сумісному пристрої.
- 3 Перевірте сумісний пристрій на наявність ознак успішного сполучення.

У разі сполучення автономного пристрою з тангентою й певних головних пристроїв з'являється таке повідомлення: `Could not connect to WP300` (Не вдалося підключитися до WP300).

Перевірте роботу кнопок **РТТ** (Тангента) і **Emergency** (Екстрений зв'язок). Якщо ці кнопки працюють нормально, можна проігнорувати це повідомлення. Якщо ці кнопки не працюють, потрібно вручну з'єднати перехідник із пристроєм через Bluetooth.



**ПРИМІТКА:** Перш ніж розпочати процес сполучення, завжди від'єднуйте WP300 від основного пристрою Bluetooth і видаляйте його зі списку сполучення.

Приклад:

Рисунок 1 . Повідомлення

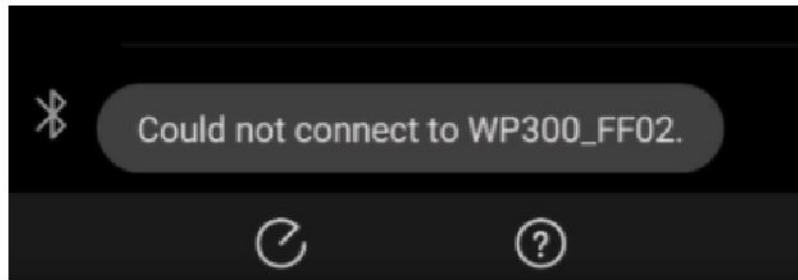

## Скасування сполучення перехідника

Процедура:

- 1 Одночасно натисніть і втримуйте кнопки **Power** (Живлення) і **РТТ** (Тангента).  
Перехідник показує, що сполучений пристрій «Видалено».
- 2 Видаліть перехідник зі списку сполучених пристроїв на попередньому сполученому сумісному пристрої.

### 2.4

## Вибір режиму роботи

Перш ніж увімкнути аудіорежим, переконайтеся, що навушник бездротового пристрою підключено до перехідника. Щоб увімкнути автономний пристрій із тангентою, від'єднайте навушник.

**Передумови:**Вимкніть свій перехідник.

Процедура:

- 1 Натисніть і втримуйте кнопки **Power** (Живлення) і **РТТ** (Тангента), доки не блимне синій світлодіод.
- 2 Якщо перехідник уже під'єднано, видаліть його зі списку сполучених пристроїв на сумісному пристрої.
- 3 Підключіть перехідник до сумісного пристрою.

### 2.5

## Увімкнення або вимкнення режиму затемнення

Режим затемнення дає змогу вимкнути світлодіодні індикатори бездротового пристрою.

**Передумови:**Увімкніть пристрій.

### Процедура:

Увімкнення або вимкнення режиму затемнення пристрою здійснюється за допомогою кнопок **Power** (Живлення) і **MFB**: натискайте їх одночасно, доки синій і зелений світлодіоди не блимнуть двічі.

За допомогою звукового або голосового повідомлення перехідник попередить вас, що світлодіоди вимкнено.

Під час натискання кнопки **Power** (Живлення) на бездротовому пристрої не відобразатиметься світлодіодна індикація для таких ситуацій:

- втрата зв'язку,
- низький рівень заряду акумулятора,
- помилка режиму роботи,
- індикація стану.

## 2.6

### Складання кліпси

#### Процедура:

- 1 Установіть кліпсу в горизонтальне положення в місце встановлення.



- 2 Зсуньте кліпсу вгору до клацання.



Кліпса має виглядати, як показано на рисунку нижче.



2.7

## Зняття кліпси

Процедура:

- 1 Поверніть кліпсу на 90° (за годинниковою стрілкою або у зворотному напрямку).



- 2 Підніміть металеву пружину та зсуньте кліпсу із задньої кришки.



- 3 Піднімаючи металеву пружину, великим пальцем зсуньте кліпсу із задньої кришки.



## Розділ 3

# Обслуговування й гарантія

Жодна частина перехідника, окрім кліпси, не підлягає ремонту. На перехідник надається стандартна обмежена гарантія компанії Motorola Solutions, термін дії якої становить один рік.

### 3.1

## Винятки з гарантії

Компанія Motorola Solutions не надає гарантію на встановлення, обслуговування й технічну підтримку Виробу, аксесуарів, акумуляторів або змінних частин.

Компанія Motorola Solutions не несе жодної відповідальності за будь-які проблеми або збитки чи шкоду, спричинені використанням разом із Виробом або під'єднанням до нього допоміжного обладнання або периферійних пристроїв (зокрема акумуляторів, зарядних пристроїв, адаптерів і джерел живлення), виробником або постачальником яких не є Motorola Solutions. Якщо Виріб використовується з допоміжним або периферійним обладнанням, постачальником якого не є компанія Motorola Solutions, компанія Motorola Solutions не гарантує його роботу в поєднанні з Виробом. Компанія Motorola Solutions не оплачуватиме жодних претензій по гарантії, якщо Виріб використовується в такій комбінації, і вважатиме, що Виріб тут ні до чого. У разі розбирання Виробу або відкриття його корпусу гарантія скасовується. Компанія Motorola Solutions відмовляється від відповідальності за будь-які збитки чи шкоду внаслідок неправильного встановлення, виконаного персоналом без відповідних повноважень.

# Інформація про безпечність і правові норми

Цей розділ містить інформацію щодо безпечності цього виробу та застосовних правових норм.

Learning Experience Portal (LXP) Manual do Usuário e documentação relacionada disponíveis em: <https://learning.motorolasolutions.com/>

(Para maiores informações sobre medidas da Taxa de Absorção Específica (SAR) e conformidade, consulte o Manual do Usuário através do endereço eletrônico acima) Consulte também o site da Anatel para informações adicionais: [www.anatel.gov.br](http://www.anatel.gov.br)

## Дотримання нормативних вимог до радіочастотного випромінювання та безпечності виробу



**ЗАСТЕРЕЖЕННЯ:** Відповідно до вимог Федеральної комісії США зі зв'язку (FCC) щодо рівнів радіочастотного випромінювання, ця радіостанція призначена виключно для професійного використання. Перед використанням цього виробу прочитайте брошуру «Безпечність виробу й рівні радіочастотного випромінювання», що надається в комплекті з радіостанцією й містить важливі вказівки щодо безпечної експлуатації та відомості щодо контролю впливу енергії радіочастотного випромінювання для забезпечення дотримання застосовних стандартів і норм.

## Безпека органів слуху

Тривалий гучний шум будь-якого походження може тимчасово або назавжди пошкодити слух. Що вищу гучність радіопристрою встановлено, то менше часу ним можна користуватися без ризику для слуху. Погіршення слуху через гучний шум не завжди виявляється одразу, воно може розвиватися поступово. Для захисту слуху дотримуйтеся наведених нижче рекомендацій.

- Використовуйте найменшу гучність, необхідну для виконання роботи.
- Збільшуйте гучність лише в середовищі із сильним шумом.
- Зменшуйте гучність перед підключенням будь-якої гарнітури або навушників.

## Важлива інформація

- Не заряджайте аксесуар за температури нижче 0 °C (32 °F) або вище 45 °C (113 °F).
- Не зберігайте аксесуар під прямими сонячними променями або там, де температура може вийти за межі вказаного діапазону, наприклад усередині припаркованого автомобіля.
- Зберігання повністю зарядженого аксесуара за високих температур може призвести до необоротного зменшення терміну служби внутрішнього акумулятора.
- За низької температури час роботи пристрою від акумулятора може тимчасово скорочуватися.

- Перехідник дистанційного керування має зберігатися за температури від  $-10^{\circ}\text{C}$  ( $14^{\circ}\text{F}$ ) до  $30^{\circ}\text{C}$  ( $86^{\circ}\text{F}$ ), щоб мінімізувати необоротну втрату ємності акумулятора.

**ПОПЕРЕДЖЕННЯ:**

- Щоб уникнути травм, не розбирайте, не проколюйте та не стискайте перехідник, оскільки це може спричинити коротке замикання акумулятора.
- Бережіть перехідник від вогню й високих температур.
- Не утилізуйте перехідник разом із побутовими відходами.
- Не допускайте потрапляння вологи в аудіороз'єм і USB-порт для заряджання. Якщо в аудіороз'єм або USB-порт для заряджання потрапила волога, потрясіть перехідник, щоб видалити її. Коли аудіороз'єм і USB-порт для заряджання не використовуються, обов'язково закривайте їх пилозахисними заглушками.

## Правові положення щодо програмного забезпечення з відкритим вихідним кодом

До складу цього продукту входить програмне забезпечення з відкритим вихідним кодом. Додаткову інформацію щодо ліцензій, подяки, обов'язкові посилання на авторські права та інші умови використання можна знайти на веб-сайті <http://businessonline.motorolasolutions.com>

Перейдіть до розділу **Resource Center (Центр ресурсів)** → **Product Information (Інформація про продукт)** → **Manual (Посібник користувача)** → **Accessories (Акcesуари)** → **Remote Speaker Microphone (Виносний переговорний пристрій)** →

## Обмеження відповідальності

Інформацію, наведену в цьому документі, було ретельно перевірено, і її можна вважати цілком достовірною. Однак компанія не бере на себе відповідальності за будь-які неточності.

Окрім цього, компанія Motorola Solutions зберігає за собою право змінювати будь-які продукти, щоб зробити інформацію доступнішою або вдосконалити функції чи дизайн. Компанія Motorola Solutions не несе відповідальності за використання програм, продуктів або схем, описаних у цьому документі; також компанія не покриває жодних ліцензій на використання патенту або авторських прав третіх сторін.

## Інформація щодо інтелектуальної власності та відповідності нормативним вимогам

### Авторські права

Вироби компанії Motorola Solutions, що описані в цьому документі, можуть містити захищені авторськими правами комп'ютерні програми Motorola Solutions. Закони в США та інших країнах зберігають за компанією Motorola Solutions певні виняткові права на захищені авторським правом комп'ютерні програми. Зважаючи на це, заборонено в будь-який спосіб копіювати або відтворювати будь-які захищені авторськими правами комп'ютерні програми компанії Motorola Solutions, що входять до складу описаних у цьому документі продуктів компанії Motorola Solutions, без попередньої письмової згоди Motorola Solutions.

Жодну частину цього документа не можна відтворювати, передавати, зберігати в системі пошуку або перекладати будь-якою мовою, зокрема комп'ютерною, у будь-якій формі й будь-якими засобами без попереднього письмового дозволу компанії Motorola Solutions, Inc.

## Торгові марки

MOTOROLA, MOTO, MOTOROLA SOLUTIONS і стилізований логотип M є торговими марками або зареєстрованими товарними знаками компанії Motorola Trademark Holdings, LLC та використовуються за ліцензією. Усі інші торгові марки належать відповідним власникам.

## Права на ліцензії

Придбання продуктів Motorola Solutions не слід вважати наданням прямо, опосередковано або іншим чином жодних ліцензій на об'єкти авторського права, патенти або патентні заявки компанії Motorola Solutions, окрім звичайної невиключної безоплатної ліцензії на використання, передбаченої законом для випадків продажу продукту.

## Відкритий вихідний код

Цей продукт може містити програмне забезпечення з відкритим вихідним кодом, що використовується за ліцензією. Повна інформація стосовно правових положень щодо програмного забезпечення з відкритим кодом і авторських прав міститься на носії встановлення продукту.

## Директива Європейського Союзу (ЄС) щодо відпрацьованого електричного й електронного обладнання (WEEE)



■ Згідно з директивою Європейського союзу WEEE, на продуктах, що продаються в країнах ЄС (або, у деяких випадках, на їх упаковці), має бути наклейка з перекресленим кошиком для сміття.

Як визначено директивою WEEE, така наклейка з перекресленим кошиком означає, що споживачам і кінцевим користувачам у країнах ЄС не слід утилізувати електронне та електричне обладнання чи аксесуари разом із побутовими відходами.

Споживачі чи кінцеві користувачі в країнах ЄС мають звернутися до місцевого представника постачальника обладнання чи сервісного центру для отримання інформації про систему збирання відходів у своїй країні.

## Обмеження відповідальності

Зверніть увагу, що певні характеристики, об'єкти й можливості, описані в цьому документі, можуть бути недоступні або неліцензовані для використання в конкретній системі або можуть залежати від характеристик конкретного пристрою мобільного зв'язку чи конфігурації деяких параметрів. По додаткову інформацію звертайтеся до компанії Motorola Solutions.

© 2021 Motorola Solutions, Inc. Усі права захищено.





# دليل مستخدم جهاز Pod اللاسلكي المزوّد بوحدة تحكم عن بُعد الضروري للعمليات، WP300 PMLN8298

أغسطس 2021



# المحتويات

<b>3</b>	<b>الفصل 1: نظرة عامة على جهاز POD</b>
5	1.1 التوافق مع الراديو/الأجهزة
<b>6</b>	<b>الفصل 2: بدء التشغيل</b>
6	2.1 شحن جهاز Pod
6	2.1.1 مؤشر البطارية
6	2.1.2 مؤشر الحالة
7	2.1.3 شاحن Micro-USB
7	2.2 توصيل سماعة رأس بها ميكروفون/مستقبل مدمج (سماعة أذن)
8	2.3 إقران جهاز POD أو إلغاء إقرانه
8	إقران جهاز POD عبر Bluetooth
8	إقران جهاز POD عبر NFC
9	إلغاء إقران جهاز POD
9	2.4 تبديل وضع التشغيل
9	2.5 دخول الوضع الداكن والخروج منه
10	2.6 تركيب المشبك
10	2.7 فك المشبك
<b>12</b>	<b>الفصل 3: الخدمة والضمان</b>
12	3.1 استثناء الضمان
<b>13</b>	<b>معلومات السلامة والمعلومات القانونية</b>
13	أمان المنتج والتوافق مع متطلبات التعرض للتردد اللاسلكي
13	السلامة السمعية
13	معلومات مهمة
13	الإشعارات القانونية للبرامج مفتوحة المصدر
14	إخلاء المسؤولية
14	الملكية الفكرية والإشعارات التنظيمية

## نظرة عامة على جهاز POD

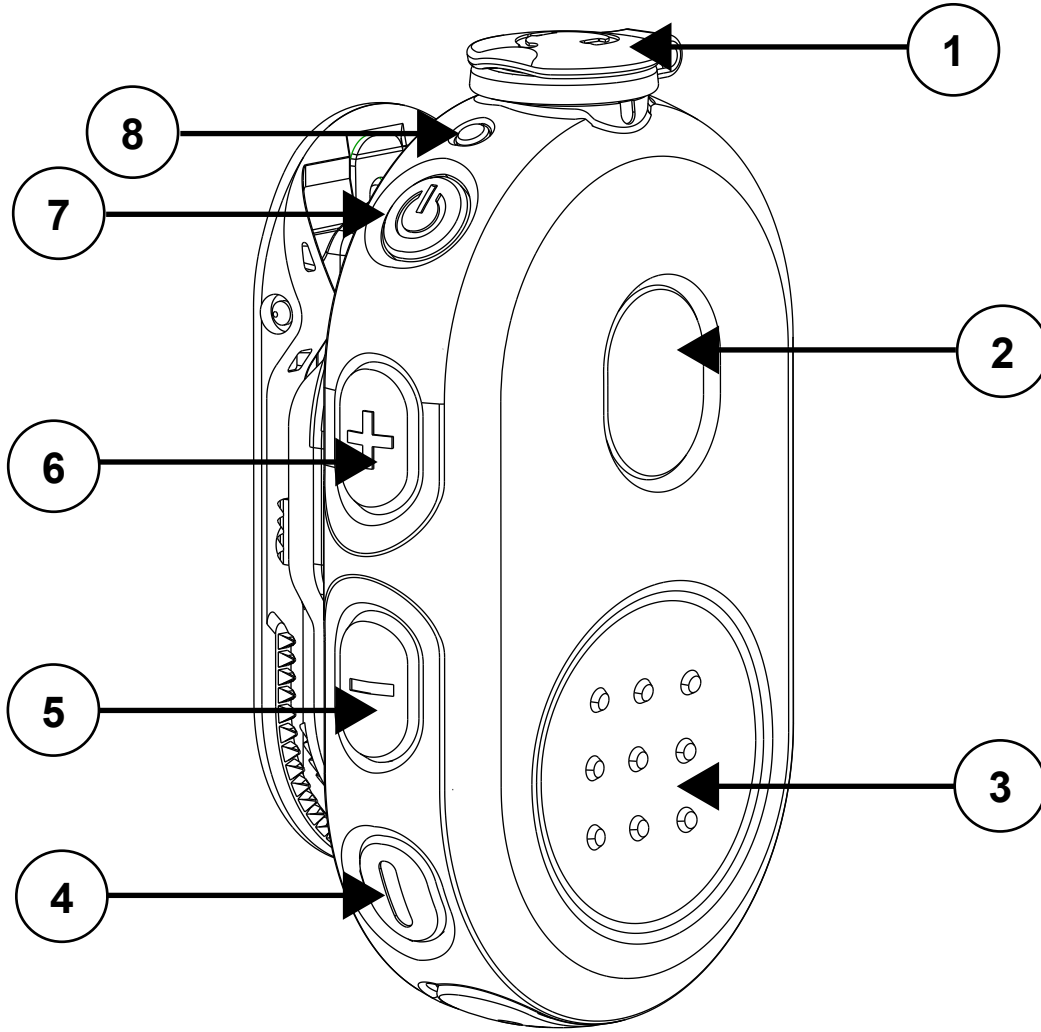

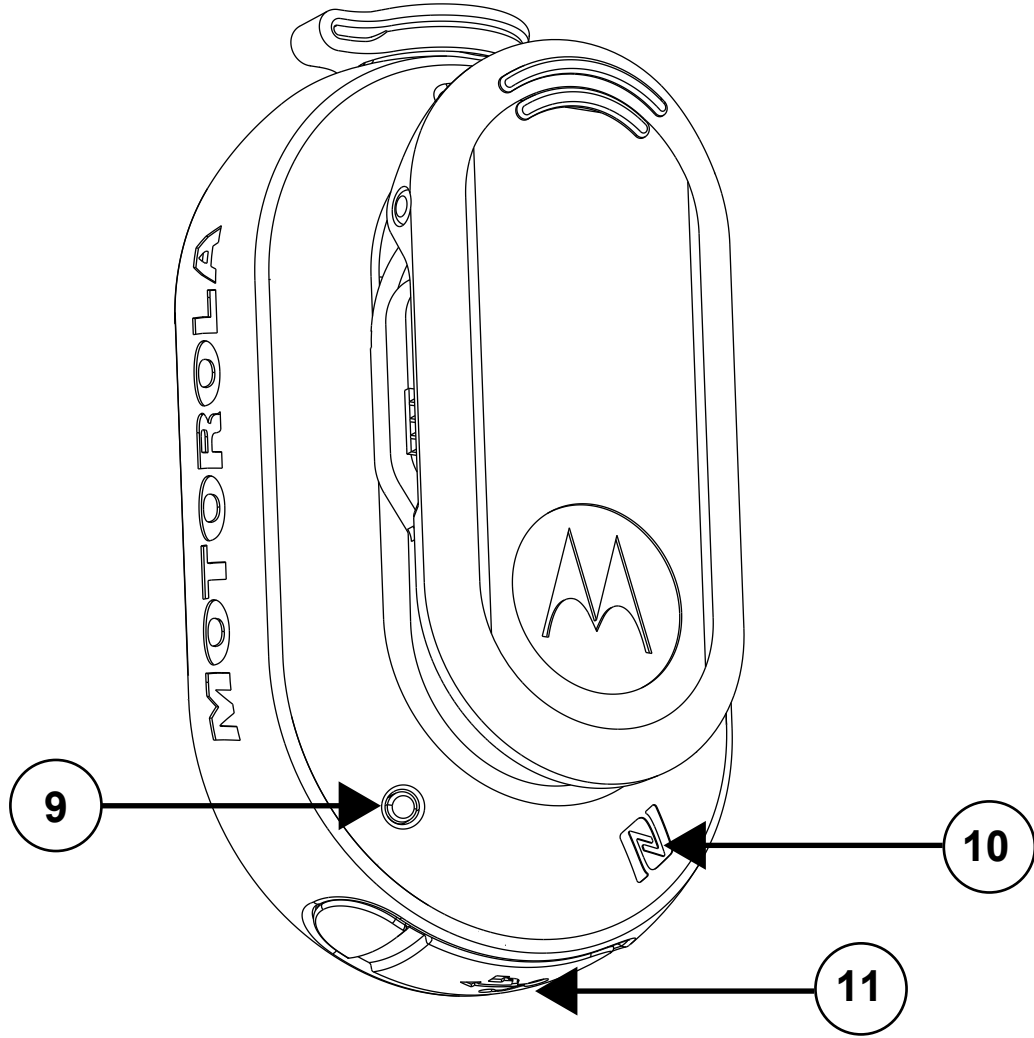

الجدول 1: نظرة عامة على جهاز Pod ووصفه

المصق	الوصف
1	مقبس الصوت
2	زر الاتصال/الزر متعدد الوظائف (MFB)
3	زر PTT
4	زر الطوارئ
5	خفض الصوت
6	رفع الصوت
7	زر التشغيل
8	مؤشر الصوت/Bluetooth
9	مؤشر الطاقة/البطارية
10	موقع NFC
11	منفذ الشحن

المصق	الوصف
	ملاحظة: لا ينطبق زر الاتصال/الزر متعدد الوظائف وأزرار مستوى الصوت عند العمل كجهاز PTT مستقل.

## 1.1

### التوافق مع الراديو/الأجهزة

قائمة بأجهزة الراديو أو الأجهزة المتوافقة مع PMLN8298:

- قائمة بأجهزة الراديو أو الأجهزة المتوافقة مع PMLN8298: Evolve وBYOD (بنظام Android أو iOS) مع Kodiak WAVE الإصدار x.10.0.02 وما بعده
- SLN1000
- سلسلة TLK 100 ، TLK150

الجدول 2: القطع والملحقات المتوافقة

رقم القطعة	الوصف
PMLN8077A <sup>1</sup>	سماعة أذن بزر PTT مدمج مع سلك قياسي
PMLN8125A <sup>1</sup>	سماعة أذن بزر PTT مدمج مع سلك قصير
PMLN8190A <sup>1</sup>	سماعة أذن ذات أنبوب شفاف محسن بسلك واحد، مع مشبك أحادي مقاس 2,5 مم، وتصميم مستقيم
PMLN6246A	مشبك دوار لأجهزة POD اللاسلكية المزودة بزر اضغط للتحديث
PMLN8332A <sup>1</sup>	جراب حامل تثبيت WP300
PMLN8332A	حامل سيارة لجهاز Pod اللاسلكي المزود بوحدة تحكم عن بُعد ضروري للعمليات، WP300

### ملاحظة:



- يمكن إقران هذه الملحقات بجهاز يدعم PTT بنطاق ترددي واسع من Kodiak. لتمكين وظيفة زر الطوارئ، تأكد من تمكين وظيفة الطوارئ في Kodiak. راجع دليل مستخدم Kodiak للحصول على إرشادات الإعداد.
- يوجد عنوان MAC في الجزء العلوي من العلبة الخاصة بكل جهاز وضمن رمز الاستجابة السريعة خلف مشبك الحزام. تتوفر ملصقات عنوان MAC إضافية داخل العلبة الخاصة بالجهاز.
- لدعم الأجهزة/أجهزة الراديو والوظائف الجديدة، قم بترقية البرنامج الثابت لـ WP300 إلى أحدث إصدار.

<sup>1</sup> يتم شراء هذه الملحقات بشكل منفصل.

## الفصل 2

# بدء التشغيل

اطلع على المعلومات الأساسية لتتعرف أكثر على طريقة استخدام جهاز Pod المزود بوحدة تحكم عن بُعد.

### 2.1

## شحن جهاز Pod

### الإجراء:

- 1 قم بتوصيل كابل شحن USB بجهاز Pod لشحنه.
- 2 قم بتوصيل كابل الشحن بمصدر طاقة USB.

الجدول 3: مؤشر الشحن

مؤشر الطاقة	الوصف
أحمر وامض بشكل سريع	خطأ في الشحن
أحمر ثابت	قيد الشحن
أخضر وامض	اكتمل الشحن تقريباً
أخضر ثابت	تم شحن البطارية بالكامل

### 2.1.1

## مؤشر البطارية

عندما يتعدّر شحن Pod، راجع الجدول التالي لفهم المؤشر.

الجدول 4: مؤشر البطارية

مؤشر الطاقة	الوصف
مطفأ	مستوى شحن البطارية متوسط أو مرتفع.
أحمر وامض	مستوى شحن البطارية منخفض.

### 2.1.2

## مؤشر الحالة

راجع الجدول التالي لفهم مؤشرات حالة الصوت وBluetooth.

الجدول 5: حالة الصوت وBluetooth

مؤشر الصوت/Bluetooth	الوصف
أزرق وامض	دخول الإقران
أزرق ثابت	غير متصل
أزرق وامض بطريقة ازدواجية (مرة واحدة)	متصل
أحمر ثابت	تم كتم صوت الميكروفون
أخضر وامض	تلقي مكالمة واردة

## الوصف

## مؤشر الصوت/Bluetooth

**ملاحظة:** يتم كتم صوت الميكروفون ولا ينطبق مؤشر المكالمة الواردة عند العمل كجهاز PTT مستقل.



الجدول 6: مؤشر الحالة

المؤشر	الإشارة	الوصف
الصوت/Bluetooth	أزرق وامض بطريقة ازدواجية	متصل
الطاقة	أخضر وامض بطريقة ازدواجية	مستوى شحن البطارية مرتفع
	كهرماني وامض بطريقة ازدواجية	مستوى شحن البطارية متوسط

**ملاحظة:** لتحديد الحالة التفصيلية لجهاز Pod، اضغط ضغطة قصيرة على زر التشغيل.



الجدول 7: مؤشر وضع التشغيل

المؤشر	الإشارة	الوصف
مؤشرا LED للطاقة و Bluetooth	يومض مؤشرا LED باللون الأحمر في الوقت نفسه.	خطأ في وضع التشغيل
	يومض مؤشر LED - Bluetooth باللون الأزرق مرتين ويومض مؤشر LED للطاقة باللون الأخضر مرتين في الوقت نفسه.	يدخل جهاز POD في الوضع الداكن أو يخرج منه

راجع تبديل وضع التشغيل لمعرفة الإعداد الصحيح لوضع التشغيل.

### 2.1.3

## شاحن Micro-USB

يوفر هذا القسم معلومات حول استخدام شاحن Micro-USB.

- إن شاحن Micro-USB هو منفذ سهل الاستخدام يتيح لك شحن البطارية بشكل مريح.
- تأكد من إيقاف تشغيل جهازك.
- قم بتوصيل كابل Micro-USB بمنفذ شحن Micro-USB في جهازك.
- قم بتوصيل شاحن USB بمأخذ طاقة جداري قريب يسهل الوصول إليه.

**تنبيه:**



أمسك موصل USB عند توصيله وإخراجه. ولا تسحب الكابل.

لا تقم بلف الغطاء الواقعي من الغبار.

### 2.2

## توصيل سماعة رأس بها ميكروفون/مستقبل مدمج (سماعة أذن)

الإجراء:

- 1 لتوصيل سماعة الأذن وتثبيتها، قم بمحاذاة رمز إلغاء القفل على الموصل واضغط على الموصل للداخل وأدره حتى تتم محاذاة رمز القفل.

2 لفتح سماعة الأذن وفصلها، أدر الموصل لمحاذاة رمز إلغاء القفل مع التجويف الموجود على الهيكل الأمامي واسحب الموصل للخارج.

#### ملاحظة:



قم بتوصيل سماعة الأذن أو فصلها قبل التوصيل بالراديو أو المحول.

إذا تم فصل الاتصال اللاسلكي عند إزالة سماعة الأذن أو توصيلها من دون قصد أو عمدًا، فسيومض مؤشر LED باللون الأحمر بسرعة.

### 2.3

## إقران جهاز POD أو إلغاء إقرانه

المتطلبات المسبقة: قم بإيقاف تشغيل جهاز POD.

## إقران جهاز POD عبر Bluetooth

للتشغيل في وضع الصوت، تأكد من توصيل جزء سماعة الأذن في الجهاز اللاسلكي بجزء POD. للعمل كجهاز PTT مستقل، قم بإزالة سماعة الأذن.

#### الإجراء:

1 اضغط باستمرار على زر **التشغيل** حتى يومض مؤشر LED الأزرق.

2 من الجهاز المتوافق، ابحث عن **POD** وحدده من قائمة **Bluetooth**.

يصبح الجهاز متصلًا.

ملاحظة: قم دائمًا بإلغاء إقران WP300 من مضيف **Bluetooth** ومسح الإقران قبل بدء عملية الإقران.



## إقران جهاز POD عبر NFC

للتشغيل في وضع الصوت، تأكد من توصيل جزء سماعة الأذن في الجهاز اللاسلكي بجزء POD. للعمل كجهاز PTT مستقل، قم بإزالة سماعة الأذن.

#### الإجراء:

1 اضغط باستمرار على زر **التشغيل** حتى يومض مؤشر LED الأزرق.

2 اضبط مواقع **NFC** على كل من جهاز **POD** والأجهزة المتوافقة.

3 تحقق من الجهاز المتوافق للتأكد من نجاح عملية الإقران.

عند إقران جهاز **PTT** مستقل بأجهزة مضيئة معينة، تظهر رسالة المطالبة التالية: تعذر الاتصال بـ **WP300**.

يجب التحقق مما إذا كان زر **PTT** وزر الطوارئ يعملان جيدًا. إذا كانت الأزرار تعمل، فيمكنك تجاهل رسالة المطالبة هذه. وإذا كانت الأزرار لا تعمل، فستحتاج إلى إقران جهاز **POD** بالجهاز يدويًا عبر **Bluetooth**.

ملاحظة: قم دائمًا بإلغاء إقران **WP300** من مضيف **Bluetooth** ومسح الإقران قبل بدء عملية الإقران.



مثال:



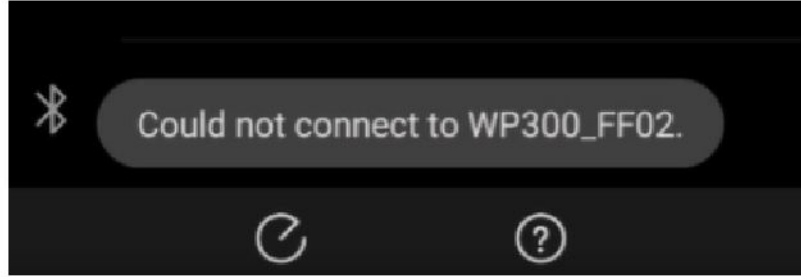

## إلغاء إقران جهاز POD

### الإجراء:

- 1 اضغط مع الاستمرار على زرّي التشغيل و PTT في الوقت نفسه.  
يشير جهاز POD إلى "مسح" الجهاز المقترن.
- 2 قم بإزالة جهاز POD من قائمة الأجهزة المقترنة في الجهاز المتوافق المقترن السابق.

### 2.4

## تبديل وضع التشغيل

للتشغيل في وضع الصوت، تأكد من توصيل جزء سماعة الأذن في الجهاز اللاسلكي بجزء POD. للعمل كجهاز PTT مستقل، قم بإزالة سماعة الأذن.

المتطلبات المسبقة: قم بإيقاف تشغيل جهاز POD.

### الإجراء:

- 1 اضغط باستمرار على زرّي التشغيل و PTT في الوقت نفسه حتى يومض مؤشر LED الأزرق.
- 2 قم بإزالة جهاز POD من قائمة الأجهزة المقترنة على الجهاز المتوافق إذا كان قد تم إقران جهاز POD من قبل.
- 3 قم بإقران جهاز POD من الجهاز المتوافق.

### 2.5

## دخول الوضع الداكن والخروج منه

يتيح لك الوضع الداكن إيقاف تشغيل مؤشرات LED في جهاز لاسلكي.

المتطلبات المسبقة: قم بتشغيل الجهاز.

### الإجراء:

يمكن التبديل بين تشغيل الوضع الداكن وإيقافه على الجهاز بالضغط على زرّي التشغيل و MFB في الوقت نفسه حتى يومض مؤشر LED الأزرق والأخضر مرتين.

يشغل جهاز POD نغمة أو مطالبة صوتية لتنبيهك بإيقاف تشغيل مؤشرات LED.

لا يُظهر الجهاز اللاسلكي مؤشر LED للوظائف التالية عند الضغط على زر التشغيل:

- فقدان الارتباط
- بطارية ضعيفة
- خطأ في وضع التشغيل

- مؤشر الحالة

## 2.6

### تركيب المشبك

#### الإجراء:

1 ضع المشبك أفقيًا في منطقة مسار المشبك.



2 حرّك المشبك إلى أعلى حتى تسمع صوت تكة.



موضحة فيما يلي الصورة بعد التركيب.



## 2.7

### فك المشبك

#### الإجراء:

1 قم بتدوير المشبك 90 درجة مئوية (باتجاه عقارب الساعة/عكس اتجاه عقارب الساعة).



**2** ارفع الزنبرك المعدني وحرك المشبك لفصله عن الغطاء الخلفي.



**3** أثناء رفع الزنبرك المعدني، حرك المشبك بإبهامك لفصله عن الغطاء الخلفي.



## الخدمة والضمان

لا يمكن إصلاح جهاز Pod، باستثناء المشبك. يخضع جهاز Pod للضمان القياسي من Motorola Solutions المحدود لمدة عام واحد.

### 3.1

#### استثناء الضمان

لا تضمن Motorola Solutions تركيب المنتج أو الملحقات أو البطاريات أو قطع الغيار أو صيانتها أو خدمتها. لا تتحمل Motorola Solutions بأي شكل من الأشكال مسؤولية المشكلات أو الأضرار الناتجة عن أي أجهزة إضافية أو طرفية (من الأمثلة المحددة على ذلك، على سبيل المثال لا الحصر، البطاريات والشواحن والمحولات ومصادر الإمداد بالطاقة) غير مقدمة أو مصنعة من قبل Motorola Solutions ويتم توصيلها بالمنتج أو استخدامها معه. عند استخدام المنتج مع جهاز إضافي أو طرفي غير مقدم من Motorola Solutions، لا تضمن Motorola Solutions تشغيل مجموعة المنتج/الجهاز الطرفي. لن تلتزم Motorola Solutions بأي مطالبة ضمان عند استخدام المنتج في مثل هذه المجموعة وتقرر Motorola Solutions عدم وجود عطل بالمنتج. عند فتح المنتج أو تفكيكه، يتم إلغاء الضمان على الفور. وتخلي Motorola Solutions مسؤوليتها بشكل خاص عن أي ضرر قد يحدث بأي طريقة نتيجة تركيب غير ملائم من قبل موظفين غير مصرح لهم.

## معلومات السلامة والمعلومات القانونية

يوفر هذا القسم معلومات السلامة والمعلومات القانونية الخاصة بهذا المنتج.

Learning Experience Portal (LXP) Manual do Usuário e documentação relacionada disponíveis em:  
[/https://learning.motorolasolutions.com](https://learning.motorolasolutions.com)

Para maiores informações sobre medidas da Taxa de Absorção Específica (SAR) e conformidade,) Consulte também o site da Anatel (consulte o Manual do Usuário através do endereço eletrônico acima para informações adicionais: [www.anatel.gov.br](http://www.anatel.gov.br)

### أمان المنتج والتوافق مع متطلبات التعرض للتردد اللاسلكي

**تنبيه:** يقتصر استخدام هذا الراديو على الاستخدام المهني فقط للوفاء بمتطلبات التعرض لطاقة التردد اللاسلكي التي تفرضها لجنة الاتصالات الفيدرالية (FCC). قبل استخدام هذا المنتج، اقرأ كتيب أمان المنتج والتعرض للترددات اللاسلكية المرفق مع الراديو الخاص بك والذي يتضمن تعليمات التشغيل المهمة للاستخدام الآمن والتعريف بطاقة التردد اللاسلكي والتحكم فيها للتوافق مع المعايير واللوائح السارية.



### السلامة السمعية

قد يؤدي التعرض لضوضاء عالية من أي مصدر لفترات طويلة إلى تأثير حاسة السمع بشكل مؤقت أو دائم. كلما ارتفع مستوى صوت الراديو، كان تأثير حاسة السمع لديك سريعًا. في بعض الأحيان لا يمكن اكتشاف الضرر السمعي الناتج عن الضوضاء العالية في بدايته وقد يكون له تأثير تراكمي. لحماية حاسة السمع:

- استخدم أقل مستوى صوت يحتاج إليه عملك.
- لا ترفع مستوى الصوت إلا إذا كانت البيئة المحيطة بك صاخبة.
- قم بخفض مستوى الصوت قبل توصيل سماعة الرأس أو سماعة الأذن.

### معلومات مهمة

- لا تشحن الملحق في درجة حرارة أقل من 0 درجة مئوية (32 درجة فهرنهايت) أو أكثر من 45 درجة مئوية (113 درجة فهرنهايت).
- لا تقم بتخزين الملحق تحت أشعة الشمس المباشرة أو في مكان قد تتجاوز درجات الحرارة المتوقعة فيه هذا النطاق، كما هو الحال داخل سيارة متوقفة.
- قد يؤدي تخزين الملحق المشحون بالكامل في درجات حرارة عالية إلى تقليل عمر البطارية الداخلية بشكل دائم.
- قد ينخفض عمر البطارية بصورة مؤقتة في درجات الحرارة المنخفضة.
- يجب تخزين جهاز Pod المزود بوحدة تحكم عن بُعد في درجات حرارة تتراوح بين -10 درجات مئوية (14 درجة فهرنهايت) و30 درجة مئوية (86 درجة فهرنهايت) للحد من الخسارة الدائمة لسعة البطارية.

**تحذير:**



- لنقادي حدوث أي ضرر، لا تفكّ جهاز Pod أو تنقبه أو تحطمه لأن هذا الإجراء قد يتسبب في حدوث قصر في دائرة البطارية.
- لا تعرّض جهاز Pod لمصادر حرارة أو حريق ولا تلقه في النار.
- لا تتخلص من جهاز Pod بإلقائه مع النفايات المنزلية.
- لا تملأ مقيس الصوت ومنفذ شحن USB بالماء. وإذا دخل الماء إلى مقيس الصوت و/أو منفذ شحن USB، فقم بإخراج الماء عن طريق هزّ جهاز Pod. غطّ دائمًا مقيس الصوت ومنفذ شحن USB بغطاء واقٍ من الغبار عند عدم الاستخدام.

### الإشعارات القانونية للبرامج مفتوحة المصدر

يحتوي هذا المنتج على برامج مفتوحة المصدر. للحصول على مزيد من المعلومات حول التراخيص والإقرارات وإشعارات حقوق الطبع والنشر المطلوبة وشروط الاستخدام الأخرى، يرجى زيارة <http://businessonline.motorolasolutions.com>

انتقل إلى مركز الموارد < معلومات المنتجات > الدليل < الملحقات > الميكروفون < المزود بسماعة عن بُعد

## إخلاء المسؤولية

تمت مراجعة المعلومات الواردة في هذا المستند بعناية ويُعتقد أنها موثوقة تمامًا. ومع ذلك، لا نتحمل أي مسؤولية بشأن عدم الدقة. بالإضافة إلى ذلك، تحتفظ Motorola Solutions بالحق في إجراء تغييرات على أي منتجات لتحسين إمكانية القراءة أو الوظيفة أو التصميم. ولا تتحمل Motorola Solutions أي مسؤولية قانونية ناشئة عن التطبيقات أو استخدام أي منتج أو دائرة كهربائية موضحة في هذا المستند، ولا تغطي أي ترخيص ممنوح بموجب حقوق براءات الاختراع الخاصة بها أو حقوق الآخرين.

## الملكية الفكرية والإشعارات التنظيمية

### حقوق الطبع والنشر

قد تتضمن منتجات Motorola Solutions الموضحة في هذا المستند برامج كمبيوتر لشركة Motorola Solutions محمية بموجب حقوق الطبع والنشر. تحفظ القوانين في الولايات المتحدة وبلدان أخرى لشركة Motorola Solutions حقوقًا حصريّة معيّنة في برامج الكمبيوتر المحمية بموجب حقوق الطبع والنشر. وبناءً عليه، لا يجوز نسخ أي برامج كمبيوتر لشركة Motorola Solutions محمية بموجب حقوق الطبع والنشر تتضمنها منتجات Motorola Solutions الموضحة في هذا المستند أو إعادة إنتاجها بأي طريقة من دون الحصول على إذن كتابي صريح من Motorola Solutions.

لا تجوز إعادة إنتاج أي جزء من هذا المستند أو إرساله أو تخزينه في نظام استرداد أو ترجمته إلى أي لغة أو لغة الكمبيوتر، بأي صورة أو أي طريقة، من دون الحصول على إذن كتابي سابق من شركة Motorola Solutions, Inc.

### العلامات التجارية

كل من MOTOROLA وMOTO وMOTOROLA SOLUTIONS وشعار M النمطي هي علامات تجارية أو علامات تجارية مسجلة لشركة Motorola Trademark Holdings, LLC وتُستخدم بموجب ترخيص. وكل العلامات التجارية الأخرى مملوكة لمالكها المعنيين.

### حقوق الترخيص

لا يُعد شراء منتجات Motorola Solutions بمنزلة منح مباشر أو ضمني أو بالوقف أو غير ذلك، لأي ترخيص بموجب حقوق الطبع والنشر أو براءات الاختراع أو طلبات تسجيل براءات الاختراع الخاصة بشركة Motorola Solutions، باستثناء ترخيص الاستخدام العادي غير الحصري الخالي من رسوم حقوق المؤلف الذي ينشأ بموجب أعمال القانون في عملية بيع المنتج.

### المحتوى مفتوح المصدر

قد يحتوي هذا المنتج على برنامج مفتوح المصدر يُستخدم بموجب ترخيص. راجع وسائط تثبيت المنتج للاطلاع على المحتوى الكامل للإسناد والإشعارات القانونية الخاصة بالمصدر المفتوح.

## توجيه الاتحاد الأوروبي (EU) بشأن نفايات المعدات الكهربائية والإلكترونية (WEEE)



يتطلب توجيه الاتحاد الأوروبي بشأن نفايات المعدات الكهربائية والإلكترونية (WEEE) أن تتضمن المنتجات المباعة في دول الاتحاد الأوروبي ملصقًا يحمل شكل صندوق نفايات عليه علامة خطأ على المنتج نفسه (أو على العبوة في بعض الحالات).

وطبقًا لما ينص عليه توجيه الاتحاد الأوروبي بشأن نفايات المعدات الكهربائية والإلكترونية (WEEE)، فإن هذا الملصق الذي يحمل شكل صندوق نفايات عليه علامة خطأ يعني أنه يجب على العملاء والمستخدمين في دول الاتحاد الأوروبي عدم التخلص من المعدات أو الملحقات الإلكترونية والكهربائية في النفايات المنزلية.

يجب على العملاء أو المستخدمين في دول الاتحاد الأوروبي الاتصال بمندوب مورد المعدات أو مركز الخدمة المحلي للحصول على معلومات حول نظام تجميع النفايات في بلادهم.

## إخلاء المسؤولية

يُرجى العلم أن هناك ميزات ووسائل مساعدة وإمكانات معيّنة موضحة في هذا المستند قد لا تكون سارية أو مرخصة للاستخدام في نظام معين، أو ربما تعتمد على خصائص وحدة مشترك معيّنة خاصة بالأجهزة المحمولة أو تكوين معلمات معيّنة. يُرجى الرجوع إلى جهة اتصال Motorola Solutions لمزيد من المعلومات.

حقوق النشر © 2021 لشركة Motorola Solutions, Inc. جميع الحقوق محفوظة.