

CYBERBIKE

SMART TV EDITION



USER INSTRUCTIONS
NOTICE D'UTILISATION
BEDIENUNGSANLEITUNG
GEBRUIKSAANWIJZING
MANUAL DE UTILIZACIÓN
MANUALE D'USO
MANUAL DO UTILIZADOR
INSTRUKTIONSBOK
INSTRUKSJON
INSTRUKTIONSBOG
KÄYTTÖOHJEET



CYBERBIKE

SMART TV EDITION





<i>English</i>	<i>p. 01 - 07</i>
<i>Français</i>	<i>p. 08 - 14</i>
<i>Deutsch</i>	<i>p. 15 - 21</i>
<i>Nederlands</i>	<i>p. 22 - 28</i>
<i>Español</i>	<i>p. 29 - 35</i>
<i>Italiano</i>	<i>p. 36 - 42</i>
<i>Português</i>	<i>p. 43 - 49</i>
<i>Svenska</i>	<i>p. 50 - 55</i>
<i>Norsk</i>	<i>p. 56 - 61</i>
<i>Dansk</i>	<i>p. 62 - 68</i>
<i>Suomi</i>	<i>p. 69 - 74</i>

Help us to protect the environment! Do not dispose of electronic items in household rubbish - Aidez-nous à protéger l'environnement !
Respectez les réglementations locales en vigueur : déposez votre appareil électrique hors d'usage dans un centre de collecte approprié
- Helfen Sie die Umwelt zu schützen! Bitte halten Sie sich an folgende Vorschrift: Bringen Sie Ihre alten Elektro-Artikel zum Recycling Center
- Help ons het milieu te beschermen! Breng uw defecte elektronisch apparaat naar een inzamelcentrum waar deze kan worden hergebruikt - Ayúdenos a proteger el medio ambiente ! Respete las normativas locales vigentes: deposite su aparato eléctrico fuera de uso en un centro de recogida adecuado - Aiutaci a rispettare ! Rispetta le regole menzionate: deposita le parti elettroniche usate nei centri di raccolta - Ajuda-nos a proteger o meio ambiente ! Respeita as regulamentações locais em vigor: pode depositar o seu aparelho elétrico fora de uso num centro de recolha adequada - Hjälp oss att skydda miljön! Kasta inte elektroniska delar i hushållssoporna - Hjelp oss å beskytte miljøet! Ikke kast elektronisk utstyr i husholdningsavfall - Hjælp os med at beskytte miljøet Smid ikke elektronisk udstyr i husholdningsaffaldet - Auta meitä suojelemaan ympäristöä! Älä heitä elektronisia laitteita pois talousjätteen mukana.

Attention
Chez certaines personnes,
l'utilisation de ce jeu
nécessite des précautions
d'emploi particulières qui
sont détaillées dans la notice
ci-jointe.



ENGLISH

IMPORTANT: Before using this product, please read all accompanying documentation as well as the instructions for your gaming system, paying special attention to any health and safety information. You should take particular care to read the warnings listed at the end of this document.

CONTENTS:

1. Introduction
 - a. Contents
 - b. Cyberbike™ overview
 - c. Features
 - d. To download the Cyberbike game
 - e. To download the Cyberbike game through "Fitness" application
2. Assembling the Cyberbike™
 - a. Assembling the parts
 - b. Connecting the Cyberbike™
3. Using the Cyberbike™
 - a. Adjustments
 - b. Using the Cyberbike™
4. Advanced functions
 - a. Calibrating the handlebar
5. Trouble shooting
6. Warning
7. Sales Warranty / Support helpline

1. INTRODUCTION

Thank you for buying this Cyberbike™. This accessory enables you to exercise and play at the same time. The Cyberbike is compatible with the Samsung Smart TV range from Series 6 to Series 9 of 2012 and from Series 5 to Series 9 of the 2013 release models which are equipped with Smart Hub. It can be adapted to suit all sizes, with adjustable seat. Please read these user instructions and keep them in a safe place for future reference. Note that this product is a video game accessory and not dedicated stationary exercise equipment.

We recommend that you lay a mat under this product to prevent any possible scratches on a hard floor surface.

1.a. Contents:



1 x handlebar



1 x Cyberbike™ main frame



1 x front support



1 x rear support



8 x support fixing screws



1 x assembly tool



1 x left pedal



1 x right pedal



Remote control holder



1 x knob



1 x seat



1 x USB extension cable



1 x USB receiver



1 x set of AA batteries



1 x user instructions

1.b. Cyberbike™ overview:

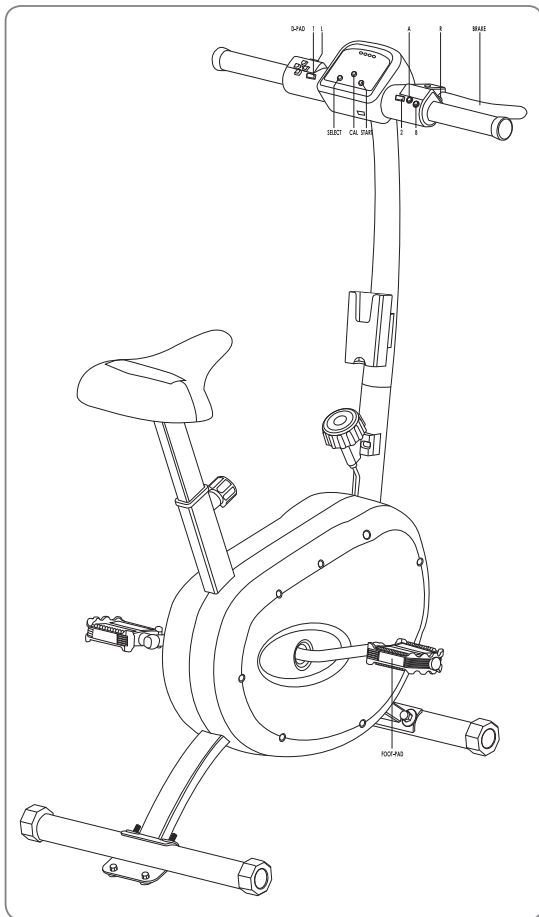

1.c. Features:

- Wireless 2.4GHz connection
- Button programming system
- Handlebar calibration system
- Adjustable pedal resistance
- Forward and reverse pedalling
- Seat can be adjusted to seven different heights
- Front and rear stabilisers
- Maximum weight limit: 130kg.

1.d. : To download the Cyberbike games

01. On your TV remote, press the Smart Hub button.



02. In the SMART HUB screen, select "Samsung Apps"

03. Search for "Cyberbike" and download the game for free.

Please note that other free games are compatible with the Cyberbike accessory, such as Ostrich Fury and Popstar Run Off.

1.e. : To download the Cyberbike game through "Fitness" application

Through "Fitness" Application, follow these steps through the Smart Hub

01. On the TV remote, press the Smart Hub button.

02. Go to the "Fitness" Application, then click the "Browse All" menu.

03. Select the "Game" category, then download "Cyberbike", "Ostrich Fury" and "Popstar Run Off" games.

2. ASSEMBLING THE CYBERBIKE™

The Cyberbike™ should only be assembled by an adult. When assembling the bike, no force should be applied when inserting parts. In case of difficulty, you should refer to the assembly diagrams or contact the helpline (see paragraph 7).

2.a. Assembling the parts

FRONT

BACK

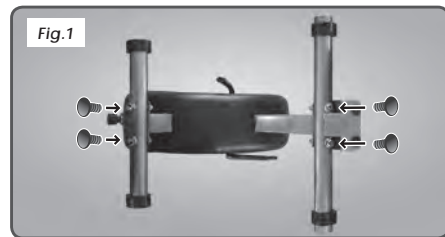

Front and rear supports: Turn the Cyberbike™ upside down and attach the feet as shown in fig.1. Position the screws and tighten using the assembly tool provided. (Fig.1)

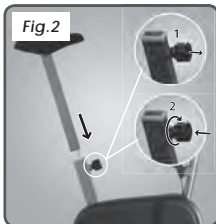

Seat: Firstly connect the cable from the seat post to the cable in the main body of the Cyberbike™. Ensure the connectors clip together. Then insert the tube supporting the seat into the Cyberbike™ main frame.(fig.2)



Handlebar: Connect the cable inside the tube before inserting the handle bar tube into the Cyberbike™ base. Insert the handlebar tube into the Cyberbike™ main frame as shown.

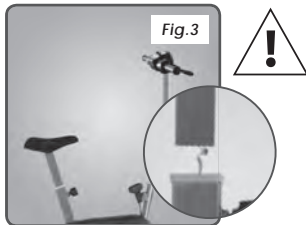

Insert the 4 short bolts into the holes provided and tighten with the assembly tool to make sure the handlebar is secure. (fig.3)



To fit the supplied remote control holder, simply slide it onto the holding bracket on front of the handlebar support . (fig.4)



Ensuring bike stability

Should your bike wobble during use, rotate one of the plastic end caps on either the front or back support until it becomes perfectly stable. (fig.6)

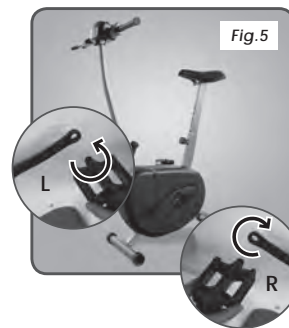

Pedals: Each pedal is marked as left and right. It is essential that you insert the correct pedal to each side. Tighten the pedals with the tool provided. (fig.5).



Battery installation:

Insert the batteries supplied, into the battery compartment on the rear of the control area. Make sure you insert them in the correct positions, observing the + and - connections.

2.b. Connecting the Cyberbike™

For initial connection, switch on your TV and the Cyberbike. The Cyberbike will now pair with the receiver. When paired, the LEDs on the Cyberbike and the receiver will remain fully lit.

USB receiver connection: Connect the USB receiver to any spare USB connector located on the rear of the Smart TV. Note that you should not connect it to the USB port used for HDD, if you intend to use a hard drive storage device with your Smart TV. This port is reserved for this feature.



Note: If you experience any connection issues, you can use the USB extension cable to improve the line of sight between the Cyberbike and the TV. Make sure that the receiver is not obscured by the rear of the TV to improve the signal strength.



Launch your selected game from the Samsung Smart Hub.

Note that the power LEDs will indicate the battery level.

- 4 LEDs indicate full power
- 3 LEDs indicate 75% power
- 2 LEDs indicate 50% power
- 1 LED indicates 25% or less

If you experience any connection problems when battery power is low, please change your batteries and also replace all at once. Never mix battery types.

3. USING THE CYBERBIKE™

3.a. Adjustments

Adjusting the seat

The height of the seat should enable your knees to be slightly bent when the pedals are at their lowest point. To adjust the height of the seat:

- Hold the seat
- Do not remove the knob; you loosen it and then pull it so you can move the seat post.
- Position your seat at the desired height
- Release the knob and then tighten it
- The seat must not exceed the maximum height indicated on the seat post. (fig.7)

Warning: Do not sit on the Cyberbike™ when adjusting the height of the seat.

3.b. Using the Cyberbike™

Exercise bikes provide an excellent cardiac workout. Using an exercise bike can increase your cardiovascular capacity. In turn, you'll see an improvement in both your overall physical condition and your endurance levels, as well as burning calories – which, when combined with a healthy eating plan, can help with weight loss. Perspiring during a cardio-training session is excellent, but the aim should not be to get out of breath.

When training, you should always be able to speak normally without gasping for breath. Exercise bikes strengthen your legs and thighs while working your triceps and abdominals at the same time.



This product is designed for persons 7 years and over. Adult supervision is recommended when using Cyberbike™

Adjusting pedal resistance

You can adjust the pedal resistance on your Cyberbike™ using the knob located at the base of the handlebar tube.

- Rotate the knob in an anti-clockwise direction (towards the "-") to decrease resistance when pedalling. (fig.8)
- Rotate the knob in a clockwise direction (towards the "+") to increase resistance when pedalling. (fig.8)
- Pedal resistance can also be adjusted when pedalling.

4. ADVANCED FUNCTIONS

4.a. Calibrating the handlebar

If you find that your Cyberbike is not steering correctly, you may need to re-calibrate it.

To do this, follow these simple steps:

- Press and hold the SELECT and CAL buttons for at least 2 seconds. The LED located next to the CAL button will light and begin to flash.
- Release the SELECT and CAL and then centre the handlebar.
- Press the SELECT button. The LED next to the CAL button will now flash more rapidly. The central position of the handlebar has now been set.
- Turn the handlebar to the left or right as far as it will go.
- Press the SELECT button. The LED next to the CAL button will continue to flash rapidly.
- Turn the handlebar to the right as far as it will go.
- Press the SELECT button. The LED next to the CAL button will now switch off. The handlebar calibration process is now complete.

5. TROUBLESHOOTING

The Cyberbike is not recognized by the TV.

- Ensure that the USB receiver is connected. See section 2a.
- Ensure that your batteries are installed and correctly fitted. See section 2a.
- Ensure that you have switched the power switch to the 'On' position'.

The vehicle/character fails to move on the screen when you are pedalling on the Cyberbike™.

- Check that all cables are properly connected inside the Cyberbike™. See section 2a.
- Ensure that your USB receiver is connected.

The vehicle/character fails to respond when you apply the Cyberbike™ brake.

- Check that all cables are properly connected inside the Cyberbike™. See section 2a.

The seat button does not function.

- Check that all cables are properly connected inside the Cyberbike™. See section 2a.
- Ensure that the bike is not being sat on when it is first powered on.
- Note that this function only works in certain sections of the game. Please take note in the games instructions for the correct usage.

The vehicle/character turns, although the handlebars are centred.

- Reset the calibration. See section 4.

The Cyberbike is losing its connection signal during use.

- Ensure the battery power is not too low. If batteries are low, please replace.
- Check to see if the receiver signal is being obscured by the TV. Try using the USB extension cable. See section 2a.

6. WARNING

01. Read the enclosed instructions carefully before using the product. The product should only be used as described in these instructions. Keep these instructions in a safe place.
02. This equipment complies with European standards governing fitness equipment for non therapeutic, home use.
03. This equipment should be assembled by an adult. Care should always be taken when assembling and disassembling the Cyberbike™.
04. All small parts and plastic bags should be kept out of reach of children. Ensure that plastic bags are disposed of appropriately.
05. The equipment owner must ensure that anyone using this product has been informed of all safety measures. Children should be given adequate instructions by an adult on how to use the equipment. Children should always use the equipment under adult supervision.
06. Help your child to adjust the seat to the correct height.
07. Delta Reference / Bigben Interactive accept no responsibility for any injury or damage inflicted on any person or any property as a result of improper use of the product by the purchaser or a third party.
08. Not suitable for children or adults weighing more than 130kg/286lbs.
09. This product is designed for home use only. This product should not be used for any public, commercial or rental purposes.
10. This product should be used and stored indoors, in a dry, dust-free place, on a firm, flat surface with ample room for manoeuvre. Ensure that you have adequate room to access and move around your Cyberbike™ safely. If necessary, a mat can be placed underneath the Cyberbike™ to protect the floor. Keep all liquids well away from the equipment to avoid the risk of fire or electrocution.
11. The user is responsible for maintaining the Cyberbike™ in good condition. After assembly and before each use, check that all parts and fixings are properly secure with no protruding elements. You should regularly check parts and fixings for signs of wear.

12. The equipment should be protected from bumps and knocks, which could damage your equipment or cause it to malfunction.
13. Should your Cyberbike™ become damaged, stop using the equipment and contact technical support. See paragraph 7.
14. Never use the Cyberbike™ near stairs, a steep slope, a road, a swimming pool or water.
15. Shoes should always be worn during use to protect your feet. Avoid wearing baggy, loose fitting clothing that may become caught up in the equipment. Remove all jewellery before using the equipment.
16. Warning: the flashing LEDs and lights could induce an epileptic fit or loss of consciousness in a susceptible person. This effect could also be caused by watching the TV or playing certain games. Those never having previously suffered from epilepsy may also be at risk. If you or any member of your family has suffered from similar symptoms to epilepsy in the past, such as a fit or loss of consciousness when exposed to flashing lights, we would advise you to consult a doctor before using the Cyberbike™. We advise parents to supervise any children using the Cyberbike™. Should either you or your child display any of the following symptoms whilst playing, you should immediately switch off the game and consult a doctor: dizziness, impaired vision, facial or ocular twitching, loss of consciousness, disorientation, involuntary spasms or convulsions.
17. You should consult your doctor before using this equipment. You should consult your child's doctor before letting him/her use this equipment.
18. Excessive or incorrect use of this equipment could cause injury.
19. For medical reasons, you are advised to avoid intensive use of the Cyberbike™. You are also advised not to use the equipment when you are over-tired.
20. Should you feel pain, dizzy or nauseous or display motion sickness symptoms when using the Cyberbike™, you should stop immediately and lie down. Consult your doctor should the symptoms persist or reappear.
21. Ensure that the area is properly lit. You are advised not to sit too near to the TV. You should take a break at least every 5 to 10 minutes if your eyes feel tired or dry or if you experience discomfort of any kind.
22. You are advised to take one 15 minute break per hour when playing for extended periods of time.
23. Never leave children to use the equipment alone.
24. Always keep pets away from the equipment.
25. The Cyberbike™ can only accommodate one person at a time.
26. Do not attempt to repair the Cyberbike™ yourself.
27. Ensure that your back is straight when using the Cyberbike™ (do not arch).
28. Always hold onto the handlebar when mounting and dismounting the equipment: likewise during use.
29. When finishing your Cyberbike™ session, you should reduce your pedalling speed gradually until the pedals come to a complete stop.
30. The equipment should be cleaned using a damp sponge. The equipment should be properly rinsed and dried.
31. The use of solvents may cause irreversible damage to the product.
32. There is sufficient space around the bike to avoid any damage

33. That the seat should be adjusted correctly to avoid any parts of the body hitting the bike.
34. This product is not recommended if you suffer from any of the following conditions: heart, respiratory, back or lumber, etc.
35. Cyberbike requires physical exercise. If you suffer from any medical condition that prevents any type of exercise then do not use this product.
36. If you feel delirious, faint or short of breath stop immediately. Seek medical advice if the symptoms persist.
37. Cyberbike is intended for INTERNAL use only.

The labels illustrated here have been affixed to the product in the positions shown below: In the event of a missing or illegible label, please contact Delta Reference / Bigben Interactive, to order a free replacement label. Replace the label on the product in the position shown.

7. SALES WARRANTY / SUPPORT HELPLINE

WARRANTY



Bigben Interactive gives the purchaser a product guarantee against any manufacturing or parts defect for a period of one year from the date of purchase. Should a product defect be noted during the guarantee period, please contact the technical support service immediately (see «Helpline» paragraph). You will then be informed of the procedure to follow. Should the defect be confirmed, the product should be returned to the place where it was purchased or to an alternative place specified by the technical support service, together with proof of purchase. Under the terms of this guarantee, any faulty Cyberbike™ is repaired or replaced, at the discretion of the technical support service. In accordance with current legislation, the total responsibility of Delta Reference / Bigben Interactive (including responsibility for indirect damage) is limited to repairing or replacing the Cyberbike™. In accordance with current legislation governing the sale of consumer products, this guarantee does not in any way affect your statutory consumer rights. This guarantee is only valid in countries where the product is marketed by Delta Reference / Bigben Interactive or by an approved dealer.

THIS WARRANTY IS INVALIDATED:

- If the product has been adapted, modified or opened, or if the Cyberbike™ has been damaged as a result of improper or careless use, negligence, an accident, normal wear and tear or any other cause not linked to a manufacturing or part defect.
- If the product has not been used exclusively for home use, and has been used for public, commercial or rental purposes.
- If the instructions provided by the technical support service have not been followed.

Help us to protect the environment! Do not dispose of electronic items in household rubbish.

TECHNICAL HELPLINE INFORMATION

The Technical Helpline is a live one-to-one service

UK: 0905 710 0015

Hours: 10:00am till 5:00pm, Monday to Friday
(All calls are charged at 30 pence per minute. All callers must be over 16 years of age. Permission must be obtained from the person paying the bill. Parental supervision is recommended).

Eire: 154 056 3001

Hours: 10:00am till 5:00pm, Monday to Friday
(All calls are charged at 60 euro cents per minute. All callers must be over 16 years of age. Permission must be obtained from the person paying the bill. Parental supervision is recommended).

To ensure that your call is handled quickly and effectively please ensure that you have the model number and any other relevant information regarding your product.

Calls may be recorded for training purposes.

This device complies with Part 15 of the FCC Rules. Operation is subject to the following two conditions:

(1) this device may not cause harmful interference, and (2) this device must accept any interference received, including interference that may cause undesired operation.

Warning: Changes or modifications to this unit not expressly approved by the party responsible for compliance could void the user's authority to operate the equipment.

NOTE: This equipment has been tested and found to comply with the limits for a Class B digital device, pursuant to Part 15 of the FCC Rules. These limits are designed to provide reasonable protection against harmful interference in a residential installation. This equipment generates, uses and can radiate radio

frequency energy and, if not installed and used in accordance with the instructions, may cause harmful interference to radio communications. However, there is no guarantee that interference will not occur in a particular installation. If this equipment does cause harmful interference to radio or television reception,

which can be determined by turning the equipment off and on, the user is encouraged to try to correct the interference by one or more of the following measures:

- Reorient or relocate the receiving antenna.
- Increase the separation between the equipment and receiver.
- Connect the equipment into an outlet on a circuit different from that to which the receiver is connected.
- Consult the dealer or an experienced radio/TV technician for help.

IMPORTANT : avant d'utiliser ce produit, veuillez lire toute la documentation d'accompagnement ainsi que les instructions pour votre système de jeu, en prêtant une attention toute particulière aux informations sur la santé et la sécurité. Lisez en particulier les avertissements contenus à la fin de ce document.

CONTENU :

1. Introduction
 - a. Contenu
 - b. Caractéristiques
 - c. Aperçu du Cyberbike™
 - d. Pour télécharger le jeu Cyberbike
 - e. Pour télécharger le jeu Cyberbike via l'application « Fitness »
2. Assemblage du Cyberbike™
 - a. Assemblage des pièces
 - b. Connexion du Cyberbike™
3. Utilisation du Cyberbike™
 - a. Réglages
 - b. Utilisation du Cyberbike™
4. Fonctions avancées
 - a. Calibrage du guidon
5. Dépannage
6. Avertissement
7. Garantie après-vente / Ligne d'assistance

1. INTRODUCTION

Merci d'avoir acheté ce Cyberbike™. Cet accessoire vous permet de vous exercer et de jouer en même temps. Le Cyberbike est compatible avec la gamme de produits Samsung Smart TV, de la Série 6 à la Série 9 de 2012 et de la Série 5 jusqu'aux modèles de la Série 9 de 2013, qui sont équipés du Smart Hub. Il peut être réglé pour s'adapter à toutes les tailles, avec une selle réglable. Veuillez prendre connaissance de ces instructions d'utilisation et conservez-les en lieu sûr pour toute référence ultérieure.

Veillez noter que ce produit est un accessoire de jeu vidéo ; ce n'est pas un équipement d'exercice fixe dédié.

Nous vous recommandons de placer un tapis sous ce produit pour éviter des rayures éventuelles sur une surface dure.

1.a. Contenu :



1 x guidon



1 x cadre principal Cyberbike™



1 x stabilisateur avant



1 x stabilisateur arrière



8 x vis de fixation du support



1 x outil d'assemblage



1 x pédale gauche



1 x pédale droite



porte-télécommande



1 x poignée



1 x selle



1 x câble d'extension USB



1 x récepteur USB



1 x lot de piles AA



1 x manuel d'instructions

1.b. Caractéristiques :

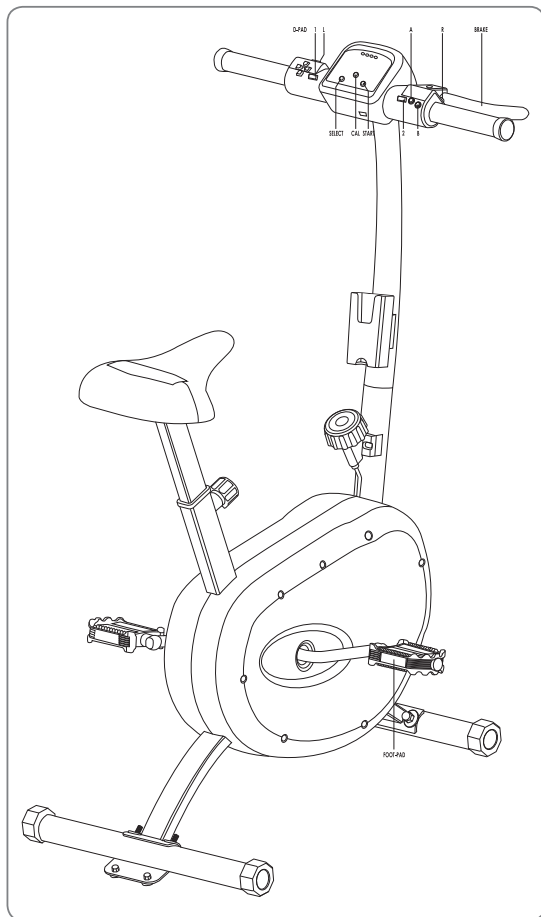

1.c. Aperçu du Cyberbike™ :

- Connexion sans fil 2,4 GHz
- Système de calibrage du guidon
- Résistance de pédale réglable
- Pédalage avant et arrière
- La selle peut être réglée à sept hauteurs différentes
- Stabilisateurs avant et arrière
- Limite de poids maximum : 130 kg

1.d. : Pour télécharger le jeu Cyberbike

01. Appuyez sur le bouton Smart Hub de votre télécommande TV.



02. Sélectionnez « Samsung Apps » depuis l'écran SMART HUB.
03. Recherchez « Cyberbike » et téléchargez le jeu gratuitement.

Veillez noter que d'autres jeux gratuits sont compatibles avec l'accessoire Cyberbike, comme « Ostrich Fury » et « Popstar Run Off ».

1.e. : Pour télécharger le jeu Cyberbike via l'application « Fitness »

Suivez ces étapes dans l'application « Fitness » depuis le Smart Hub.

01. Appuyez sur le bouton Smart Hub de votre télécommande TV.
02. Rendez-vous dans l'application « Fitness », puis cliquez sur le menu « Browse All » [Tout parcourir].
03. Sélectionnez la catégorie « Jeu », puis téléchargez les jeux « Cyberbike », « Ostrich Fury » et « Popstar Run Off ».

2. ASSEMBLAGE DU CYBERBIKE™

Le Cyberbike™ ne doit être assemblé que par un adulte. Au cours de l'assemblage, ne forcez pas les pièces au moment de les insérer. En cas de difficulté, référez-vous aux diagrammes d'assemblage ou contactez la ligne d'assistance (voir paragraphe 7).

2.a. Assemblage des pièces

AVANT

ARRIÈRE

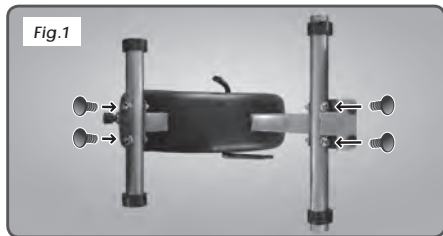

Stabilisateurs avant et arrière : retournez le Cyberbike™ et fixez les pieds comme décrit ci-dessous. Positionnez les vis et serrez-les en utilisant l'outil d'assemblage fourni. (Fig. 1)

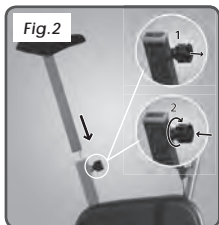

Selle : connectez d'abord le câble de la tige de selle au câble du corps principal du Cyberbike. Assurez-vous que les connecteurs s'attachent bien ensemble. Puis insérez le tube stabilisant la selle dans le cadre principal du Cyberbike™. (Fig. 2)

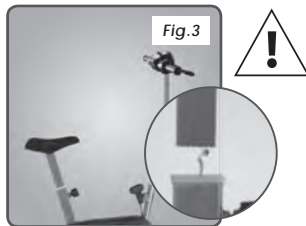

Guidon : connectez le câble à l'intérieur du tube avant d'insérer la barre de poignée dans la base du Cyberbike™. Insérez le tube du guidon dans le cadre principal du Cyberbike™ comme indiqué.

Insérez les 4 boulons courts fournis dans les trous et serrez-les avec l'outil d'assemblage pour vous assurer que le guidon est bien attaché. (Fig. 3)



Pour fixer le porte-télécommande, faites-le simplement glisser sur le support à l'avant du guidon. (Fig. 4)



Assurer la stabilité du vélo
Au cas où le vélo vacillerait en cours d'utilisation, faites tourner un des embouts en plastique aussi bien sur le stabilisateur avant ou arrière jusqu'à obtenir une stabilité parfaite. (Fig. 6)

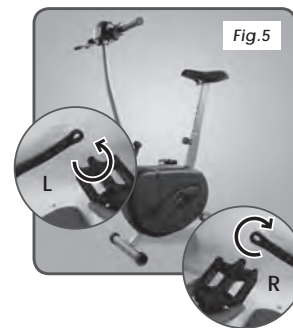

Pédales : chaque pédale comporte une indication gauche et droite. Il est essentiel d'insérer la bonne pédale de chaque côté. Serrez les pédales avec l'outil fourni. (Fig. 5)



Installation des piles : insérez les piles fournies, dans le compartiment à piles à l'arrière de la zone de la télécommande. Assurez-vous de les insérer dans la bonne position, en observant les connexions des pôles + et -.

2.b. Connexion du Cyberbike™

Pour la connexion initiale, allumez votre TV et le Cyberbike. Le Cyberbike va maintenant s'appairer avec le récepteur. Une fois appairé, les LED du Cyberbike et du récepteur resteront allumées.

Connexion du récepteur USB : connectez le récepteur USB à un connecteur USB libre situé à l'arrière de la Smart TV. Veuillez noter qu'il ne faut pas le connecter au port USB utilisé pour le HDD, si vous avez l'intention d'utiliser un périphérique de stockage de disque dur avec votre Smart TV. Ce port est réservé pour cette caractéristique.



Note : si vous avez des problèmes de connexion, vous pouvez utiliser le câble d'extension USB pour améliorer la ligne de visée entre le Cyberbike et la TV. Pour améliorer la puissance du signal, assurez-vous que le récepteur ne soit pas entravé par l'arrière de votre TV.



Lancez le jeu sélectionné depuis le Samsung Smart Hub.

Veuillez noter que les LED d'alimentation indiqueront le niveau des piles.

- 4 LED indiquent la pleine charge
- 3 LED indiquent la charge à 75 %
- 2 LED indiquent la charge à 50 %
- 1 LED indique 25 % de charge ou moins

Si vous rencontrez des problèmes de connexion lorsque les piles sont presque vides, veuillez changer vos piles et les remplacer toutes les quatre à la fois. N'utilisez pas des types de piles différents.

3. UTILISATION DU CYBERBIKE™

3.a. Réglages

Réglage de la selle

La hauteur de selle doit vous permettre de plier légèrement les genoux lorsque les pédales sont au point le plus bas.

Pour régler la hauteur de la selle :

- Maintenez la selle
- Ne retirez pas la poignée ; desserrez-la et tirez-la pour pouvoir déplacer la tige de selle
- Positionnez votre selle à la hauteur désirée
- Relâchez la poignée, puis serrez-la
- La selle ne doit pas dépasser la hauteur maximum indiquée sur la tige de selle (Fig. 6)

Avertissement : ne vous asseyez pas sur le Cyberbike™ en réglant la hauteur de la selle.

3.b. Utilisation du Cyberbike™

Les vélos d'exercice fournissent un excellent travail cardio. L'utilisation d'un vélo d'exercice peut augmenter votre capacité cardiovasculaire. En retour, vous verrez s'améliorer aussi bien votre condition physique que votre niveau d'endurance, et vous brûlerez également des calories ce qui, combiné avec un régime alimentaire sain, peut vous aider à perdre du poids. Transpirer au cours d'un exercice de cardio-training est excellent, mais le but n'est pas de vous retrouver à bout de souffle.



Vous devez toujours, au cours de l'entraînement, être capable de parler normalement sans rechercher votre souffle. Les vélos d'exercice renforcent vos jambes et vos cuisses tout en faisant travailler en même temps vos triceps et vos abdominaux.

Ce produit est conçu pour des personnes âgées de 7 ans ou plus. La présence d'un adulte est recommandée au cours de l'utilisation du Cyberbike™.

Réglage de la résistance de pédale

Vous pouvez régler la résistance de pédale sur votre Cyberbike™ en utilisant la poignée située à la base du tube du guidon.

- Faites tourner la poignée dans le sens inverse des aiguilles d'une montre (vers le « - ») pour réduire la résistance au cours du pédalage. (Fig. 8)
- Faites tourner la poignée dans le sens des aiguilles d'une montre (vers le « + ») pour augmenter la résistance au cours du pédalage. (Fig. 8)
- La résistance des pédales peut aussi être réglée en pédalant.

4. FONCTIONS AVANCÉES

4.a. Calibrage du guidon

Si vous trouvez que votre Cyberbike ne se dirige pas correctement, il est peut-être nécessaire de le recalibrer.

Pour cela, suivez simplement les étapes suivantes :

- Appuyez et maintenez les boutons SELECT et CAL pendant au moins 2 secondes. La LED située près du bouton CAL va s'allumer et commencer à clignoter.
- Relâchez les boutons SELECT et CAL, puis centrez le guidon.
- Appuyez sur le bouton SELECT. La LED située près du bouton CAL va maintenant clignoter plus rapidement. La position centrale du guidon a maintenant été réglée.
- Tournez le guidon vers la gauche ou la droite autant que possible.
- Appuyez sur le bouton SELECT. La LED située près du bouton CAL va continuer de clignoter rapidement.
- Tournez le guidon vers la droite autant que possible.
- Appuyez sur le bouton SELECT. La LED située près du bouton CAL va maintenant s'éteindre. La procédure de calibrage du guidon est maintenant terminée.

5. DÉPANNAGE

Le Cyberbike n'est pas reconnu par la TV.

- Assurez-vous que le récepteur USB est connecté. Voir section 2a.
- Assurez-vous que les piles sont installées correctement en respectant le sens des pôles. Voir section 2a.
- Assurez-vous que vous avez enclenché l'interrupteur de marche sur la position « On ».

Le véhicule/personnage n'avance pas à l'écran lorsque vous pédalez sur le Cyberbike™.

- Vérifiez que tous les câbles sont correctement connectés dans le Cyberbike™. Voir section 2a.
- Assurez-vous que le récepteur USB est connecté.

Le véhicule/personnage ne répond pas à l'écran lorsque vous freinez avec le Cyberbike™.

- Vérifiez que tous les câbles sont correctement connectés dans le Cyberbike™. Voir section 2a.

Le bouton de selle ne fonctionne pas.

- Vérifiez que tous les câbles sont correctement connectés dans le Cyberbike™. Voir section 2a.
- Assurez-vous que vous n'êtes pas assis sur le vélo lorsque vous l'allumez pour la première fois.
- Veuillez noter que cette fonction ne fonctionne que dans certaines sections du jeu. Veuillez prendre connaissance des instructions de jeu pour une utilisation correcte.

Le véhicule/personnage tourne, bien que le guidon soit centré.

- Réglez à nouveau le calibrage. Voir section 4.

Le Cyberbike perd le signal de connexion en cours d'utilisation.

- Assurez-vous que le niveau des piles ne soit pas trop faible. Si les piles sont vides, veuillez les remplacer.
- Vérifiez que le signal du récepteur ne soit pas obscurci par la TV. Essayez d'utiliser le câble d'extension USB. Voir section 2a.

6. AVERTISSEMENT

1. Lisez toutes les instructions de cette notice d'utilisation avant d'utiliser le produit. Utilisez le produit uniquement comme décrit dans cette notice. Conservez cette notice.
2. Cet appareil est conforme aux normes européennes en matière d'appareils de fitness à usage domestique et non thérapeutique.
3. Cet appareil doit être monté par un adulte. Le Cyberbike™ doit toujours être monté et démonté avec soin.
4. Conservez les petites pièces et les sacs en plastique hors de portée des enfants. Jetez les sacs en plastique de façon appropriée.
5. Le propriétaire de l'appareil doit s'assurer que tous les utilisateurs du produit sont bien informés de toutes les mesures de précaution. Les enfants doivent être suffisamment informés par un adulte de l'utilisation adéquate de l'appareil. L'utilisation de l'appareil par un enfant doit se faire sous la surveillance d'un adulte.
6. Aidez votre enfant à régler la selle à la bonne hauteur.
7. DELTA référence / bigben interactive déclinent toute responsabilité en cas de blessures ou de dommages infligés à toute personne ou à tout bien à la suite d'un usage impropre du produit par l'acheteur ou une tierce personne.
8. Ne convient pas aux enfants ou aux adultes de plus de 130 kg / 286 lbs.
9. Le produit est destiné à un usage domestique uniquement. N'utilisez pas ce produit dans un contexte commercial, locatif ou institutionnel.

10. Utilisez et conservez ce produit à l'intérieur, à l'abri de l'humidité et de la poussière, sur une surface plane et solide et dans un espace suffisamment large. Assurez-vous de disposer d'un espace suffisant pour accéder et vous déplacer autour du Cyberbike™ en toute sécurité. Si cela s'avère nécessaire pour protéger le sol, il est préférable de placer un tapis sous le Cyberbike™. Ne placez pas de récipients remplis de liquide sur l'appareil afin d'éviter tout incendie ou électrocution.
11. L'utilisateur est responsable du bon entretien du Cyberbike™. Après le montage de l'appareil et avant chaque utilisation, contrôlez que les éléments de fixation sont bien serrés et ne dépassent pas. Vérifiez régulièrement l'état des pièces les plus sujettes à l'usure.
12. Ne soumettez pas l'appareil à des coups ou des chocs violents car cela pourrait provoquer des dommages ou un mauvais fonctionnement.
13. En cas de dégradation du Cyberbike™, n'utilisez plus l'appareil et prenez contact avec le support technique. Voir paragraphe 7.
14. N'utilisez jamais le Cyberbike™ à proximité d'escaliers, d'une pente raide, d'une route, d'une piscine ou d'eau.
15. Pour protéger vos pieds pendant l'utilisation, veillez à porter des chaussures. Ne portez pas de vêtements amples ou tombants qui risquent d'être pris dans la machine. Retirez tous vos bijoux.
16. Chez certaines personnes, les lumières clignotantes et les motifs lumineux peuvent provoquer une crise d'épilepsie ou une perte de conscience. Une telle crise peut également survenir lorsque ces personnes regardent la télévision ou jouent à certains jeux. Des personnes n'ayant jamais souffert d'épilepsie auparavant courent également un risque. Si, dans le passé, vous ou un membre de votre famille avez déjà souffert de symptômes semblables à ceux de l'épilepsie, comme des crises ou des pertes de conscience, lors de l'exposition à des lumières clignotantes, nous vous conseillons de consulter un médecin avant d'utiliser un jeu. Nous conseillons aux parents de surveiller les enfants pendant qu'ils utilisent un jeu. Arrêtez immédiatement le jeu et consultez un médecin si, pendant le jeu, vous ou votre enfant présentez un ou plusieurs des symptômes suivants : vertiges, vision réduite, tics au niveau du visage ou des yeux, perte de conscience, désorientation, réflexes arbitraires ou convulsions.
17. Veuillez consulter un médecin avant toute utilisation de l'appareil. Veuillez consulter le médecin de votre enfant avant de le laisser utiliser l'appareil.
18. L'usage incorrect ou excessif peut provoquer des blessures.
19. Pour des considérations d'ordre médical, il est conseillé de ne pas utiliser le Cyberbike™ de façon trop intensive. Il est également conseillé de ne pas l'utiliser en cas de sur fatigue.
20. Si vous ressentez une douleur, si vous êtes pris de vertiges ou de nausées ou si vous présentez des symptômes de mal des transports lors de l'utilisation du Cyberbike™, arrêtez immédiatement et reposez-vous. Consultez votre médecin si les symptômes persistent ou réapparaissent.
21. Veillez à ce que l'éclairage soit suffisant. Il est déconseillé de se placer trop près de la télévision. Interrompez le jeu au moins 5 à 10 minutes si vos yeux sont fatigués, secs ou si vous y ressentez une sensation d'inconfort.
22. Une pause de minimum 15 minutes par heure est conseillée lorsque vous jouez pendant une longue période.
23. Ne laissez jamais votre enfant seul lorsqu'il utilise l'appareil.
24. Gardez toujours les animaux domestiques à l'écart de l'appareil.

25. Le Cyberbike™ ne peut supporter qu'une seule personne à la fois.
26. Ne bricolagez pas votre Cyberbike™.
27. Gardez le dos bien droit pendant l'entraînement (pas de dos cambré).
28. Tenez-vous toujours au guidon pour monter et descendre de l'appareil; il doit en être de même pendant son utilisation.
29. Lorsque vous cessez d'utiliser le Cyberbike™, réduisez progressivement la vitesse de pédalage jusqu'à l'arrêt complet des pédales.
30. Nettoyez l'appareil avec une éponge humide. Rincez et séchez correctement l'appareil.
31. L'utilisation de solvants peut endommager le produit de façon irréversible.
32. Veillez vous assurer d'avoir assez d'espace autour de votre Cyberbike™ afin d'éviter tout choc ou dommage.
33. Veuillez ajuster la selle de manière à ce qu'aucune partie de votre corps ne viennent cogner le Cyberbike™.
34. Ce produit n'est pas recommandé si vous souffrez de problèmes : cardiaques, respiratoires, de dos, ...
35. Le Cyberbike™ vous fait faire de l'exercice physique. Si vous souffrez de problèmes médicaux vous empêchant de faire certains exercices physiques, n'utilisez pas ce produit.
36. Si vous ressentez un malaise, si vous vous sentez faible ou avez le souffle court. Stoppez immédiatement l'utilisation du Cyberbike™. Consultez un médecin si les symptômes persistent.
37. Le Cyberbike™ est prévu uniquement pour une utilisation à l'intérieur.

Les adhésifs illustrés ici ont été apposés sur le produit aux endroits représentés cidessous. Pour tout adhésif manquant ou illisible, veuillez contacter Deltareference / bigben interactive et commander un adhésif de remplacement gratuit. Remplacez l'adhésif sur le produit à l'endroit indiqué.

7. GARANTIE APRÈS-VENTE / LIGNE D'ASSISTANCE

GARANTIE COMMERCIALE



Bigben interactive offre à l'acheteur une garantie du produit contre tout défaut de fabrication ou de matériel pour une durée d'un an à compter de la date d'achat initiale. Si un défaut du produit est constaté pendant la période de garantie, veuillez prendre contact immédiatement avec le service de support technique (voir paragraphe « Hotline »). Vous serez alors informé de la procédure à suivre. Si le défaut est confirmé, le produit doit être retourné à l'endroit de l'achat ou à un autre lieu indiqué par le service de support technique muni de votre preuve d'achat. Dans le cadre de cette garantie, le Cyberbike™ défectueux du consommateur est réparé ou remplacé, à la discrétion du service de support technique. Conformément à la législation applicable, la responsabilité totale de DELTA -reference / Bigben interactive (y compris la responsabilité pour les dommages indirects) se limite à la réparation ou au remplacement du Cyberbike™. Les droits du consommateur, conformément à la législation applicable en matière de vente de produits de consommation, ne sont en aucun cas limités par cette garantie. Cette garantie est uniquement applicable dans les pays où le produit est mis sur le marché par DELTA reference / bigben interactive ou un revendeur agréé

CETTE GARANTIE NE S'APPLIQUE PAS :

- Si le produit a été adapté, modifié ou ouvert, ou si le Cyberbike™ a été endommagé suite à un usage impropre ou imprudent, à une négligence, à un accident, à l'usure normale ou à une autre cause sans lien avec un défaut de fabrication ou de matériel.
- Si le produit n'a pas été utilisé à des fins exclusivement privées, mais dans un contexte commercial, locatif ou institutionnel.
- Si vous ne respectez pas les instructions qui vous sont fournies par le service de support technique.

Aidez-nous à protéger l'environnement ! Respectez les réglementations locales en vigueur : déposez votre appareil électrique hors d'usage dans un centre de collecte approprié.

HOTLINE

Pour tout renseignement vous pouvez prendre contact avec un service de Hotline. Avant tout appel, assurez-vous avoir pris le maximum d'informations sur le problème rencontré et sur le produit.

Tél. : 0 892 689 543 (0,34 TTC / mn)

Email : support@bigben.fr

Site Internet : www.bigben.fr

Du lundi au vendredi (sauf jours fériés) :

- De 9h à 12h30

- De 14h à 18h

Adresse :

Bigben Interactive
Rue de la Voyette
CRT2
59818 LESQUIN Cedex

En Belgique

Email : customerservice@bigben-interactive.be

Adresse :

Bigben Int. Belgium
Avenue Ernest Solvay
1480 Tubize, Belgium
www.bigben.eu

WICHTIG: Lesen Sie vor Verwendung dieses Produkts sämtliche Begleitinformationen sowie die Bedienungsanleitung für Ihr Spielsystem und achten Sie besonders auf Gesundheits- und Sicherheitsinformationen. Lesen Sie auch die Warnungen, die am Ende dieses Dokuments aufgelistet sind.

INHALT:

1. Einleitung
 - a. Inhalt
 - b. Merkmale
 - c. Cyberbike™-Überblick
 - d. Herunterladen des Cyberbike-Spiels
 - e. Herunterladen des Cyberbike-Spiels über die „Fitness“-Anwendung
2. Zusammenbau des Cyberbike™
 - a. Zusammenbau der Teile
 - b. Anschluss des Cyberbike™
3. Verwendung des Cyberbike™
 - a. Anpassungen
 - b. Verwendung des Cyberbike™
4. Weitere Funktionen
 - a. Kalibrierung des Lenkers
5. Problembehebung
6. Warnung
7. Gewährleistung / Support-Hotline

1. EINLEITUNG

Wir gratulieren Ihnen zum Kauf dieses Cyberbike™ von Bigben Interactive. Mit diesem Zubehör können Sie gleichzeitig spielen und trainieren. Das Cyberbike ist kompatibel mit dem Samsung Smart TV 6-9 von 2012 und 5-9 von 2013, die mit Smart Hub ausgestattet sind. Es kann durch seinen verstellbaren Sitz an alle Größen angepasst werden. Bitte lesen Sie diese Bedienungsanleitung und bewahren Sie sie an einem sicheren Ort auf. Bitte beachten Sie, dass es sich bei diesem Produkt um ein Videospielzubehör und kein primäres Trainingsgerät handelt.

Wir empfehlen, dass Sie eine Matte unter das Produkt legen, um mögliche Kratzer auf einem harten Boden zu vermeiden.

1.a.Inhalt:



1 x Lenker



1 x Cyberbike™-Hauptrahmen



1 x vordere Halterung



1 x hintere Halterung



8 x Befestigungsschrauben



1 x Montagewerkzeug



1 x linkes Pedal



1 x rechtes Pedal



Halterung für Fernbedienung



1 x Knauf



1 x Sattel



1 x USB-Verlängerungskabel



1 x USB-Empfänger



1 x Satz AA-Batterien



1 x Bedienungsanleitung

1.b.Merkmale:

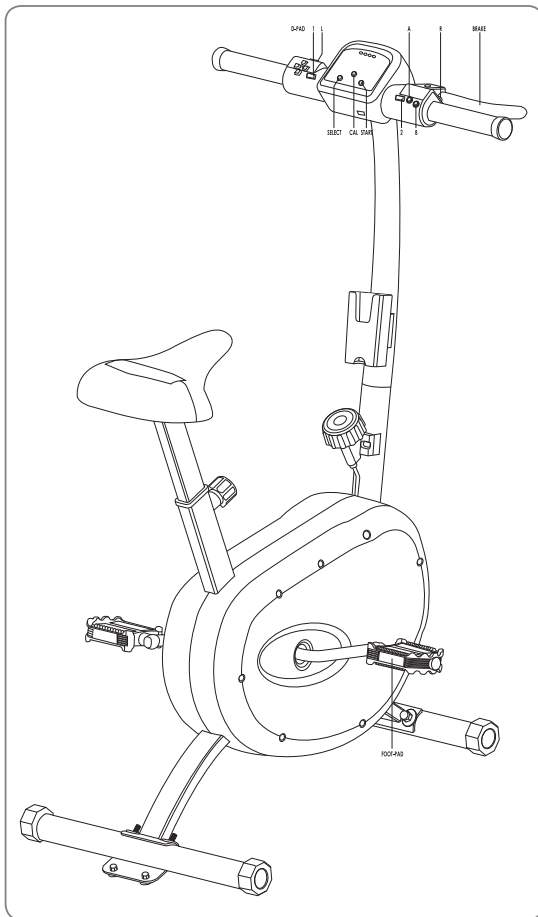

1.c.Cyberbike™-Überblick:

- Drahtlose 2.4GHz-Verbindung
- Tastenprogrammiersystem
- Lenker-Kalibrierungssystem
- Verstellbarer Pedalwiderstand
- Vorwärts- und Rückwärtstreten möglich
- Sattel kann auf sieben verschiedene Höhen gestellt werden
- Vorderer und hinterer Stabilisator
- Maximalgewicht: 130 kg.

1.d.:Herunterladen des Cyberbike-Spiels

01. Drücken Sie auf Ihrer TV-Fernbedienung die Smart-Hub-Taste.



02. Wählen Sie auf dem SMART-HUB-Bildschirm ,Samsung Apps'
03. Suchen Sie nach ,Cyberbike' und laden Sie das Spiel gratis herunter.

Bitte beachten Sie, dass auch andere Spiele wie ,Ostrich Fury' und ,Popstar Run Off' mit dem Cyberbike-Zubehör kompatibel sind.

1.e.:Herunterladen des Cyberbike-Spiels über die „Fitness“-Anwendung

Folgen Sie in der ,Fitness'-Anwendung diesen Schritten über Smart Hub.

01. Drücken Sie auf der TV-Fernbedienung die Smart-Hub-Taste.
02. Gehen Sie zur ,Fitness'-Anwendung und klicken Sie dann auf , Alles durchsuchen'.
03. Wählen Sie die Kategorie , Spiele', dann laden Sie die Spiele ,Cyberbike', ,Ostrich Fury' und ,Popstar Run Off' herunter.

2. ZUSAMMENBAU DES CYBERBIKE™

Das Cyberbike™ sollte nur von einem Erwachsenen zusammengebaut werden. Beim Zusammenbau des Fahrrads sollte keine Kraft benutzt werden, wenn die Teile zusammengesteckt werden. Schauen Sie sich bei Schwierigkeiten die Montagebilder an oder kontaktieren Sie die Hotline (siehe Abschnitt 7).

2.a.Zusammenbau der Teile

VORNE

HINTEN

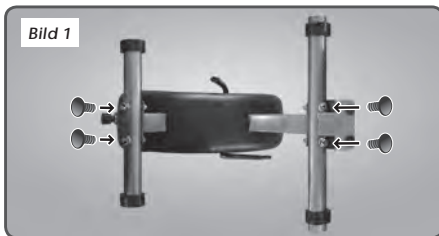

Vorderer und hinterer Stabilisator: Drehen Sie das Cyberbike™ um und bauen Sie die Füße wie unten beschrieben an. Positionieren Sie die Schrauben und ziehen Sie sie mit dem beigelegten Montagewerkzeug fest. (Abb.1)

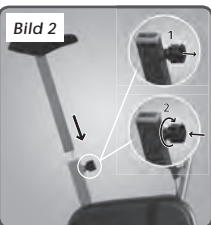

Sattel: Verbinden Sie zuerst das Kabel der Sattelstütze mit dem Kabel im Hauptteil des Cyberbike. Achten Sie darauf, dass die Verbindungsteile einrasten. Dann stecken Sie das Rohr des Sattels in den Hauptrahmen des Cyberbike™. (Abb. 2)



Lenker: Verbinden Sie das Kabel im Rohr, bevor Sie das Lenkerrohr in die Cyberbike™-Basis stecken. Stecken Sie das Lenkerrohr wie gezeigt in den Hauptrahmen des Cyberbike™.

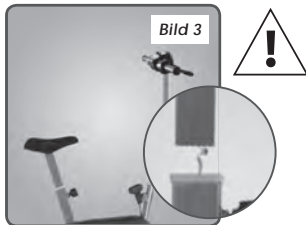

Stecken Sie die 4 kurzen Schrauben in die vorgegebenen Löcher und ziehen Sie sie mit dem Montagewerkzeug fest, um sicherzugehen, dass der Lenker fest sitzt. (Abb. 3)



Ziehen Sie die beigelegte Halterung für die Fernbedienung einfach auf den Haltebügel auf der Lenkerhalterung. (Abb.4)

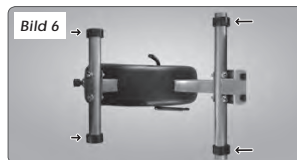

Stabilität des Fahrrads sichern
Sollte Ihr Fahrrad während der Benutzung wackeln, drehen Sie eine der Plastikenden entweder vorn oder hinten, bis es ganz stabil steht. (Abb. 6)

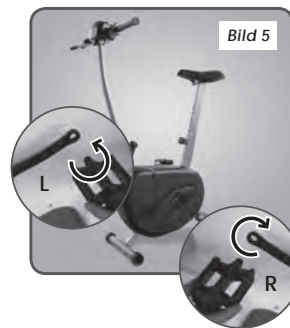

Pedale: Jedes Pedal ist als links und rechts markiert. Es ist wichtig, dass Sie das Pedal jeweils auf der richtigen Seite anbringen. Ziehen Sie die Pedale mit dem beigelegten Werkzeug fest. (Abb. 5)



Batterien einlegen: Legen Sie die beigelegten Batterien in das Batteriefach auf der Rückseite der Steuerung. Achten Sie dabei auf die richtige Anordnung der Pole.

2.b.Anschluss des Cyberbike™

Schalten Sie für die erste Verbindung Ihren TV und das Cyberbike an. Das Cyberbike wird sich nun mit dem Empfänger koppeln. Nach der Kopplung bleiben die LEDs auf dem Cyberbike und dem Empfänger beleuchtet.

USB-Empfänger-Verbindung: Verbinden Sie den USB-Empfänger mit einem freien USB-Anschluss auf der Rückseite des Smart TV. Beachten Sie, dass Sie nicht den USB-Anschluss für HDD verwenden sollten, wenn Sie ein Festplattengerät mit Ihrem Smart TV verwenden möchten. Dieser Anschluss ist für diese Funktion reserviert.



Hinweis: Falls Sie Verbindungsprobleme feststellen, können Sie das USB-Verlängerungskabel verwenden, um die Sichtlinie zwischen Cyberbike und TV zu verbessern. Achten Sie darauf, dass der Empfänger durch die Rückseite des TV nicht verdeckt ist, um die Signalstärke zu verbessern.



Starten Sie Ihr gewähltes Spiel über das Samsung Smart Hub.

Die LEDs zeigen den Batteriestand an.

- 4 LEDs = volle Batterie
- 3 LEDs = 75 %
- 2 LEDs = 50 %
- 1 LED = 25 % oder weniger

Falls Sie Verbindungsprobleme haben, weil der Batteriestand niedrig ist, dann wechseln Sie bitte Ihre Batterien (und zwar alle gleichzeitig). Verwenden Sie niemals gleichzeitig unterschiedliche Batterietypen.

3. VERWENDUNG DES CYBERBIKE™

3.a. Anpassungen

Anpassung des Sattels

Die Höhe des Sattels sollte so gewählt werden, dass Ihre Knie leicht gebeugt sind, wenn die Pedale ganz unten sind.

Zur Änderung der Höhe Ihres Sattels:

- Halten Sie den Sattel fest.
- Entfernen Sie den Knauf nicht. Lockern Sie ihn und dann ziehen Sie ihn, damit Sie den Sattel verschieben können.
- Positionieren Sie Ihren Sattel auf der gewünschten Höhe.
- Lassen Sie den Knauf los und ziehen Sie ihn dann fest.
- Der Sattel darf die auf der Sattelstütze angezeigte Maximalhöhe nicht überschreiten. (Abb. 6)

Achtung: Sitzen Sie nicht auf dem Cyberbike™, wenn Sie die Höhe des Sattels anpassen.

3.b. Verwendung des Cyberbike™

Fahrradfahren ist ein sehr gutes Herz-Kreislauf-Training. Das Training mit dem Fahrrad kann Ihr Herz-Kreislauf-System stärken. Außerdem werden Sie feststellen, wie sich Ihre Kondition und Ausdauer verbessert, und Sie verbrennen Kalorien – was zusammen mit einer gesunden Ernährung bei Gewichtsabnahme helfen kann. Während eines Herz-Kreislauf-Trainings zu schwitzen ist sehr gut, aber das Ziel sollte sein, nicht außer Atem zu geraten.

Bild 7



Bild 8



Sie sollten während des Trainings in der Lage sein, normal zu sprechen, ohne nach Luft schnappen zu müssen. Fahrradfahren stärkt Ihre Beine und Hüften und gleichzeitig auch Bauch und Trizeps.

Dieses Produkt ist für Personen ab 7 Jahren geeignet. Bei der Verwendung des Cyberbike™ durch Kinder sollten Erwachsene Aufsicht führen.

Anpassung des Pedalwiderstands

Sie können den Pedalwiderstand des Cyberbike™ mithilfe des Knaufs an der Basis des Lenkerrohrs anpassen.

- Drehen Sie den Knauf gegen den Uhrzeigersinn (in Richtung des „-“), um den Widerstand beim Treten zu verringern. (Abb. 8)
- Drehen Sie den Knauf im Uhrzeigersinn (in Richtung des „+“), um den Widerstand beim Treten zu verstärken. (Abb. 8)
- Der Pedalwiderstand kann auch beim Treten angepasst werden.

4. WEITERE FUNKTIONEN

4.a. Kalibrierung des Lenkers

Falls Sie das Gefühl haben, dass Ihr Cyberbike nicht richtig lenkt, müssen Sie es vielleicht neu kalibrieren.

Folgen Sie dazu diesen einfachen Schritten:

- Halten Sie die SELECT- und CAL-Tasten für mindestens 2 Sekunden gedrückt. Die LED neben der CAL-Taste wird zu blinken beginnen.
- Lassen Sie SELECT und CAL los und zentrieren Sie den Lenker.
- Drücken Sie die SELECT-Taste. Die LED neben der CAL-Taste blinkt jetzt schneller. Jetzt wurde die zentrale Position des Lenkers festgelegt.
- Drehen Sie den Lenker so weit nach rechts oder links, wie es geht.
- Drücken Sie die SELECT-Taste. Die LED neben der CAL-Taste blinkt weiter schnell.
- Drehen Sie den Lenker so weit nach rechts, wie es geht.
- Drücken Sie die SELECT-Taste. Die LED neben der CAL-Taste schaltet sich jetzt aus. Jetzt ist die Kalibrierung des Lenkers abgeschlossen.

5. PROBLEMBEHEBUNG

Das Cyberbike wird vom TV nicht erkannt.

- Achten Sie darauf, dass der USB-Empfänger verbunden ist. Siehe Abschnitt 2a.
- Achten Sie darauf, dass die Batterien korrekt eingelegt sind. Siehe Abschnitt 2a.
- Achten Sie darauf, dass der Schalter auf „An“ steht.

Das Fahrzeug / die Figur bewegt sich nicht auf dem Bildschirm, wenn Sie mit dem Cyberbike™ fahren.

- Überprüfen Sie, ob alle Kabel im Cyberbike™ korrekt verbunden sind. Siehe Abschnitt 2a.
- Achten Sie darauf, dass Ihr USB-Empfänger verbunden ist.

Das Fahrzeug / die Figur reagiert nicht, wenn Sie die Bremse des Cyberbike™ benutzen.

- Überprüfen Sie, ob alle Kabel im Cyberbike™ korrekt verbunden sind. Siehe Abschnitt 2a.

Die Sitztaste funktioniert nicht.

- Überprüfen Sie, ob alle Kabel im Cyberbike™ korrekt verbunden sind. Siehe Abschnitt 2a.
- Achten Sie darauf, dass beim ersten Anschalten niemand auf dem Cyberbike sitzt.
- Beachten Sie, dass diese Funktion nur in bestimmten Abschnitten des Spiels funktioniert. Bitte lesen Sie die Spielanleitung für die korrekte Verwendung.

Das Fahrzeug / die Figur bewegt sich, obwohl der Lenker zentriert ist.

- Wiederholen Sie die Kalibrierung. Siehe Abschnitt 4.

Das Cyberbike verliert während der Verwendung das Verbindungssignal.

- Achten Sie darauf, dass der Batteriestand nicht zu niedrig ist. Falls dem so ist, ersetzen Sie die Batterien.
- Überprüfen Sie, ob das Empfängersignal vom TV verdeckt wird. Verwenden Sie das USB-Verlängerungskabel. Siehe Abschnitt 2a.

6. WARNUNG

01. Vor der Benutzung des Produkts bitte alle Anweisungen aus dieser Bedienungsanleitung lesen. Das Produkt nur wie in dieser Bedienungsanleitung angegeben benutzen. Diese Bedienungsanleitung aufbewahren.
02. Dieses Gerät erfüllt die europäischen Normen für Fitnessgeräte für den Hausgebrauch und dient nicht therapeutischen Zwecken.
03. Die Montage des Cyberbike™ muss von einem Erwachsenen durchgeführt werden. Das Cyberbike™ muss immer sorgfältig montiert und zerlegt werden.
04. Die Kleinteile und Plastiktüten außerhalb der Reichweite von Kindern aufbewahren. Die Plastiktüten sachgemäß entsorgen.
05. Der Eigentümer des Geräts muss sich vergewissern, dass alle Benutzer des Produkts über alle Vorsichtsmaßnahmen gut unterrichtet sind. Kinder müssen von einem Erwachsenen ausreichend über die sachgemäße Benutzung des Geräts unterrichtet werden. Ein Kind darf das Gerät nur unter Aufsicht eines Erwachsenen benutzen.
06. Helfen Sie Ihrem Kind bei der Einstellung und des Sattels in der richtigen Höhe.
07. Für Verletzungen einer Person oder die Beschädigung eines Gegenstands durch unsachgemäße Nutzung des Geräts seitens des Käufers oder eines Dritten lehnen DELTA Reference und Bigben Interactive jegliche Haftung ab.
08. Dieses Gerät ist nicht für Kinder oder Erwachsene mit einem Gewicht über 130 kg/ 286 lbs. geeignet.
09. Dieses Produkt ist nur für den Hausgebrauch bestimmt. Dieses Produkt nicht zu kaufmännischen oder Vermietungszwecken oder in Körperschaften benutzen.
10. Das Produkt nur im Innern nutzen. Vor Feuchtigkeit und Staub schützen. Nur auf ebenen, soliden Flächen und in ausreichend großen Räumen benutzen und aufbewahren. Stellen Sie sicher, dass Sie ausreichend Platz haben, um sich völlig ungehindert um das Fahrrad herum zu bewegen. Wenn der Fußboden besser geschützt werden muss, sollte ein Teppich unter das Cyberbike™ gelegt werden. Keine mit Flüssigkeit gefüllten Behälter auf dem Gerät abstellen, um Brand und elektrische Schläge zu vermeiden.

11. Der Benutzer ist für die richtige Wartung des Cyberbike™ verantwortlich. Nach der Montage des Geräts und vor jeder Benutzung kontrollieren, dass die Befestigungselemente gut festsitzen und nicht überstehen. Regelmäßig die am meisten dem Verschleiß ausgesetzten Teile überprüfen.
12. Das Gerät keinen heftigen Schlägen oder Stößen aussetzen, denn das könnte Schäden oder Funktionsstörungen auslösen.
13. Das Cyberbike™ bei Beschädigung nicht mehr benutzen und sich an den technischen Support wenden. Siehe Abschnitt 7.
14. Das Cyberbike™ niemals in der Nähe einer Treppe, eines starken Hangs, einer Straße, eines Schwimmbads oder von Wasser benutzen.
15. Zum Schutz der Füße bei der Benutzung Schuhe tragen. Keine weiten oder herabhängende Kleidungsstücke tragen, die sich in der Maschine verfangen könnten. Jeglichen Schmuck ablegen.
16. Bei manchen Personen können die blinkenden Lichter und Leuchtmotive epileptische Anfälle oder Bewusstseinsverlust auslösen. Ein solcher Anfall kann auch auftreten, wenn diese Personen fernsehen oder gewisse Spiele spielen. Auch Personen, die noch niemals einen epileptischen Anfall hatten, haben ein Risiko. Wenn Sie oder ein Mitglied Ihrer Familie unter Symptomen gelitten haben, die denjenigen der Epilepsie gleichkommen, wie zum Beispiel Anfälle oder Bewusstseinsverlust bei blinkenden Lampen, empfehlen wir Ihnen, einen Arzt zu befragen, bevor Sie ein Spiel benutzen. Wir empfehlen den Eltern, die Kinder zu beaufsichtigen, solange sie ein Spiel benutzen. Hören Sie sofort mit dem Spiel auf und befragen Sie einen Arzt, wenn bei Ihnen oder Ihrem Kind eines oder mehrere der nachstehenden, Symptome auftreten: Schwindelgefühl, eingeengtes Gesichtsfeld, Ticks im Gesicht oder in den Augen, Verlust des Bewusstseins, Orientierungsstörung, beliebige Reflexe oder Krämpfe.
17. Suchen Sie vor jeglicher Benutzung des Geräts einen Arzt auf. Den Arzt Ihres Kindes befragen, bevor es das Gerät benutzt.
18. Die falsche oder übermäßige Benutzung kann Verletzungen hervorrufen.
19. Aus Gründen medizinischer Art wird empfohlen, das Cyberbike™ nicht zu intensiv zu benutzen. Es wird auch empfohlen, es bei Übermüdung nicht zu benutzen.
20. Wenn Sie beim Benutzen des Cyberbike™ einen Schmerz spüren, wenn Sie ein Schwindelgefühl oder Übelkeit haben, oder wenn Sie Symptome der Reisekrankheit bemerken, hören Sie sofort auf und ruhen Sie sich aus. Fragen Sie Ihren Arzt, wenn diese Symptome weiterhin bestehen oder erneut auftreten.
21. Auf ausreichende Beleuchtung achten. Es wird davon abgeraten, sich zu nahe am Fernseher aufzuhalten. Das Spiel mindestens 5 bis 10 Minuten unterbrechen, wenn Ihre Augen müde oder trocken sind, oder Sie eine Störung empfinden.
22. Wenn Sie über lange Zeit spielen, wird eine Pause von mindestens 15 Minuten pro Stunde empfohlen.
23. Ihr Kind niemals allein lassen, wenn es das Gerät benutzt.
24. Die Haustiere immer entfernt vom Gerät halten.
25. Das Cyberbike™ kann jeweils nur eine Person tragen.
26. Nicht am Cyberbike™ basteln.
27. Beim Training den Rücken gut gerade halten (keinen gewölbten Rücken).
28. Halten Sie sich beim Auf- und Absteigen immer am Lenkrad fest; Das gleiche trifft bei der Benutzung zu.
29. Wenn Sie mit der Benutzung des Cyberbike™ aufhören wollen, verringern Sie die Geschwindigkeit des Pedaltretens nach und nach bis zum völligen Stillstand der Pedale.

30. Reinigen Sie das Gerät mit einem feuchten Schwamm. Reinigen und trocknen Sie das Gerät sachgemäß.
31. Lösemittel können das Produkt unumkehrbar beschädigen.
32. Sichergehen, dass genügend Platz um das Cyberbike™ herum vorhanden ist, damit jeglicher Stoß oder Schaden vermieden wird.
33. Den Sattel so justieren, dass kein Körperteil am Cyberbike™ anschlägt.
34. Dieses Produkt wird nicht empfohlen, wenn Sie unter Problemen leiden wie: Herzleiden, Atemstörungen, Rückenprobleme, ...
35. Mit dem Cyberbike™ bewegen Sie sich körperlich. Dieses Produkt nicht benutzen, wenn Sie unter gesundheitlichen Problemen leiden, die Sie an gewissen physischen Übungen hindern.
36. Die Benutzung des Cyberbike™ sofort einstellen, wenn Sie ein Unwohlsein verspüren, wenn Sie sich schwach fühlen oder kurzatmig sind. Wenn die Probleme bestehen bleiben, einen Arzt zu Rate ziehen.
37. Das Cyberbike™ ist nur für den Indoor Gebrauch vorgesehen.

Die hier abgebildeten Aufkleber sind auf das Produkt an den unten gezeigten Stellen aufgebracht worden. Bei fehlendem oder unleserlichem Aufkleber wenden Sie sich an Delta Reference / Bigben Interactive und bestellen Sie einen kostenlosen Ersatzaufkleber. Den Aufkleber auf der angegebenen Stelle auf dem Produkt aufkleben.

7.GEWÄHRLEISTUNG / SUPPORT-HOTLINE

HERSTELLERGARANTIE



Bigben Interactive gibt dem Käufer eine Garantie des Produkts gegen jeglichen Herstellungs- oder Materialfehler für die Dauer eines Jahres ab dem ursprünglichen Kaufdatum. Wenn während der Garantielaufzeit ein Mangel am Produkt festgestellt wird, nehmen Sie bitte sofort Kontakt mit dem technischen Support auf (siehe Abschnitt „Hotline“). Sie werden dann über das Verfahren unterrichtet. Wenn der Mangel bestätigt wird, muss das Produkt zusammen mit dem Kaufbeleg an die Verkaufsstelle oder an einen anderen vom technischen Support angegebenen Ort gebracht werden. Im Rahmen dieser Garantie wird das fehlerhafte Cyberbike™ des Benutzers nach Gutdünken des technischen Supports repariert oder ersetzt. Gemäß der gültigen Gesetzgebung ist

die vollständige Haftung von DELTA -reference / Bigben Interactive (einschließlich der Haftung für die indirekten Schäden) auf die Reparatur oder den Ersatz des Cyberbike™ begrenzt. Gemäß gültiger Gesetzgebung bezüglich des Verkaufs von Verbrauchsgütern sind die Rechte des Verbrauchers auf keinen Fall durch diese Garantie begrenzt. Diese Garantie gilt nur in den Ländern, in denen das Produkt von DELTA reference / Bigben Interactive oder einem zugelassenen Händler auf den Markt gebracht wird.

DIESE GARANTIE GILT NICHT:

- Wenn das Produkt angepasst, geändert oder geöffnet wurde, oder wenn das Cyberbike™ durch unsachgemäße oder unvorsichtige Benutzung, Nachlässigkeit, einen Unfall, den normalen Verschleiß oder eine andere Ursache ohne Zusammenhang mit einem Herstellungs- oder Materialfehler beschädigt worden ist.
- Wenn das Produkt nicht ausschließlich zu privaten Zwecken, sondern in einem kaufmännischen, Miet- oder körperschaftlichen Umfeld benutzt worden ist.
- Wenn Sie die Anweisungen nicht befolgen, die Ihnen vom technischen Support gegeben werden.

Helfen Sie die Umwelt zu schützen! Bitte halten Sie sich an folgende Vorschrift: Bringen Sie Ihre alten Elektro-Artikel zum Recycling Center.

TECHNISCHER KUNDENDIENST

Bei Problemen oder Fragen steht Ihnen ein persönlicher telefonischer Kundendienst zur Verfügung.

Telefon: 09001 – 84 30 44*

(Montag bis Sonntag von 8:00 bis 24:00 Uhr, 0,49 €/Min. aus dem deutschen Festnetz, Anrufe nicht aus allen Mobilfunknetzen möglich.)

Vor einem Anruf legen Sie bitte das Produkt bereit, um bei der Problembesprechung mit dem Kollegen der Support-Hotline unnötige Verzögerung oder Wartezeiten für Sie zu vermeiden.

Per E-Mail erreichen Sie uns über support@bigben-interactive.de oder direkt über das Online-Support-Formular (www.bigben-interactive.de).

Werfen Sie bitte auch einen Blick in unsere FAQs, die wir auf der Website zur Verfügung stellen. Vielleicht ist dort schon Ihre Frage beschrieben.

Bitte geben Sie in der E-Mail den genauen Artikel (bestenfalls Artikelnummer) an und eine detaillierte Problembeschreibung. Sie bekommen dann schnellstmöglich eine Antwort unseres Support-Mitarbeiters.

Vor einem Anruf legen Sie bitte das Produkt bereit, um bei der Problembesprechung mit dem Kollegen der Support-Hotline unnötige Verzögerung oder Wartezeiten für Sie zu vermeiden.

**Minderjährige müssen vorher einen Erziehungsberechtigten um Erlaubnis fragen.*

Anrufe können zu Schulungszwecken aufgezeichnet werden.

Distribution Deutschland:
Bigben Interactive GmbH
Walter-Gropius-Straße 28
50126 Bergheim
www.bigben-interactive.de

NEDERLANDS

BELANGRIJK: Lees voordat u het product in gebruik neemt de bijgesloten documentatie goed door, evenals de instructies voor het spelsysteem en de informatie over veiligheid en gezondheid. Let met name op de waarschuwingen die aan het eind van dit document vermeld staan.

INHOUDSOPGAVE:

1. Inleiding
 - a. Inhoud
 - b. Kenmerken
 - c. Overzicht Cyberbike™
 - d. De Cyberbike-game downloaden
 - e. De Cyberbike-game via de 'Fitness'-toepassing downloaden
2. De Cyberbike™ in elkaar zetten
 - a. De onderdelen monteren
 - b. De Cyberbike™ aansluiten
3. De Cyberbike™ gebruiken
 - a. Aanpassingen
 - b. De Cyberbike™ gebruiken
4. Geavanceerde functies
 - a. Het stuur kalibreren
5. Problemen oplossen
6. Waarschuwing
7. Garantie / ondersteuning

1. INTRODUCTIE

Bedankt voor het aanschaffen van de Cyberbike™. Met deze accessoires kunt u tegelijkertijd trainen en spelen. De Cyberbike™ is volledig compatibel met de Samsung Smart TV-serie 6 - 9 van de modellen uit 2012 en toekomstige modellen. Hij kan in hoogte worden versteld en heeft een verstelbaar zadel. Lees de gebruiksaanwijzing aandachtig door en sla ze op een veilige plek op voor toekomstig gebruik. Dit product is een videogame-accessoire en geen specifiek fitnessapparaat.

We raden u aan een mat onder het product te leggen om eventuele beschadigingen aan de vloer te voorkomen.

1.a. Inhoud:



1 x stuur



1 x Cyberbike™-frame



1 x voorondersteuning



1 x achterondersteuning



8 x ondersteuningsmoeren



1 x montagegereedschap



1 x linker pedaal



1 x rechter pedaal



Houder afstandsbediening



1 x knop



1 x zadel



1 x USB-verlengkabel



1 x USB-ontvanger



1 x set AA-batterijen



1 x gebruiksaanwijzing

1.b. Kenmerken:

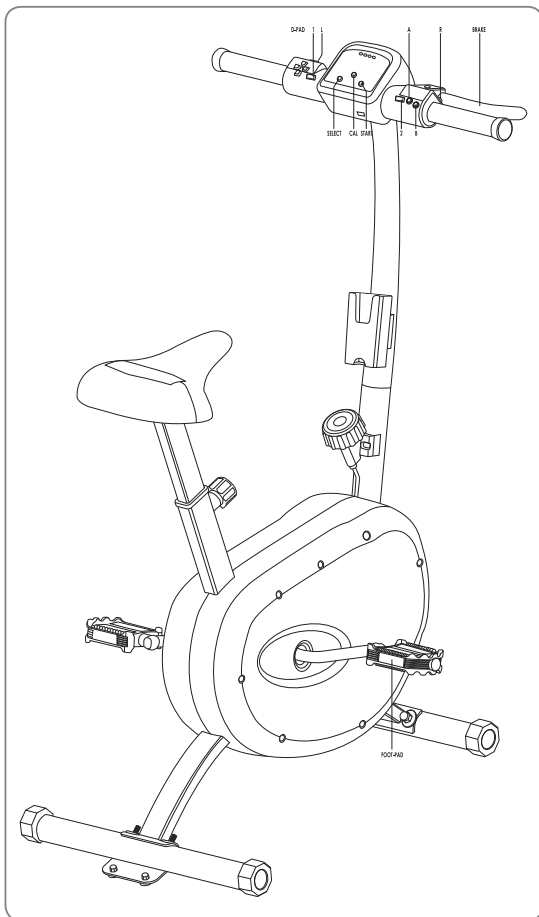

1.c. Overzicht Cyberbike™

- Draadloze 2,4GHz verbinding
- Knopprogrammeersysteem
- Stuurkalibratie
- Verstelbare pedaalweerstand
- Vooruit en achteruit fietsen
- Het zadel kan in zeven verschillende hoogten worden versteld
- Stabiliseerders voor en achter
- Maximum gewichtlimiet: 130 kg.

1.d. : Zo download u de Cyberbike-spellen

01. Druk op de afstandsbediening van uw televisie op Smart Hub.



02. Selecteer in het SMART HUB-scherm Samsung Apps.
03. Zoek naar Cyberbike en download het spel gratis.

Er zijn ook andere gratis spellen die compatibel zijn met de Cyberbike-accessoire zoals Ostrich Fury en Popstar Run Off!

1.e. : Zo download u de Cyberbike-game via de 'Fitness'-toepassing

Volg voor de Fitness-toepassing deze stappen op via de Smart Hub

01. Druk op de afstandsbediening van uw televisie op Smart Hub.
02. Ga naar de toepassing 'Fitness' en klik op het menu 'Door alles bladeren'.
03. Selecteer de spelcategorie en download de spellen 'Cyberbike', 'Ostrich Fury' en 'Popstar Run Off'.

2. DE CYBERBIKE™ IN ELKAAR ZETTEN

De Cyberbike™ mag alleen door een volwassene in elkaar worden gezet. Oefen geen druk uit op de onderdelen als u de fiets in elkaar zet. Raadpleeg bij moeilijkheden de montage-diagrammen of neem contact op met de hulplijn (zie paragraaf 7).

2.a. De onderdelen monteren

FRONT

BACK



Voor- en achtersteunen: draai de Cyberbike™ om en bevestig de voetsteunen zoals hieronder beschreven. Bevestig de schroeven en draai ze aan met het meegeleverde montagegereedschap. (Fig.1)

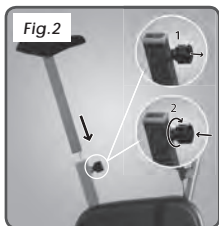

Zadel: sluit eerst de kabel van het zadel aan op het frame van de Cyberbike™. Zorg dat de aansluitingen in elkaar klikken. Sluit vervolgens de buis die het zadel ondersteunt aan op het frame van de Cyberbike™. (fig.2)



Stuur: sluit eerst de kabel in de buis aan voordat u de buis van het stuur op het frame van de Cyberbike™ bevestigt. Bevestig de buis van het stuur zoals aangegeven op het frame van de Cyberbike™.

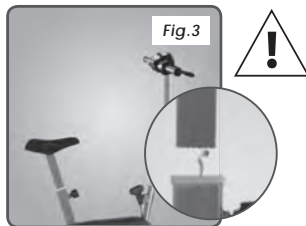

Steek de vier korte moeren in de gaatjes en draai ze aan met het montagegereedschap om te zorgen dat het stuur stevig vast zit. (fig.3)



Om de meegeleverde houder voor de afstandsbediening te monteren, schuift u deze in de houder aan de voorkant van het stuur. Zie fig 4. (Fig.4)



Stevigheid van de fiets controleren

Mocht de fiets tijdens het gebruik wiebelen, draai dan aan een van de plastic eindkapjes van de voor- of achterondersteuning totdat de fiets stevig staat en niet meer wiebelt. (Fig.6)

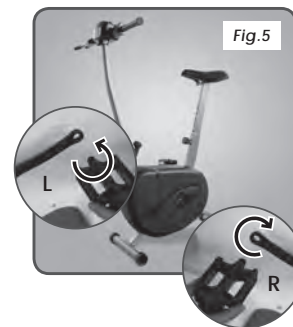

Pedalen: elk pedaal wordt als links of rechts aangeduid. Het is belangrijk dat het juiste pedaal aan de juiste kant wordt gemonteerd. Draai de pedalen met het meegeleverde gereedschap aan. (Fig.5)



Batterijen installeren:

plaats de meegeleverde batterijen in het batterijvakje aan de achterkant van het besturingsgebied. Zorg dat ze volgens de juiste polarisatie worden geplaatst. (Fig.6)

2.b. De Cyberbike™ aansluiten

Zet de televisie en de Cyberbike™ aan. De Cyberbike™ zal zich nu afstemmen op de ontvanger. Zodra de twee op elkaar zijn afgestemd, zullen de LED-lampjes op de Cyberbike™ en de ontvanger blijven branden.

Aansluiting op de USB-ontvanger: sluit de USB-ontvanger aan op een willekeurige vrije USB-aansluiting aan de achterkant van de Smart TV. Let op: sluit de ontvanger niet aan op de USB-aansluiting die voor HDD wordt gebruikt als u een harde schijf als opslagapparaat met uw Smart TV wilt gebruiken. Deze aansluiting is gereserveerd voor deze functie.



Opmerking: als u verbindingproblemen ondervindt, kunt u de USB-verlengkabel gebruiken om het gezichtsveld tussen de Cyberbike en de televisie te verbeteren. Zorg dat de ontvanger niet wordt geblokkeerd door de achterkant van de televisie om de signaalsterkte te verbeteren.



Open het geselecteerde spel via de Samsung Smart Hub.

De LED-lampjes geven het stroomniveau van de batterij aan.

- 4 LED's: volledig geladen
- 3 LED's: 75% geladen
- 2 LED's: 50% geladen
- 1 LED: 25% of minder

Als u verbindingproblemen ondervindt als de batterijen bijna leeg zijn, vervang dan alle vier batterijen tegelijk. Gebruik geen verschillende batterijtypes door elkaar.

3. DE CYBERBIKE™ GEBRUIKEN

3.a. Aanpassingen

Het zadel aanpassen

De hoogte van het zadel moet zo zijn ingesteld dat uw knieën licht zijn gebogen wanneer de pedalen op het laagste punt staan.

Zo stelt u de hoogte van het zadel in:

- Houd het zadel vast
- Verwijder de knop niet: draai hem los en trek er aan zodat u de buis kunt bewegen.
- Stel het zadel op de gewenste hoogte in
- Laat de knop weer los en draai hem stevig aan
- Het zadel mag niet boven de maximum hoogte uitkomen zoals aangegeven op de zadelbuis. (Fig.6)

Waarschuwing: u mag niet op de Cyberbike™ zitten wanneer u de hoogste van het zadel instelt.

3.b. De Cyberbike™ gebruiken

Met de fiets kunt u uitstekende cardio-oefeningen doen om uw cardiocapaciteiten te verhogen. Hierdoor zullen uw lichamelijke conditie en uithoudingsvermogen zich verbeteren en verbrandt u calorieën waardoor u, in combinatie met een gezond dieet, gewicht zal verliezen. Zweten tijdens een cardioessie is prima, maar het is niet de bedoeling dat u buiten adem raakt.



Tijdens de training moet u normaal kunnen praten zonder naar adem te snakken. Fitnessfietsen versterken uw benen en dijen terwijl u tegelijkertijd aan uw armspieren en buikspieren werkt.

Dit product is ontworpen voor personen van 7 jaar en ouder. Gebruik van de Cyberbike™ moeten onder toezicht van een volwassene zijn

De pedaalweerstand aanpassen

U kunt de weerstand van de pedalen van uw Cyberbike™ aanpassen met behulp van de knop onderaan de stuurbuis.

- Draai de knop linksom (richting '-') om de weerstand tijdens het fietsen te verlagen. (Fig.8)
- Draai de knop rechtsom (richting '+') om de weerstand tijdens het fietsen te verhogen. (Fig.8)
- U kunt de weerstand ook tijdens het fietsen aanpassen.

4. GEAVANCEERDE FUNCTIES

4.a. Het stuur kalibreren

Als u merkt dat u niet goed kunt sturen met de Cyberbike, is het misschien nodig om deze opnieuw te kalibreren.

Volg hiertoe de volgende stappen op:

- Houd de knoppen SELECT en CAL minimaal 2 seconden ingedrukt. Het LED-lampje naast de CAL-knop zal oplichten en beginnen te knipperen.
- Laat SELECT en CAL los en centreer het stuur.
- Druk op SELECT. Het LED-lampje naast de CAL-knop zal nu sneller beginnen te knipperen. De centrale positie van het stuur is nu ingesteld.
- Draai het stuur zo ver mogelijk naar links of rechts.
- Druk op SELECT. Het LED-lampje naast de CAL-knop zal nog steeds snel knipperen.
- Draai het stuur zo ver mogelijk naar rechts.
- Druk op SELECT. Het LED-lampje naast de CAL-knop zal zich uitschakelen. Het kalibratieproces van het stuur is nu voltooid.

5. PROBLEMEN OPLOSSEN

De Cyberbike wordt niet door de televisie herkend.

- Zorg dat de USB-ontvanger is aangesloten. Zie sectie 2a.
- Zorg dat de batterijen zijn geïnstalleerd en op de juiste manier zijn geplaatst. Zie sectie 2a.
- Zorg dat u het aan-/uitknopje op Aan hebt gezet.

Het voertuig/personage beweegt niet op het scherm als je op de Cyberbike™ fietst.

- Controleer of alle kabels van de Cyberbike™ op de juiste manier zijn aangesloten. Zie sectie 2a.
- Zorg dat de USB-ontvanger is aangesloten.

Het voertuig/personage reageert niet als je de rem van Cyberbike™ gebruikt.

- Controleer of alle kabels van de Cyberbike™ op de juiste manier zijn aangesloten. Zie sectie 2a.

De zadelknop functioneert niet.

- Controleer of alle kabels van de Cyberbike™ op de juiste manier zijn aangesloten. Zie sectie 2a.
- Zorg dat u niet op de fiets zit wanneer deze voor de eerste keer aan wordt gezet.
- Deze functie werkt alleen in bepaalde onderdelen van het spel. Raadpleeg de handleiding voor het juiste gebruik.

Het voertuig/personage draait, hoewel het stuur gecentreerd is.

- Stel het kalibreren opnieuw in. Zie sectie 4.

De Cyberbike verliest zijn verbindingssignaal tijdens het gebruik.

- Kijk of de batterijen niet bijna leeg zijn. Vervang de batterijen als dat het geval is.
- Kijk of het ontvangstsignaal door de televisie wordt geblokkeerd. Probeer de USB-verlengkabel te gebruiken. Zie sectie 2a.

6. WAARSCHUWING

1. Lees alle instructies van deze gebruiksaanwijzing voor u het product begint te gebruiken. Gebruik het product enkel zoals beschreven in deze gebruiksaanwijzing. Bewaar deze gebruiksaanwijzing.
2. Dit toestel is conform de Europese normen wat fitnessstoel en voor huiselijk niet-therapeutisch gebruik betreft.
3. Dit apparaat moet door een volwassene gemonteerd worden. De Cyberbike™ moet steeds met zorg gemonteerd en gedemonteerd worden.
4. Bewaar de kleine onderdelen en de plastic zakjes buiten het bereik van kinderen. Werp de plastic zakjes op de correcte manier weg.
5. De eigenaar van het toestel moet zich ervan vergewissen dat alle gebruikers van het product goed geïnformeerd zijn over alle voorzorgsmaatregelen. Kinderen moeten voldoende geïnformeerd worden door een volwassene over het gebruik van het toestel. Het gebruik van het apparaat door een kind moet onder toezicht van een volwassene gebeuren.
6. Help uw kind bij het instellen van het zadel op de juiste hoogte.
7. DELTA reference / bigben interactive wijzen elke verantwoordelijkheid af in geval van letsels of schade aan elke persoon of goed als gevolg van ongeoorloofd gebruik van het product door de koper of door een derde.
8. Niet geschikt voor kinderen of volwassenen van meer dan 130 kg/286 lbs.
9. Dit product is enkel bestemd voor huiselijk gebruik. Gebruik het product niet in een commerciële, huur- of institutionele situatie.
10. Gebruik en bewaar het product binnen, buiten het bereik van vocht en stof, op een vlak en stevig oppervlak en in een voldoende grote ruimte. Zorg ervoor dat u genoeg ruimte overhoudt voor de toegang tot en om u in alle veiligheid rond de Cyberbike™ te bewegen. Als het noodzakelijk is de grond te beschermen, is het aangeraden een tapijt onder de Cyberbike™ te plaatsen. Plaats geen bakjes gevuld met vloeistof op het toestel om brand of elektrocutie te vermijden.

11. De gebruiker is verantwoordelijk voor het correcte onderhoud van de Cyberbike™. Controleer na de montage van het apparaat en vóór elk gebruik of de bevestigingselementen goed zijn vastgedraaid en er niet uitsteken. Controleer regelmatig de staat van de onderdelen die het meest onder slijtage te lijden hebben.
12. Stel het toestel niet bloot aan harde stoten of schokken, want dit kan schade aan of het slecht functioneren van het toestel veroorzaken.
13. In het geval van beschadiging van de Cyberbike™, gebruik het apparaat niet meer en neem contact op met de technische ondersteuning. Zie paragraaf 7.
14. Gebruik de Cyberbike™ nooit in de buurt van trappen, een steile helling, een weg, een zwembad of water.
15. Draag schoenen om uw voeten te beschermen tijdens het gebruik. Draag geen wijde of neerhangende kledij die tussen de machine kan raken. Doe uw juwelen af.
16. Bij bepaalde personen kunnen knipperende lichtjes een epilepsieaanval of bewust zijnsverlies veroorzaken. Dergelijke aanval kan ook plaatsvinden bij personen die televisiekijken of bepaalde spelletjes spelen. Personen die voordien nog nooit een epilepsieaanval hebben gehad, lopen eveneens een risico. Als u of een familielid in het verleden reeds symptomen gelijkend op die van epilepsie hebt gehad, zoals aanvallen of bewustzijnsverlies bij de blootstelling aan knipperende lichtjes, raden wij u aan een arts te raadplegen vooraleer u een spel speelt. Wij raden ouders aan kinderen onder toezicht een spel te laten spelen. Staak onmiddellijk het spel en raadpleeg een arts als tijdens het spel u of uw kind één of meer van de volgende symptomen vertoont: duizeligheid, beperkt zicht, zenuwtrekken in het gezicht of op de ogen, bewustzijnsverlies, desoriëntatie, willekeurige reïflexen of stuipreukingen.
17. Raadpleeg een arts vóór elk gebruik van het toestel. Raadpleeg de arts van uw kind vooraleer u hem/haar het toestel laat gebruiken.
18. Verkeerd of overmatig gebruik kan letsels veroorzaken.
19. Uit geneeskundige overwegingen is het aangeraden de Cyberbike™ niet te intensief te gebruiken. Het is ook aangeraden het toestel niet te gebruiken bij oververmoeidheid.
20. Als u pijn voelt, zich duizelig of misselijk voelt of symptomen van bewegingsziekte vertoont bij het gebruik van de Cyberbike™, staak het spel dan onmiddellijk en neem rust. Raadpleeg uw arts indien de symptomen aanhouden of opnieuw opduiken.
21. Zorg ervoor dat er genoeg verlichting is. Het wordt afgeraden zich te dicht tegen de televisie te plaatsen. Onderbreek het spel minimaal 5 tot 10 minuten als uw ogen moe of droog worden of als u ongemak ondervindt.
22. Er wordt een pauze van minimaal 15 minuten per uur aangeraden als u voor een lange periode speelt.
23. Laat uw kind nooit alleen terwijl hij/zij het toestel gebruikt.
24. Hou huisdieren steeds uit de buurt van het toestel.
25. De Cyberbike™ kan slechts één persoon per keer dragen.
26. Sleutel niet aan uw Cyberbike™.
27. Let goed op uw rug tijdens de training (geen holle rug).
28. Houd u steeds vast aan het stuur als u op het apparaat stapt of van het apparaat stapt; hetzelfde geldt tijdens het gebruik.
29. Wanneer u wil stoppen de Cyberbike™ te gebruiken, verminder dan langzaam de snelheid van de pedalen tot de pedalen volledig tot stilstand zijn gekomen.
30. Reinig het apparaat met een vochtige spons. Spoel en droog het apparaat op de juiste manier.

31. Het gebruik van solventen kan het product onherstelbaar beschadigen.
32. Gelieve u ervan te vergewissen genoeg plaats rond uw Cyberbike™ te laten om schokken of schade te vermijden.
33. Gelieve het zadel zo af te stellen dat u met geen enkel lichaamsdeel tegen de Cyberbike™ kunt stoten.
34. Dit product wordt niet aanbevolen als u hart-, ademhalings-, rugproblemen, ... hebt.
35. Met de Cyberbike™ doet u fysieke inspanningen. Als u medische problemen hebt die u ervan weerhouden bepaalde fysieke inspanningen te doen, gebruik het product dan niet.
36. Als u zich onwel voelt, u zich zwak voelt of kortademig bent, staak dan onmiddellijk het gebruik van de Cyberbike™. Raadpleeg een arts indien de symptomen aanhouden.
37. De Cyberbike™ is enkel bestemd voor binnengebruik.

De stickers die hier worden afgebeeld zijn op de onderstaande afgebeelde plaatsen op het product aangebracht. In geval van onbrekende of onleesbare stickers, gelieve Deltareference/bigben interactive te contacteren om een gratis sticker ter vervanging te bestellen. Vervang de sticker op het product op de aangeduide plaats.

7.GARANTIE / ONDERSTEUNING

VERKOOPGARANTIE



Bigben interactive biedt de koper een garantie van het product tegen elke fabricatie- of materiaalfout voor een duur van één jaar te tellen vanaf de initiële aankoopdatum. Als er een gebrek van het product wordt vastgesteld tijdens de garantieperiode, gelieve onmiddellijk contact op te nemen met de dienst voor technische ondersteuning (zie paragraaf 'Hotline'). U wordt vervolgens op de hoogte gesteld van de te volgen procedure. Als het gebrek werd bevestigd, moet het product worden teruggestuurd naar de plaats van aankoop of naar een andere plaats die door de technische ondersteuning wordt bepaald, voorzien van uw aankoopbewijs. In het kader van deze garantie wordt de defecte Cyberbike™ van de consument hersteld of vervangen, naar believen van de dienst voor technische ondersteuning. Conform de geldende wetgeving beperkt de volledig verantwoordelijkheid van DELTA -reference / Bigben interactive (inclusief

de verantwoordelijkheid voor indirecte schade) zich tot de herstelling of de vervanging van de Cyberbike™. De rechten van de consument, conform de geldende wetgeving betreffende de verkoop van consumptiegoederen, worden in geen geval door deze garantie beperkt. Deze garantie is enkel van toepassing in de landen waar het product op de markt wordt gebracht door DELTA reference / bigben interactive of een erkende kleinhandelaar

DEZE GARANTIE IS NIET VAN TOEPASSING:

- Als het product werd aangepast, gewijzigd of geopend, of als de Cyberbike™ beschadigd werd als gevolg van ongeoorloofd of onverstandig gebruik, van nalatigheid, van een ongeval, van normale slijtage of een ander geval dat geen verband heeft met een fabricatie- of materiaalfout.
- Als het product niet uitsluitend werd gebruikt voor persoonlijke doeleinden, maar in een commerciële, huur- of institutionele situatie.
- Als u de instructies die u werden meegeleverd door de dienst voor technische ondersteuning niet hebt opgevolgd.

Help ons het milieu te beschermen! Breng uw defecte elektronisch apparaat naar een inzamelcentrum waar deze kan worden hergebruikt.

KLANTENSERVICE

In Nederland gedistribueerd door:

Bigben Interactive Nederland B.V
Franciscusweg 249
1216 SG Hilversum
www.bigben.eu
Email : klantenservice@bigben-interactive.nl

In België gedistribueerd door:

Bigben Interactive Belgium S.A./N.V.
28, Avenue Ernest Solvay
1480 Tubize
www.bigben.eu
Email : customerservice@bigben-interactive.be

IMPORTANTE: Antes de usar este producto, además de las instrucciones de tu plataforma de juego, lee atentamente toda la documentación adjunta poniendo especial atención a cualquier información sobre salud y seguridad. También te recomendamos que leas con detenimiento la lista de advertencias que figura al final de este documento.

CONTENIDO:

1. Introducción
 - a. Contenido
 - b. Características
 - c. Información general de la Cyberbike™
 - d. Descargar el juego Cyberbike
 - e. Descargar el juego Cyberbike a través de la aplicación "Fitness"
2. Montaje de la Cyberbike™
 - a. Ensamblaje de las piezas
 - b. Conectar la Cyberbike™
3. Utilización de la Cyberbike™
 - a. Ajustes
 - b. Utilización de la Cyberbike™
4. Funciones avanzadas
 - a. Calibración del manillar
5. Resolución de problemas
6. Advertencia
7. Garantía de venta / Línea telefónica de atención al cliente

1. INTRODUCCIÓN

Gracias por comprar esta Cyberbike™. Este accesorio te permite jugar y hacer ejercicio al mismo tiempo. La Cyberbike es compatible con los modelos de televisor de la gama Samsung Smart TV de las series 6 a la 9 de 2012 y de la 5 a la 9 de 2013; todos ellos equipados con Smart Hub. Puede adaptarse a todos los tamaños gracias a su sillín ajustable. Lee las siguientes instrucciones para el usuario y guárdalas en un lugar seguro para poder consultarlas en el futuro. Ten en cuenta que este producto es un accesorio para videojuegos, no una máquina de gimnasio.

Te recomendamos que pongas una alfombrilla debajo de este producto para evitar posibles arañazos en la superficie del suelo.

1.a. Contenido:



1.b. Características:

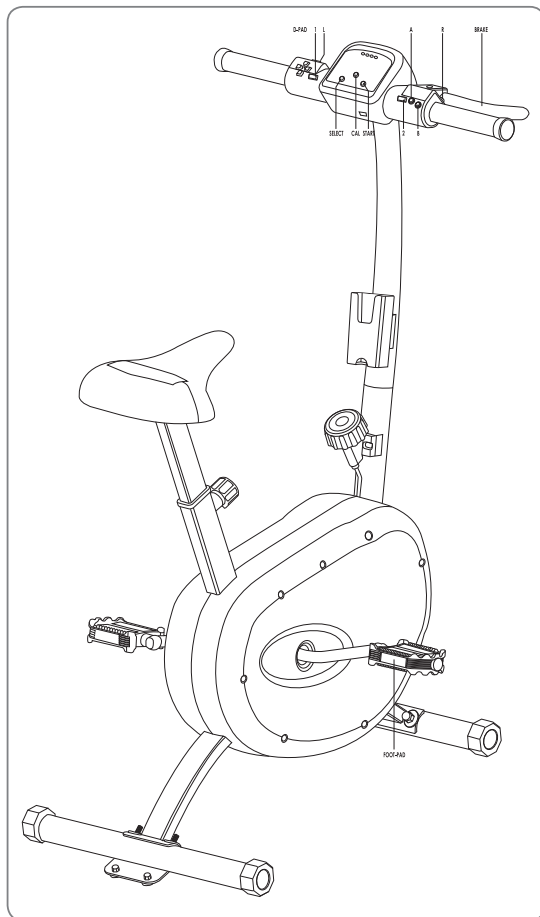

1.c. Información general de la Cyberbike™:

- Conexión inalámbrica de 2,4 GHz
- Sistema de programación de botones
- Sistema de calibrado de manillar
- Pedales con resistencia ajustable
- Pedaleo de avance y retroceso
- El sillín se puede ajustar en siete alturas diferentes
- Estabilizadores delantero y trasero
- Límite máximo de peso: 130 kg.

1.d. Descargar el juego Cyberbike

01. Pulsa el botón Smart Hub del mando de tu televisor.



02. En la pantalla SMART HUB, selecciona "Samsung Apps"
03. Busca "Cyberbike" y descárgate el juego gratis.

También hay otros juegos gratuitos que son compatibles con el accesorio Cyberbike, como Ostrich Fury y Popstar Run Off.

1.e. Descargar el juego Cyberbike a través de la aplicación "Fitness"

En la aplicación "Fitness", sigue los siguientes pasos a través del Smart Hub

01. Pulsa el botón Smart Hub del mando de tu televisor.
02. Ve a la aplicación "Fitness" y haz clic en el menú "Browse All" (Buscar todos).
03. Selecciona la categoría "Game" (Juego) y luego descarga los juegos Cyberbike, Ostrich Fury y Popstar Run Off.

2. MONTAJE DE LA CYBERBIKE™

El encargado de montar la Cyberbike™ debe ser una persona adulta. Durante el montaje de la bicicleta, no es necesario hacer fuerza para encajar las piezas. Si tienes alguna dificultad, consulta los diagramas de montaje o contacta con la línea de atención al cliente (ver párrafo 7).

2.a. Ensamblaje de las piezas

FRONT

BACK

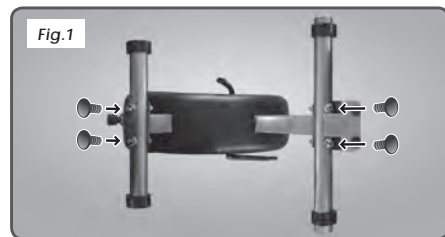

Soportes frontal y trasero: Pon la Cyberbike™ boca arriba y acopla las patas como se describe a continuación. Coloca los tornillos y apriételos usando la herramienta de montaje incluida. (Fig. 1)

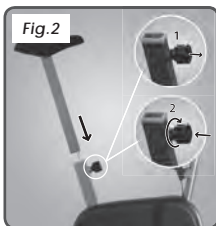

Sillín: Primero, conecta el cable de la barra del sillín al del cuadro principal de la Cyberbike™. Asegúrate de que los conectores encajan correctamente. Después, inserta la barra que sujeta el sillín en el cuadro principal de la Cyberbike™. (Fig. 2)



Manillar: Conecta el cable dentro de la barra del manillar antes de ensamblarla en la base de la Cyberbike™. Inserta la barra del manillar en el cuadro principal de la Cyberbike™ como se indica.

Luego, mete los 4 tornillos cortos en los agujeros y apriétalos con la herramienta de montaje para fijar el manillar. (Fig. 3)



Para montar el soporte del mando, deslízalo sobre la pieza de sujeción de la parte frontal del soporte del manillar. (Fig. 4)

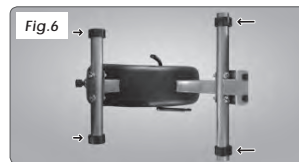

Asegurar la estabilidad de la bicicleta
En caso de que la bicicleta se tambalee mientras la usas, gira una de las patas de plástico del soporte frontal o del trasero hasta que quede totalmente estable. (Fig. 6)

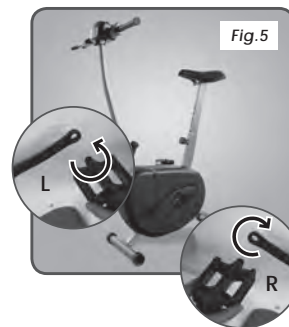

Pedales: Los pedales llevan una marca para distinguir el izquierdo del derecho. Es fundamental que insertes el pedal correcto en cada lado. Aprieta los pedales con la herramienta incluida. (Fig. 5).



Colocación de las pilas: Introduzca las pilas en el compartimento para pilas situado en la parte trasera del manillar. Asegúrate de que las colocas en la posición adecuada fijándote en los símbolos + y - de sus extremos.

2.b. Conectar la Cyberbike™

Para empezar, enciende el televisor y la Cyberbike. Ahora la Cyberbike se conectará a receptor. Cuando lo hayan hecho, los LEDs de ambos se mantendrán encendidos.

Conexión del receptor USB: Conecta el receptor USB en cualquier conector USB disponible situado en la parte trasera de la Smart TV. Ten en cuenta que si deseas usar un disco duro externo en tu Smart TV, deberás conectar el receptor USB en un puerto distinto al reservado para dicho dispositivo.



Nota: Si tienes algún problema de conectividad, puedes utilizar el alargador USB para mejorar la transmisión de la señal entre la Cyberbike y el televisor. Asegúrate de que la parte trasera del televisor no obstaculiza el receptor; de esta manera la señal será óptima.



Inicia el juego que hayas seleccionado desde el Smart Hub de Samsung.

Los LEDs indicarán el nivel de carga de las pilas.

- 4 LEDs: carga máxima
- 3 LEDs: 75 % de carga
- 2 LEDs: 50 % de carga
- 1 LED: 25 % lo menos de carga

Si tienes algún problema de conectividad cuando se estén gastando las pilas, cámbialas. Reemplázalas todas y nunca mezcles diferentes tipos.

3. UTILIZACIÓN DE LA CYBERBIKE™

3.a. Ajustes

Ajuste del sillín

Debes ajustar la altura del sillín de forma que tus rodillas queden ligeramente flexionadas cuando los pedales estén en su posición más baja.

Para ajustar la altura del sillín:

- Sujeta el sillín
- No quites el tornillo moleteado; aflojalo y luego tira de él para mover el sillín.
- Coloca el sillín a la altura deseada
- Suelta el tornillo moleteado y luego apriétalo.
- El sillín no debe superar la altura máxima indicada en la barra que lo sostiene. (Fig. 6)



Advertencia: No te sientes en la Cyberbike™ mientras ajustas la altura del sillín.

3.b. Utilización de la Cyberbike™

Las bicicletas estáticas te permiten realizar un entrenamiento cardiovascular excelente. Hacer ejercicio con una puede aumentar tu capacidad cardiorrespiratoria, lo que significa que notarás una mejora en tu condición física general y tus niveles de resistencia, y además, quemarás calorías, lo cual, combinado con una dieta equilibrada, puede ayudarte a perder peso. Está muy bien sudar durante una sesión de entrenamiento aeróbico, pero el objetivo no es quedarse sin aliento.



Cuando entres, siempre debes poder hablar con normalidad sin necesidad de jadear. Las bicicletas estáticas fortalecen los músculos de las piernas y los muslos mientras trabajan los tríceps y abdominales al mismo tiempo.

Este producto no está diseñado para menores de 7 años. Se recomienda la supervisión de un adulto durante la utilización de la Cyberbike™.

Ajustar la resistencia de los pedales

Puedes ajustar la resistencia de los pedales de tu Cyberbike™ con el tornillo moleteado situado en la base de la barra del manillar.

- Gira el tornillo moleteado en dirección contraria a las agujas del reloj (hacia el "-") para reducir la resistencia de pedaleo. (Fig. 8)
- Gira el tornillo moleteado en la dirección de las agujas del reloj (hacia el "+") para aumentar la resistencia de pedaleo. (Fig. 8)
- La resistencia de pedaleo también puede ajustarse mientras pedaleas.

4. FUNCIONES AVANZADAS

4.a. Calibración del manillar

Si crees que el manillar de tu Cyberbike no funciona correctamente, puede que debas recalibrarlo.

Para ello, sigue estos sencillos pasos:

- Mantén pulsados los botones SELECT y CAL durante al menos 2 segundos. El LED situado junto al botón CAL se encenderá y comenzará a parpadear.
- Suelta los botones SELECT y CAL y luego centra el manillar.
- Pulsa el botón SELECT. El LED situado junto al botón CAL comenzará a parpadear más rápido. Ya se ha establecido la posición central del manillar.
- Gira el manillar al máximo a la izquierda o a la derecha.
- Pulsa el botón SELECT. El LED situado junto al botón CAL continuará parpadeando rápidamente.
- Gira el manillar al máximo a la derecha.
- Pulsa el botón SELECT. Ahora el LED situado junto al botón CAL se apagará. Se ha completado el proceso de calibración del manillar.

5. RESOLUCIÓN DE PROBLEMAS

El televisor no reconoce la Cyberbike.

- Asegúrate de que el receptor USB está conectado. Ver sección 2a.
- Asegúrate de que las pilas están instaladas y colocadas en la posición adecuada. Ver sección 2a.
- Asegúrate de que el botón de encendido está en la posición "On".

El vehículo/personaje no se mueve en la pantalla cuando pedaleas en tu Cyberbike™.

- Comprueba que todos los cables de la Cyberbike™ estén conectados correctamente. Ver sección 2a.

- Asegúrate de que el receptor USB está conectado.

El vehículo/personaje no responde cuando accionas el freno de la Cyberbike™.

- Comprueba que todos los cables de la Cyberbike™ estén conectados correctamente. Ver sección 2a.

El botón del sillín no funciona.

- Comprueba que todos los cables de la Cyberbike™ estén conectados correctamente. Ver sección 2a.
- Asegúrate de no estar sentado en la bicicleta cuando la enciendas.
- Ten en cuenta que esta característica solo funciona en algunas secciones del juego. Para utilizarla correctamente, consulta las instrucciones de los juegos.

El vehículo/personaje gira aunque el manillar esté recto.

- Calibra el manillar. Ver sección 4.

La Cyberbike pierde la señal de conexión mientras la estás usando.

- Comprueba que las pilas no se estén gastando. Si se están gastando, cámbialas.
- Comprueba que el televisor no esté obstaculizando la señal del receptor. Trata de solucionarlo conectando el alargador USB. Ver sección 2a.

6. ADVERTENCIA

01. Lea todas las instrucciones de este manual de utilización antes de utilizar el producto. Utilice el producto únicamente tal como se describe en este manual. Conserve este manual.
02. Este aparato es conforme a las normas europeas en materia de aparatos de fitness de uso doméstico y no terapéutico.
03. Este aparato debe ser montado por un adulto. El Cyberbike™ siempre debe ser montado y desmontado con cuidado.
04. Conserve las pequeñas piezas y las bolsas de plástico fuera de alcance de los niños. Tire las bolsas de plástico de manera apropiada.
05. El propietario del aparato debe asegurarse que todos los usuarios del producto estén bien informados acerca de todas las medidas de precaución. Los niños deben estar lo suficientemente informados por un adulto sobre la utilización adecuada del aparato. La utilización del aparato por parte de un niño debe realizarse bajo la vigilancia de un adulto.
06. Ayude a su niño a ajustar el sillín a la altura ideal.
07. DELTA reference / Bigben interactive declinan cualquier responsabilidad en caso de heridas o daños infligidos a cualquier persona o a cualquier bien a consecuencia de un uso impropio del producto por parte del comprador o un tercero..
08. No conviene a niños o adultos de más de 130 kg/ 286 lbs.
09. El producto está destinado a un uso doméstico únicamente. No utilice este producto en un contexto comercial, locativo o institucional.
10. Utilice y conserve este producto al interior, al abrigo de la humedad y del polvo, sobre una superficie plana y sólida y en una zona lo suficientemente amplia. Procure disponer de un espacio suficiente para acceder y desplazarse alrededor del Cyberbike™ con total seguridad. Si fuera necesario proteger el suelo, es preferible colocar una alfombra debajo del Cyberbike™. No coloque recipientes llenos de líquido sobre el aparato a fin de evitar cualquier incendio o electrocución.

11. El usuario es responsable del buen mantenimiento del Cyberbike™. Tras el montaje del aparato y antes de cada utilización, controle que los elementos de fijación estén bien apretados y no sobresalgan. Verifique que a menudo el estado de las piezas más expuestas al desgaste.
12. No someta el aparato a golpes o choques violentos, lo cual podría provocar daños o un funcionamiento defectuoso.
13. En caso de degradación del Cyberbike™, no vuelva a utilizar el aparato y contacte con el soporte técnico. Véase párrafo 7.
14. No utilice nunca el Cyberbike™ a proximidad de escaleras, una fuerte pendiente, una carretera, una piscina o agua.
15. Para proteger sus pies durante la utilización, procure llevar un calzado. No lleve prendas amplias o colgantes que pueden ser atrapados en la máquina. Retire todas sus joyas.
16. Para ciertas personas, las luces intermitentes y los motivos luminosos pueden provocar una crisis de epilepsia o una pérdida de conocimiento. Tal crisis también puede sobrevenir cuando estas personas miran la televisión o juegan a ciertos juegos. Todas aquellas personas que no hayan padecido epilepsia anteriormente también corren un riesgo. Si, en el pasado, Usted o un miembro de su familia ya ha presentado síntomas semejantes a los de la epilepsia, como crisis o pérdidas de conocimiento, durante la exposición a luces intermitentes, le aconsejamos consulte a un médico antes de utilizar un juego. Aconsejamos a los padres vigile a los niños mientras están jugando. Interrumpa inmediatamente el juego y consulte a un médico si, durante el juego, Usted o su hijo presenta uno o varios síntomas siguientes: vértigos, visión reducida, fics a nivel del rostro u ojos, pérdida de conocimiento, desorientación, reflejos arbitrarios o convulsiones.
17. Consulte a un médico antes de cualquier utilización del aparato. Consulte al médico de su niño antes de dejarle utilizar el aparato.
18. La utilización incorrecta o excesiva puede provocar heridas.
19. Por consideraciones de índole médica, se aconseja no utilizar el Cyberbike™ de manera demasiado intensiva. También se aconseja no utilizarlo en caso de cansancio excesivo.
20. Si padece un dolor, vértigos o náuseas o si presenta síntomas de mal de los transportes durante la utilización del Cyberbike™, deténgase inmediatamente y descanse. Consulte a su médico si los síntomas persisten o reaparecen.
21. Procure tener una iluminación suficiente. Se desaconseja colocarse demasiado cerca de la pantalla. Interrumpa el juego durante 5 a 10 minutos si sus ojos están cansados, secos o si padece una sensación de incomodidad.
22. Se aconseja una pausa mínima de 15 minutos por hora cuando juega durante un largo periodo.
23. No deje nunca a su niño cuando utiliza el aparato.
24. Mantenga siempre los animales domésticos alejados del aparato.
25. El Cyberbike™ sólo puede soportar una sola persona a la vez.
26. No modifi que su Cyberbike™.
27. Mantenga la espalda bien recta durante el entreno (sin arquear la espalda).
28. Agarrase siempre del manillar para subir y bajarse del aparato; así como durante su utilización.
29. Cuando deje de utilizar el Cyberbike™, reduzca progresivamente la velocidad de pedaleo hasta la parada completa de los pedales.

30. Limpie el aparato con una esponja húmeda. Aclare y seque correctamente el aparato.
31. La utilización de disolventes puede dañar el producto de manera irreversible.
32. Asegúrese disponer del espacio suficiente alrededor de su Cyberbike™ a fin de evitar cualquier choque o daño.
33. Ajuste el sillín de manera que ninguna parte de su cuerpo golpee el Cyberbike™.
34. No se recomienda este producto si padece problemas: cardíacos, respiratorios, de espalda, ...
35. El Cyberbike™ le hace realizar ejercicio físico. Si padece problemas de salud que le impiden realizar ciertos ejercicios físicos, no utilice este producto.
36. Si se siente mareado, débil o asfixiado, interrumpa inmediatamente la utilización del Cyberbike™. Consulte a un médico si los síntomas persisten.
37. El Cyberbike™ debe ser utilizado únicamente en el interior.

Los adhesivos ilustrados aquí colocados sobre el producto en las ubicaciones representadas a continuación. Para cualquier adhesivo faltante o ilegible, contacte con Deltareference / bigben interactive y solicite un adhesivo de recambio gratuito. Sustituya el adhesivo sobre el producto en el lugar indicado.

7.GARANTÍA DE VENTA / LÍNEA TELEFÓNICA DE ATENCIÓN AL CLIENTE

GARANTÍA COMERCIAL



Bigben interactive ofrece al comprador una garantía del producto contra cualquier defecto de fabricación o material para un periodo de un año a partir de la fecha de compra inicial. Si constata un defecto del producto durante el periodo de garantía, contacte inmediatamente con el servicio de soporte técnico (véase párrafo « Hotline »), el cual le informará acerca del procedimiento a seguir. Si se confirma el defecto, el producto debe ser devuelto al lugar de compra o a cualquier otro lugar indicado por el servicio de soporte técnico acompañado de su comprobante de compra. En el marco de esta garantía, el Cyberbike™ defectuoso del consumidor es reparado o sustituido, a discreción del servicio de soporte técnico. Conforme a la legislación aplicable, la responsabilidad total de DELTA -reference / bigben interactive (incluida la responsabilidad para los daños indirectos) se limita a la reparación o sustitución del

Cyberbike™. Los derechos del consumidor, conforme a la legislación aplicable en materia de venta de productos de consumo, no son bajo ningún concepto limitados por esta garantía. Esta garantía es únicamente aplicable en los países en los cuales el producto ha sido puesto en el mercado por DELTA reference / bigben interactive o un vendedor autorizado.

ESTA GARANTÍA NO SE APLICA:

- Si el producto ha sido adaptado, modificado o abierto, o si el Cyberbike™ ha sido dañado a consecuencia de un uso impropio o imprudente, a una negligencia, a un accidente, al desgaste normal u otra causa sin relación con un defecto de fabricación o material.
- Si el producto no ha sido utilizado a fines exclusivamente privados, sino más bien en un contexto comercial, locativo o institucional.
- Si no respeta las instrucciones que le han sido proporcionadas por el servicio de soporte técnico.

Ayúdenos a proteger el medio ambiente ! Respete las normativas locales vigentes: deposite su aparato eléctrico fuera de uso en un centro de recogida adecuado.

IMPORTANTE: prima di usare questo prodotto, consulta la documentazione allegata e le istruzioni della tua piattaforma di gioco, prestando particolare attenzione alle informazioni riguardanti salute e sicurezza. Leggi attentamente anche le avvertenze contenute nella sezione finale di questo documento.

SOMMARIO:

1. Introduzione
 - a. Contenuto
 - b. Caratteristiche
 - c. Panoramica della Cyberbike™
 - d. Come scaricare il gioco Cyberbike
 - e. Come scaricare il gioco Cyberbike tramite l'applicazione "Fitness"
2. Assemblaggio della Cyberbike™
 - a. Come assemblare i componenti
 - b. Come connettere la Cyberbike™
3. Uso della Cyberbike™
 - a. Regolazioni
 - b. Come utilizzare la Cyberbike™
4. Funzioni avanzate
 - a. Come calibrare il manubrio
5. Risoluzione dei problemi
6. Avvertenze
7. Garanzia commerciale / Assistenza telefonica

1. INTRODUZIONE

Grazie per aver acquistato la Cyberbike™. Con questo accessorio, potrai giocare e, al tempo stesso, praticare attività fisica. La Cyberbike è compatibile con la gamma di televisori Smart TV di Samsung dotati di Smart Hub, a partire dalla Serie 6 fino alla Serie 9 per i modelli commercializzati nel 2012 e a partire dalla Serie 5 fino alla Serie 9 per i modelli commercializzati nel 2013. Grazie al sellino regolabile, la Cyberbike può adattarsi a diverse corporature. Prima di utilizzare il prodotto, leggi attentamente questo manuale e conservalo in modo da poterlo consultare di nuovo in futuro. Si ricorda che il prodotto è un accessorio per videogiochi e non va utilizzato come cyclette da camera.

È consigliabile posizionare un tappetino sotto il prodotto, in modo da evitare eventuali graffi al pavimento.

1.a. Contenuto:



1 x manubrio



1 x corpo della Cyberbike™



1 x supporto anteriore



1 x supporto posteriore



8 x viti di fissaggio dei supporti



1 x strumento di assemblaggio



1 x pedale sinistro



1 x pedale destro



Supporto del telecomando



1 x manopola



1 x sellino



1 x prolunga USB



1 x ricevitore USB



1 x set di batterie AA



1 x manuale di istruzioni

2.a. Come assemblare i componenti

FRONT

BACK



Supporto anteriore e supporto posteriore: capovolgi il corpo della Cyberbike™ e posiziona i pedali come indicato più sotto. Inserisci e stringi le viti usando l'apposito strumento di assemblaggio fornito in dotazione (fig. 1).

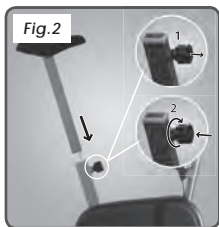

Sellino: collega il cavo dell'asta del sellino a quello del corpo principale della Cyberbike. Verifica che i connettori siano saldamente agganciati, quindi inserisci il tubo di sostegno del sellino nel corpo della Cyberbike™ (fig. 2).



Manubrio: collega il cavo all'interno del tubo, quindi inserisci il tubo di sostegno del manubrio nel corpo della Cyberbike™.

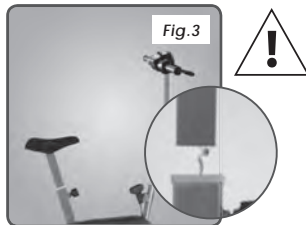

Inserisci nei fori le 4 viti corte fornite, stringendole con lo strumento di assemblaggio finché il manubrio non è fissato saldamente (fig.3)



Successivamente, inserisci il sostegno del telecomando in dotazione nell'apposito alloggiamento posizionato nella parte anteriore del supporto del manubrio (fig.4).

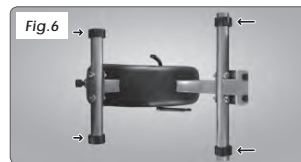

Livellamento della bicicletta
In caso di instabilità della bicicletta durante l'uso, ruota uno dei terminali in plastica del supporto posteriore o anteriore fino a ottenere la giusta stabilità (fig.7).

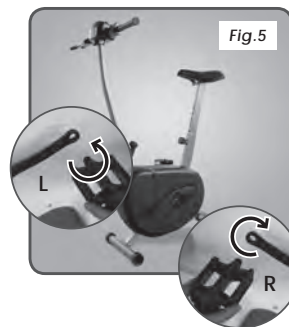

Pedali: individua il pedale sinistro e il destro in base ai contrassegni, in modo da fissare il pedale giusto su ciascun lato della Cyberbike™. Fissa i pedali usando lo strumento in dotazione (fig.5).



Installazione delle batterie: inserisci le batterie in dotazione nell'apposito alloggiamento collocato sul retro dell'area di controllo. Verifica che le polarità + e - delle batterie siano posizionate correttamente.

2.b. Come connettere la Cyberbike™

Accendi il televisore e la Cyberbike per effettuare la prima connessione. La Cyberbike eseguirà l'accoppiamento con il ricevitore. Una volta eseguito l'accoppiamento, i LED della Cyberbike e del ricevitore si accenderanno.

Collegamento del ricevitore USB: collega il ricevitore USB a uno dei connettori USB posizionati sul lato posteriore dello Smart TV. Nota: se utilizzi un'unità disco fisso con il tuo Smart TV, non collegare il ricevitore alla porta USB riservata alle unità HDD.



Nota: in caso di problemi di connessione, puoi migliorare il collegamento tra il televisore e la Cyberbike tramite la prolunga USB. Per aumentare la forza del segnale, verifica che il ricevitore non sia coperto dalla parte posteriore del televisore.



Lancia il gioco selezionato dallo Smart Hub di Samsung.

Il livello di carica delle batterie viene indicato dagli appositi LED.

- 4 LED indicano la carica completa
- 3 LED indicano il 75% di carica
- 2 LED indicano il 50% di carica
- 1 LED indica una carica pari o inferiore al 25%

In caso di problemi di connessione dovuti a una carica insufficiente, sostituisci tutte le batterie in blocco. Non utilizzare contemporaneamente batterie di tipo diverso.

3. USO DELLA CYBERBIKE™

3.a. Regolazioni

Regolazione del sellino

L'altezza del sellino deve essere regolata in modo tale che le ginocchia siano leggermente flesse quando i pedali si trovano nella posizione più bassa.

Per regolare l'altezza del sellino:

- Sostieni il sellino
- Allenta la manopola senza rimuoverla, quindi tirala in modo da riuscire a spostare l'asta del sellino
- Posiziona il sellino alla giusta altezza
- Rilascia e stringi la manopola
- Il sellino non deve superare la posizione massima indicata sull'asta (fig.6)



Avvertenza: è importante scendere dalla Cyberbike™ per modificare l'altezza del sellino.

3.b. Utilizzo della Cyberbike™

La cyclette è un attrezzo ideale per stimolare l'apparato cardiocircolatorio. L'allenamento su questo apparecchio aumenta le capacità cardiovascolari. In questo modo migliorerai la tua forma fisica, aumenterai la tua resistenza e brucerai calorie. Se accompagnati da una dieta sana, gli esercizi aiutano anche a perdere peso. Durante un esercizio di cardio training, sudare è un'ottima cosa, ma lo scopo non è quello di affannarsi.

Nel corso dell'allenamento si deve sempre riuscire a parlare normalmente senza ansimare. La cyclette rinforza le gambe e le cosce, esercitando al contempo i tricipiti e gli addominali.



Il prodotto non è destinato a bambini di età inferiore ai 7 anni. Durante l'utilizzo della Cyberbike™ da parte di bambini, è consigliata la supervisione di un adulto.

Regolazione della resistenza dei pedali

E' possibile regolare la resistenza dei pedali della Cyberbike™ tramite la manopola situata alla base del tubo di sostegno del manubrio.

- Ruota la manopola in senso antiorario (in direzione del "-") per diminuire la resistenza alla pedalata (fig.8).
- Ruota la manopola in senso orario (in direzione del "+") per aumentare la resistenza alla pedalata (fig.8)
- Puoi regolare la resistenza anche mentre pedali.

4. FUNZIONI AVANZATE

4.a. Come calibrare il manubrio

Se la Cyberbike non sterza in maniera corretta, può essere necessario ricalibrare il manubrio.

Per eseguire la ricalibrazione, segui questi passaggi:

- Tieni premuti i tasti SELECT e CAL per almeno 2 secondi. Il LED situato accanto al tasto CAL si accenderà e inizierà a lampeggiare.
- Rilascia i tasti SELECT e CAL, quindi centra il manubrio.
- Premi il tasto SELECT. Il LED situato accanto al tasto CAL lampeggerà più velocemente, a indicare che la posizione centrale del manubrio è stata acquisita.
- Ruota al massimo il manubrio in una direzione.
- Premi il tasto SELECT. Il LED accanto al tasto CAL continuerà a lampeggiare velocemente.
- Ruota al massimo il manubrio nell'altra direzione.
- Premi il tasto SELECT. Il LED accanto al tasto CAL si spegnerà. La calibrazione del manubrio è conclusa.

5. RISOLUZIONE DEI PROBLEMI

La Cyberbike non viene riconosciuta dal televisore.

- Verifica che il ricevitore USB sia collegato. Consulta la sezione 2a.
- Verifica che le batterie siano installate e posizionate correttamente. Consulta la sezione 2a.
- Verifica che l'interruttore di accensione della Cyberbike sia in posizione "On".

Il veicolo/personaggio non si muove quando pedali sulla Cyberbike™.

- Verifica che tutti i cavi all'interno della Cyberbike™ siano collegati correttamente. Consulta la sezione 2a.
- Verifica che il ricevitore USB sia collegato.

Il veicolo/personaggio non risponde quando freni sulla Cyberbike™.

- Verifica che tutti i cavi all'interno della Cyberbike™ siano collegati correttamente. Consulta la sezione 2a.

Il tasto del sellino non funziona.

- Verifica che tutti i cavi all'interno della Cyberbike™ siano collegati correttamente. Consulta la sezione 2a.
- Verifica che, al momento dell'accensione, nessuno fosse seduto sulla Cyberbike™.
- Questa funzione è attiva solo in determinate sezioni del gioco. Per l'uso corretto, fai riferimento alle istruzioni a schermo fornite durante il gioco.

Il veicolo/personaggio gira anche quando il manubrio è centrato.

- Ripristina la calibrazione. Consulta la sezione 4.

La Cyberbike perde il segnale di connessione durante l'utilizzo.

- Verifica che la carica delle batterie sia sufficiente. In caso di carica bassa, sostituisci le batterie.
- Verifica che il segnale del ricevitore non sia coperto dal televisore. Nel caso, usa la prolunga USB. Consulta la sezione 2a.

6. AVVERTENZE

1. Leggere tutte le istruzioni di questo manuale prima di utilizzare il prodotto. Usare il prodotto esclusivamente come descritto in questo manuale. Conservare questo manuale.
2. Questo apparecchio è conforme alle norme europee in materia di apparecchi da fitness per uso domestico e non terapeutico.
3. Questo apparecchio deve essere montato da un adulto. La Cyberbike™ deve essere sempre montata e smontata con cura.
4. Conservare le piccole parti e i sacchetti di plastica fuori dalla portata dei bambini. Smaltire i sacchetti di plastica in maniera appropriata..
5. Il proprietario dell'apparecchio deve accertarsi che tutte le persone che utilizzano il prodotto siano sufficientemente informate di tutte le misure precauzionali. I bambini devono essere sufficientemente informati da un adulto in merito al corretto utilizzo dell'apparecchio. L'uso dell'apparecchio da parte di un bambino deve avvenire sotto la sorveglianza di un adulto.
6. Aiutate il vostro bambino a regolare la sella alla giusta altezza.
7. DELTA reference / bigben interactive declinano ogni responsabilità in caso di lesioni o danni inflitti a persone o cose a seguito di un uso improprio del prodotto da parte dell'acquirente o di terze persone.
8. Non adatto a bambini o adulti di peso superiore a 130 kg/ 286 lbs.
9. Il prodotto è destinato esclusivamente a un uso domestico e non deve essere utilizzato in contesti commerciali, locativi o istituzionali.
10. Utilizzare e conservare questo prodotto all'interno, al riparo dall'umidità e dalla polvere, su una superficie piana e solida e in uno spazio sufficientemente ampio. Accertarsi di disporre di uno spazio sufficiente per accedere alla Cyberbike™ e spostarsi intorno ad essa in totale sicurezza. Se è necessario proteggere il pavimento, è preferibile sistemare un tappeto sotto la Cyberbike™. Non appoggiare recipienti pieni di liquido sull'apparecchio, onde evitare incendi o scosse elettriche.

14. L'utilizzatore è responsabile della corretta manutenzione della Cyberbike™. Dopo il montaggio dell'apparecchio e dopo ogni utilizzo, controllare che gli elementi di fissaggio siano serrati correttamente e che non sporgano. Verificare regolarmente lo stato delle parti più soggette a usura.
15. Non sottoporre l'apparecchio a urti o impatti violenti: potrebbero provocare danni o malfunzionamenti.
16. In caso di danneggiamento della Cyberbike™, interrompere l'uso dell'apparecchio e contattare il supporto tecnico. Vedere il paragrafo 7.
17. Non utilizzare mai la Cyberbike™ nelle vicinanze di scale, forti pendenze, strade, piscine o acqua.
18. Per proteggere i piedi durante l'uso è necessario utilizzare le scarpe. Non indossare indumenti ampi o cadenti che potrebbero impigliarsi nella macchina. Togliere tutti i gioielli.
19. In alcune persone, le luci lampeggianti e i motivi luminosi possono causare crisi epilettiche o perdita di conoscenza. Una crisi di questo tipo può verificarsi anche mentre queste persone guardano la televisione o giocano ad alcuni giochi. Anche chi non ha mai sofferto di epilessia in precedenza è esposto a un tale rischio. Se in passato voi o un membro della vostra famiglia avete già sofferto di sintomi analoghi a quelli dell'epilessia, come crisi o perdite di conoscenza, durante l'esposizione a luci lampeggianti, vi consigliamo di consultare un medico prima di utilizzare i giochi. Raccomandiamo ai genitori di sorvegliare i bambini mentre utilizzano i giochi. Interrompere immediatamente l'attività e consultare un medico se durante il gioco voi o il vostro bambino presentate uno o più sintomi tra i seguenti: vertigini, cali della vista, ficcamenti a livello del viso o degli occhi, perdita di conoscenza, disorientamento, riflessi arbitrari o convulsioni.
20. Consultare un medico prima di utilizzare l'apparecchio. Consultare il pediatra prima di far utilizzare l'apparecchio ai bambini.
21. L'uso scorretto o eccessivo può causare lesioni.
22. Per considerazioni di ordine medico, si consiglia di non utilizzare la Cyberbike™ in modo troppo intensivo. Si consiglia anche di non utilizzarla in caso di eccessiva stanchezza.
23. In caso di dolori, vertigini o nausea o se si presentano sintomi di mal d'auto durante l'utilizzo della Cyberbike™, interrompere immediatamente e riposarsi. Consultare il medico se i sintomi persistono o si ripresentano.
24. Accertarsi che l'illuminazione sia sufficiente. È sconsigliabile posizionarsi troppo vicino al televisore. Interrompere il gioco per almeno 5-10 minuti se gli occhi sono affaticati o asciutti o se si prova una sensazione di fastidio.
25. Si consiglia una pausa di almeno 15 minuti ogni ora se si gioca per un periodo prolungato.
26. Non lasciare mai i bambini da soli mentre utilizzano l'apparecchio.
27. Tenere tutti gli animali domestici a distanza dall'apparecchio.
28. La Cyberbike™ può supportare una sola persona alla volta.
29. Non eseguire lavori di fai da te sulla Cyberbike™.
30. Tenere la schiena ben dritta durante l'allenamento (non inarcare).
31. Tenersi sempre al manubrio per salire e scendere dall'apparecchio e durante l'utilizzo.
32. Quando si smette di usare la Cyberbike™, ridurre progressivamente la velocità di pedalata fino all'arresto completo dei pedali.
33. Pulire l'apparecchio con una spugna umida. Risciacquare e asciugare correttamente l'apparecchio.

34. L'utilizzo di solventi può danneggiare irreversibilmente il prodotto.
35. Accertarsi di avere spazio a sufficienza intorno alla Cyberbike™ per evitare urti o danni di ogni tipo.
36. Regolare la sella in modo tale che nessuna parte del corpo urti contro la Cyberbike™.
37. Questo prodotto è sconsigliato a chi soffre di problemi cardiaci, respiratori, alla schiena, ...
38. La Cyberbike™ permette di fare esercizio fisico. Chi soffre di problemi di salute che impediscono di fare alcuni esercizi fisici non deve utilizzare questo prodotto.
39. Se si prova un malessere, ci si sente deboli o si ha il fiato corto, interrompere immediatamente l'uso della Cyberbike™. Consultare un medico se i sintomi persistono.
40. La Cyberbike™ è destinata unicamente a un uso in ambienti interni.

Gli adesivi illustrati sono stati applicati sul prodotto nei punti rappresentati più sotto. Se qualche adesivo è mancante o illeggibile, contattare Deltareference / bigben interactive per ordinare un adesivo sostitutivo gratuito. Riposizionare l'adesivo sul prodotto nel punto indicato.

7.GARANZIA COMMERCIALE / ASSISTENZA TELEFONICA

GARANZIA COMMERCIALE



Bigben interactive offre all'acquirente una garanzia del prodotto contro ogni difetto di fabbricazione o materiali, per una durata di un anno a decorrere dalla data d'acquisto iniziale. Se si constata un difetto del prodotto durante il periodo di garanzia, contattare immediatamente il servizio di supporto tecnico (vedere il paragrafo "Hotline"). Sarete informati in merito alla procedura da seguire. Se il difetto è confermato, il prodotto deve essere restituito dove è stato acquistato o in un altro luogo indicato dal servizio di supporto tecnico, unitamente alla prova d'acquisto. Nell'ambito di questa garanzia, la Cyberbike™ difettosa del consumatore viene riparata o sostituita, a discrezione del servizio di supporto tecnico. Conformemente alla legislazione applicabile, la responsabilità totale di DELTA -reference / bigben interactive (inclusa la responsabilità per i danni indiretti) è limitata alla riparazione o alla sostituzione della Cyberbike™. I diritti del consumatore previsti dalla legislazione applicabile in materia di vendita di

beni di consumo non sono in alcun caso limitati da questa garanzia. Questa garanzia è applicabile unicamente nel paese in cui il prodotto è stato introdotto sul mercato da DELTA reference / bigben interactive o da un rivenditore autorizzato.

QUESTA GARANZIA NON SI APPLICA:

- Se il prodotto è stato adattato, modificato o aperto, o se la Cyberbike™ ha subito danni a seguito di un uso improprio o imprudente, negligenza, incidenti, normale usura o altre cause non correlate a un difetto di fabbricazione o del materiale.
- Se il prodotto non è stato utilizzato a fini esclusivamente privati, bensì in un contesto commerciale, locativo o istituzionale.
- In caso d'inosservanza delle istruzioni fornite dal servizio di supporto tecnico.

Aiutaci a rispettare ! Rispetta le regole menzionate: deposita le parti elettroniche usate nei centri di raccolta.

PORTUGUÊS

IMPORTANTE: Antes de utilizares este produto, lê todos os documentos em anexo, assim como as instruções do sistema, dando especial atenção às informações de saúde e segurança. Os avisos que se encontram no final deste documento também são de elevada importância.

CONTEÚDOS:

1. Introdução
 - a. Conteúdos
 - b. Características
 - c. Informação geral da Cyberbike™
 - d. Download de jogos Cyberbike™
 - e. Download de jogos Cyberbike™ através da aplicação "Fitness"
2. Montagem da Cyberbike™
 - a. Montagem das peças
 - b. Ligar a Cyberbike™
3. Utilizar a Cyberbike™
 - a. Ajustação
 - b. Utilizar a Cyberbike™
4. Funções avançadas
 - a. Calibrar o guiador
5. Resolução de problemas
6. Avisos
7. Garantia de vendas / Linha de apoio ao cliente

1. INTRODUÇÃO

Obrigado por compares esta Cyberbike™. Este acessório permite exercitar e jogar ao mesmo tempo. A Cyberbike™ é completamente compatível com a Samsung Smart TV desde os modelos da Série 6 até à Série 9 de 2012 e desde os modelos da Série 5 até à Série 9 de 2013, equipadas com Smart Hub. Pode ser adaptada para todos os tamanhos necessários, com um assento ajustável. Aconselhamos a leitura das instruções do utilizador e a sua conservação para consultas posteriores.

Nota: este produto é um acessório de vídeo jogos, e não um equipamento de exercício.

Recomendamos que coloques um tapete por baixo do produto para evitar possíveis arranhões em superfícies duras.

1.a. Conteúdos:



1 x guiador



1 x quadro principal da Cyberbike™



1 x apoio dianteiro



1 x apoio traseiro



8 x parafusos de fixação de suporte



1 x ferramenta de montagem



1 x pedal esquerdo



1 x pedal direito



Suporte do controlo remoto



1 x maçaneta



1 x assento



1 x cabo com extensão USB



1 x receptor USB



1 x conjunto de pilhas AA



1 x instruções para o utilizador

1.b. Características

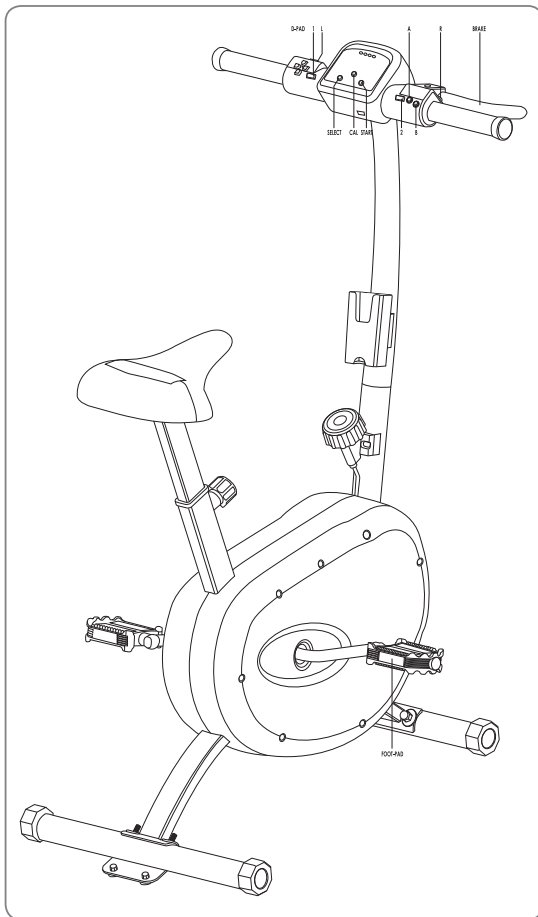

1.c. Informação geral da Cyberbike™:

- Ligação wireless 2.4 GHz
- Sistema de programação com botões
- Sistema de calibração do guidador
- Resistência ajustável dos pedais
- Possibilidade de pedalar para a frente e para trás
- Assento ajustável até sete alturas diferentes
- Estabilizadores dianteiros e traseiros
- Peso máximo: 130 kg.1.d. : Download de jogos Cyberbike™

01. Pressiona o botão Smart Hub no comando da TV.



02. No ecrã SMART HUB, selecciona "Samsung Apps".

03. Procura por "Cyberbike" e faz o download gratuito do jogo.

Existem outros jogos gratuitos compatíveis com o acessório Cyberbike™, como Ostrich Fury e Popstar Run Off.

1.e. : Download de jogos Cyberbike™ através da aplicação "Fitness"

Segue os seguintes passos na aplicação "Fitness", através do Smart Hub

01. Pressiona o botão Smart Hub no comando da TV.

02. Acede à aplicação "Fitness" e clica no menu "Browse All" (Ver Todos).

03. Selecciona a categoria "Game" (Jogo) e faz o download dos jogos "Cyberbike", "Ostrich Fury" e "Popstar Run Off".

2.MONTAGEM DACYBERBIKE™

A Cyberbike™ deverá apenas ser montada por um adulto. Ao montar a bicicleta, não deverá ser aplicada demasiada força na inserção das peças. Caso surja algum problema, consulta os diagramas de montagem ou contacta a linha de apoio ao cliente (parágrafo 7).

2.a. Montagem das peças

FRONT

BACK

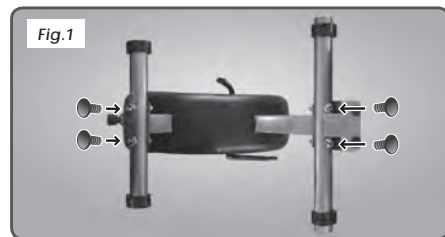

Apoios dianteiros e traseiros: Coloca a Cyberbike™ ao contrário e afixa os pés conforme descrito na figura abaixo indicada. Aperta os parafusos utilizando a ferramenta de montagem fornecida. (fig. 1)

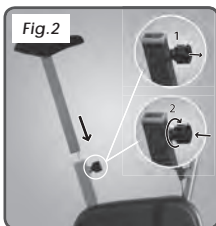

Assento: Liga o cabo do assento ao cabo do quadro da Cyberbike™. Certifica-te de que os conectores estão bem ligados. De seguida, insere o tubo de apoio do assento no quadro da Cyberbike™. (fig. 2)



Guiador: Liga o cabo no interior do tubo antes de inserir o tubo do guiador na base da Cyberbike™. Insere o tubo do guiador no quadro da Cyberbike™ conforme descrito na imagem abaixo indicada.

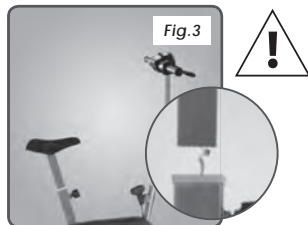

Insere os 4 parafusos pequenos nos furos e aperta-os com a ferramenta de montagem para certificar de que o guiador fica firme. (fig. 3)



Para encaixar o suporte do controle remoto, desliza-o no encaixe de suporte da dianteira do guidador. (fig. 4)

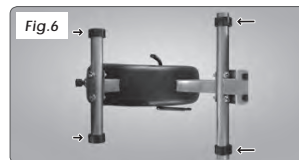

Assegurar a estabilidade da bicicleta
Se a bicicleta oscilar enquanto é utilizada, gira uma das tampas de plástico dos apoios dianteiro ou traseiro até ficar perfeitamente estável. (fig. 6)

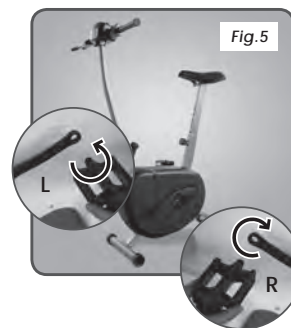

Pedais: Ambos os pedais têm marcações a indicar "esquerdo" e "direito". Cada pedal deve ser inserido de forma correcta. Aperta os pedais com a ferramenta fornecida. (fig. 5)



Instalação das pilhas: Introdz as pilhas fornecidas no compartimento para pilhas na parte traseira da área de controlo. Certifica-te de que são introduzidas na posição correcta, respeitando as polaridades + e -.

2.b. Ligar a Cyberbike™

Para efectuar a primeira ligação, liga a TV e a Cyberbike™. A Cyberbike™ será emparelhada com o receptor. Depois de ser emparelhada, os LEDs da Cyberbike™ e do receptor ficarão totalmente iluminados.

Ligação do receptor USB: Liga o receptor USB a qualquer entrada USB livre na parte traseira da Smart TV. Se pretenderes utilizar um dispositivo de armazenamento com disco rígido com a Smart TV, não deverás ligar o receptor à entrada USB destinada para HDD. Esta entrada está reservada para esta funcionalidade.



Nota: Se existirem problemas de ligação, poderás utilizar o cabo com extensão USB para melhorar a visibilidade entre a Cyberbike™ e a TV. Para melhorar a força do sinal, certifica-te de que o receptor não está tapado pela parte traseira da TV.



Inicia o jogo seleccionado na Samsung Smart Hub.

Os LEDs indicam o nível de energia das pilhas.

- 4 LEDs indicam 100% de energia
- 3 LEDs indicam 75% de energia
- 2 LEDs indicam 50% de energia
- 1 LED indica 25% de energia

Se existirem problemas de ligação quando o nível de energia for baixo, substitui todas as pilhas ao mesmo tempo. Nunca mistures tipos diferentes de pilhas.

3. UTILIZAR A CYBERBIKE™

3.a. Afnção

Ajuste do selim

O selim deverá ter uma altura que permita que os joelhos estejam ligeiramente dobrados quando os pedais estiverem no ponto mais baixo.

Para ajustar a altura do selim:

- Segura o assento
- Não retires a maçaneta; Deixa-a solta e puxa-a para mover o assento.
- Coloca o assento à altura desejada
- Solta a maçaneta e aperta-a
- O selim não deve ultrapassar a altura máxima indicada no assento. (fig. 6)

Aviso: Ninguém deve estar sentado na Cyberbike™ durante o ajuste do selim.

3.b. Utilizar a Cyberbike™

As bicicletas de exercício proporcionam um excelente exercício cardíaco. Utilizar uma bicicleta de exercício pode melhorar a capacidade cardiovascular. Verás uma melhoria da tua condição física em geral e dos níveis de resistência, e também poderás queimar calorias que em conjunto com um plano de alimentação saudável poderá ajudar a perder peso. Transpirar durante uma sessão de treino cardiovascular é excelente, mas o objectivo não é ficar sem fôlego.

Durante um exercício, deverás poder falar normalmente sem ficar sem fôlego. Os exercícios com bicicleta fortalecem as pernas e as coxas, e também trabalham os tríceps e abdominais.

Fig.7



Fig.8



Este produto foi criado para pessoas com idade igual ou superior a 7 anos. Recomendamos que um adulto supervise qualquer exercício com a Cyberbike™

Ajustar a resistência dos pedais

A resistência dos pedais da Cyberbike™ pode ser ajustada através da maçaneta localizada na base do tubo do guiador.

- Gira a maçaneta na direcção contrária à dos ponteiros do relógio (em direcção a "-") para diminuir a resistência dos pedais. (fig. 8)
- Gira a maçaneta na direcção dos ponteiros do relógio (em direcção a "+") para aumentar a resistência dos pedais. (fig. 8)
- A resistência dos pedais também pode ser ajustada enquanto pedala.

4. FUNÇÕES AVANÇADAS

4.a. Calibrar o guiador

Se o guiador da Cyberbike™ não estiver a funcionar correctamente, é necessário calibrar novamente.

Paracalibrar o guiador, segue os seguintes passos:

- Mantém os botões SELECT (SELECCIONAR) e CAL (CALIBRAR) pressionados durante 2 segundos, pelo menos. O LED junto ao botão CAL irá acender e ficar intermitente.
- Solta os botões SELECT e CAL, e coloca o guiador em posição central.
- Pressiona o botão SELECT. O LED junto ao botão CAL irá piscar mais rapidamente. A posição central do guiador foi definida.
- Gira o guiador para a esquerda ou direita, o máximo que permitir.
- Pressiona o botão SELECT. O LED junto ao botão CAL irá continuar a piscar rapidamente.
- Gira o guiador para a direita, o máximo que permitir.
- Pressiona o botão SELECT. O LED junto ao botão CAL irá desligar. O processo de calibração do guiador está concluído.

5. RESOLUÇÃO DE PROBLEMAS

A TV não identifica a Cyberbike™.

- Certifica-te de que o receptor USB está ligado. Consulta a secção 2a.
- Certifica-te de que as pilhas estão bem colocadas. Consulta a secção 2a.
- Certifica-te de que o interruptor de alimentação está na posição "On" (Ligado).

O veículo ou a personagem não se move no ecrã quando pedalo na Cyberbike™.

- Verifica se todos os cabos estão bem ligados no interior da Cyberbike™. Consulta a secção 2a.
- Certifica-te de que o receptor USB está ligado.

O veículo ou a personagem não responde quando utilizo os travões da Cyberbike™.

- Verifica se todos os cabos estão bem ligados no interior da Cyberbike™. Consulta a secção 2a.

O botão do assento não funciona.

- Verifica se todos os cabos estão bem ligados no interior da Cyberbike™. Consulta a secção 2a.
- Certifica-te de que ninguém está sentado na bicicleta quando é ligada.
- Esta função apenas funciona em algumas secções do jogo. Consulta a utilização correcta nas instruções do jogo.

O veículo ou a personagem vira quando o guiador está na posição central.

- Reestabelece a calibração. Consulta a secção 4.

A Cyberbike™ perde o sinal de ligação enquanto é utilizada.

- Certifica-te de que o nível das pilhas não é demasiado baixo. Se o nível for baixo, substitui as pilhas.
- Verifica se o sinal receptor não está tapado pela TV. Experimenta utilizar o cabo com extensão USB. Consulta a secção 2a.

6. AVISOS

01. Leia todas as instruções deste manual do utilizador antes de utilizar o produto. Utilize o produto apenas conforme descrito neste manual. Guarde este manual.
02. Este aparelho está em conformidade com as normas europeias em matéria de aparelhos de fitness de utilização doméstica e não-terapêutica.
03. Este aparelho deve ser montado por um adulto. A Cyberbike™ deve ser sempre montado e desmontado com cuidado.
04. Mantenha as peças pequenas e os sacos de plástico fora do alcance das crianças. Elimine os sacos de plástico de forma adequada.
05. O proprietário do aparelho deve assegurar-se de que todos os utilizadores do produto estão devidamente informados sobre todas as medidas de precaução. As crianças devem ser suficientemente informadas por um adulto acerca da utilização adequada do aparelho. A utilização do aparelho por uma criança deve ser efectuada sob a supervisão de um adulto.
06. Ajude o seu filho a regular a altura adequada do selim.
07. A DELTA reference / bigben interactive declinam qualquer responsabilidade no caso de ferimentos ou de danos infligidos em qualquer pessoa ou bem na sequência de uma utilização inadequada do produto pelo comprador ou uma terceira pessoa.
08. Não aconselhável a crianças ou adultos com mais de 130 kg/ 286 lbs.
09. O produto destina-se exclusivamente a uma utilização doméstica. Não utilize este produto num contexto comercial, de aluguer ou institucional.
10. Utilize e guarde este produto no interior, ao abrigo da humidade e do pó, numa superfície plana e sólida e num espaço suficientemente largo. Certifique-se de que dispõe de espaço suficiente para aceder e deslocar-se à volta da Cyberbike™ em segurança total. Se for necessário proteger o chão, mostre preferência colocar um tapete sob a Cyberbike™. Não coloque recipientes enchidos com líquido no aparelho para evitar qualquer risco de incêndio ou electrocussão.

11. O utilizador é responsável pela manutenção correcta da Cyberbike™. Após a montagem do aparelho e antes de cada utilização, certifique-se de que os elementos de fixação estão devidamente apertados e não estão soltos. Verifique regularmente o estado das peças mais sujeitas a desgaste.
12. Não submeta o aparelho a golpes ou choques violentos dada a possibilidade de danos ou funcionamento incorreto.
13. No caso de degradação da Cyberbike™, deixe de utilizar o aparelho e contacte o suporte técnico. Ver parágrafo 7.
14. Nunca utilize a Cyberbike™ na proximidade de escadas, inclinação abrupta, estrada, piscina ou água.
15. Para proteger os pés durante a utilização, use meias. Não use peças de roupa largas ou caídas que possam ficar presas na máquina. Retire todas as jóias.
16. Em algumas pessoas, as luzes que piscam e os motivos luminosos podem provocar uma crise de epilepsia ou perda de consciência. Estas crises podem também acontecer quando estas pessoas vêem televisão ou jogam determinados jogos. Correm igualmente riscos as pessoas que nunca sofreram de epilepsia. Se, no passado, você ou um membro da sua família já sofreu de sintomas semelhantes aos da epilepsia, como crises ou perdas de consciência, aquando da exposição a luzes a piscarem, aconselhamos a consulta de um médico antes da utilização de um jogo. Aconselhamos os pais a vigiarem os filhos enquanto estes utilizam um jogo. Pare imediatamente o jogo e consulte um médico se, durante o jogo, você ou o seu filho apresentar um ou vários dos seguintes sintomas: vertigens, visão reduzida, tiques a nível do rosto ou dos olhos, perda de consciência, desorientação, reflexos arbitrários ou convulsões.
17. Consulte um médico antes de qualquer utilização do aparelho. Consulte o médico do seu filho antes de deixá-lo utilizar o aparelho.
18. A utilização incorrecta ou excessiva pode causar ferimentos.
19. Por motivos de ordem médica, é aconselhável não utilizar a Cyberbike™ de forma demasiado intensiva. É igualmente aconselhável não utilizar no caso de cansaço.
20. Se sentir uma dor, se tiver vertigens ou náuseas ou se sofrer de enjoos aquando da utilização da Cyberbike™, pare de imediato e descanse. Consulte o seu médico se os sintomas persistirem ou reaparecerem.
21. Certifique-se de que a iluminação é suficiente. É desaconselhável colocar-se demasiado perto da televisão. Interrompa o jogo pelo menos 5 a 10 minutos se sentir os olhos cansados e secos ou se tiver uma sensação de desconforto.
22. Aconselha-se uma pausa de pelo menos 15 minutos por hora sempre que jogar por um longo período de tempo.
23. Nunca deixe o seu filho sozinho durante a utilização do aparelho.
24. Mantenha sempre os animais domésticos afastados do aparelho.
25. A Cyberbike™ suporta apenas uma única pessoa de cada vez.
26. Não repare a Cyberbike™.
27. Mantenha as costas direitas durante o treino (sem costas arqueadas).
28. Segure sempre no guiador para subir e descer do aparelho; proceda da mesma forma durante a sua utilização.
29. Quando deixar de utilizar a Cyberbike™, reduza progressivamente a velocidade de pedalagem até à paragem completa dos pedais.
30. Limpe o aparelho com uma esponja húmida. Enxágue e seque correctamente o aparelho.

31. A utilização de solventes pode danificar o produto de forma irreversível.
32. Certifique-se de que dispõe de bastante espaço à volta da sua Cyberbike™ de modo a evitar qualquer tipo de choque ou danos.
33. Ajuste o selim de forma a que nenhuma parte do corpo fique encaixada na Cyberbike™.
34. Este produto não é recomendado se sofrer de problemas cardíacos, respiratórios, de costas...
35. A Cyberbike™ faz-lhe fazer exercício físico. Se sofrer de problemas médicos que impedem a prática de determinados exercícios, não utilize este produto.
36. Se sentir mal-estar, fraqueza ou falta de fôlego, interrompa imediatamente a utilização da Cyberbike™. Consulte um médico no caso da persistência dos sintomas.
37. A Cyberbike™ foi concebida para ser utilizada exclusivamente no interior.

Os adesivos aqui ilustrados foram afixados no produto nos locais abaixo representados. No caso de qualquer adesivo em falta ou ilegível, contacte a Delta reference / bigben interactive e encomende um adesivo de substituição gratuito. Substitua o adesivo no produto no local indicado.

7.GARANTIA DE VENDAS / LINHA DE APOIO AO CLIENTE

GARANTIA COMERCIAL



A Bigben interactive oferece ao comprador uma garantia do produto contra qualquer defeito de fabrico ou de material pela duração de um ano a contar da data de aquisição inicial. Caso se constate um defeito no produto durante o período de garantia, contacte de imediato o serviço de suporte técnico (ver parágrafo "Hotline"). Será, então, informado do procedimento a seguir. No caso de confirmação do defeito, o produto deve ser devolvido ao local da aquisição ou a um outro local indicado pelo serviço de suporte técnico com a respectiva prova de compra. No âmbito desta garantia, a Cyberbike™ defeituosa do consumidor é reparada ou substituída, ao critério do serviço de suporte técnico. De acordo com a legislação aplicável, a responsabilidade total de DELTA -reference / bigben interactive (incluindo a responsabilidade por danos indirectos) limita-se à reparação ou à substituição da

Cyberbike™. Os direitos do consumidor, de acordo com a legislação aplicável em matéria de venda de produtos de consumo, não estão em caso algum limitados por esta garantia. Esta garantia é apenas aplicável nos países onde o produto é colocado no mercado pela DELTA reference / bigben interactive ou um revendedor autorizado.

ESTA GARANTIA NÃO SE APLICA:

- Se o produto foi adaptado, modificado ou aberto, ou se a Cyberbike™ foi danificada na sequência de uma utilização inadequada ou imprudente, negligência, acidente, desgaste normal ou qualquer outra causa não relacionada com um defeito de fabrico ou de material.
- Se o produto não foi utilizado para fins exclusivamente particulares mas num contexto comercial, de aluguer ou institucional.
- Se não respeitar as instruções que lhe são fornecidas pelo serviço de suporte técnico.

Ajuda-nos a proteger o meio ambiente ! Respeita as regulamentações locais em vigor: pode depositar o seu aparelho eléctrico fora de uso num centro de recolha adequada.

SVENSKA

VIKTIGT: Innan du använder denna produkt, läs all tillhörande dokumentation och bruksanvisningen för ditt spelsystem, och var särskilt uppmärksam på information om hälsa och säkerhet. Var också nog med att läsa varningarna i slutet av detta dokument.

INNEHÅLL:

1. Inledning
 - a. Innehåll
 - b. Funktioner
 - c. Översikt av Cyberbike™
 - d. Ladda ner Cyberbike-spelet
 - e. Ladda ner Cyberbike-spelet genom applikationen "Fitness"
2. Montera Cyberbike™
 - a. Montera delarna
 - b. Ansluta Cyberbike™
3. Använda Cyberbike™
 - a. Justeringar
 - b. Använda Cyberbike™
4. Avancerade funktioner
 - a. Kalibrera styret
5. Felsökning
6. Varning
7. Försäljningsgaranti/supportlinje

1. INLEDNING

Tack för att du har köpt denna Cyberbike™. Med detta tillbehör kan du träna och spela samtidigt. Cyberbike är kompatibel med Samsungs Smart TV-sortiment, modellerna i serie 6 till 9 från 2012 och serie 5 till 9 från 2013, som är försedda med Smart Hub. Den kan anpassas efter alla storlekar och har justerbar sadel. Läs denna bruksanvisning och förvara den på ett säkert ställe för framtida bruk. Lägga märke till att denna produkt är ett TV-spelstillbehör och inte särskild stationär träningsutrustning.

Vi rekommenderar att du lägger en matta under denna produkt för att förhindra repor på hård golvyta.

1.a. Innehåll:



1 x styre



1 x Cyberbike™
huvudram



1 x frontstöd



1 x bakstöd



8 x stödfästskruvar



1 x monteringsverktyg



1 x vänsterpedal



1 x högerpedal



Fjärrkontrollhållare



1 x vred



1 x sadel



1 x USB-
förlängningsladd



1 x USB-mottagare



1 x sats AA-batterier



1 x användarinstruktioner

2.a. Montera delarna

FRONT

BACK



Stöd fram och bak: Vänd Cyberbike™ upp och ner och sätt fast fötterna enligt beskrivningen nedan. Placera skruvarna och spänn åt med det tillhörande monteringsverktyget. (Bild 1)

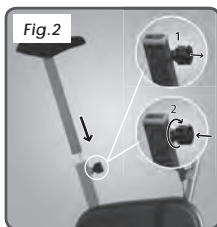

Sadel: Anslut först kabeln från sadelstängan till kabeln i huvudstommen till Cyberbike. Se till att kontaktarna går ihop. Sätt sedan in röret som stöder sadeln i huvudramen på Cyberbike™. (Bild 2)



Styre: Anslut kabeln inuti röret innan du sätter in styrroret i stommen på Cyberbike™. Sätt in styrroret i huvudramen på Cyberbike™ enligt bilden.

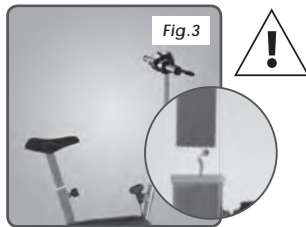

Sätt in de fyra korta bultarna i de tillhörande hålen och spänn åt med monteringsverktyget för att se till att styret sitter säkert. (Bild 3)



För att sätta dit den tillhörande fjärrkontrollhållaren skjuter du bara på den på hållarfästet framför styrstödet. (Bild 4)

**Säkra cykelns stabilitet**

Om cykeln svajar när den används, vrider du på ett av ändlocken av plast på antingen fram- eller bakstödet tills den blir helt stabil. (Bild 6)

2.b. Ansluta Cyberbike™

För den första anslutningen sätter du på TV:n och Cyberbike. Cyberbike kommer då att parkoppla sig med mottagaren. Vid parkopplingen förblir lysdioderna på Cyberbike och mottagaren helt tända.

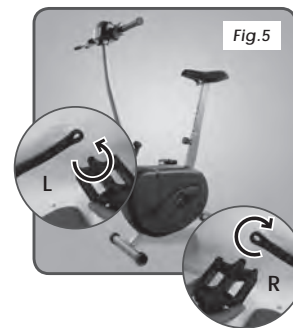

Pedaler: Pedalerna är markerade som vänster och höger. Det är nödvändigt att du sätter in rätt pedal på rätt sida. Spänn åt pedalerna med det tillhörande verktyget. (Bild 5)



Sätta i batterier: Sätt i de medföljande batterierna i batterifacket på kontrollområdets baksida. Se till att du sätter in dem åt rätt håll och tänker på anslutningarna + och -.

Anslutning av USB-mottagare: Anslut USB-mottagaren till valfri USB-reservkontakt på baksidan av Smart TV. Lägga märke till att du inte ska ansluta den till den USB-port som används för HDD, om du tänker använda en hårddisklagringsenhet till din Smart TV. Denna port är reserverad för den funktionen.



Anm: Om du märker av några anslutningsproblem, kan du använda USB-förlängningskabeln för att förbättra siktlinjen mellan Cyberbike och TV:n. Se till att mottagaren inte skymms av TV:ns baksida, så förbättras signalstyrkan.



Starta valt spel från Samsung Smart Hub.

Lägg märke till att strömdioderna visar batterinivån.

- 4 lysdioder visar full styrka
- 3 lysdioder visar 75 % styrka
- 2 lysdioder visar 50 % styrka
- 1 lysdiod visar 25 % eller mindre

Om du får några anslutningsproblem när batteristyrkan är låg, byter du batterier, alla på en gång. Blanda aldrig batterityper.

3. ANVÄNDA CYBERBIKE™

3.a. Justeringar

Justera sadeln

Höjden på sadeln bör vara sådan att du kan ha knäna lätt böjda när pedalerna är längst ner.

Justera sadelns höjd:

- Håll i sadeln
- Ta inte bort vredet; lossa det och dra sedan i det så att du kan ta bort sadelstängens.
- Placera sadeln på önskad höjd
- Slapp vredet och vrid sedan åt det
- Sadeln får inte överstiga den maxhöjd som anges på sadelstängens. (Bild 6)



Varning: Sitt inte på Cyberbike™ när du justerar sadelhöjden.

3.b. Använda Cyberbike™

Motionscyklar ger perfekt träning för hjärtat. Att använda motionscykel kan öka din hjärtpacitet. Det leder i sin tur till en förbättring av både din allmänna fysiska kondition och dina uthållighetsnivåer, och det förbränner kalorier – vilket i kombination med en sund kosthållning kan underlätta viktminskning. Det är utmärkt att svettas under ett hjärtträningsspass, men syftet bör inte vara att bli andfådd.

När du tränar ska du alltid kunna prata normalt utan att dra efter andan. Motionscyklar stärker dina ben och lår, samtidigt som triceps och magmusklerna också får arbeta.



Denna produkt är designad för personer från 7 år och uppåt. Övervakning av vuxna rekommenderas vid användning av Cyberbike™

Justera pedalmotståndet

Du kan justera pedalmotståndet på din Cyberbike™ med hjälp av vredet som sitter längst ner på styrroret.

- Vrid vredet i riktning motsols (mot "-") för att minska motståndet när du trampar på pedalerna. (Bild 8)
- Vrid vredet i riktning medsols (mot "+") för att öka motståndet när du trampar på pedalerna. (Bild 8)
- Pedalmotståndet går också att justera medan man trampar.

4. AVANCERADE FUNKTIONER

4.a. Kalibrera styret

Om du märker att Cyberbike inte styr ordentligt, kan du behöva kalibrera om den.

Det gör du med dessa enkla steg:

- Tryck och håll ner knapparna SELECT och CAL i minst 2 sekunder. Lysdioden bredvid CAL-knappen tänds och börjar blinka.
- Släpp SELECT och CAL och centrera sedan styret.
- Tryck på knappen SELECT. Lysdioden bredvid CAL-knappen börjar nu blinka snabbare. Styrets centrala position har nu ställts in.
- Vrid styret åt vänster eller höger så långt det går.
- Tryck på knappen SELECT. Lysdioden bredvid CAL-knappen fortsätter blinka snabbt.
- Vrid styret åt höger så långt det går.
- Tryck på knappen SELECT. Lysdioden bredvid CAL-knappen är nu avstängd. Kalibreringsprocessen för styret är nu slutförd.

5. FELSÖKNING

Cyberbike känns inte igen av TV:n.

- Kontrollera att USB-mottagaren är ansluten. Se avsnitt 2a.
- Se till att dina batterier är installerade och sitter ordentligt. Se avsnitt 2a.
- Se till att du har slagit om strömknappen till läget "On".

Fordonet/figuren rör sig inte på skärmen när du trampar på pedalerna på Cyberbike™.

- Kontrollera att alla kablar är ordentligt anslutna inuti Cyberbike™. Se avsnitt 2a.
- Kontrollera att din USB-mottagare är ansluten.

Fordonet/figuren reagerar inte när du använder bromsen på Cyberbike™.

- Kontrollera att alla kablar är ordentligt anslutna inuti Cyberbike™. Se avsnitt 2a.

Sadelknappen fungerar inte.

- Kontrollera att alla kablar är ordentligt anslutna inuti Cyberbike™. Se avsnitt 2a.
- Se till att ingen sitter på cykeln när den först sätts på.

- Lägg märke till att denna funktion bara fungerar i vissa delar av spelet. Notera den korrekta användningen i spelinstruktionerna.

Fordonet/figuren vänder sig fast styret är riktat rakt fram.

- Ställ om kalibreringen. Se avsnitt 4.

Cyberbike förlorar sin anslutningssignal under användning.

- Se till att batteristyrkan inte är för låg. Byt batterier om de är för svaga.
- Kontrollera för att se om mottagarsignalen är skyddad av TV:n. Försök med att använda USB-förlängningskabeln. Se avsnitt 2a.

6. VARNING

1. Läs noggrant igenom de medföljande anvisningarna innan du använder produkten. Produkten bör endast användas i enlighet med instruktionerna.
2. Utrustningen ska monteras av en vuxen. Var alltid försiktig när du monterar ihop och monterar isär Cyberbike™.
3. Alla smådelar och plastpåsar måste förvaras oåtkomligt för barn. Se till att kasta plastpåsar på ett lämpligt sätt.
4. Ägaren till utrustningen måste se till att övriga användare av produkten har tagit del av alla säkerhetsanvisningar. En vuxen bör visa barnen hur utrustningen ska användas, och en vuxen bör alltid vara närvarande när utrustningen används av barn.
5. Hjälp ditt barn att justera och sadeln i rätt höjd.
6. Delta Reference/Bigben Interactive ansvarar inte för några personliga skador eller materiella skador till följd av att köparen eller tredjepart använt produkten felaktigt.
7. Ej lämplig för barn eller vuxna som väger över 130 kg/ 286 lbs.
8. Denna produkt är endast avsedd för hemmabruk. Produkten får ej användas för offentligt eller kommersiellt bruk och får ej hyras ut.
9. Produkten ska användas och förvaras inomhus på en torr, dammfri plats och på en stabil, platt yta där gott om utrymme finns för manövrering. Se till att du har tillräckligt med plats för att komma åt och röra på din Cyberbike™ på ett säkert sätt. Om nödvändigt kan en matta placeras under Cyberbike™ för att skydda golvet. Förvara all slags vätska på avstånd från utrustningen för att undvika brand eller elchock.
10. Användaren ansvarar för att hålla sin Cyberbike™ i bra skick. Efter monteringen och innan varje användning bör du kontrollera att alla delar och sladdar är i gott skick och inte har några utstickande delar.
11. Utrustningen bör skyddas från slag och sammanstötningar eftersom det kan skada utrustningen och leda till att den inte fungerar korrekt.
12. Om din Cyberbike™ skadas, sluta använda utrustningen och kontakta teknisk support. Se paragraf 7.
13. Använd aldrig Cyberbike™ nära trappor, i kraftiga backar, på vägar, i bassänger eller nära vatten.
14. Använd alltid skor för att skydda dina fötter. Undvik löst sittande kläder som kan fast na i utrustningen. Ta av dig alla smycken innan du använder utrustningen.

15. Varning: de blinkande LEDarna och andra lampor kan framkalla epileptiska anfall eller svimning hos mottagliga personer. Denna effekt kan även framkallas av tv-tittandet eller av att spela vissa spel. Även personer som aldrig haft epileptiska anfall kan vara utsatta. Om du eller annan familjemedlem har haft epilepsiliknande symptom tidigare, som t.ex. ett anfall eller svimning vid kontakt med blinkande lampor, rekommenderar vi att du träffar en läkare innan du använder Cyberbike™. Vi rekommenderar föräldrar att finnas närvarande när barnen använder Cyberbike™. Om antingen du eller ditt barn upplever något av följande symptom när ni spelar bör ni omedelbart avbryta spelet och rådfråga läkare: yrsel, nedsatt syn, ryckningar i ansikte eller runt ögonen, svimning, desorientering, ofrivilliga spasmer eller krampfall.
16. Rådfråga en läkare innan du använder denna utrustning. Rådfråga ditt barns läkare innan du låter barnet använda utrustningen.
17. Överdriven eller felaktig användning av denna utrustning kan orsaka skador.
18. Av medicinska skäl bör du undvika intensiv användning av Cyberbike™. Du avråds även att använda utrustningen när du är mycket trött.
19. Om du känner smärta eller blir yr eller svimfärdig eller om du känner symptom av åksjuka när du använder Cyberbike™ ska du genast avbryta användningen och lägga dig ned. Rådfråga din läkare om symptomen kvarstår eller återkommer.
20. Se till att området har tillräcklig belysning. Du bör ej sitta alltför nära tv:n. Du bör ta en paus åtminstone var 5:e eller var 10:e minut om du känner att dina öron är trötta eller torra eller om du känner av något annat obehag.
21. Du bör ta en 15-minuters paus per timme när du spelar under längre perioder.
22. Lämna aldrig barnen oövervakade när de använder utrustningen.
23. Håll alltid husdjur på avstånd från utrustningen.
24. Endast en person får använda Cyberbike™ åt gången.
25. Försök inte att själv reparera Cyberbike™.
26. Se till att hålla ryggen rak medan du använder Cyberbike™ (krök den inte).
27. Håll alltid i styret när du sätter dig på och går av cykeln; likaså under användningen.
28. När du avslutat din Cyberbike™ session bör du minska din tramphastighet gradvis tills dess att pedalerna helt stannar upp.
29. Utrustningen bör rengöras med en fuktig trasa. Utrustningen bör rengöras och torkas ordentligt.
30. Användning av lösningsmedel kan orsaka oåterkalliga skador på produkten.
31. Se till att det finns tillräckligt utrymme runt utrustningen för att undvika skador.
32. Se till att och sadeln är korrekt justerade för att undvika att din kropp slår i cykeln.
33. Denna produkt rekommenderas ej om du lider av något av följande tillstånd: hjärtproblem, andningssvårigheter, problem med rygg eller ländrygg.
34. Cyberbike™ kräver fysisk träning. Om du lider av något medicinskt tillstånd som hindrar dig från denna slags träning ska du inte använda denna produkt.
35. Om du känner dig yr, svimfärdig eller har svårt att andas ska du genast avbryta användningen. Uppsök läkare om symptomen kvarstår.
36. Cyberbike™ är endast avsedd för användning INOMHUS.

Etiketterna som visas här har satts fast på produkten på de platser som visas nedan: Ifall att en etikett saknas eller är oläslig, vänligen kontakta Delta Reference / Bigben Interactive, för att beställa en ny etikett utan kostnad. Sätt fast etiketten på produkten på de platser som visas nedan.

7.FÖRSÄLJNINGSGARANTI/SUPPORTLINJE

FÖRSÄLJNINGSGARANTI



Bigben Interactive ger köparen en ettårig produktgaranti från och med inköpsdatum för tillverkningsfel eller fel på delarna. Om fel på produkten observeras inom garantiperioden, var god kontakta teknisk support omedelbart (se paragrafen "Supportlinje") Du kommer nu att bli informerad om det förändrade som ska följas. Om felet bekräftas ska produkten återlämnas till inköpsstället eller ett av teknisk support angivet ställe, tillsammans med inköpsbeviset. I överensstämmelse med gällande lagstiftning uppgår Delta Reference/Bigben Interactive samlade ansvar (inklusive indirekt skada) till reparation eller utbyte av Cyberbike™. I överensstämmelse med gällande lagstiftning som omfattar försäljning av förbrukningsprodukter kommer denna garanti inte att på något sätt påverka dina lagliga konsumenträttigheter. Denna garanti är endast giltig i länder där produkten marknadsförs av Delta Reference/Bigben Interactive eller en auktoriserad återförsäljare.

DENNA GARANTI BLIR OGILTIG:

- Om produkten blivit anpassad, modifierad eller öppnad eller om Cyberbike™ har skadats till följd av felaktig eller vårdlös användning, försumlighet, vårdlöshet, en olycka, vanlig användning och slitage eller annan orsak som ej är relaterad till tillverkningsfel eller fel av delar.
- Om produkten ej används uteslutande för hemmabruk utan har använts för offentlig eller kommersiellt bruk eller uthyrning.
- Om anvisningarna som getts av teknisk support inte följs.

Hjälp oss att skydda miljön! Kasta inte elektroniska delar i hushållsoporna.

VIKTIG: Før du bruker dette produktet, bør du lese all medfølgende dokumentasjon, samt instruksjonene til spillsystemet ditt. Vær spesielt oppmerksom på eventuell helse- og sikkerhetsinformasjon. Du bør spesielt sørge for å lese advarslene på slutten av dette dokumentet.

INNHOOLD:

1. Innledning
 - a. Innhold
 - b. Funksjoner
 - c. Oversikt over Cyberbike™
 - d. Nedlasting av Cyberbike-spillet
 - e. Nedlasting av Cyberbike-spillet gjennom «Fitness»-applikasjonen
2. Montering av Cyberbike™
 - a. Montering av delene
 - b. Tilkobling av Cyberbike™
3. Bruke Cyberbike™
 - a. Justeringer
 - b. Bruke Cyberbike™
4. Avanserte funksjoner
 - a. Kalibrering av styret
5. Feilsøking
6. Advarsel
7. Salgsgaranti/kundestøtte

1. INNLEDNING

Takk for at du kjøpte Cyberbike™. Med dette tilbehøret kan du trene og spille på samme tid. Cyberbike er kompatibel med Samsung Smart-TV, fra modellene Serie 6 til 9 fra 2012 og fra Serie 5 til 9 fra 2013, som er utstyrt med Smart Hub. Systemet kan tilpasses alle størrelser og har justerbart sete. Les denne bruksanvisningen og oppbevar den på et trygt sted for framtidig referanse.

Mer at dette produktet er et tilbehør til et videospill og ikke er beregnet som stasjonært treningsutstyr.

Vi anbefaler at du legger en matte under dette produktet for å forhindre riper på harde gulvoverflater.

1.a. Innhold:



1 x styre



1 x Cyberbike™ hoveddrumme



1 x frontstøtte



1 x bakre støtte



8 x festeskruer til støttene



1 x monteringsverktøy



1 x venstre pedal



1 x høyre pedal



Fjernkontrollholder



1 x knott



1 x sete



1 x USB-forlengkabel



1 x USB-mottaker



1 x sett med AA-batterier



1 x bruksanvisning

1.b. Funksjoner:

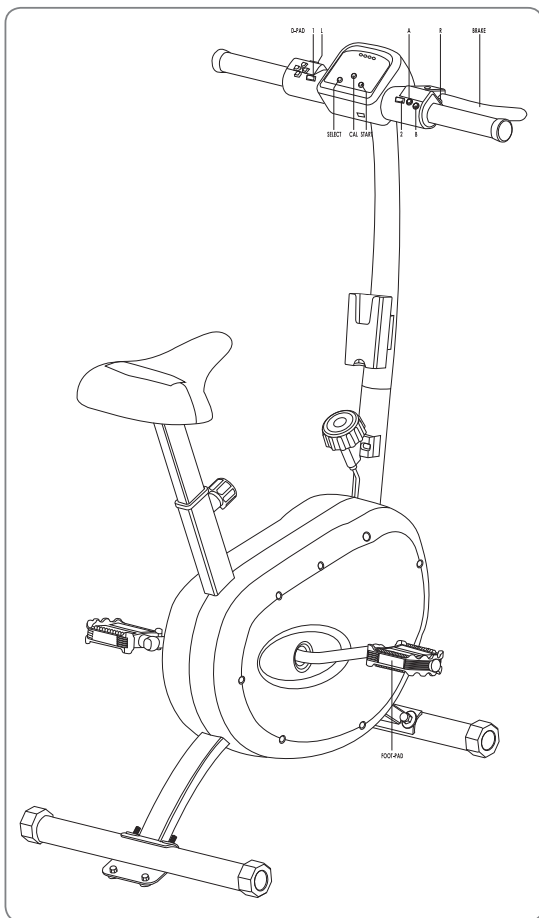

1.c. Oversikt over Cyberbike™:

- Trådløs 2,4 GHz forbindelse
- Knappprogrammeringssystem
- Calibrasjonssystem for styret
- Justerbar pedalmotstand
- Kan tråkes forover og bakover
- Setet kan justeres til sju forskjellige høyder
- Stabilisatorer foran og bak
- Maksimal vektgrense: 130 kg.

1.d. : Nedlasting av Cyberbike-spillet

01. På fjernkontrollen til TV-apparatet, trykker du på Smart Hub-knappen.



02. På skjermen SMART HUB velger du «Samsung Apps»
03. Søk etter «Cyberbike» og last ned spillet gratis.

Vær oppmerksom på at også andre gratisspill er kompatible med Cyberbike-tilbehøret, for eksempel Ostrich Fury og Popstar Run Off.

1.e. : Nedlasting av Cyberbike-spillet gjennom «Fitness»-applikasjonen

Gjennom «Fitness»-applikasjonen følger du disse trinnene gjennom Smart Hub

01. På fjernkontrollen til TV-apparatet, trykker du på Smart Hub-knappen.
02. Gå til «Fitness»-applikasjonen, og klikk deretter på «Se gjennom alle»-menyen.
03. Velg kategorien «Spill» og last deretter ned spillene «Cyberbike,» «Ostrich Fury» og «Popstar Run Off.»

2. MONTERING AV CYBERBIKE™

Cyberbike™ må kun monteres av en voksen person. Når du monterer sykkelen skal du ikke bruke kraft når du setter sammen delene. Ved problemer bør du se på diagrammene i monteringsanvisningen eller kontakte kundestøtte (se avsnitt 7).

2.a. Montering av delene

FRONT **BACK**



Støtter foran og bak:Snu Cyberbike™ opp ned og fest føttene som beskrevet nedenfor. Sett på plass skruene og stram ved hjelp av vedlagt monteringsverktøy. (Fig. 1)

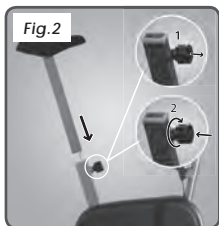

Sete:Koble til først kabelen fra setestammen til kabelen i Cyberbikes hovedkropp. Pass på at kontaktene er festet sammen. Sett deretter røret som støtter setet inn i hovedrammen til Cyberbike™ (fig. 2)

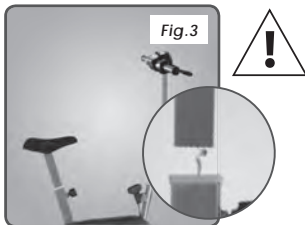

Styre:Koble til kabelen inne i røret for du setter styrerøret inn i Cyberbike™-basen. Sett styrerøret inn i hovedrammen til Cyberbike™ som vist. Sett inn de 4 korte boltene i hullene og stram med monteringsverktøyet for å sørge for at styret

er festet (fig. 3)



For å montere den medfølgende fjernkontrollholderen, trenger du bare å skyve den på holderbraketten på forsiden av styrestøtten. (fig. 4)



Pass på at sykkelen står stabil
Hvis sykkelen slinger under bruk, roter et av plastendestykkene på enten front- eller bakstøtten til sykkelen blir helt stabil. (fig. 6)

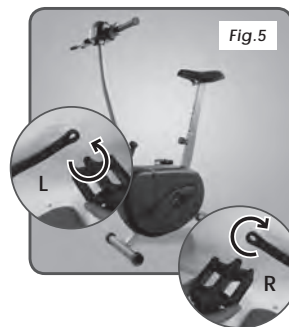

Pedaler:Hver pedal er merket med venstre og høyre. Det er viktig at du setter riktig pedal på riktig side. Stram pedalene med verktøyet som følger med. (fig. 5)



Sette inn batterier:Plasser de medfølgende batteriene i batterirommet på baksiden av kontrollområdet. Sørg for at du plasserer de i riktig posisjon, vær oppmerksom på polene + og -.

2.b. Tilkobling av Cyberbike™

Ved den første tilkoblingen må du slå TV-en og Cyberbike på. Cyberbike vil koble til mottakeren. Når de er koblet sammen vil lampene på Cyberbike og mottakeren være helt opplyste.

Tilkobling av USB-mottaker: Koble til USB-mottakeren til en ledig USB-kontakt på baksiden av Smart-TV-en. Vær oppmerksom på at du ikke skal koble til den til USB-porten som brukes for HDD hvis du har tenkt å bruke en harddisk som lagringsenhet sammen med din Smart-TV. Denne porten er forbeholdt denne funksjonen.



Merk: Hvis du opplever tilkoblingsproblemer, kan du bruke USB-skjøteledningen for å forbedre siktelinjen mellom Cyberbike og TV-en. For å forbedre signalstyrken må du sørge for at mottakeren ikke blokkeres av TV-ens bakside.



Start det valgte spillet fra Samsung Smart Hub.

Vær oppmerksom på at strømlampene indikerer batterinivået.

- 4 lys indikerer full effekt
- 3 lys indikerer 75 % effekt
- 2 lys indikerer 50 % effekt
- 1 lys indikerer 25 % effekt eller mindre

Hvis du opplever tilkoblingsproblemer når batteriet har lite strøm, må du bytte batterier. Pass på at du skifter ut alle sammen. Aldri kombiner batterityper.

3. BRUKE CYBERBIKE™

3.a. Justeringer

Justere setet

Høyden på setet bør være slik at knærne dine er litt bøyd når pedalene er på sitt laveste punkt.

For å justere høyden på setet:

- Hold setet
- Ikke fjern knotten; du løsner den og drar i den, slik at du kan flytte setepinnen.
- Sett setet i ønsket høyde
- Slipp knotten og stram den
- Setet må ikke overstige den maksimale høyden som er angitt på setepinnen. (fig. 6)



Advarsel: Ikke sitt på Cyberbike™ når du justerer høyden på setet.

3.b. Bruke Cyberbike™

Trimsyklar er utmerket kondisjonstrening. En trening kan øke kapasiteten til det kardiovaskulære systemet. Dermed vil du kunne oppleve en forbedring i både generell fysisk form og utholdenhet, samt forbrenne kalorier. Når dette kombineres med et sunt kosthold, kan det bidra til vekttap. Det er flott å svette under en kondisjonsøkt, men målet bør ikke være å gå tom for pust.

Når du trener bør du alltid være i stand til å snakke normalt uten å gispe etter pusten. Trening styrker beina og lårene, mens du samtidig arbeider med triceps og magemuskulene.



Dette produktet er beregnet på personer fra 7 år og oppover. Voksent tilsyn anbefales ved bruk av Cyberbike™

Justere pedalmotstanden

Du kan justere pedalmotstanden på Cyberbike™ ved hjelp av knotten som befinner seg ved foten av styrerøret.

- Roter knotten mot klokken (mot «-») for å redusere tråkkemotstanden. (fig. 8)
- Roter knotten med klokken (mot «+») for å øke tråkkemotstanden. (fig. 8)
- Tråkkemotstanden kan også justeres mens du sykler.

4. AVANSERTE FUNKSJONER

4.a. Kalibrering av styret

Hvis Cyberbike ikke styrer riktig, kan det være at du må kalibrere den på nytt.

For å gjøre dette, må du følge disse enkle stegene:

- Trykk og hold nede knappene SELECT og CAL i minst 2 sekunder. Lampen ved siden av CAL-knappen vil lyse opp og begynne å blinke.
- Slipp SELECT og CAL og sentrer styret.
- Trykk på SELECT-knappen. Lampen ved siden av CAL-knappen vil nå blinke raskere. Midtposisjonen til styret er nå stilt inn.
- Vri styret til venstre eller høyre så langt det går.
- Trykk på SELECT-knappen. Lampen ved siden av CAL-knappen vil fortsette med å blinke hurtig.
- Vri styret til høyre så langt det går.
- Trykk på SELECT-knappen. Lampen ved siden av CAL-knappen vil slukke. Calibrering av styret er nå fullført.

5. FEILSØKING

Cyberbike kjennes ikke igjen av TV-en.

- Kontroller at USB-mottakeren er koblet til. Se del 2a.
- Sjekk at batteriene er satt inn og at de er plassert riktig vei. Se del 2a.
- Sjekk at strømbryteren står på «On».

Kjøretøyet/figuren flytter seg ikke på skjermen når du trækker på pedalene på Cyberbike™.

- Sjekk at alle kablene er riktig tilkoblet inne i Cyberbike™. Se del 2a.
- Sjekk at USB-mottakeren er koblet til.

Kjøretøyet/figuren reagerer ikke når du bruker Cyberbike™-bremsen.

- Sjekk at alle kablene er riktig tilkoblet inne i Cyberbike™. Se del 2a.

Seteknappen fungerer ikke.

- Sjekk at alle kablene er riktig tilkoblet inne i Cyberbike™. Se del 2a.
- Pass på at ingen sitter på sykkelen når den blir slått på for første gang.
- Merk at denne funksjonen bare fungerer i enkelte deler av spillet. Les spillinstruksjonene for riktig bruk.

Kjøretøyet/figuren svinger selv om styret er midtstilt.

- Tilbakestill calibration. Se del 4.

Cyberbike mister signalforbindelsen under bruk.

- Sjekk at det ikke er for lite strøm på batteriet. Hvis det er lit strøm i batteriene må de erstattes.
- Sjekk at mottakersignalet ikke blokkeres for TV-en. Forsøk å bruke USB-skjøteledningen. Se del 2a.

6. ADVARSEL

1. Les de medfølgende instruksjonene grundig før du tar i bruk produktet. Produktet bør kun brukes som beskrevet i disse instruksjonene. Oppbevar disse instruksjonene på et sikkert sted.
2. Dette utstyret bør samles av en voksen. Vær alltid påpasselig ved samling og demontering av Cyberbike™.
3. Alle små deler og plastposer må holdes utenfor barns rekkevidde. Sørg for at plastposer avhendes på korrekt måte.
4. Eieren av utstyret må sikre at alle som bruker dette produktet har blitt informert om alle sikkerhetsforanstaltninger. Barn må få de nødvendige instruksjoner i bruken av utstyret. Barn bør alltid bruke utstyret under tilsyn av voksne.
5. Hjelp barnet ditt med å justere setet til korrekt høyde.
6. Delta Reference / Bigben Interactive påtar seg intet ansvar for skade på personer eller utstyr som følge av ukorrekt bruk av produktet fra kjøperens eller en tredjeparts side.
7. Ikke egnet for barn eller voksne som veier mer enn 130 kg/ 286 lbs.
8. Dette produktet er kun beregnet til hjemmebruk. Dette produktet må ikke brukes offentlig, kommersielt eller til leieformål.
9. Dette produktet må brukes og oppbevares innendørs på et tørt og støvfritt sted, på en fast, flt at overfl ate med tilstrekkelig bevegrom. Sørg for at du har nok plass til å komme til og bevege deg rundt din Cyberbike™ på sikkert vis. Om nødvendig kan en matteplasseres under Cyberbike™ for å beskytte gulvet. Oppbevar alle væsker på avstand fra utstyret for å unngå risikoen for brann eller elektrisk støt.
10. Brukeren er ansvarlig for å vedlikeholde Cyberbike™ i god stand. Etter samling og før hver bruk, så kontroller at alle deler og fester er tilstrekkelig sikret uten deler som stikker ut. Du bør jevnlig kontrollere deler og fester for tegn på slitasje.
11. Utstyret må beskyttes mot slag og støt, noe som kan skade utstyret eller svekke dets funksjon.
12. Skulle din Cyberbike™ bli skadet, så stopp bruken av utstyret og kontakt teknisk support. Se avsnitt 7.
13. Aldri bruk Cyberbike™ nærme trapper, en bratt helling, en vei, et svømmebasseng eller vann.
14. Det bør alltid benyttes sko for å beskytte føttene dine. Unngå å gå i posete, løstsittende klær som kan hektes fast i utstyret. Fjern alle smykker før bruk av utstyret.

15. Advarsel: De blinkende lampene og lysene kan fremkalle et epileptisk anfall eller tap av bevisstheden hos ømfnlige personer. Denne effekten kan også forårsakes av TV-titting eller ved å spille visse spill. Personer som aldri tidligere har lidd av epilepsi kan også være i risikozonen. Hvis du eller noen av dine familiemedlemmer tidligere har hatt lignende symptomer på epilepsi, som for eksempel et anfall eller bevissthetstap ved eksponering for blinkende lys, anbefaler vi deg å konsultere en lege før bruk av Cyberbike™. Vi anbefaler foreldre å overvåke barn som bruker Cyberbike™. Dersom du eller ditt barn skulle oppleve noen av de følgende symptomene under spilling, må du straks stoppe spillet og kontakte en lege: svimmelhet, svekket syn, rykninger i ansiktet eller øynene, bevissthetstap, desorientering, ufrivillige spasmer eller kramper.
16. Du bør konsultere din lege før bruk av dette utstyret. Du bør konsultere ditt barns lege før du lar ham/henne bruke dette utstyret.
17. Overdreven eller feilaktig bruk av dette utstyret kan medføre skade.
18. Av medisinske grunner anbefales du å unngå intensiv bruk av Cyberbike™. Det anbefales også at du ikke bruker utstyret når du er overtrøtt.
19. Dersom du skulle føle smerte, svimmelhet eller kvalme eller oppleve symptomer på reisesyke ved bruk av Cyberbike™, må du stoppe øyeblikkelig og ligge ned. Kontakt lege dersom symptomene vedvarer eller dukker opp igjen.
20. Sørg for at området er tilstrekkelig opplyst. Det anbefales at du ikke sitter for nærme TV-en. Du bør ta en pause minst hvert 5. til 10. minutt hvis øynene kjennes trette eller tørre eller hvis du opplever ubehag av enhver art.
21. Det anbefales at du tar en pause på 15 minutter hver time når du spiller i lengre perioder.
22. La aldri barn bruke utstyret alene.
23. Hold alltid kjæledyr på avstand fra utstyret.
24. Cyberbike™ kan kun brukes av én person om gangen.
25. Ikke prøv å reparere Cyberbike™ selv.
26. Sørg for at ryggen din er rak når du bruker Cyberbike™ (ikke krum ryggen).
27. Hold alltid fast i styret når du stiger på og av utstyret; det samme gjelder under bruk.
28. Når du skal avslutte Cyberbike™-spillet, bør du redusere tråkkehastigheten gradvis inntil pedalene stopper helt.
29. Utstyret rengjøres med en fuktig svamp. Utstyret må skylles og tørkes grundig.
30. Bruk av løsemidler kan forårsake ugjenkallelig skade på produktet.
31. Det er tilstrekkelig plass omkring sykkelen til å unngå enhver skade
32. Styret må være korrekt justert før å unngå at noen deler av kroppen treffer sykkelen.
33. Dette produktet frarådes dersom du har problemer med noe av følgende: Hjerte, åndedrett, rygg eller korsrygg osv.
34. Cyberbike™ krever fysisk trening. Hvis du har helseproblemer som forhindrer enhver form for trening, så ikke bruk dette produktet.
35. Hvis du føler deg delirisk, kraftløs eller andpusten, så stopp øyeblikkelig. Søk legehjelp dersom symptomene vedvarer.
36. Cyberbike™ er kun beregnet på INNENDØRS bruk.

Etikettene som er illustrert her har blitt festet til produktet på plasseringene som er vist nedenfor: I tilfelle av en manglende eller uleselig etikett, vennligst kontakt Delta Reference / Bigben Interactive for å bestille en gratis erstatningsetikett. Bytt ut etiketten på produktet på den viste plasseringen.

7.SALGSGARANTI/KUNDESTØTTE

SALGSGARANTI



Bigben Interactive gir kjøperen en produktgaranti som dekker produksjonsfeil eller defekte deler i en periode på ett år fra kjøpsdatoen. Skulle en feil ved produktet bli oppdaget i garantiperioden, så kontakt straks teknisk supportavdeling (se avsnittet «Hjelpelinje»). Du vil deretter bli informert om prosedyren som skal følges. Dersom feilen blir bekreftet, skal produktet returneres til kjøpestedet eller til et alternativt sted spesifisert av teknisk supportavdeling sammen med kjøpsbevis. Under garantivilkårene vil enhver defekt Cyberbike™ bli reparert eller erstattet etter teknisk supportavdelings skjønn. I overensstemmelse med gjeldende lovgivning er Delta Reference / Bigben Interactive sitt fulle ansvar (inklusive ansvar for indirekte skade) begrenset til å reparere eller erstatte Cyberbike™. I overensstemmelse med gjeldende lovgivning omhandlende salg av forbrukervarer påvirker denne garantien på ingen måte din lovfastede forbrukerrettigheter. Denne garantien er kun gyldig i land hvor produktet markedsføres av Delta Reference / Bigben Interactive eller av en godkjent forhandler.

DENNE GARANTIEN OPPHEVES:

- Dersom produktet har blitt bearbeidet, endret eller åpnet eller hvis Cyberbike™ har blitt skadet som et resultat av feilaktig eller skjødesløs bruk, uaktsomhet, en ulykke, normal slitasje eller enhver annen årsak som ikke skyldes produksjonsfeil eller defekte deler.
- Hvis produktet ikke utelukkende har vært brukt i private hjem, men har vært brukt offentlig, kommersielt eller til leieformål.
- Hvis instruksjonene gitt av teknisk supportavdeling ikke har blitt fulgt.

Hjelp oss å beskytte miljøet! Ikke kast elektronisk utstyr i husholdningsavfall..

VIGTIGT: Inden dette produkt bruges, skal du læse alle medfølgende papirer samt vejledningen til dit spillesystem og være ekstra opmærksom på alle sundheds- og sikkerhedsoplysninger. Du bør især læse de advarsler, der er anført til sidst i dette dokument, igennem.

INDHOLD:

1. Introduktion
 - a. Indhold
 - b. Funktioner
 - c. Oversigt over Cyberbike™
 - d. Sådan downloades Cyberbike-spillet
 - e. Sådan downloades Cyberbike-spillet gennem «Fitness»-applikationen
2. Samling af Cyberbike™
 - a. Samling af delene
 - b. Tilslutning af Cyberbike™
3. Brug af Cyberbike™
 - a. Justeringer
 - b. Brug af Cyberbike™
4. Avancerede funktioner
 - a. Kalibrering af styret
5. Fejlfinding
6. Advarsel
7. Salgsgaranti/Support-linje

1. INTRODUKTION

Tak, fordi du købte denne Cyberbike™. Dette tilbehør lader dig træne og spille på samme tid. Cyberbike er kompatibel med udvalget af Samsung Smart TV fra Serie 6 til Serie 9 fra 2012 og fra Serie 5 til Serie 9 fra 2013-modellerne, som er udstyret med Smart Hub. Det kan tilpasses alle størrelser med det justerbare sæde. Læs denne brugsanvisning, og gem dem på et sikkert sted, så du kan rådføre dig med dem senere. Bemærk, at dette produkt er tilbehør til et videospil og ikke dedikeret stationært træningsudstyr.

Vi anbefaler, at du lægger en måtte under dette produkt for at forebygge eventuelle ridser af en hård gulvflade.

1.a. Indhold:



1 x styr



1 x Cyberbike™ hovedstel



1 x fod fortil



1 x fod bagtil



8 x fastgørelsesskruer til fodderne



1 x samlingsværktøj



1 x venstre pedal



1 x højre pedal



Fjernbetjeningsholder



1 x håndtag



1 x sæde



1 x USB-forlænger-kabel



1 x USB-modtager



1 x sæt AA-batterier



1 x brugsanvisning

1.b. Funktioner:

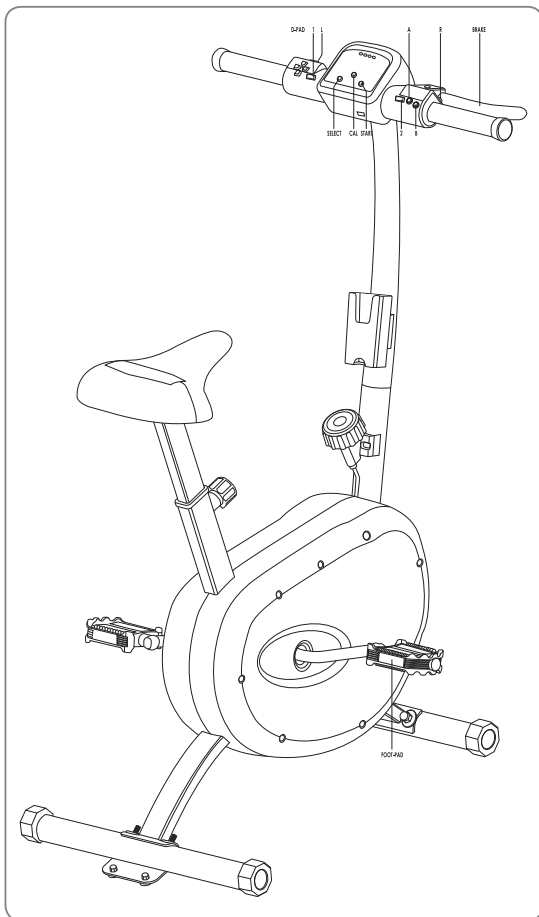

1.c. Oversigt over Cyberbike™:

- Trådløs 2,4 Ghz-tilslutning
- Knapprogrammeringssystem
- Kalibreringssystem til styret
- Justerbar pedaldomstand
- Cykling fremad og bagud
- Sædet kan justeres til syv forskellige højder
- Støttefodder for- og bagtil
- Maksimal vægtgrænse: 130 kg.

1.d. : Sådan downloades Cyberbike-spillene

01. Tryk på knappen Smart Hub på fjernbetjeningen til dit tv.



02. Vælg «Samsung Apps» på skærmen SMART HUB.
03. Søg efter «Cyberbike», og download spillet helt gratis.

Bemærk, at andre gratis spil er kompatible med Cyberbike-tilbehøret, som fx Ostrich Fury og Popstar Run Off.

1.e. : Sådan downloades Cyberbike-spillet gennem «Fitness»-applikationen

Via «Fitness»-applikationen følges disse trin gennem Smart Hub

01. Tryk på knappen Smart Hub på fjernbetjeningen til dit tv.
02. Gå til «Fitness»-applikationen, og klik så på menuen «Gennemse alle».
03. Vælg kategorien «Spil», og download så spillene «Cyberbike», «Ostrich Fury» og «Popstar Run Off».

2. SAMLING AF CYBERBIKE™

Cyberbike™ bør kun samles af en voksen. Ved samling af cyklen må der ikke bruges kraft til at indsætte delene. Hvis du støder på vanskeligheder, bør du rådføre dig med samlingsdiagrammerne eller kontakte hjælpelinjen (se afsnit 7).

2.a. Samling af delene

FRONT

BACK



Støttefødder for- og bagtil:
Vend Cyberbike™ på hovedet, og fastgør fødderne som beskrevet nedenfor. Sæt skruerne i, og spænd den ved hjælp af det medfølgende samlingsværktøj. (Fig. 1)

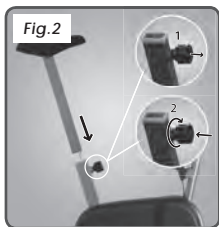

Sæde: Slut først kablet fra sædestangen til kablet i Cyberbikens primære stel. Sørg for, at konnektorerne sættes sammen. Sæt så røret, der støtter sædet, i Cyberbikens™ primære stel. (Fig. 2)

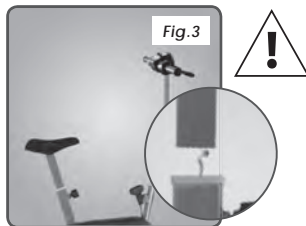

Styr: Slut kablet inde i røret, inden styrets rør sættes i Cyberbikens™ base. Sæt styrets rør i Cyberbikens™ primære stel som vist.

Sæt de 4 korte bolte i hullerne, og spænd dem ved hjælp af samlingsværktøjet for at sikre, at styret sidder forsvarligt fast. (Fig. 3)



Den medfølgende fjernbetjeningsholder sættes på ved blot at lade den glide på holdebeslaget foran på styrets holder. (Fig. 4)



Sikring af cyklens stabilitet
Hvis din cykel rokker under brug, skal du dreje en af plastikenhæfter på enten den forreste eller den bageste støttefod, til den bliver helt stabil. (Fig. 7)

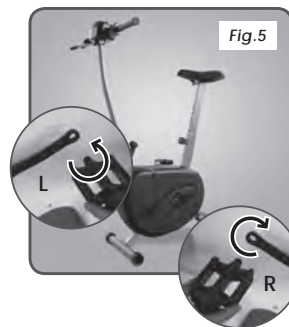

Pedaler: Hver pedal er mærket som venstre og højre. Det er afgørende, at du sætter den rigtige pedal fast på hver side. Spænd pedalerne med det medfølgende værktøj. (Fig. 5)



Batterisættelse: Sæt de medfølgende batterier i batterirummet på bagsiden af betjeningsområdet. Sørg for, at du sætter dem korrekt i ved at overholde + og - forbindelserne.

2.b. Tilslutning af Cyberbike™

Ved den første tilslutning skal du tænde for tv'et og Cyberbiken. Cyberbiken vil nu blive parret med modtageren. Når den er parret, vil lysdioderne på Cyberbiken og modtageren blive ved med at lyse.

USB-mottagertilslutning: Slut USB-mottageren til en ekstra USB-konnektor, der sidder bag på Smart-tv'et. Bemærk, at du bør ikke tilslutte den med den USB-port, der bruges til HDD, hvis du har til hensigt at bruge en harddisk-lagringsenhed med dit Smart-tv. Denne port er reserveret til denne funktion.



Bemærk: Hvis du kommer ud for tilslutningsproblemer, kan du bruge USB-forlængerkablet for at forbedre sigtelinjen mellem Cyberbike og tv'et. Sørg for, at tv'ets bagside ikke slører mottageren for at forbedre signalstyrken.



Start dit valgte spil fra Samsung Smart Hub.

Bemærk, at strømdioderne vil angive batteriniveaulet.

- 4 lysdioder angiver fuld kraft
- 3 lysdioder angiver 75 % kraft
- 2 lysdioder angiver 50 % kraft
- 1 lysdiode angiver 25 % eller mindre

Hvis du kommer ud for nogen tilslutningsproblemer, når batterikraften er lav, skal du udskifte batterierne og samtidig udskifte dem alle på én gang. Batterityper må aldrig blandes.

3. BRUG AF CYBERBIKE™

3.a. Justeringer

Justering af sædet

Sædets højde bør lade dine knæ være let bøjede, når pedalerne er på deres nederste punkt.

Sådan justerer du sædets højde:

- Hold fast i sædet
- Fjern ikke håndtaget. Du skal løse den og så trække i den, så du kan fjerne sædestangen.
- Anbring sædet i den ønskede højde
- Slip håndtaget, og spænd den så
- Sædet må ikke være højere end maksimumshøjden, der er angivet på sædestangen. (Fig. 6)

Advarsel: Du må ikke sidde på Cyberbiken™, mens sædets højde justeres.

3.b. Brug af Cyberbike™

Motionscykler giver fremragende kredsløbstræning. Brug af en motionscykel kan øge din kardiovaskulære ydeevne. Til gengæld vil du se en forbedring i både din generelle fysiske tilstand og dine udholdenhedsniveauer, plus at du brænder kalorier af - hvilket, kombineret med en sund kostplan, kan hjælpe med til vægttab. Det er fremragende at svede under kredsløbstræning, men målet bør ikke være at blive stakåndet.

Under træning bør du altid kunne tale normalt uden at gispe efter vejre. Motionscykler styrker dine ben og lår, mens du samtidig træner dine triceps og mavemuskler.



Fig.8



Dette produkt er designet til personer, der er fyldt mindst 7 år. Der anbefales opsyn af en voksen under brug af Cyberbike™

Justering af pedalmodstand

Du kan justere pedalmodstanden på Cyberbike™ med håndtaget nederst på styret.

- Drej håndtaget venstre om (mod «-») for at sænke modstanden, når der trædes i pedalerne. (Fig. 8)
- Drej håndtaget højre om (mod «+») for at øge modstanden, når der trædes i pedalerne. (Fig. 8)
- Pedalmodstand kan også justeres, mens der trædes i pedalerne.

4. AVANCEREDE FUNKTIONER

4.a. Kalibrering af styret

Hvis du mener, at din Cyberbike ikke kan styres korrekt, kan du skulle kalibrere det igen.

For at gøre det skal du følge disse enkle trin:

- Tryk og hold SELECT- og CAL-knapperne nede i mindst 2 sekunder. Lysdioden ved siden af CAL-knappen vil lyse og begynde at blinke.
- Slip SELECT- og CAL-knapperne, og centrér så styret.
- Tryk derefter på SELECT-knappen. Lysdioden ved siden af CAL-knappen vil nu blinke hurtigere. Styrets midterposition er nu blevet indstillet.
- Drej styret så langt til venstre eller højre, det kan komme.
- Tryk derefter på SELECT-knappen. Lysdioden ved siden af CAL-knappen vil fortsætte med blinke hurtigt.
- Drej styret så langt til højre, det kan komme.
- Tryk derefter på SELECT-knappen. Lysdioden ved siden af CAL-knappen vil nu slukkes. Styrets kalibreringsproces er nu gennemført.

5. FEJLFINDING

Cyberbiken bliver ikke genkendt af tv'et.

- Sørg for, at USB-modtageren er tilsluttet. Se afsnit 2a.
- Sørg for, at der er sat batterier i, og at de sidder korrekt. Se afsnit 2a.
- Sørg for, at du har tændt for strømknappen (On).

Køretøjet/figuren bevæger sig ikke på skærmen, når du træder i pedalerne på Cyberbike™.

- Tjek, at alle kabler er korrekt tilsluttet inde i Cyberbike™. Se afsnit 2a.
- Sørg for, at USB-modtageren er tilsluttet.

Køretøjet/figuren reagerer ikke, når du anvender Cyberbikens™ bremse.

- Tjek, at alle kabler er korrekt tilsluttet inde i Cyberbike™. Se afsnit 2a.

Sædeknapen fungerer ikke.

- Tjek, at alle kabler er korrekt tilsluttet inde i Cyberbike™. Se afsnit 2a.
- Sørg for, at der ikke sidder nogen på cyklen, når der tændes for den.
- Bemærk, at denne funktion kun virker i visse af spillets afsnit. Der henvises til spillets vejledning for den korrekte brug.

Køretøjet/figuren drejer, selvom styret er centrert.

- Nulstil kalibreringen. Se afsnit 4.

Cyberbiken mister tilslutningssignalet under brug.

- Sørg for, at batterikraften ikke er for lav. Hvis batterikraften er lav, skal batterierne udskiftes.
- Tjek for at se, om tv'et slører modtagersignalet. Prøv at bruge USB-forlængeret. Se afsnit 2a.

6. ADVARSEL

1. Læs den medfølgende brugervejledning omhyggeligt, før produktet tages i brug. Produktet må kun bruges som beskrevet i denne vejledning. Opbevar denne vejledning et sikkert sted.
2. Udstyret skal monteres af en voksen. Man skal altid udvise forsigtighed under montering og afmontering af Cyberbike™.
3. Hold alle små dele og plastikposer uden for børns rækkevidde. Sørg for at plastikposer kastes bort på en passende måde.
4. Udstyrets ejer skal sørge for, at produktet kun bruges af personer, der har læst sikkerhedsanvisningerne. En voksen skal give børn passende oplysninger om, hvordan de bruger udstyret. Børn skal altid være under opsyn af en voksen, når de bruger udstyret.
5. Hjælp dit barn med at justere og sadlen til den rigtige højde.
6. Delta Reference / Bigben Interactive påtager sig intet ansvar for kvæstelser eller materielle skader på grund af, at køberen eller en tredjepart bruger produkt forkert.
7. Er ikke egnet til børn eller voksne, som vejer over 130 kg/ 286 lbs.
8. Dette produkt er kun designet til brug i et privat hjem. Dette produkt må ikke bruges til offentlige eller kommercielle formål eller til udlejning.
9. Dette produkt skal bruges og opbevares indendørs et tørt og støvfrit sted og på en flad overflade med god plads til håndtering. Sørg for at have tilstrækkelig plads til at få adgang til og bevæge dig omkring din Cyberbike™ i fuld sikkerhed. Man kan om nødvendigt stille Cyberbike™ på en måtte™ for at beskytte gulvet. Hold enhver væske på afstand af udstyret for at undgå risiko for antændelse eller elektriske stød.
10. Brugeren er ansvarlig for at bevare Cyberbike™ i god stand. Kontrollér efter montering og før hver brug, at alle dele og fastgørelser sidder godt fast på udstyret uden fremspringende elementer. Kontrollér jævnlige om dele og fastgørelser viser tegn på slid.
11. Udstyret skal beskyttes mod stød og slag, som kan beskadige det eller bevirke, at det fungerer dårligt.
12. Hvis din Cyberbike™ bliver beskadiget, skal du holde op med at bruge den og kontakte teknisk support. Se punkt 7.
13. Brug aldrig Cyberbike™ i nærheden af trapper, en stejl skråning, en vej, et svømmebassin eller vand.

14. Bær altid sko under brug for at beskytte dine fødder. Undgå at bære poset eller løsthængende tøj, der kan blive fanget i udstyret. Tag alle smykker af før brug af udstyret.
15. Advarsel: De blinkende LED og lamper kan fremkalde et epileptisk anfald eller besvimelse hos modtagelige personer. Denne virkning kan også fremkaldes ved at se fjernsyn eller spille visse spil. Personer, som aldrig før har haft epileptiske anfald, kan også være udsatte. Hvis et medlem af din familie tidligere har udvist lignende symptomer på epilepsi, som f.eks. et anfald eller besvimelse ved udsættelse for blinkende lys, råder vi dig til at tale med en læge om det, før du bruger Cyberbike™. Vi råder forældre til at holde opsyn med et barn, der bruger Cyberbike™. Hvis du selv eller dit barn udviser følgende symptomer under spillet, skal du øjeblikkeligt slukke for spillet og rådspørge en læge: svimmelhed, svækket syn, muskeltrækkninger i ansigtet eller omkring øjnene, besvimelse, desorientering, ufrivillige spasmer eller kramper.
16. Du bør rådspørge din læge, før du bruger dette udstyr. Du bør rådspørge dit barns læge, før du lader det bruge dette udstyr.
17. Overdreven eller forkert brug af dette udstyr kan forårsage skader.
18. Af sundhedsmæssige årsager råder vi dig til at undgå en intensiv brug af Cyberbike™. Vi råder dig ligeledes til at undgå at bruge udstyret, når du er overtræt.
19. Hvis du føler smerte, svimmelhed eller kvalme eller symptomer på transportsyge, når du bruger Cyberbike™, skal du standse øjeblikkeligt og lægge dig ned. Rådspørg din læge, hvis symptomerne vedvarer eller kommer igen.
20. Sørg for at området har en god belysning. Det anbefales ikke at sidde for tæt ved fjernsynet. Du bør holde en pause mindst hver 5. eller 10. minut, hvis dine øjne er trætte eller tørre, hvis du oplever enhver form for ubehag.
21. Det anbefales, at du holder en 15 minutters pause hver time, når du spiller i længere perioder.
22. Lad aldrig børn bruge udstyret alene.
23. Hold altid kæledyr på afstand af udstyret.
24. Din Cyberbike™ kan kun give plads til én person ad gangen.
25. Forsøg ikke selv at reparere din Cyberbike™.
26. Sørg for at rette ryggen, når du bruger Cyberbike™ (krum den ikke).
27. Hold altid fast i styret, når du monterer eller afmonterer udstyret, ligesom under brug.
28. Når du er afslutter din Cyberbike™ session, bør du reducere hastigheden af din cykling gradvist, indtil du er helt standset.
29. Udstyret skal rengøres med en fugtig svamp. Udstyret skal skylles godt og tørres af.
30. Brug af opløsningsmidler kan forårsage uoprettelige skader på produktet.
31. Sørg for tilstrækkelig plads omkring cyklen til at undgå enhver skade.
32. Og sadlen skal være justeret korrekt for at undgå, at dele af kroppen støder imod cyklen.
33. Dette produkt er ikke anbefalet, hvis du lider af et af følgende problemer: hjerteforstyrrelser, åndedrætsforstyrrelser, problemer med ryg eller hoved osv.
34. Cyberbike kræver fysisk træning. Hvis du lider af en sygdom, der ikke tillader fysisk træning, må du ikke bruge dette produkt.
35. Hvis du føler dig uklar, nær ved besvimelse eller er i åndenød, skal du standse øjeblikkeligt. Rådspørg en læge, hvis symptomerne vedvarer.

36. Cyberbike er udelukkende beregnet til INDENDØRS brug. The labels illustrated here have been affixed to the product in the positions shown below: In the event of a missing or illegible label, please contact Delta Reference / Bigben Interactive, to order a free replacement label. Replace the label on the product in the position shown.

Mærkatene illustreret her, er sat på produktet de steder vist nedenfor: I tilfælde af en manglende eller ulæselig mærkat, kontakt venligst Delta Reference / Bigben Interactive for at bestille en gratis udskiftning af mærkatet. Sæt mærkatet på produktet det viste sted.

7. SALGSGARANTI/SUPPORT-LINJE

GARANTI



Bigben Interactive yder køberen en produktgaranti mod fabriktionsfejl eller fejlbehæftede dele i en periode på et år fra købsdatoen. Hvis der bemærkes en fejl ved produktet i garantiperioden, kontakt venligst øjeblikkeligt teknisk support afdeling (se afsnittet «Helpline»). Du vil dernæst blive underrettet om, hvad du skal gøre. Hvis fejlen bliver bekræftet, skal produktet returneres til det sted, hvor det er købt eller til et alternativt sted specifc eret af teknisk support afdeling, sammen med bevis for køb. I henhold til bestemmelserne i denne garanti vil en fejlbehæftet Cyberbike™ blevet repareret eller udskiftet efter teknisk support afdelingens eget skøn. I overensstemmelse med gældende lovgivning er Delta References / Bigben Interactives samlede ansvar (inklusive ansvar for indirekte skader) begrænset til reparation eller udskiftning af Cyberbike™. I overensstemmelse med gældende lovgivning vedrørende salg af forbrugerprodukter har denne garanti ingen indflydelse på dine lovbestemte forbrugerrettigheder. Garantien er kun gyldig i lande, hvor produktet er markedsført af Delta Reference / Bigben Interactive eller af en autoriseret forhandler.

DENNE GARANTI ER UGYLDIG:

- Hvis produktet er blevet tilpasset, ændret eller åbnet, eller hvis Cyberbike™ er blevet

beskadiget på grund af en forkert eller skødesløs brug, en forsømmelighed, en ulykke, normalt slid og brug eller enhver anden årsag, som ikke er forbundet med en fremstillingsfejl eller en fejlbehæftet del.

- Hvis produktet ikke er blevet brugt udelukkende til privat brug, men derimod til offentlige eller kommercielle formål eller til udlejning.
- Hvis den tekniske support afdelings anvisninger ikke er blevet fulgt.

Hjælp os med at beskytte miljøet Smid ikke elektronisk udstyr i husholdningsaffaldet.

TÄRKEÄÄ: Lue ennen tämän tuotteen käyttöä kaikki mukana olevat dokumentaatiot, sekä ohjeet pelijärjestelmällesi, erityisesti huomioiden kaikki terveys- ja turvallisuustiedot. Sinun tulisi erityisesti lukea huolella asiakirjan lopussa luetellut varoitukset.

SISÄLTÖ:

1. Johdanto
 - a. Sisältö
 - b. Ominaisuudet
 - c. Cyberbike™ yleiskatsaus
 - d. Cyberbike-pelin lataaminen
 - e. Lataa Cyberbike-pelin "Kuntoilu" sovellutuksen kautta
2. Cyberbike™ kokoonpano
 - a. Osien kokoonpano
 - b. Cyberbike™ liittäminen
3. Cyberbiken™ käyttö
 - a. Säädet
 - b. Cyberbike™ käyttö
4. Edistyneet toiminnot
 - a. Ohjaustangon kalibrointi
5. Vianetsintä
6. Varoitus
7. Myyntitakuu / Tukilinja

1. JOHDANTO

Kiitos, kun ostit tämän Cyberbike™ tuotteen. Tällä varaosalla pystyt kuntoilemaan ja pelaamaan samaan aikaan. Cyberbike mukautuu Samsung Smart TV-kantamaan sarjan 6 ja 9 välillä vuodelta 2012 ja sarjan 5 ja 9 välillä vuonna 2013 markkinoille päässeistä malleista, jotka on varustettu Smart Keskittimellä. Se sopii muokattavan säädettävän istuimensa ja ohjaustankonsa ansiosta kaikenkokoisille. Lue nämä käyttäjän ohjeet ja säilytä ne turvallisessa paikassa myöhempiä käyttöä varten. huomaa, että tämä tuote on videopelin lisävaruste eikä sitä ole suunniteltu paikallaan seisovaksi kuntolaitteeksi.

Suosittellemme sinulle, että laitat maton tuotteen alle kaikkien mahdollisten naarmujen ehkäisemiseksi kovalattian pinnalla.

1.a. Sisältö:



1 x ohjaustanko



1 x Cyberbike™ päärunko



1 x etutuki



1 x takatuki



8 x tuen kiinnitysruuvit



1 x kokoonpanoväline



1 x vasen poljin



1 x oikea poljin



Kauko-ohjaimen pidin



1 x nappi



1 x istuin



1 x USB pidennysjohto



1 x USB-vastaanotin



1 x AA paristosarja



1 x käyttäjän ohjeet

1.b. Ominaisuudet:

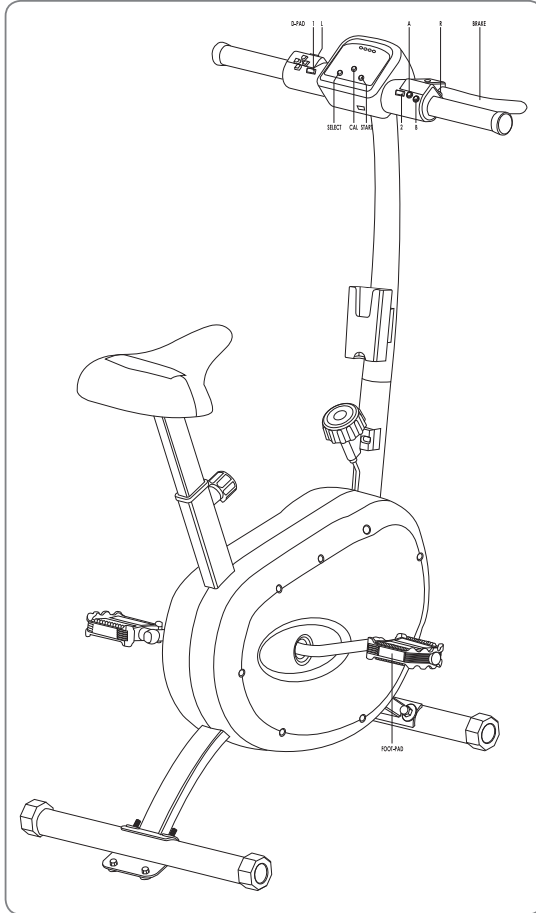

1.c. Cyberbike™ yleiskatsaus:

- Langaton 2.4GHz yhteys
- Painikeohjelmointi järjestelmä
- Ohjaustangon kalibrointijärjestelmä
- Säädettävä poljinvastus
- Polkeminen onnistuu molempiin suuntiin
- Istuin voidaan säätää 7 eri korkeudelle
- Vakaimet edessä ja takana
- Maksimi painoraja: 130kg.

1.d. : Cyberbike-pelin lataaminen

01. Paina sinun TV kauko-ohjaimessasi Smart keskitin painiketta.



02. Valitse SMART HUB (Smart Keskitin) kuvaruudulla "Samsung Apps"
03. Hae "Cyberbike" ja lataa peli ilmaiseksi.

Huomaa, että muut ilmaiset pelit mukautuvat Cyberbiken lisävarusteisiin, kuten Ostrich Fury ja Popstar Run Off.

1.e. : Lataa Cyberbike-pelin "Kuntoilu" sovellutuksen kautta

Noudata näitä askeleita "Kuntoilu" Sovellutuksen kautta Smart Keskittimellä

01. Paina TV kauko-ohjaimessasi Smart keskitin painiketta.
02. Mene "Kuntoilu" sovellutukseen, paina sitten "Selaa kaikki" valikkoon.
03. Valitse "Peli" kategoria, lataa sitten "Cyberbike", "Ostrich Fury" ha "Popstar Run Off" pelit.

2. CYBERBIKE™ KOKOONPANO

Vain aikuinen saa koota Cyberbiken™. Pyörää koottaessa ei saa soveltaa liiallista voimaa osia liittäessä. Jos ilmenee vaikeuksia, katso kokoonpanon kaavioita tai ota yhteyttä tukiliinjaan (katso kohta 7).

2.a. Osien kokoontaminen

FRONT

BACK

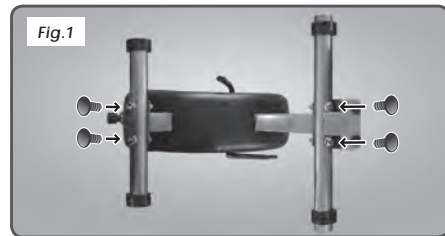

Etu- ja takatuuet: Käännä Cyberbike™ ylösalaisin ja liitä jalusta kuvatulla tavalla. Sijoita ruuvit jopaikoihien ja kiristä mukana annettua kokoonpanovälinettä käyttämällä. (Kuv.1)

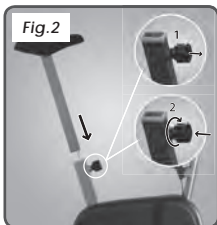

Istuin: Liitä ensin kaapeli istuimen paikalta Cyberbiken päärungossa olevaan kaapeliin. Varmista, että liittimet naksahdavat yhteen. Liitä sitten istuinta tukeva putki Cyberbiken™ pääruunkoon. (kuv.2)



Ohjaustanko: Liitä kaapeli putkeen ennen ohjaustangon putken liittämistä Cyberbiken™ kantaan. Liitä ohjaustangon putki Cyberbiken™ pääruunkoon, kuvan osoittamalla tavalla.

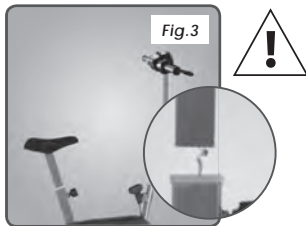

Liitä 4 lyhyttä pulttia valmiisiin aukkoihin ja kiristä kokoonpanovälineellä varmistaaksesi, että ohjaustanko on turvallinen. (kuv.3)



Sovitat mukana annetun kauko-ohjaimen pitimen yksinkertaisesti liu'uttamalla sen pitimen kiinnittimeen ohjaustangon tuen etuosassa. (Kuv.4)



Pyörän stabiiliteetin varmistaminen
Jos pyörä heiluu käytön aikana, kierrä yhtä muovipäistä korkkia joko etu- tai takatuessa, kunnes se vakaantuu täydellisesti. (kuv.7)

2.b. Cyberbike™ liittäminen

Kytke televisiosi ja Cyberbike päälle ensimmäisen liittämisen yhteydessä. Cyberbike luo nyt yhteyden vastaanottimen kanssa. Kun yhteys on valmis, Cyberbiken ja vastaanottimen LEDit palavat jatkuvasti.

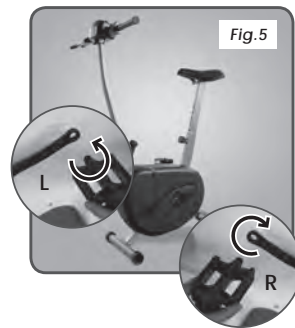

Polkimet: Jokainen poljin on merkitty vasemmalla ja oikealla merkinnällä. On tärkeää, että liität oikean polkimen molemmilla puolilla. Kiristä polkimet mukana annettulla välineellä. (kuv.5).



Paristojen asentaminen: Paristojen asentaminen: liitä mukana annetut paristolokeroon, joka löytyy ohjausalueen takana. Varmista, että liität ne oikeassa asennossa, huomioiden + ja - liittännät.

USB-vastaanottimen yhteys: Liitä USB-vastaanotin mihin tahansa vapaaseen USB-liittimeen, joka löytyy Smart televisiosi takana. Huomaa, ettei sitä saa liittää kovalevyasemalle tarkoitettuun USB-porttiin, jos aiot käyttää kovalevytallennuslaitetta Smart televisiosi kanssa. Tämä portti on varattu tälle ominaisuudelle.



Huom: Jos koet jonkinlaisia yhteysongelmia, voit käyttää USB-pidennyskaapelia Cyberbiken ja television välillä olevan näkymälän parantamiseksi. Varmista, että vastaanotin ei ole television takaosan peittävä signaalin vahvuuden parantamiseksi.



Käynnistä valitsemasi peli Samsung Smart keskitimestä.

Huomaa, että virran LEDit osoittavat akkutason.

- 4 LEDiä osoittaa täyden virran
- 3 LEDiä osoittaa 75%:sen virran
- 2 LEDiä osoittaa 50%:sen virran
- 1 LED osoittaa 25 %:sen tai pienemmän virran

Jos koet mitään yhteysongelmia pariston tehon ollessa alhainen, vaihda kaikki paristot kerrallaan. Älä koskaan sekoita paristotyyppjeä.

3. CYBERBIKEN™ KÄYTTÖ

3.a. Säädot

Istuimen säätäminen

Istuimen korkeuden on oltava sopiva voidaksesi taittaa polvesi hieman, kun polkimet ovat alimmassa asennossaan.

Säädät istuimen korkeuden seuraavalla tavalla:

- Pidä istuinta
- Älä poista nuppia; löysäytä sitä ja vedä sitten sitä siten, että voit liikuttaa istuimen asentoa.
- Sijoita istuin haluamallesi korkeudelle
- Vapauta nappi ja kiristä sitten
- Istuin ei saa ylittää istuimen tolpissa merkittyä maksimia korkeutta. (kuv.6)

Varoitus: Älä istu Cyberbiken™ paella istuinkorkeutta säätäessäsi.

3.b. Cyberbike™ käyttö

Kuntoliikuntayrityksillä saamme erinomaisen cardio harjoituksen. Kuntopyörää käytettäessä voit lisätä sydänkapasiteettiasi. Näet vuorostaan kehitystä sekä yleisessä fyysisessä kunnossasi että kestävyyydessäsi, ja myös kaloreiden poltossa – joka, jos yhdistetään terveellisellä ruokavaliolla, voi auttaa sinua painonpudotuksessa. Hikoileminen kardiotreeneiden aikana on erinomaista, mutta tarkoitus ei ole hengästyminen.

Kun treenaat, sinun on aina pystyttävä puhumaan normaalisti ilman, että joutuisit huohottamaan. Kuntopyörät vahvistavat jalkojasi ja säärtesi, ja samalla työstävät kolmipäisiä lihaksiasi ja vatsalihaksiasi.

Fig.7



Fig.8



Tämä tuote on suunniteltu yli 7 vuotiaille henkilöille. Cyberbiken™ käytön aikana suosittelaa aikuisen valvontaa

Poljinvastuksen säätäminen

Voit säätää poljinvastuksen Cyberbikessasi™ ohjaustankoputken alustassa löytyvällä nupilla.

- Kierrä nuppia vastapäivään ("-" suuntaan) poljinvastuksen vähentämiseksi. (kuv.8)
- Kierrä nuppia myötäpäivään ("+" suuntaan) poljinvastuksen lisäämiseksi. (kuv.8)
- Poljinvastusta voidaan myös säätää polkemisen aikana.

4. EDISTYNEET TOIMINNAT

4.a. Ohjaustangon kalibrointi

Jos havaitset, että Cyberbikeasi ei voida hallita oikein, uudelleenkalibrointi voi olla tarpeen.

Teet tämän seuraavilla yksinkertaisilla askellilla:

- Paina ja pidä SELECT (Valinta) ja CAL (Kaloria) painikkeita alhaalla ainakin 2 sekunnin ajan. CAL-painikkeen vieressä oleva LED syttyy ja alkaa vilkkua.
- Vapauta SELECT ja CAL painikkeet, keskitä sitten ohjaustanko.
- Paina SELECT painiketta. CAL painikkeen vieressä oleva LED vilkkuu nyt nopeammin. Ohjaustangon keski kohta on nyt asetettu.
- Käännä ohjaustankoa vasemmalle tai oikealle niin pitkälle, kuin mahdollista.
- Paina SELECT painiketta. CAL painikkeen vieressä oleva LED jatkaa nopeaa vilkkumista.
- Käännä ohjaustankoa oikealle niin pitkälle, kuin mahdollista.
- Paina SELECT painiketta. CAL painikkeen vieressä oleva LED kytkeytyy nyt pois. Ohjaustangon kalibrointitoimenpide on nyt valmis.

5. VIANETSINTÄ

Televisio ei tunnista Cyberbikea.

- Varmista, että USB-vastaanotin on liitetty. Katso jaksoa 2a.
- Varmista, että paristosi on asennettu ja oikein sovitettu. Katso jaksoa 2a.
- Varmista, että oelty kytkenyt virtakytkimen 'On' asentoon.

Ajoneuvo/henkilö ei pysty siirtymään kuvaruudulle sinun polkiessasi Cyberbikella™.

- Tarkista, että kaikki kaapelit on kiinnitetty oikein Cyberbiken™ sisällä. Katso jaksoa 2a.
- Varmista, että sinun USB-vastaanotin on liitetty.

Ajoneuvo/henkilö ei pysty vastaamaan, kun sovellat Cyberbike™ jarrua.

- Tarkista, että kaikki kaapelit on kiinnitetty oikein Cyberbiken™ sisällä. Katso jaksoa 2a.

Istuimen painike ei toimi.

- Tarkista, että kaikki kaapelit on kiinnitetty oikein Cyberbiken™ sisällä. Katso jaksoa 2a.
- Varmista, että pyörällä ei istuta kun se kytketään ensimmäisen kerran päälle.

- Huomaa, että tämä toiminto toimii vain pelin tietyissä jaksoissa. Ota pelin ohjeet huomioon oikean sovellutuksen vuoksi.

Ajoneuvo/henkilö kääntyy, vaikka ohjaustangot on keskitetty.

- Aseta kalibraatio uudelleen. Katso jaksoa 4.

Cyberbike menettää yhteysignaalin käytön aikana.

- Varmista, että parustib virta ei ole liian alhainen. Jos paristovirta on alhainen, vaihda ne.
- Tarkista, hämärtääkö television vastaanottosignaalia. Koeta USB-pidennysjohdon käyttöä. Katso jaksoa 2a.

6. VAROITUS

01. Lue mukana tulevat ohjeet huolellisesti ennen tuotteen käyttämistä. Tuotetta tulee käyttää vain ohjeiden mukaisesti. Säilytä ohjeet turvallisessa paikassa.
02. Tämä laite on ei-terapeutistien, kotikäyttöön tarkoitettujen kuntoilulaitteiden Euroopan standardien mukainen.
03. Aikuisen tulisi koota tämä laite. Cyberbike™-pyörän kokoaminen ja purkaminen tulee tehdä aina huolella.
04. Kaikki pienet osat ja muovipussit tulee pitää lasten ulottumattomissa. Varmista, että muovipussit hävitetään asianmukaisesti.
05. Laitteen omistajan pitää varmistaa, että kaikki tätä tuotetta käyttävät tietävät sen turvallisuusohjeet. Aikuisten pitää opastaa lapsia laitteen käytössä. Aikuisten pitää aina valvoa laitetta käyttäviä lapsia.
06. Auta lasta säätämään ja istuin oikealle korkeudelle.
07. Delta Reference / Bigben Interactive eivät vastaa ihmisille tai omaisuudelle aiheutuneista vahingoista tai vammoista, jotka johtuvat siitä, että tuotteen ostaja tai kolmas osapuoli käyttää tuotetta ohjeidenvastaisesti.
08. Ei sovi lapsille tai aikuisille, jotka painavat yli 130 kg.
09. Tämä tuote on suunniteltu vain kotikäyttöön. Tätä tuotetta ei tule käyttää mihinkään julkisiin, kaupallisiin tai vuokraamistarkoituksiin.
10. Tätä tuotetta tulee käyttää ja säilyttää sisätiloissa, kuivassa ja pölyttömässä paikassa, tukevalla ja tasaisella alustalla, jossa on riittävästi tilaa liikkua. Varmista, että sinulla on riittävästi tilaa käyttää Cyberbike™-pyörää ja liikkua sen ympärillä turvallisesti. Tarvittaessa Cyberbike™-pyörän alla oleva lattia voidaan suojata matolla. Pidä nesteet kaukana laitteesta tulipalo- ja sähköiskuvaaran välttämiseksi.
11. Käyttäjä vastaa itse siitä, että Cyberbike™ pysyy hyvässä kunnossa. Tarkista kokoamisen jälkeen ja ennen jokaista käyttöä, että kaikki osat ovat kunnolla kiinni, eikä mikään osa ole liikkunut paikoiltaan. Tarkista osat ja kiinnitykset säännöllisesti kulumisen merkien varalta.
12. Laitetta tulee suojella kolhuilta ja töyssyiltä. Ne voivat vahingoittaa laitetta tai aiheuttaa toimintahäiriön.
13. Jos Cyberbike™-pyöräsi vaurioituu, lopeta sen käyttäminen ja ota yhteyttä tekniseen tukeen. Katso kappale 7.
14. Älä käytä Cyberbike™-pyörää portaiden, jyrkän rinteen, tien, uima-altaan tai vesistön lähellä.
15. Käytä käytön aikana aina kenkiä jalkojesi suojaamiseksi. Vältä käyttämästä löysiä vaatteita, jotka voivat takertua laitteeseen. Riisu korut ennen laitteen käyttämistä.

16. Varoitus: välkkyvät LED-valot voivat aiheuttaa epileptisen kohtauksen tai tajuttomuuden herkissä henkilöissä. Myös television katselulla ja tiettyjen pelien pelaamisella voi olla sama vaikutus. Myös ne, jotka eivät ennen ole kärsineet epilepsiasta, voivat olla riskiryhmässä. Jos sinä tai joku sukulaisesi on välkkyville valoille altistuttuaan kärsinyt vastaavista epilepsian oireista, kuten kohtauksista taitajuttomuudesta, suosittelemme lääkärin konsultoimista ennen Cyberbike™-pyörän käyttämistä. Suosittelemme vanhempia valvomaan Cyberbike™-pyörää käyttäviä lapsia. Jos sinulla tai lapsellasi ilmenee mitään seuraavista oireista pelaamisen aikana, sinun tulee välittömästi lopettaa pelaaminen ja ottaa yhteyttä lääkäriin: huimausta, näön heikkenemistä, kasvojen tai silmien nykimistä, tajuttomuutta, sekavuutta, kramppeja tai kouristuksia.
17. Ota yhteyttä lääkäriisi tai lapsesi lääkäriin, ennen kuin sinä tai lapsesi käytte laitetta.
18. Laitteen liiallinen tai väärä käyttö voi aiheuttaa loukkaantumisen.
19. Cyberbike™-pyörää ei terveydellisistä syistä suositella intensiiviseen käyttöön. Laitetta ei myöskään tulisi käyttää väsyneenä
20. Jos tunnet kipua, huimausta, pahoinvointia tai matkapahoinvoinnin oireita, kun käytät Cyberbike™-pyörää, lopeta käyttö välittömästi ja mene makuulle. Ota yhteyttä lääkäriisi, mikäli oireet eivät katoa tai ne toistuvat.
21. Varmista, että ympäristö on kunnolla valaistu. Älä istu liian lähellä televisiota. Pidä taukoa vähintään 5 – 10 minuutin välein, mikäli silmäsi tuntuvat väsyvän tai kuivuvan, tai jos olosi on muuten epävakava.
22. Pidä 15 minuutin tauko joka tunti, kun pelaat pidempiä aikoja kerrallaan.
23. Älä jätä lapsia yksin, kun he käyttävät laitetta.
24. Pidä lemmikit kaukana laitteesta.
25. Cyberbike™-pyörällä voi ajaa vain yksi henkilö kerrallaan.
26. Älä yritä korjata Cyberbike™-pyörää itse.
27. Pidä selkä suorana, kun käytät Cyberbike™-pyörää (älä pyörästä selkää).
28. Pidä aina ohjaustangosta kiinni, kun istut laitteeseen, nouset pois tai käytät sitä.
29. Kun lopettelet Cyberbike™-sessiotasi, hiljenna polkemisvauhtia vähitellen, kunnes polkimet pysähtyvät.
30. Laitte tulee puhdistaa kostealla sienellä. Laitte pitää huuhdella ja kuivata kunnolla.
31. Liuottimet voivat vahingoittaa tuotetta pysyvästi.
32. Varmista, että pyörän ympärillä on riittävästi tilaa loukkaantumisen välttämiseksi.
33. Ja istuin tulee säätää oikein, jotta käyttäjä ei kolhi itseään pyörän osiin.
34. Tätä tuotetta ei suositella käytettäväksi, mikäli sinulla on vaivoja joissakin seuraavista: sydän, keuhkot, selkä, lanne, jne.
35. Cyberbike vaatii fyysisistä kuntoilua. Jos sinulla on jokin vaiva, joka estää kuntoilun, älä käytä tätä tuotetta.
36. Jos sinua pyörryttää, huimaa tai hengästyttää, lopeta käyttö välittömästi. Käänny lääkärin puoleen, mikäli oireet jatkuvat.
37. Cyberbike on tarkoitettu käytettäväksi vain SISÄTILOISSA.

Kuvassa näkyvät tarrat on sijoitettu tuotteeseen alla näkyviin kohtiin: Jos jokin tarroista puuttuu tai on epäselvä, ota yhteyttä Delta Referenceen / Bigben Interactiveen ja tilaa uusi tarra ilmaiseksi. Kiinnitä tarra tuotteeseen oikeaan kohtaan.

7. MYYNTITAKUU / TUKILINJA

TAKUU



Bigben Interactive myöntää ostajalle valmistusvirheet ja vialliset osat kattavan tuotetakuun, joka on voimassa vuoden ostopäivästä alkaen. Mikäli huomaat tuotteessa vikaa takuuajana, ota heti yhteyttä tekniseen tukeen (katso kappale «Tukilinja»). Sinulle kerrotaan miten sinun tulee menetellä. Mikäli vika todetaan oikeaksi, tuote tulee palauttaa kuitenkin kera ostopaikkaan tai teknisen tuen ilmoittamaan vaihtoehtoiseen paikkaan. Vialliset Cyberbike™-pyörät korjataan tai vaihdetaan teknisen tuen harkinnan ja tämän takuun ehtojen mukaisesti. Voimassaolevien lakien mukaisesti Delta Referencen / Bigben Interactiven kokonaisvastuu (mukaan lukien vastuu epäsuorista vahingoista) rajoittuu Cyberbike™-pyörän korjaamiseen tai vaihtamiseen. Kuluttajatuotteiden myymistä koskevien lakien mukaisesti tämä takuu ei vaikuta millään tavalla laillisiin oikeuksiisi kuluttajana. Tämä takuu on voimassa vain niissä maissa, joissa Delta Reference / Bigben Interactive tai valtuutettu jälleenmyyjä markkinoi tuotetta.

TAKUU EI OLE VOIMASSA:

- Jos tuote on avattu tai sitä on muunneltu, tai jos Cyberbike™ on vaurioitunut väärän tai huolimattoman käytön, laiminlyöntien, onnettomuuden, normaalin kulumisen, tai jonkin muun valmistukseen tai vialliseen osaan liittymättömän syyntäki.
- Jos tuotetta on käytetty muualla kuin kotona, tai sitä on käytetty julkisiin, kaupallisiin tai vuokraamistarkoituksiin.
- Jos teknisen tuen antamia ohjeita ei ole noudatettu.

Auta meitä suojelemaan ympäristöä! Älä heitä elektronisia laitteita pois talousjätteen mukana.

