

HA-W1000RF-J/C

CORDLESS STEREO HEADPHONES

**JVC**  
VICTOR COMPANY OF JAPAN, LIMITED

# JVC



## CORDLESS STEREO HEADPHONES CASQUE STEREO SANS FIL AURICULARES ESTÉREO INALÁMBRICOS

# HA-W1000RF-J/C



For Customer Use :  
Enter below the Model No. and Serial No.  
which are located on the bottom of cabinet.  
Retain this information for future reference.

Model No. \_\_\_\_\_

Serial No. \_\_\_\_\_

À l'usage du client :  
Inscrivez ci-dessous le n° de modèle et le n°  
de série qui se trouvent sur le fond du coffret.  
Conservez ces informations pour pouvoir vous  
y reporter ultérieurement.

N° de modèle \_\_\_\_\_

N° de série \_\_\_\_\_



**INSTRUCTIONS  
MANUEL D'INSTRUCTIONS  
MANUAL DE INSTRUCCIONES**

LNT0017-001A

### **Hearing Comfort and Well-Being**

- Do not play your headphones at a high volume. Hearing experts advice against continuous extended play.
- If you experience a ringing in your ears, reduce volume or discontinue use.

### **Traffic safety**

- Do not use while operating a motorized vehicle. It may create a traffic hazard and is illegal in many area.
- You should use extreme caution or temporarily discontinue use in potentially hazardous situations.
- Even though your headphones are of the open-air type designed to let you hear outside sounds, don't turn up the volume so high that you can't hear what's around you.

## **FCC INFORMATION**

This device complies with Part 15 of the FCC Rules. Operation is subject to the following two conditions:

- (1) This device may not cause harmful interference
- (2) This device must accept any interference received, including interference that may cause undesired operation.

**CAUTION:** Changes or modifications not approved by JVC could void user's authority to operate the equipment.

### **Contact**

Address: JVC AMERICAS CORP.  
JVC COMPANY OF AMERICA  
1700 Valley Road, Wayne, N.J. 07470  
Telephone: 1 (973) 317-5000

**Note:** This equipment has been tested and found to comply with the limits for a Class B digital device, pursuant to Part 15 of the FCC rules. These limits are designed to provide reasonable protection against harmful interference in a residential installation. This equipment generates, uses and can radiate radio frequency energy and, if not installed and used in accordance with the instructions, it may cause harmful interference to radio communications. However, there is no guarantee that interference will not occur in a particular installation. If this equipment does cause harmful interference to radio or television reception, which can be determined by turning the equipment off and on, the user is encouraged to try to correct the interference by one or more of the following measures:

- Reorient or relocate the receiving antenna.
- Increase the separation between the equipment and receiver
- Connect the equipment into an outlet on a circuit different from that to which the receiver is connected.
- Consult the dealer or an experienced radio/TV technician for help.

## IC INFORMATION

This device complies with RSS-210 of the IC Rules. Operation is subject to the following two conditions:

- (1) This device may not cause harmful interference
- (2) This device must accept any interference received, including interference that may cause undesired operation of the device.

**CAUTION:** Changes or modifications not approved by JVC could void user's authority to operate the equipment.

### Contact

Address: JVC CANADA INC.  
21 Finchdene Square, Toronto, ON M1X 1A7  
Telephone: (416) 293-1311 e-mail: info@jvc.ca

**Note:** This equipment has been tested and found to comply with the limits for a Class B digital device, pursuant to Industry Canada's RSS-210. These limits are designed to provide reasonable protection against harmful interference in a residential installation. This equipment generates, uses and can radiate radio frequency energy and, if not installed and used in accordance with the instructions, it may cause harmful interference to radio communications. However, there is no guarantee that interference will not occur in a particular installation. If this equipment does cause harmful interference to radio or television reception, which can be determined by turning the equipment off and on, the user is encouraged to try to correct the interference by one or more of the following measures:

- Reorient or relocate the receiving antenna.
- Increase the separation between the equipment and receiver
- Connect the equipment into an outlet on a circuit different from that to which the receiver is connected.
- Consult the dealer or an experienced radio/TV technician for help.

## INFORMATION SUR IC

Cet appareil est conforme à la RSS-210 du règlement de la IC. Le fonctionnement est sujet aux deux conditions suivantes:

- (1) Cet appareil ne peut causer d'interférences nuisibles
- (3) Cet appareil reçoit toute interférence même les interférences qui peuvent occasionner un mauvais fonctionnement.

**ATTENTION:** Les changements ou les modifications non approuvés par JVC risquent de retirer à l'utilisateur le droit d'utiliser l'appareil.

### Contact

Adresse: JVC CANADA INC.  
21 Finchdene Square, Toronto, ON M1X 1A7  
Téléphone: (416) 293-1311 e-mail: info@jvc.ca

**Remarque :** L'appareil a été testé et jugé conforme aux limites des appareils numériques de classe B, aux termes de la réglementation RSS-210 de l'industrie du Canada. Ces limites ont pour but d'assurer une protection raisonnable contre les interférences parasites lorsque l'appareil est utilisé dans une installation résidentielle. Cet appareil engendre, utilise et peut émettre une énergie radioélectrique et, s'il n'est pas installé et utilisé en stricte conformité avec ces instructions, il peut provoquer des interférences parasites dans les liaisons radiophoniques. Ceci ne garantit pas pour autant qu'une installation particulière n'émettra aucune interférence. Si l'appareil engendre des interférences parasites avec la réception radio ou télévision, ce qui pourra être déterminé en éteignant puis en rallumant l'appareil, il est conseillé à l'utilisateur d'essayer de corriger les interférences en prenant l'une des mesures ci-dessous:

- Modifier l'orientation ou changer l'emplacement de l'antenne de réception.
- Eloigner davantage l'appareil du récepteur.
- Brancher l'appareil dans une prise d'un circuit différent de celui auquel le récepteur est raccordé.
- Demander l'aide de son agent ou d'un technicien radio/télévision qualifié.

## IMPORTANT



### CAUTION:

TO PREVENT ELECTRIC SHOCK DO NOT USE THIS PLUG WITH AN EXTENSION CORD, RECEPTACLE OR OTHER OUTLET UNLESS THE BLADES CAN BE FULLY INSERTED TO PREVENT BLADE EXPOSURE.

### ATTENTION:

POUR PREVENIR LES CHOCS ELECTRIQUES NE PAS UTILISER CETTER FICHE AVEC UN PROLONGATEUR, UNE PRISE DE COURANT OU UNE AUTRE SORTIE DE COURANT, SAUF SI LES LAMES PEUVENT ETRE INSEREES A FOND SANS EN LAISSER AUCUNE PARTIE A DECOUVERT.

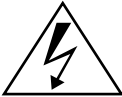
- (1) This device may not cause interference.
- (2) This device must accept any interference, including interference that may cause undesired operation of the device.
- (1) Ce produit ne cause pas d'interférence.
- (2) Ce produit doit accepte toute interférence, incluant interférence qui peut causé opération non désiré.

	<b>CAUTION</b> RISK OF ELECTRIC SHOCK DO NOT OPEN	
<p>CAUTION: TO REDUCE THE RISK OF ELECTRIC SHOCK, DO NOT REMOVE COVER (OR BACK). NO USER-SERVICEABLE PARTS INSIDE. REFER SERVICING TO QUALIFIED SERVICE PERSONNEL.</p>		

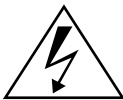

This lightning flash with arrowhead symbol, within an equilateral triangle, is intended to alert the user to the presence of uninsulated "dangerous voltage" within the product's enclosure that may be of sufficient magnitude to constitute a risk of electric shock to persons.



The exclamation point within an equilateral triangle is intended to alert the user to the presence of important operating and maintenance (servicing) instructions in the literature accompanying the appliance.

Thank you for purchasing this JVC product.  
Before you begin operating this unit, please read the instructions carefully to be sure you get the best possible performance.  
If you have any questions, consult your JVC dealer.

**ENGLISH INSTRUCTIONS ..... Pages 6 – 21**

Nous vous félicitons d'avoir acquis ce produit JVC.  
Avant de vous en servir, lisez attentivement le mode d'emploi pour en obtenir les meilleures performances.  
Si vous avez d'autres questions, interrogez votre revendeur JVC.

**INSTRUCTIONS EN FRANÇAIS ..... Pages 22 – 37**

Gracias por adquirir este producto JVC.  
Antes de utilizar la unidad, lea cuidadosamente estas instrucciones para obtener el máximo rendimiento.  
Si tiene cualquier duda, póngase en contacto con su distribuidor de productos JVC.

**INSTRUCCIONES EN ESPAÑOL ..... Páginas 38 – 53**

**“SOME DO’S AND DON’TS ON THE SAFE USE OF EQUIPMENT”**

This equipment has been designed and manufactured to meet international safety standards but, like any electrical apparatus, care must be taken if you are to obtain the best results and safety is to be assured.



- Do** read the operating instructions before you attempt to use the equipment.
- Do** ensure that all electrical connections (including the plug, extension cord and inter-connections between pieces of equipment) are properly made and in accordance with the manufacturer’s instructions. Switch off and withdraw the plug when making or changing connections.
- Do** consult your dealer if you are ever in doubt about the installation or operation or safety of your equipment.
- Do** be careful with glass panels or doors on equipment.



- DON’T** continue to operate the equipment if you are in any doubt about it working normally, or if it is damaged in any way—switch off—withdraw the plug and consult your dealer.
- DON’T** remove any fixed cover as this may expose dangerous voltages.
- DON’T** leave equipment switched on when it is unattended unless it is specifically stated that it is designed for unattended operation or has a standby mode.  
Switch off using the switch on the equipment and make sure that your family know how to do this.  
Special arrangements may need to be made for infirm or handicapped people.
- DON’T** use equipment such as personal stereos or radios so that you are distracted from the requirements of road safety. It is illegal to watch television when driving.
- DON’T** listen to headphones at high volume as such use can permanently damage your hearing.
- DON’T** obstruct the ventilation of the equipment, for example with curtains or on soft furnishings.  
Overheating will cause damage and shorten the life of the equipment.
- DON’T** use makeshift stands and NEVER fix legs with wood screws. To ensure complete safety always fit the manufacturer’s approved stand or legs with the fixing screws supplied according to the instructions.
- DON’T** allow electrical equipment to be exposed to rain or moisture.

**ABOVE ALL**

NEVER let anyone especially children push anything into holes, slots or any other opening in the case. This could result in a fatal electrical shock.  
NEVER guess or make changes with electrical equipment of any kind. It is better to be safe than sorry!

**CAUTION:**  
**CHARGE ONLY WITH PROVIDED Ni-MH TYPE BATTERY.**  
**OTHER TYPES OF BATTERY MAY BURST CAUSING**  
**PERSONAL INJURY AND DAMAGE.**

**WARNING:**

To reduce the risk of electrical shocks, fire, etc.:

1. Do not remove screws, cover or cabinet.
2. Do not expose this appliance to rain or moisture.

**IMPORTANT****1. Installation**

- Select a place which is level, dry and neither too hot nor too cold (between 0°C and 35°C /32°F and 95°F).
- Keep away from direct sunlight.
- Do not put it too close to a heater.

**2. Power cord**

- Do not handle the power cord with wet hands!
- Do not bend the power cord sharply.

**3. Malfunctions, etc.**

- There are no serviceable parts inside. If anything goes wrong, unplug the power cord and consult your dealer.
- Do not insert any metallic object.
- Do not allow water to get inside.

**FEATURES**

- Frequency modulation system which allows headphones to be used even in areas where the transmitter cannot be seen
- Reception range (up to 328 ft./100 m: using JVC measurement system)
- Equipped with **SRS**  circuitry for deep bass sound and three-dimensional sound field regardless of the sound source.
- Paging/Call Function for direct verbal access to user
- Rechargeable system with built-in Ni-MH battery that requires no charge cable (on-stand charging)
- Large 40 mm dia. drivers for high-quality sound (open type)
- Soft Comfort-fit Headband that adjusts easily when put-on and switches on automatically
- Automatic Power On/Off transmitter
- Auto-level control circuit that automatically adjusts signals to the appropriate modulation level
- Single volume control adjusts the volume level of the left and right channels simultaneously
- Adaptable to any audio/visual equipment



# NAMES OF PARTS AND THEIR FUNCTIONS

## Transmitter

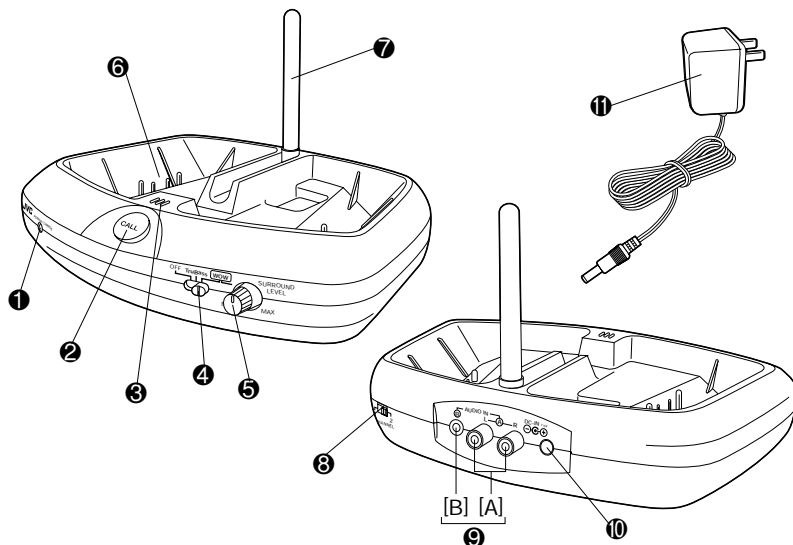

### ❶ POWER/CHARGE (Indicator)

When an audio signal is input: The power automatically turns on and the indicator lights in green.

When charging: Lights in red

### ❷ CALL (Call button)

While the CALL button is pressed, sound from the microphone is transmitted to the receiver. When the CALL button is released, the regular audio signal is transmitted.

### ❸ Microphone

The sound input into the microphone is transmitted to the headphones.

### ❹ SRS WOW Surround Switch

Turn on the switch to activate functions

### ❺ SURROUND LEVEL

When the switch is set to WOW, the surround effect will increase by turning the knob to the right.

### ❻ Charging output terminal

### ❼ Antenna

For use, stand it vertically.

### ❽ CHANNEL

Changes the transmission frequency.

### ❹ AUDIO IN (Audio input terminals)

[A] RCA pin jack (L/R)

[B] 3.5mm dia. stereo minijack

### ❿ DC IN (DC 7.5V jack)

### ⓫ AC adaptor (J47310-001)

Connects to a household AC outlet (AC 120V, 60Hz).

### Note:

The provided AC adaptor is exclusively for use with this unit.

Do not connect to any other equipment.

# NAMES OF PARTS AND THEIR FUNCTIONS

## Receiver (Cordless Headphones)

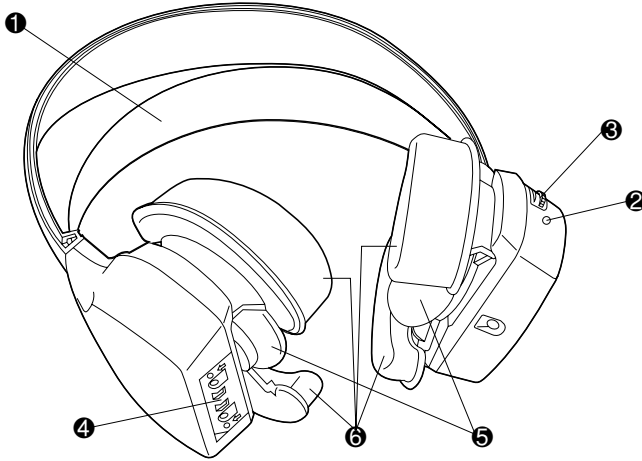

**❶ Soft Comfort-Fit Headband and Power Switch**

When you widen the headband to put it on your head, this switches on the power. When you take the headband off, it contracts back to its original length and this switches off the power.

**❷ Power Indicator**

The indicator lights in red when the power is turned on.

**❸ VOL. (Volume control)**

Adjusts the volume level of the left and right channels simultaneously.

**❹ Charging input terminal**

**❺ Ear Pad**

**❻ Bar Cushion**

- For replacement ear pads and bar cushions, please consult with the dealer where you purchased the headphones.

# CONNECTION

## ■ How to connect to AV equipment

### Connection to HEADPHONES jack

When connecting to a standard stereo phone jack (0.24"/6.3 mm dia.)  
— Use the provided plug adaptor  
(Converts a stereo miniplug to a standard stereo phone plug)

To HEADPHONES jack

TV, audio amplifier,  
VCR, tape deck,  
video disc player,  
etc.

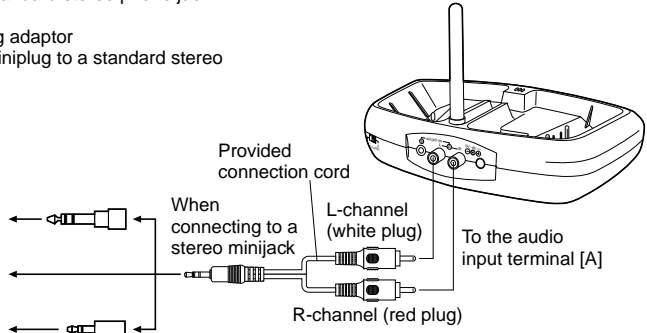

When connecting to a stereo minijack

Provided connection cord

L-channel (white plug)

R-channel (red plug)

To the audio input terminal [A]

When connecting to a monaural minijack

— Use an optional plug adaptor  
(Converts a stereo miniplug to a monaural miniplug)

### Connection to LINE OUT or REC OUT terminals

To LINE OUT or REC OUT terminals

TV, audio amplifier,  
VCR, tape deck,  
video disc player,  
etc.

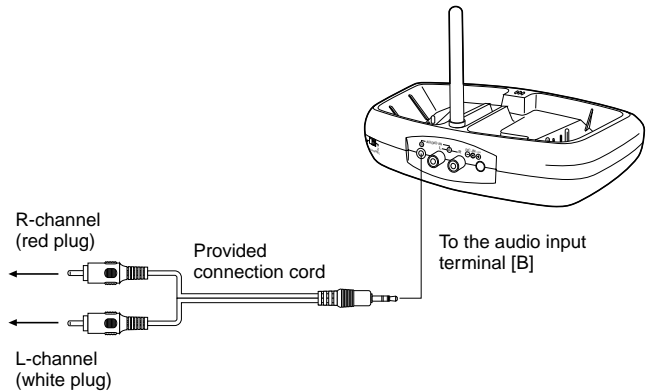

R-channel (red plug)

Provided connection cord

To the audio input terminal [B]

L-channel (white plug)

## CONNECTION

### Connection to power supply

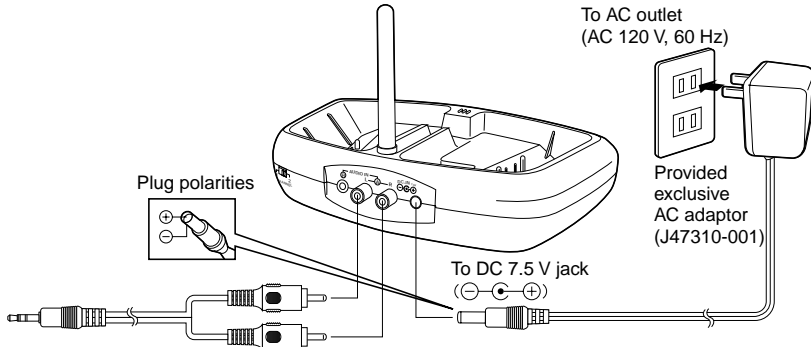

**Note:**

Be sure to use the provided exclusive AC adaptor (J47310-001) for connection. Use of any other AC adaptor may cause a malfunction.

## RANGE OF USE

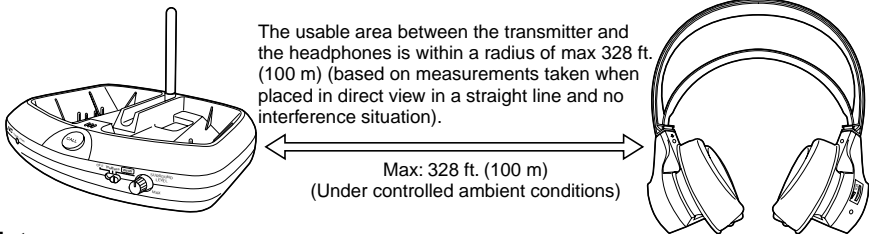

**Note:**

This product uses high frequency range of 900MHz. For this reason, the usable area may differ depending on the surroundings. The range narrows or cause interference with reception in the following cases:

- In places such as inside an apartment with reinforced concrete walls, or when the transmitter and headphones are separated by obstacles such as steel-reinforced doors.
- When items such as metal furniture are situated nearby.
- The usage location faces a street.
- There is noise or interference in the vicinity. (e.g. truck wireless systems and wireless communications systems installed along roads)
- There is equipment that gives off electromagnetic waves in the vicinity.
- There is a cordless phone or other wireless communications device in the vicinity.

# POWER REQUIREMENTS OF HEADPHONES

## Charging rechargeable Ni-MH battery

The Ni-MH battery is installed in the headphones.

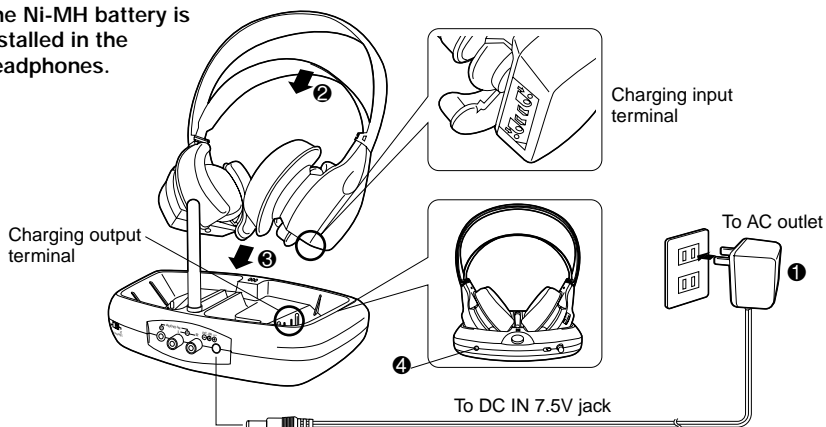

- 1 Connect the AC adaptor to the transmitter and plug the AC adaptor into an AC outlet.
- 2 Set the ON/OFF (power) switch on the headphones to OFF. The battery cannot be charged when the switch is set to ON.
- 3 Set the headphones on the transmitter so that the Charging Input Terminal connects to the Charging Output Terminal. Use both hands to set firmly.
- 4 The charger starts charging the battery automatically and the transmitter's indicator lights in red. The indicator may not light in red if the headphones are not set properly. In this case, adjust the position of the headphones until the indicator lights in red.

## Charging time

The battery can be fully charged in approx. 24 hours.

During recharge the indicator lights in red, which will start to blink rapidly near completion. Blinking will gradually slow down or turn off at completion.

**Note that depending on the condition of rechargeable battery or others, the indicator may not blink even after recharging for 24 hours.**

## Battery running time

After charging is complete, you can use them continuously for approx. 35 hours.

### **Tips for better use**

- Be sure to charge the batteries within the temperature range of 50°F ~ 95°F (10°C ~ 35°C).
- Charging batteries that are not completely exhausted will cause efficiency to decline. Be sure to charge them after they have been completely exhausted.

## CAUTIONS ABOUT THE RECHARGEABLE BATTERY

### ATTENTION:

The product that you have purchased contains a rechargeable battery. The battery is recyclable. At the end of its useful life, under various state and local laws, it may be illegal to dispose of this battery into the municipal waste stream. Check with your local solid waste officials for details in your area for recycling options or proper disposal.

If the usable time of fully charged battery decreases by about half, or noise begins to persist, replace the battery with a new one. When purchasing rechargeable Ni-MH battery, consult the dealer where you bought the product.

**Exclusive Rechargeable Ni-MH Battery: J47374 (2.4 V, 1800 mAh)**

### How to Remove the Battery:

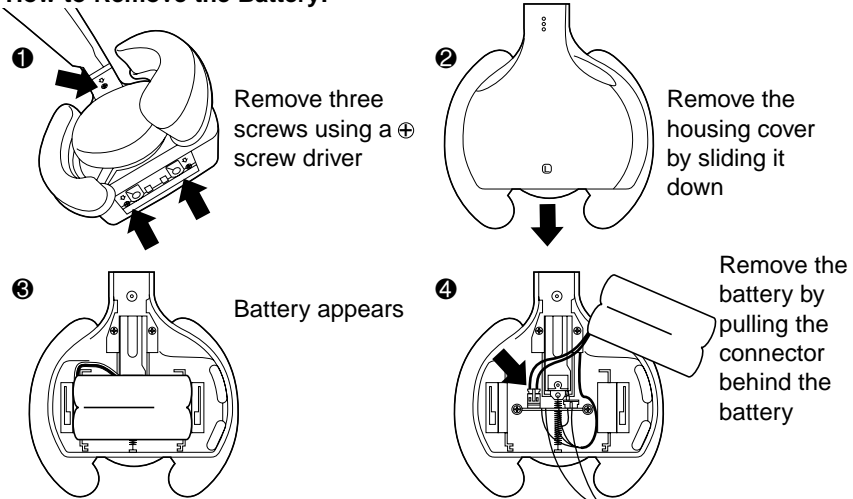

**Warning: Do not touch anything other than the battery and connector. Doing so may be hazardous causing electrical shock.**

**Note:** Take extra caution in changing the battery. If you are unsure or feel insecure replacing the battery, consult our local dealer or JVC service counter for replacement. If you attempt to disassemble this unit for other purposes, it may damage the unit.

If the batteries are used incorrectly, they may leak, heat or explode, and may cause fire, injury or soiling. Make note of the following:

1. Be sure to use the provided exclusive battery. Do not use any other rechargeable or dry cell battery.
2. Do not throw the battery in a fire or heat it.
3. Do not deform, take apart, modify or directly solder the battery.
4. Do not remove or damage the covering tube.
5. If any liquid from the battery gets into your eyes, it may cause blindness. If battery liquid does get into your eyes, do not rub them, but instead immediately wash them thoroughly with clean water, then consult a doctor at once. Also, should any liquid from the rechargeable battery get onto your skin or clothes, it may burn your skin. In this case, wash with clean water immediately.
6. Do not immerse or wet the battery in water.
7. Do not use or leave the battery in an area where the temperature becomes significantly higher, such as in direct sunlight, inside a car on hot day or near heat-generating equipment.
8. Do not subject the battery to strong shocks or throw it.

## **CAUTIONS ABOUT CHARGING**

1. Be sure to use only this unit for charging.
2. You can charge the rechargeable battery approximately 500 times.
3. Charging times differ depending on the temperature range or the remaining charge in the battery.
4. Excessive charging doesn't result in malfunction.
5. Battery life will decrease in cold places.
6. Due to characteristics of the batteries, they expend their charge a little even when the power is turned off.
7. Be sure to use the provided AC adaptor (model J47310-001)

## **OTHER CAUTIONS**

1. Caution! To avoid risk of fire or injury, do not attempt to charge non-rechargeable batteries.
2. Replace only with the same type recommended by the manufacturer.
3. Please dispose of old, defective batteries in an environmentally friendly manner in accordance with the relevant legislation.
4. No naked flame sources, such as lighted candles, should be placed on the apparatus.
5. The unit shall not be exposed to dripping or splashing and that no objects filled with liquids, such as vases, shall be placed on or by the unit.
6. For indoors use only. Do not expose to rain.
7. Don't open, no user serviceable parts inside.

## HOW TO USE

1. Connect the transmitter and AV equipment. (Refer to page 10)
2. Connect the AC adaptor to the transmitter, then plug the AC adaptor into an AC outlet. (Refer to page 11)
3. Turn on the power on the transmitter and the connected AV equipment.

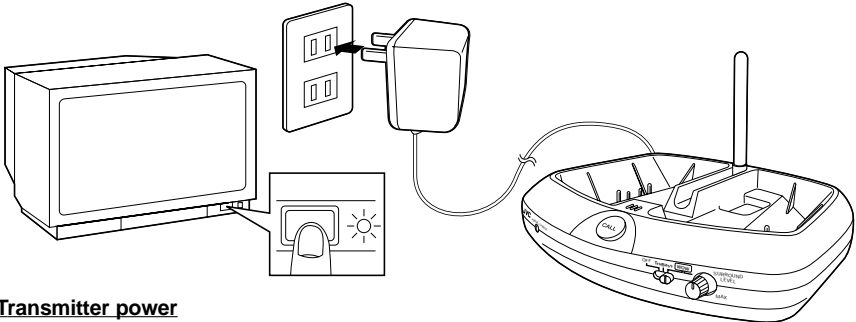

### **Transmitter power**

When an audio signal is input, the transmitter's power is turned on automatically, and the indicator lights in green. Also, when no audio signal is input for about a minute, the indicator goes out automatically and the power turns off. (Automatic Power On/Off function) The Automatic Power On/Off function is activated from audio on the left channel. The function may not activate properly in situations when the audio signal is detected only from the right channel.

**In some situations, the power may not be turned on automatically by the input sound (e.g. a song with a quiet opening or gradual fade-in). This is not a malfunction.**

4. To avoid excessive volume, first set the headphones' volume to a low level and fit them to the head to automatically turn on the power. **Turn the receiver power on after confirming transmitter's power on.**
5. When the power goes on, tuning begins automatically. **Tuning may take few seconds and sound is not heard during this procedure. This is not a malfunction.**

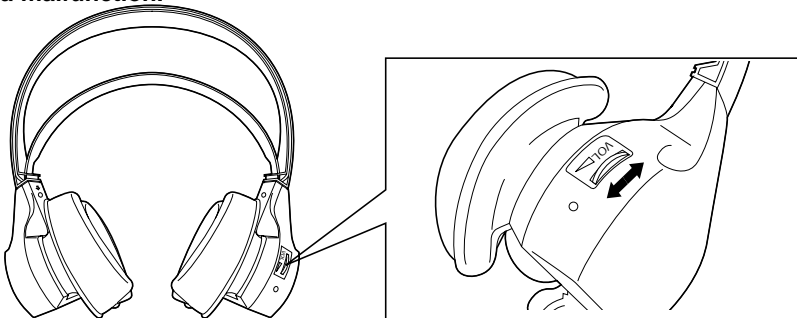

**Before using the headphones for the first time, charge the rechargeable battery.**



## HOW TO USE

6. Adjust the volume control of the connected AV equipment and the headphones, and set them to the desired listening level.  
At the same time, adjust the ear pad angle to make it fit comfortably.

In case of interference or too much noise (e.g. when used near a cordless phone or any other transmission device), set the transmitter's CHANNEL to a different position. To re-tune the headphone, remove once and wear again.

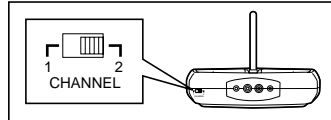

To set optimum signal reception, adjustments should be done within a range of approx. 23ft. (7 m) between the transmitter and the headphones.

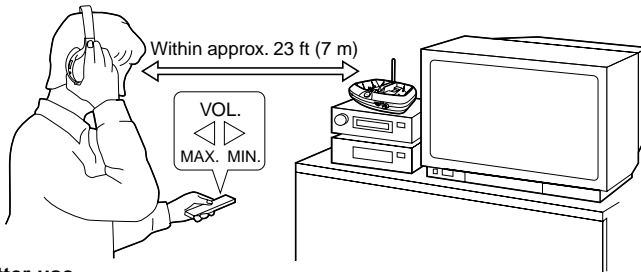

### **Tips for better use**

For improved sound quality, set the volume level of the connected equipment as high as possible without causing distortion, while setting volume level of the headphones to a slightly lower level. In surround mode, have the mode turned on while making the adjustments as surround mode tend to distort more than normal mode.

## After use

The power turns off by removing the headphone from head. When sound signal is not received for two minutes, the transmitter is set to turn off automatically. Recharge the headphone after use.

### **Notes:**

1. When using the headphones, don't raise the volume excessively. Continuous listening for a long time at high volumes may damage your hearing.
2. For safety reasons, do not use the headphones while riding a bicycle or driving a motorcycle, car, etc.
3. If the headphone is not used for a prolonged time, unplug the AC adaptor from an AC outlet.

# HOW TO USE THE **SRS WOW** FUNCTION

This function has a SRS WOW circuit that lets you enjoy deep bass and a three-dimensional sound field regardless of the sound source.

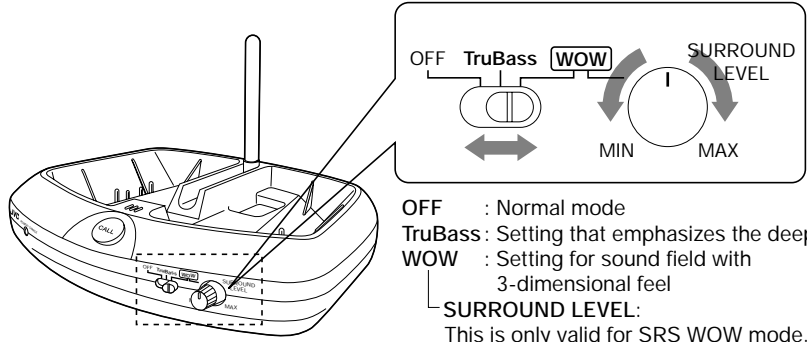

- OFF : Normal mode
- TruBass: Setting that emphasizes the deep bass
- WOW : Setting for sound field with 3-dimensional feel
- SURROUND LEVEL:**  
This is only valid for SRS WOW mode. It adjusts the level of broadness of the sound.

In order to reproduce a powerful surround sound, this unit's surround circuit emphasizes the bass and middle frequencies. Therefore, for some sound sources (the music or video software), the sound is distorted when the surround mode is switched on. If this happens, adjust the volume control of the connected AV equipment and the headphones to a distortion-free level.

The HA-W1000RF uses surround technology **SRS WOW** developed by SRS Labs, Inc. of the United States.

- TruBass mode: Technology that electrically applies the deep bass reproduction technique of pipe organs to reproduce bass without an equalizer
- WOW mode: A single circuit that combines three of the following technologies: SRS for a natural 3-dimensional field for stereo signals, Focus technology to move the sound image vertically and clarifies the contours of voices and musical instruments, and TruBass technology explained above.

SRS WOW image diagram

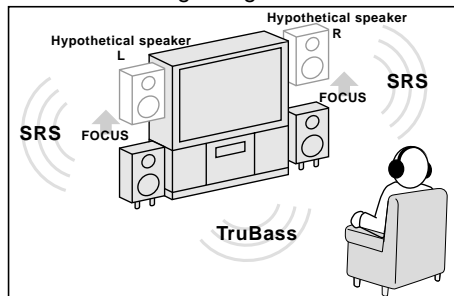

**SRS WOW** is a trademark of SRS Labs, Inc.

WOW technology is incorporated under license from SRS Labs, Inc.

Note: Surround sound cannot be reproduced when the source signal is monaural.

# HOW TO USE THE PAGING/CALL FUNCTION

1



2



3



4



The transmitter has a built-in microphone for transmitting your voice, etc. to the headphones.

1. To send a message to the person wearing the headphones, press the CALL button on the transmitter and speak into it. Your voice is transmitted to the headphones as long as the CALL button is pressed (the line input sound is interrupted while the CALL button is pressed).

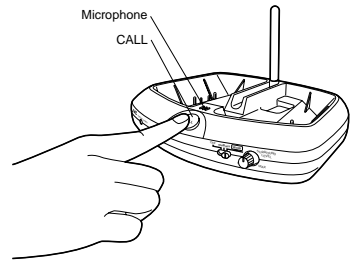

2. The microphone is next to the CALL button. Speak into it from at least 4 inches (10cm) away. Speaking too close to the microphone or speaking too loudly may cause the sound transmitted to the headphones to be distorted.

3. Pressing the CALL button while wearing the headphones may cause feedback (a howling sound) to occur. Turn the volume down on the headphone before pressing the CALL button.

# TROUBLESHOOTING

**What appears to be a malfunction may not always be serious. First make sure...**

Symptoms	Cause	Remedy
No sound.	Is the transmitter's power OFF?	Check the connection of the transmitter. Turn the power on the connected AV equipment ON and start playing.
	Is the headphones' power OFF?	Widen the headphones to wear it and the power will turn on automatically (the indicator lights).
	Is the battery in the headphones exhausted?	Fully charge the headphones.
	Is the volume of the headphones set to the minimum level?	Adjust the volume of the headphones to the appropriate level.
	Is the volume of the connected AV equipment set to the minimum level?	Raise the volume level of the connected AV equipment as high as possible without causing distortion.
No sound from the R-channel.	Is the transmitter connected to equipment with monaural audio output?	Connect them with an optional plug adaptor. (Converts monaural audio output to stereo audio output.)
Distorted sound.	Is the battery in the headphones exhausted?	Fully charge the headphones.
	Is the volume of the connected AV equipment set too high?	Adjust the volume level of the connected AV equipment as high as possible without causing distortion.
Noisy sound.	Is the battery in the headphones exhausted?	Fully charge the headphones.
	Are the frequency modulation signals being received correctly?	Wear the headphones again to switch the power back on, then tune again.
	Is there a possibility of interference?	Switch the transmitter channel, wear the headphones again to switch the power back on, then tune again.
	Is the volume of the connected AV equipment set too low?	Adjust the volume level of the connected AV equipment as high as possible without causing distortion.
	Are the headphones too far away from the transmitter?	Use them within the range the frequency modulation signal can reach. (Refer to page 11)
Battery charging is impossible.	Has the rechargeable battery expired?	Replace it with a new battery. Refer to page 13 or consult your dealer for replacement.

# SPECIFICATIONS

## General Specifications

Modulation system	: Stereo frequency modulation system
Carrier frequency	: 906 – 908 MHz
Usable area (distance to reach)	: Max. 328 ft./100 m (using JVC measurement systems, under controlled ambient conditions)
Frequency response	: 30 – 16,000 Hz
Distortion	: Less than 4% (at 1 kHz)

## Transmitter (J22121-002)

Power requirements	: DC 7.5 V (with the exclusive AC adaptor)
Audio input terminal	: 0.13"/3.5 mm dia. stereo miniplug
Input impedance	: 30k $\Omega$
Reference input level	: 300 mV
Dimensions	: 7.75" (W) x 5.39" (H) 4.76" (D)/197 x 137 x 121 mm (including antenna)
Mass	: 11.2 oz/320 g (without connection cord and AC adaptor)

## Headphones (HA-W1000RF)

Power requirements	: Rechargeable Ni-MH battery (2.4 V)
Battery running time	: 35 hours (when charged for 24 hours)
Mass	: 9.52 oz/270 g (with installed rechargeable battery)

## Provided Accessories

Instructions	x 1
AC adaptor	x 1
Connection cord	x 1 (0.13"/3.5 mm dia. stereo miniplug — RCA pin plug x 2: 5.9 ft./1.8 m)
Plug adaptor	x 1 (converts 0.13"/3.5 mm dia. stereo miniplug to a 0.24"/6.3 mm dia. standard stereo phone plug)

\* Design and specifications subject to change without notice.



## “CERTAINES CHOSES À FAIRE ET À NE PAS FAIRE POUR UNE UTILISATION EN TOUTE SÉCURITÉ DE L'APPAREIL”

L'appareil a été conçu et fabriqué selon les normes de sécurité internationales mais, comme tout appareil électrique, il nécessite un certain nombre de précautions pour pouvoir délivrer le maximum des performances et garantir la sécurité.



- Lisez** ce mode d'emploi avant d'utiliser l'appareil.
- Veillez** à ce que tous les raccordements électriques (y compris la fiche, le cordon de rallonge et les raccordements entre les différents éléments) soient effectués correctement et en respectant les instructions du fabricant. Coupez l'alimentation ou débranchez la fiche lorsque vous effectuez ou que vous modifiez les raccordements.
- En** cas de doute relatif à l'installation, au fonctionnement ou à la sécurité de l'appareil, consultez votre magasin.
- Faites** attention aux panneaux ou aux portes en verre de l'appareil.



- NE** continuez PAS à utiliser l'appareil si vous n'êtes pas sûr qu'il fonctionne normalement ou s'il est endommagé de quelque façon que ce soit ; coupez l'alimentation, débranchez la fiche et consultez votre magasin.
- NE** retirez AUCUN couvercle car cela pourrait vous exposer à des tensions dangereuses.
- Ne** laissez PAS l'appareil sous tension lorsque vous le laissez sans surveillance, sauf s'il est expressément spécifié qu'il est conçu pour un fonctionnement sans surveillance ou qu'il possède un mode veille.  
Coupez l'alimentation avec l'interrupteur d'alimentation de l'appareil, et assurez-vous que votre famille sait effectuer cette opération.  
Vous devrez peut-être prendre des dispositions spéciales pour informer les personnes handicapées.
- N'utilisez** PAS d'appareil, par exemple un baladeur ou une radio, qui risquent de détourner votre attention de la sécurité routière. Il est interdit de regarder la télévision en conduisant.
- N'effectuez** PAS d'écoute au casque à un niveau élevé, car vous risquez de vous endommager irrémédiablement l'ouïe.
- N'obstruez** PAS la ventilation de l'appareil, par exemple avec des rideaux ou sur un meuble mou. Une surchauffe endommagera l'appareil et raccourcira sa durée de vie.
- N'utilisez** PAS de socles de fortune et NE fixez JAMAIS les pieds avec des vis à bois. Pour garantir une sécurité absolue, utilisez toujours le socle ou les pieds approuvés par le fabricant, avec les vis de fixation fournies et en suivant les instructions.
- N'exposez** PAS les appareils électriques à la pluie ni à l'humidité.

### ET SURTOUT

NE laissez JAMAIS personne, en particulier des enfants, enfoncer quelque chose dans les orifices, les fentes ni aucune autre ouverture du coffret. Cela pourrait provoquer une électrocution fatale.  
N'essayez JAMAIS de deviner et NE modifiez JAMAIS un appareil électrique quel qu'il soit. Mieux vaut être trop prudent que pas assez !

## ATTENTION :

**CHARGEZ EXCLUSIVEMENT AVEC LA BATTERIE NI-MH FOURNIE.  
LES AUTRES TYPES DE BATTERIE RISQUENT D'EXPLOSER, ET  
DE PROVOQUER DES BLESSURES ET DES DOMMAGES.**

## AVERTISSEMENT:

Pour éviter tout risque électrique, d'incendie ou autre:

1. N'enlevez pas les vis, n'ouvrez pas le couvercle ni le boîtier.
2. N'exposez pas cet appareil à la pluie ni à l'humidité.

### IMPORTANT

#### 1. Installation

- Choisissez un endroit plat, sec et ni trop chaud ni trop froid (entre 0°C et 35°C).
- Evitez le soleil direct.
- Eloignez les sources de chaleur.

#### 2. Adaptateur secteur

- Ne prenez pas l'adaptateur secteur avec les mains humides!
- Ne pincez pas le fil de sortie.

#### 3. Défauts de fonctionnement et autres

- Aucun composant à l'intérieur ne peut être réparé par l'utilisateur. En cas de panne, débranchez le cordon secteur et consultez votre revendeur.
- N'introduisez aucun objet métallique.
- Evitez toute pénétration d'eau.

### PARTICULARITÉS

- Transmission par modulation de fréquence permettant au casque de capter le signal même si l'émetteur est hors de portée de vue
- Plage de réception (jusqu'à 100 m) (mesure JVC)
- Equipé du circuit [SRS ] en vue d'un grave profond et d'un champ sonore à trois dimensions quelle que soit la source sonore.
- Fonction radiomessagerie/appel pour un accès verbal direct à l'utilisateur
- Système rechargeable avec batterie Ni-MH incorporée ne nécessitant pas de câble de charge (rechargeable sur socle)
- Bandeau souple à réglage de confort qui s'ajuste en toute facilité lorsqu'il est sur la tête et s'allume automatiquement
- Grands moteurs de 40 mm de diamètre délivrant une superbe sonorité
- Extinction automatique de l'émetteur
- Circuit de régulation automatique du niveau en fonction de la modulation du signal
- Réglage unique de volume agissant simultanément sur les deux canaux (gauche et droit)
- Adaptable à tout appareil audio/vidéo



# LES ÉLÉMENTS ET LEUR FONCTION

## Émetteur

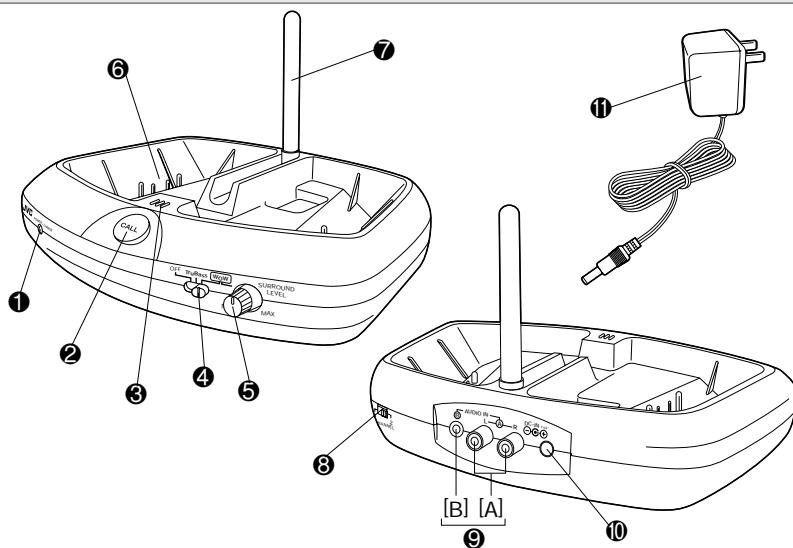

**❶ POWER/CHARGE (indicateur d'alimentation/recharge)**

Lorsqu'un signal audio est entré, l'alimentation est mise automatiquement et l'indicateur s'allume en vert.

Pendant la recharge : S'allume en rouge

**❷ CALL (touche d'appel)**

Quand vous appuyez sur la touche CALL, le son du microphone est transmis au récepteur.

Quand vous relâchez la touche CALL, le son audio ordinaire est transmis.

**❸ Microphone**

Le son envoyé au microphone est transmis au casque.

**❹ Commutateur surround **

Enclenchez le commutateur pour activer les fonctions.

**❺ SURROUND LEVEL (niveau surround)**

Lorsque vous mettez le commutateur sur WOW, l'effet surround augmente si vous tournez la touche vers la

**❻ Prise de sortie de charge**

**❼ Antenne**

Pour l'utilisation, mettez-la à la verticale.

**❽ CHANNEL (canal)**

Permet de modifier la fréquence de transmission.

**❾ AUDIO IN (prises d'entrée audio)**

[A] Prise à broche RCA (L/R)

[B] Mini-prise stéréo de 3,5 mm de diamètre

**❿ DC IN (prise CC 7,5 V)**

**⓫ Adaptateur secteur (J47310-001)**

Se raccorde à la prise secteur (CA 120 V, 60 Hz).

**Remarque :**

L'adaptateur secteur fourni est conçu exclusivement pour ce casque.

N'y raccordez aucun autre type d'appareil.

# LES ÉLÉMENTS ET LEUR FONCTION

## Récepteur (Casque sans fil)

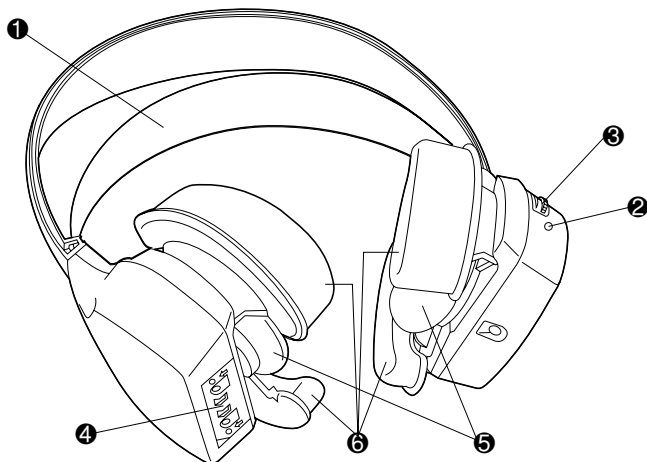

**❶ Bandeau souple à réglage de confort et interrupteur d'alimentation**

Lorsque vous écartez le bandeau pour le mettre sur la tête, cela met le casque sous tension. Lorsque vous enlevez le casque, il revient à sa longueur d'origine, ce qui coupe l'alimentation.

**❷ Indicateur de puissance**

L'indicateur s'allume en rouge lorsque l'alimentation est mise.

**❸ VOL. (Commande de volume)**

Ajuste simultanément le niveau du volume sur les deux canaux gauche et droit.

**❹ CHARGE (Prise d'entrée de charge)**

**❺ Coussinet**

**❻ Garniture de barre**

- Pour le remplacement des coussinets et des garnitures de barre, consultez le magasin où vous avez acheté le casque.

# RACCORDEMENTS

## ■ Méthode de raccordement à un appareil audio/vidéo source.

### Branchement à la prise CASQUE (HEADPHONES)

Branchement à un jack standard stéréo (diamètre 6,3 mm)

— Utilisez l'adaptateur fourni d'origine.

(Convertit la minifiche en fiche stéréo standard)

Vers prise CASQUE  
(HEADPHONES)

TV, ampli audio,  
magnétoscope,  
platine à cassette,  
lecteur de  
vidéodisque, etc.

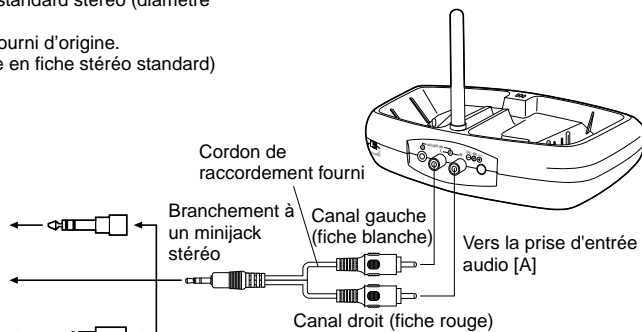

Branchement à un minijack mono

— Utilisez une fiche adaptateur (option).

(Convertit la minifiche stéréo en minifiche mono)

### Branchement aux connecteurs LINE OUT ou REC OUT

Vers connecteurs LINE  
OUT (sortie ligne) ou  
REC OUT (sortie  
enregistrement)

TV, ampli audio,  
magnétoscope,  
platine à cassette,  
lecteur de  
vidéodisque, etc.

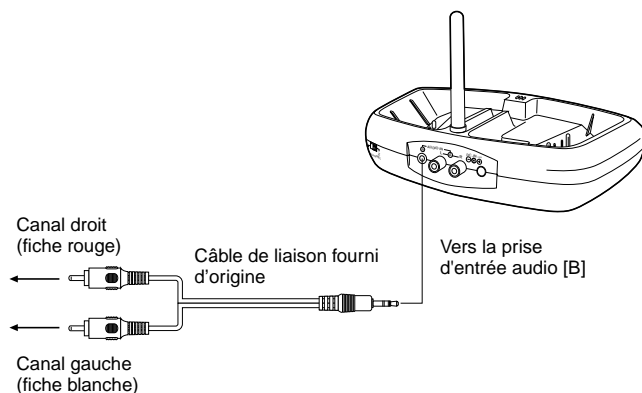

# RACCORDEMENTS

## Branchement de l'alimentation

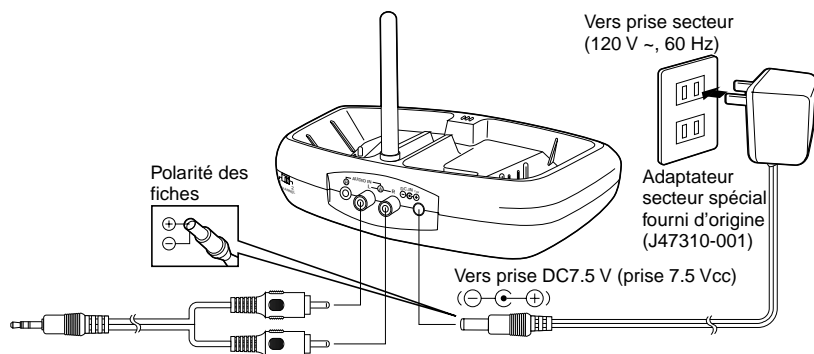

### Remarque:

N'utilisez que l'adaptateur secteur fourni d'origine (J47310-001). Tout autre adaptateur secteur risque de provoquer une panne.

# PORTÉE

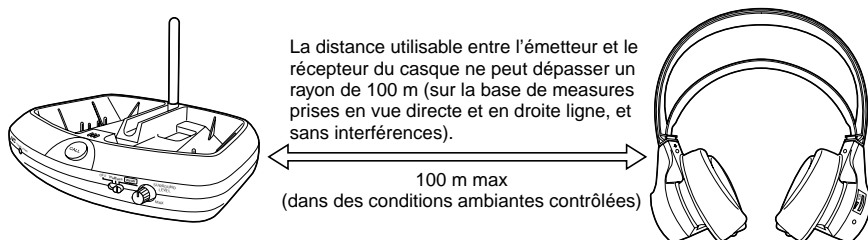

### Remarque :

Cet appareil utilise la plage de haute fréquence de 900 MHz. La région où il peut fonctionner pourra donc dépendre de l'environnement. Cette plage se rétrécit ou provoque des interférences avec la réception dans les cas suivants :

- A l'intérieur des habitations construites en murs de béton armé ou si l'émetteur et le casque sont séparés par des obstacles comme des portes blindées.
- Si du mobilier métallique est situé à proximité.
- L'appareil est utilisé face à une rue.
- Il y a du bruit ou des interférences dans le voisinage (par ex. systèmes de camion sans fil et systèmes de communications sans fil installés le long des routes).
- Il y a un appareil qui dégage des ondes électromagnétiques à proximité.
- Il y a un téléphone sans fil ou tout autre appareil de communication sans fil à proximité.

# ALIMENTATION DU CASQUE

## Recharge de la batterie Ni-MH rechargeable

Il y a une batterie Ni-MH dans le casque au moment de l'achat.

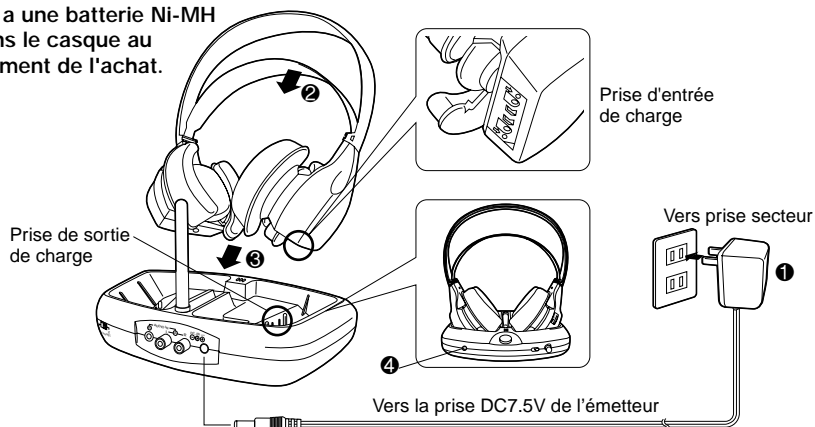

- 1 Raccordez l'adaptateur secteur à l'émetteur-récepteur et branchez l'adaptateur secteur dans une prise secteur.
- 2 Mettez l'interrupteur ON/OFF (alimentation) du casque sur OFF. Vous ne pouvez pas recharger la batterie si l'interrupteur est réglé sur ON.
- 3 Disposez le casque de l'émetteur-récepteur de façon que la prise d'entrée de charge soit raccordée à la prise de sortie de charge. Utilisez les deux mains pour insérer les prises à fond.
- 4 Le chargeur commence à recharger la batterie automatiquement et l'indicateur de l'émetteur-récepteur s'allume en rouge. L'indicateur peut ne pas s'allumer en rouge si le casque n'est pas disposé correctement. Dans ce cas, ajustez la position du casque jusqu'à ce que l'indicateur s'allume en rouge.

## Durée de la recharge

La batterie se recharge complètement en environ 24 heures. Pendant la recharge, le témoin s'allume en rouge, puis il se met à clignoter rapidement près de la fin de la recharge. Le clignotement ralentit progressivement ou s'arrête à la fin de la recharge.

Notez que selon l'état de la source d'alimentation, l'indicateur peut ne pas s'allumer en rouge même après une recharge de 24 heures.

## Durée d'utilisation des batteries

Après une recharge complète, vous pouvez les utiliser en continu pendant 35 heures environ.

### Conseils d'utilisation

- Chargez les batteries dans la plage de température 10°C ~ 35°C.
- Ne chargez les batteries que lorsqu'elles sont épuisées, faute de quoi, l'effet mémoire réduit leur efficacité.

# PRÉCAUTIONS CONCERNANT LA BATTERIE RECHARGEABLE

## ATTENTION:

Le produit que vous avez acheté contient une batterie rechargeable. La batterie est recyclable. À la fin de sa durée de vie, en fonction de la législation locale, il peut être illégal de jeter cette batterie dans les ordures municipales. Consulter le service local de ramassage des ordures pour des détails dans votre région pour les options de recyclage ou de rebut correct.

Si la durée d'utilisation d'une batterie rechargée à plein diminue de moitié environ, ou si le casque engendre du bruit qui ne disparaît pas, remplacez la batterie par une neuve. Pour l'achat d'une batterie Ni-MH rechargeable, consultez votre magasin d'achat.

**Batterie Ni-MH rechargeable exclusive : J47374 (2,4 V, 1 800 mAh)**

## Retrait de la batterie

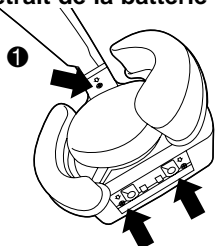

Retirez les 3 vis à l'aide d'un tournevis en croix.

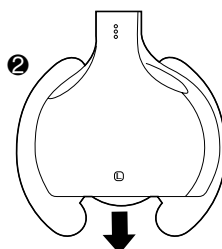

Retirez le couvercle du logement en le glissant vers le bas.

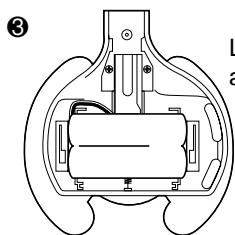

La batterie apparaît.

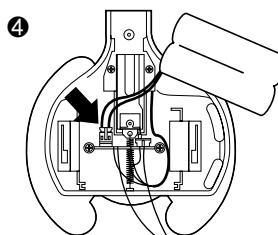

Retirez la batterie en tirant sur le connecteur derrière la batterie.

**Avertissement : Ne touchez rien d'autre que la batterie et le connecteur. Vous risqueriez de provoquer un choc électrique dangereux.**

**Remarque :** Faites très attention pour le remplacement de la batterie. Si vous craignez de ne pas savoir procéder, confiez le remplacement de la batterie à votre magasin ou à un service après-vente JVC. Si vous tentez de démonter l'appareil pour toute autre raison, vous risquez de l'endommager.

Mal utilisée, cette batterie peut fuir, chauffer ou exploser. Elle risque alors de provoquer un feu, des blessures ou des saletés. Prenez note des points suivants:

1. N'utilisez que la batterie spéciale Ni-MH fournie d'origine et aucune autre ou pile sèche.
2. Ne jetez pas la batterie au feu; ne la chauffez pas.
3. Ne déformez pas, ne démontez pas, ne modifiez pas ou ne soudez pas la batterie.
4. N'enlevez pas et n'endommagez pas l'enveloppe tubulaire.
5. Si vos yeux sont atteints de projection du liquide contenu dans la batterie, cela peut entraîner la cécité.  
Surtout, ne vous frottez pas les yeux, mais rincez-les immédiatement et abondamment à l'eau claire puis consultez très vite un médecin.  
Tout contact du liquide de batterie avec la peau ou les vêtements peut les brûler. Lavez immédiatement à l'eau claire.
6. Ne mouillez pas et ne plongez pas la batterie dans l'eau.
7. N'utilisez pas et ne laissez pas la batterie à un endroit susceptible d'être exposé à de fortes températures, comme sous les rayons directs du soleil, à l'intérieur d'une voiture ou près d'un chauffage.
8. Ne soumettez pas la batterie à des chocs violents et ne la jetez pas.

## CONSIGNES DE CHARGE

1. N'utilisez que cet appareil pour la charge.
2. Vous pouvez recharger la batterie rechargeable environ 500 fois.
3. La durée de recharge varie en fonction de la température ambiante et de la charge restante de la batterie.
4. Une charge prolongée n'a pas d'effet négatif.
5. La longévité diminue avec les basses températures.
6. En raison de leurs caractéristiques, les batteries connaissent une certaine expansion de leur charge même après l'extinction.
7. Utilisez bien l'adaptateur secteur fourni (modèle J47310-001).

## AUTRES PRECAUTIONS

1. Attention! Pour éviter tout risque de feu ou de blessure, n'essayez pas de recharger des batteries non rechargeables.
2. Remplacez uniquement par le même type, recommandé par le fabricant.
3. Défaites-vous des batteries usagées et défectueuses d'une manière qui respecte l'environnement, conformément à la législation applicable.
4. Ne posez pas de flammes vives, par exemple une bougie allumée, sur l'appareil.
5. N'exposez pas l'appareil à des gouttes ni à une aspersion d'eau, et ne posez pas d'objets remplis de liquide, par exemple des vases, sur l'appareil ou à côté.
6. Conçu pour un usage intérieur seulement. N'exposez pas à la pluie.
7. N'ouvrez pas le coffret. L'appareil ne renferme pas de pièces réparables par l'utilisateur.

## UTILISATION

1. Reliez l'émetteur et l'appareil audio/vidéo source. (Voir page 26)
2. Branchez l'adaptateur secteur à l'émetteur puis la fiche secteur de l'adaptateur dans la prise de courant. (Voir page 27)
3. Allumez l'émetteur et l'appareil audio/vidéo source.

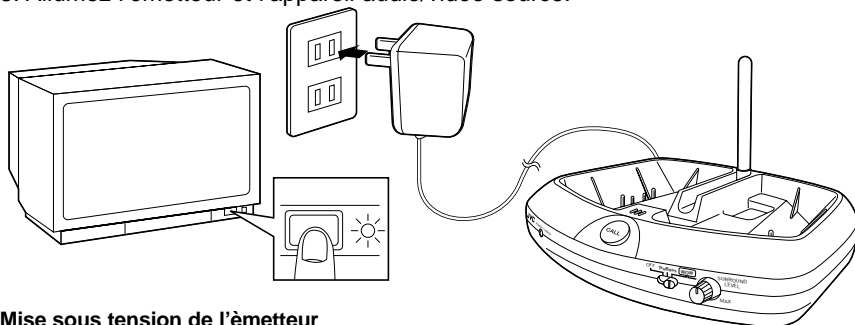

### Mise sous tension de l'émetteur

En présence d'un signal audio à l'entrée, l'émetteur s'allume automatiquement et son témoin lumineux devient vert. En l'absence de signal audio pendant environ une minute, le témoin s'éteint, ce qui indique que l'émetteur est également éteint. (Fonction marche/arrêt automatique)

La fonction de mise sous/hors tension automatique est activée par le signal audio du canal gauche. Elle peut ne pas s'activer correctement dans les cas où le signal audio n'est détecté que sur le canal droit.

**Dans certaines conditions, l'alimentation peut ne pas être mise en marche automatiquement par le son en entrée (p. ex. un morceau avec une ouverture en douceur ou une ouverture en fondu progressif). Ce n'est pas un mauvais fonctionnement.**

4. Pour éviter tout volume excessif, commencez par régler le volume du casque à un faible niveau, puis mettez le casque sur la tête pour le mettre automatiquement sous tension. **Mettez le récepteur sous tension après vous être assuré que l'émetteur-récepteur est sous tension.**
5. Lorsque le casque se met sous tension, l'accord commence automatiquement. **L'accord peut prendre quelques secondes, pendant lesquelles aucun son n'est audible. Ceci est normal.**

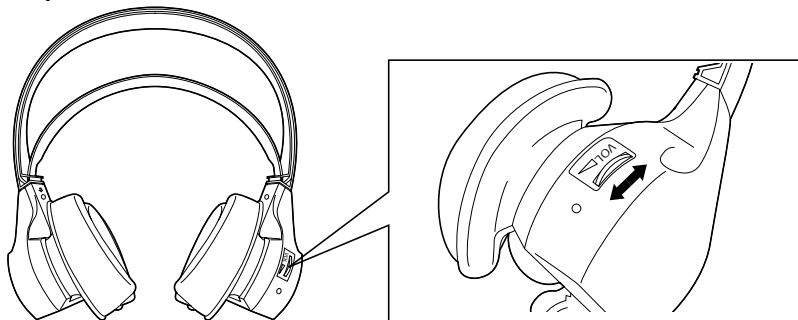

**Avant d'utiliser le casque pour la première fois, rechargez la batterie rechargeable.**



# UTILISATION

6. Réglez le volume de l'appareil audio/vidéo source et du casque au niveau d'écoute confortable.

En cas d'interférences ou de bruit excessif (par ex. si vous utilisez le casque près d'un téléphone ou de tout autre appareil de communication sans fil), réglez CHANNEL de l'émetteur-récepteur sur une autre position. Pour accorder le casque, enlevez-le puis remettez-le sur la tête.

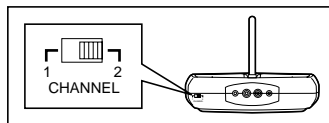

Pour réaliser le réglage de la meilleure réception, celui-ci doit se faire à une distance d'environ 7 mètres entre l'émetteur et le casque.

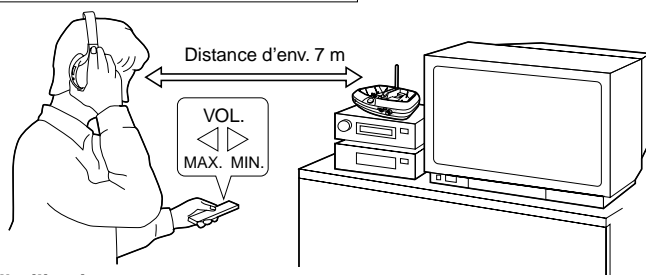

## Conseils d'utilisation

Pour améliorer la qualité du son, réglez le niveau de volume de l'appareil raccordé le plus haut qu'il soit possible sans que cela provoque de distorsion, tout en réglant le niveau de volume du casque à un niveau légèrement inférieur. En mode surround, activez le mode tout en effectuant les réglages, car le mode surround a tendance à déformer le son davantage que le mode ordinaire.

## Après l'utilisation

L'alimentation se coupe automatiquement lorsque vous enlevez le casque. Si l'émetteur-récepteur ne reçoit pas de signal sonore pendant deux minutes, il s'éteint automatiquement. Rechargez le casque après l'utilisation.

### Remarques:

1. Ne poussez pas le niveau d'écoute au casque. Une écoute prolongée à haut niveau peut dégrader l'audition.
2. Par sécurité, n'utilisez pas le casque à vélo ou à moto, pendant la conduite en voiture, etc.
3. Si vous prévoyez de ne pas utiliser le casque pendant longtemps, débranchez l'adaptateur secteur de la prise.

# UTILISATION DE LA FONCTION **SRS** WOW

Cette fonction possède un circuit WOW qui vous permet de bénéficier d'un grave profond et d'un champ sonore à trois dimensions quelle que soit la source sonore.

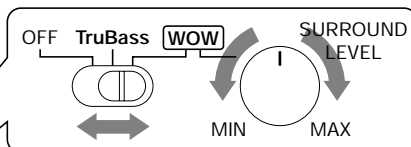
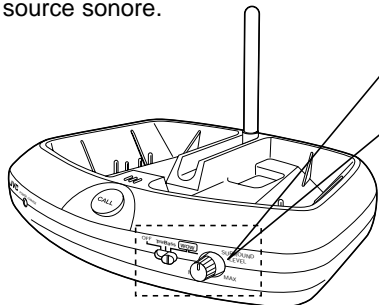

- OFF : Mode ordinaire
- TruBass : Permet d'accentuer la profondeur du grave.
- WOW : Permet d'obtenir un champ sonore avec impression de trois dimensions.
- SURROUND LEVEL:**  
Valide seulement avec le mode WOW.  
Permet de régler l'impression d'étendue du son.

Pour pouvoir reproduire l'impression de puissance du surround, le circuit surround de l'appareil accentue les fréquences basses et intermédiaires. Avec certaines sources sonores (logiciels de musique ou de vidéo), le son sera donc déformé lorsque le mode surround est activé. Dans ce cas, réglez la commande de volume de l'appareil audio-vidéo raccordé et du casque à un niveau exempt de distorsion.

Le HA-W1000RF utilise une technologie surround **SRS** WOW développée par la société américaine SRS Labs, Inc.

- Mode TruBass : Technologie qui applique la technique de reproduction du grave profond des orgues de façon électrique afin de reproduire le grave sans égaliseur.
- Mode WOW : Circuit unique qui associe les trois technologies suivantes : SRS en vue d'un champ sonore en trois dimensions naturel pour les signaux stéréo, la technologie Focus pour déplacer l'image sonore verticalement et éclaircir le contour des voix et des instruments, et la technologie TruBass expliquée ci-dessus.

Schéma d'une image WOW

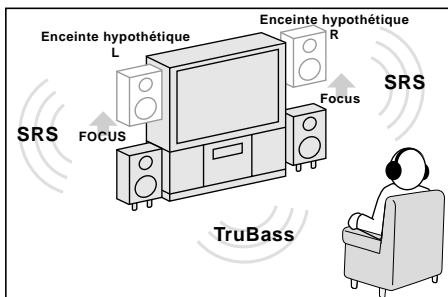

**SRS** WOW est une marque de fabrique de SRS Labs, Inc.

La technologie WOW est incorporée sous licence de SRS Labs, Inc.

Remarque : La reproduction du son surround n'est pas possible si le signal audio est monophonique.

## UTILISATION DE LA FONCTION RADIOMESSAGERIE/APPEL

1



2



3



4



L'émetteur-récepteur possède un microphone incorporé pour l'envoi de votre voix, etc. au casque.

1. Pour envoyer un message à une personne portant le casque, appuyez sur la touche CALL de l'émetteur-récepteur et parlez dedans. Votre voix est transmise au casque tout le temps que vous maintenez la touche CALL enfoncée (le son d'entrée de ligne est interrompu pendant que vous appuyez sur la touche CALL).
2. Le microphone se trouve près de la touche CALL. Parlez dedans à une distance d'au moins 10 cm. Si vous parlez trop près du microphone ou trop fort, le son envoyé au casque risque d'être déformé.
3. Le fait d'appuyer sur la touche CALL alors que vous portez le casque risque de provoquer une rétroaction (un hurlement). Baissez le volume du casque avant d'appuyer sur la touche CALL.

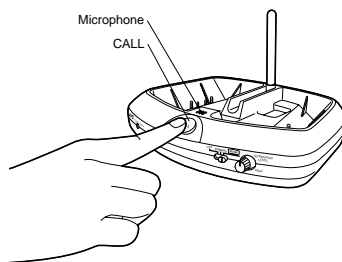

# PANNES

**Ce qui peut vous sembler être une panne n'est pas toujours grave. Vérifiez d'abord...**

Symptômes	Cause	Remède
Pas de son.	L'émetteur est-il éteint (OFF)?	Vérifiez le branchement de l'émetteur. Allumez l'appareil audio/vidéo source et lancez la lecture.
	Le casque est-il éteint (OFF)?	Ecartez le casque pour le porter, et il se met automatiquement sous tension (l'indicateur s'allume).
	La batterie du casque est-elle épuisée?	Rechargez complètement la batterie du casque.
	Le volume du casque est-il réglé au minimum?	Réglez le volume du casque au niveau convenable.
	Le volume de l'appareil audio/vidéo source est-il réglé au minimum?	Augmentez le volume de l'appareil audio/vidéo source le plus haut possible avant distorsion.
Pas de son au canal droit.	L'émetteur est-il relié à un appareil à sortie audio mono?	Branchez-le avec une fiche adaptateur en option (pour convertir la sortie audio mono en sortie audio stéréo).
Distorsion sonore.	La batterie du casque est-elle épuisée?	Rechargez complètement la batterie du casque.
	Le volume de l'appareil audio/vidéo source est-il réglé trop fort?	Réglez le volume de l'appareil audio/vidéo source le plus haut possible avant distorsion.
Son brouillé.	La batterie du casque est-elle épuisée?	Rechargez complètement la batterie du casque.
	Les signaux en modulation de fréquence sont-ils correctement captés?	Tournez les commandes TUNING du casque ou sélectionnez CHANNEL sur l'émetteur pour les régler.
	Y a-t-il des risques d'interférences ?	Commutez l'émetteur-récepteur sur un autre canal, remettez le casque sur la tête pour le remettre sous tension.
	Le volume de l'appareil audio/vidéo source est-il réglé trop bas?	Remettez le casque sur la tête pour le remettre sous tension, et recommencez l'accord.
	Le casque est-il trop éloigné de l'émetteur?	Utilisez le casque dans la portée de l'émetteur en modulation de fréquence. (Voir page 27)
La charge de la batterie est impossible.	La batterie est-elle en fin de cycle de charge/décharge?	Remplacez la batterie par une neuve. Voyez page 29 ou consultez votre revendeur pour le remplacement.

# CARACTÉRISTIQUES

## Caractéristiques générales

Modulation	: Modulation de fréquence stéréo
Fréquence porteuse	: 906 – 908 MHz
Portée utile	: Max. 100 m (système de mesure JVC dans des conditions ambiantes contrôlées)
Réponse en fréquence	: 30 – 16,000 Hz
Distorsion	: Inférieure à 4% (à 1 kHz)

## Émetteur (J22121-002)

Alimentation	: 7,5 Vcc (avec adaptateur secteur spécial)
Connecteur d'entrée	: minifiche stéréo diam. 3,5 mm
Impédance d'entrée	: 32 k $\Omega$
Niveau d'entrée nominal	: 300 mV
Dimensions	: 197 (W) x 137 (H) x 121 (D) mm (comprenant l'antenne)
Poids	: 320 g (sans câble ni adaptateur secteur)

## Casque (HA-W1000RF)

Alimentation	: Batterie Ni-MH rechargeable (2,4 V)
Durée d'utilisation de la batterie	: 35 heures (pour une charge de 24 heures)
Poids	: 270 g (avec batterie rechargeable installée)

## Accessoires fournis d'origine

Mode d'emploi	x 1
Adaptateur secteur	x 1
Câble de raccordement	x 1 (fiche stéréo diam. 3,5 mm – fiche RCA x 2 ; 1,8 m)
Fiche adaptateur	x 1 (convertit la minijack stéréo diam. 3,5 mm en fiche coax stéréo standard diam. 6,3 mm)

*\* Modèle et caractéristiques sous réserve de modification sans avis préalable.*



**"ALGUNAS COSAS QUE HAY QUE HACER Y OTRAS QUE NO HAY QUE HACER PARA EMPLEAR EL EQUIPO CON SEGURIDAD"**

Este equipo ha sido diseñado y fabricado para satisfacer las normas internacionales de seguridad pero, al igual que cualquier aparato eléctrico, debe tenerse cuidado para poder obtener los mejores resultados y para utilizarlo con seguridad.

.....

- Lea** el manual de instrucciones antes de intentar utilizar el equipo.
- Asegúrese** de que todas las conexiones eléctricas (incluyendo la clavija, cable de extensión e interconexiones entre las piezas del equipo) estén correctamente realizadas y de acuerdo con las instrucciones del fabricante. Desconecte la alimentación y desenchufe la clavija antes de efectuar o cambiar conexiones.
- Consulte** a su distribuidor si tiene alguna duda sobre la instalación u operación, o sobre la seguridad de su equipo.
- Tenga** cuidado con los paneles o puertas de vidrio del equipo.

.....

- NO** siga teniendo en funcionamiento el equipo si tiene alguna duda sobre su funcionamiento normal, y si está dañado de algún modo, desconecte la alimentación y desenchufe la clavija, y consulte a su distribuidor.
- NO** extraiga ninguna de las cubiertas fijas porque podría quedar expuesto a tensiones peligrosas.
- NO** deje la alimentación del equipo conectada cuando no haya nadie a menos que se mencione específicamente que está diseñado para operación autónoma o tenga modo de espera. Desconecte la alimentación con el interruptor del equipo y asegúrese de que su familia sepa cómo hacerlo.  
Es posible que se requieran disposiciones especiales para personas con incapacidades físicas.
- NO** emplee equipos tales como aparatos estéreo personales o radios para que no se distraiga y para conservar la seguridad en la carretera. Es ilegal mirar la televisión mientras se conduce.
- NO** escuche con los auriculares a altos niveles de volumen porque puede ocasionarle daños permanentes en su capacidad de audición.
- NO** obstruya las rejillas de ventilación del equipo, por ejemplo con cortinas u objetos blandos. El sobrecalentamiento causaría daños y acortaría la vida de servicio del equipo.
- NO** emplee soportes móviles ni fije NUNCA patas con tornillos para madera. Para obtener la máxima seguridad, ponga siempre el soporte o las patas homologados por el fabricante con los tornillos de fijación suministrados y de acuerdo con las instrucciones.
- NO** permita que el equipo eléctrico quede expuesto a la lluvia ni a la humedad.

**POR ENCIMA DE TODO**

NUNCA permita a nadie, especialmente a los niños, que inserten nada en orificios, ranuras ni en cualquier otra abertura de la caja. Podrían producirse descargas eléctricas fatales. NUNCA manipule indebidamente ni haga cambios en ningún tipo de equipo eléctrico. ¡Es mejor ir con seguridad que tener que llorar después!

**PRECAUCIÓN:  
EFECTÚE LA CARGA SÓLO CON LA BATERÍA DEL TIPO Ni-MH SUMINISTRADA.  
LOS OTROS TIPOS DE BATERÍAS PUEDEN EXPLOTAR,  
CAUSANDO HERIDAS PERSONALES Y DAÑOS.**

## ADVERTENCIA:

Para reducir el peligro de descargas eléctricas, incendios, etc.:

1. No extraiga los tornillos, la cubierta ni la caja.
2. No exponga este aparato a la lluvia ni a la humedad.

## IMPORTANTE

### 1. Instalación

- Seleccione un lugar que esté nivelado, seco y que no sea ni demasiado caliente ni demasiado frío (entre 0°C y 35°C).
- Manténgalo apartado de la luz del sol directa.
- No lo ponga cerca de una estufa.

### 2. Cable de alimentación

- ¡No manipule el cable de alimentación con las manos mojadas!
- No doble excesivamente el cable de alimentación.

### 3. Mal funcionamiento, etc.

- No hay partes que puedan repararse en el interior. Si algo funciona mal, desenchufe el cable de alimentación y consulte a su distribuidor.
- No inserte ningún objeto metálico.
- No permita que entre agua en su interior.

## CARACTERÍSTICAS

- Sistema de modulación de frecuencia que permite emplear los auriculares incluso en lugares en los que no puede verse el transmisor.
- Alcance de recepción (hasta 100 m: empleando el sistema de medición de JVC)
- Equipado con circuitería **SRS WOW** para obtener unos graves profundos y campo de sonido tridimensional independientemente de la fuente de sonido.
- Función de buscapersonas/llamada para acceso verbal directo al usuario
- Sistema recargable con batería de Ni-MH que no requiere cable de carga (carga en el soporte)
- Altavoces grandes de 40 mm de diámetro para conseguir sonido de alta calidad (tipo abierto)
- Diadema blanda y de aplicación confortable que se ajusta con facilidad al ponérsela y se conecta automáticamente
- Transmisión con conexión/desconexión automática de la alimentación
- Circuito de control del nivel automático que ajusta automáticamente las señales al nivel de modulación apropiado
- Un mismo control de volumen ajusta simultáneamente el nivel de volumen de los canales izquierdo y derecho
- Adaptable a cualquier equipo audiovisual



# NOMENCLATURA Y FUNCIONES DE LAS PARTES

## Transmisor

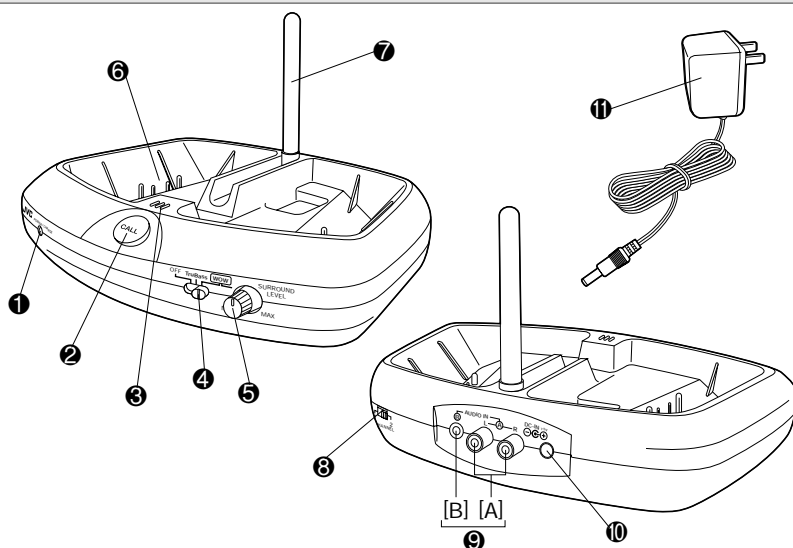

**1 POWER/CHARGE (Indicador de la alimentación/carga)**

Cuando se introduce una señal de audio: La alimentación se conecta automáticamente y se enciende el indicador en verde.

Cuando se carga: Se enciende en rojo.

**2 CALL (Botón de llamada)**

Mientras se presiona el botón CALL, el sonido del micrófono se transmite al receptor. Cuando se suelta el botón CALL, se transmite la señal de audio normal.

**3 Micrófono**

La entrada de sonido al micrófono se transmite a los auriculares.

**4 Interruptor  Surround**

Conecte el interruptor para activar las funciones.

**5 SURROUND LEVEL (Nivel de sonido Surround)**

Cuando el interruptor está ajustado en WOW, el efecto Surround se incrementa girando el mando hacia la derecha.

**6 Terminal de salida de carga**

**7 Antena**

Para su utilización, póngala vertical.

**8 CHANNEL (Canal)**

Cambia la frecuencia de transmisión.

**9 AUDIO IN (Terminales de entrada de audio)**

[A] Clavija RCA (Izq./Der.)

[B] Miniclavija estéreo de 3,5 mm de diámetro

**10 DC IN (Toma de 7,5 V CC)**

**11 Adaptador de CA (J47310-001)**

Se enchufa a una toma de corriente de CA (120 V CA, 60 Hz)

**Nota:**

El adaptador de CA suministrado es exclusivamente para su utilización con esta unidad.

No lo conecte a ningún otro equipo.

# NOMENCLATURA Y FUNCIONES DE LAS PARTES

## Receptor (Auriculares inalámbricos)

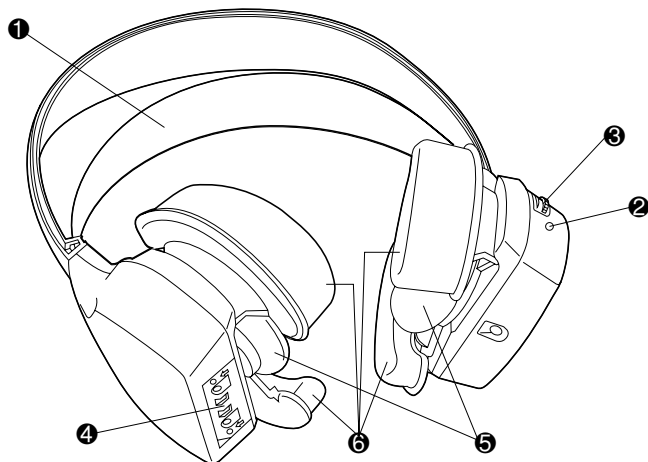

ESPAÑOL

**❶ Diadema blanda y confortable e interruptor de la alimentación**

Cuando abre la diadema para ponérsela en la cabeza, se conecta la alimentación. Cuando se quita la diadema, retorna a su longitud original y se desconecta la alimentación.

**❷ Indicador de la alimentación**

El indicador se enciende en rojo cuando se conecta la alimentación.

**❸ VOL. (Control de volumen)**

Ajusta simultáneamente el nivel de volumen de los canales izquierdo y derecho.

**❹ Terminal de entrada de carga**

**❺ Auricular**

**❻ Acolchado de la barra**

- Para reemplazar los auriculares y acolchados de la barra, consulte al distribuidor al que le compró los auriculares.

# CONEXIONES

## ■ Modo de conexión a un equipo audiovisual

### Conexión a la toma HEADPHONES

Cuando se conecta a una toma de auriculares estéreo estándar (6,3 mm de diámetro)  
— Emplee el adaptador de clavija suministrado  
(Convierte la miniclavija estéreo a clavija telefónica estéreo estándar)

A la toma HEADPHONES

Televisor, amplificador de audio, videograbadora, grabadora de cintas, reproductor de videodiscos, etc.

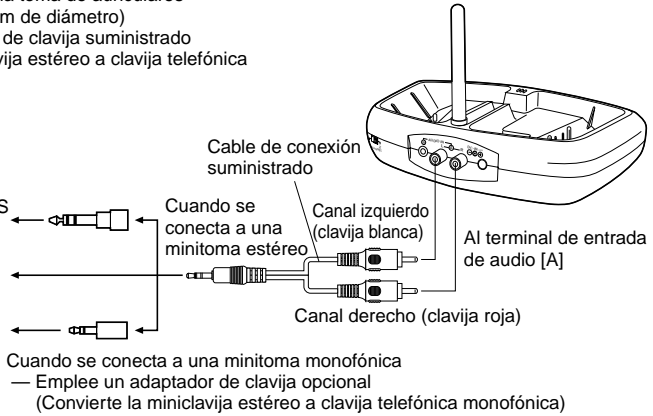

### Conexión con los terminales LINE OUT o REC OUT

A los terminales LINE OUT o REC OUT

Televisor, amplificador de audio, videograbadora, grabadora de cintas, reproductor de videodiscos, etc.

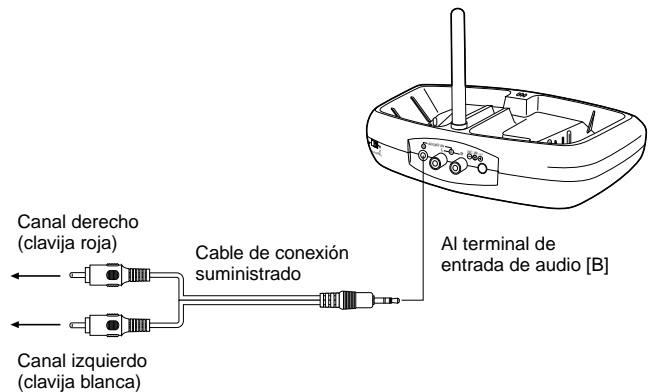

# CONEXIONES

## Conexión de la fuente de alimentación

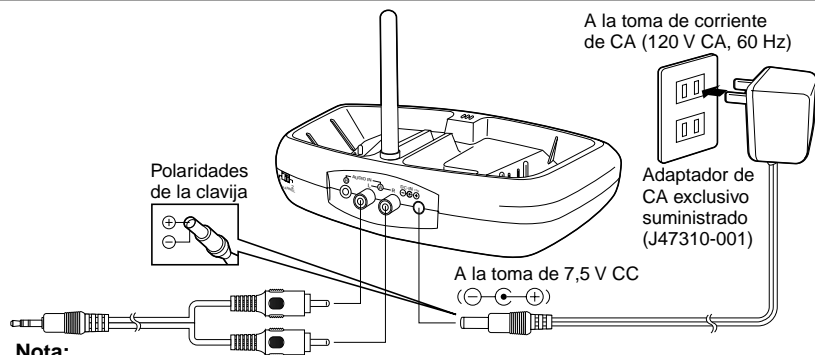

### Nota:

Para la conexión, asegúrese de emplear el adaptador de CA exclusivo suministrado (J47310-001).

El empleo de cualquier otro adaptador puede causar mal funcionamiento.

ESPAÑOL

## ALCANCE DE UTILIZACIÓN

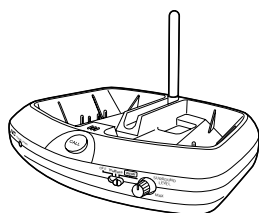

El área de utilización entre el transmisor y los auriculares es dentro de un radio máximo de 100 m (basado en mediciones realizadas cuando se pone en línea recta de visión directa y sin ninguna interferencia).

Máx.: 100 m  
(En condiciones ambientales controladas)



### Nota:

Este producto emplea la gama de alta frecuencia de 900 MHz. Por tan razón, el área de utilización puede ser distinta dependiendo del entorno. El alcance se reduce o se producen interferencias en la recepción en los casos siguientes:

- En lugares tales como dentro de un piso con paredes de hormigón, o cuando el transmisor se separa de los auriculares entre obstáculos tales como puertas reforzadas con acero.
- Cuando se ponen cerca objetos tales como muebles metálicos.
- Si el lugar de utilización está encarado a la calle.
- Si hay ruido o interferencias en la vecindad. (por ejemplo, sistemas inalámbricos de camiones y sistemas de comunicaciones inalámbricas instalados en las carreteras)
- Si hay equipos que emitan ondas electromagnéticas en la vecindad.
- Si hay un teléfono inalámbrico u otro aparato de comunicaciones inalámbricas en la vecindad.

# ALIMENTACIÓN DE LOS AURICULARES

## Carga de la batería de Ni-MH recargable

La batería de Ni-MH está instalada en los auriculares.

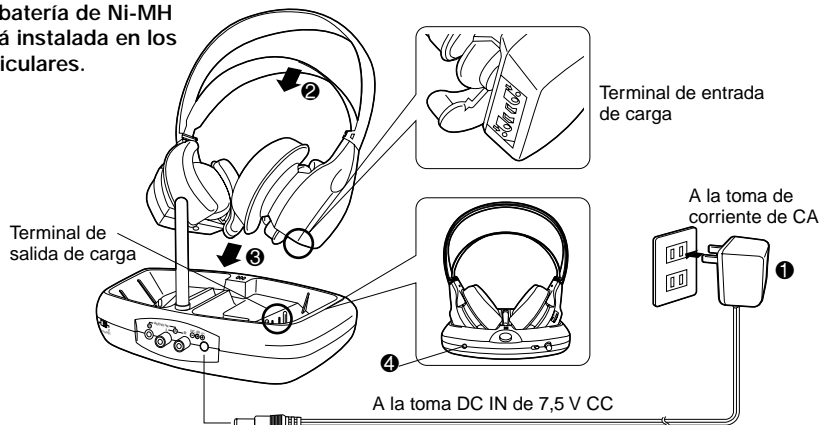

- 1 Conecte el adaptador de CA al transmisor y enchufe el adaptador de CA a una toma de corriente de CA.
- 2 Ponga el interruptor ON/OFF (alimentación) de los auriculares en la posición OFF. La batería no puede cargarse cuando el interruptor está en la posición ON.
- 3 Ponga los auriculares en el transmisor de modo que el terminal de entrada de carga se conecte al terminal de salida de carga. Emplee ambas manos para ajustarlos con seguridad.
- 4 El cargador empezará a cargar la batería automáticamente y el indicador del transmisor se encenderá en rojo. Es posible que el indicador no se encienda en rojo si los auriculares no se han colocado adecuadamente. En este caso, ajuste la posición de los auriculares hasta que el indicador se encienda en rojo.

## Tiempo de carga

La batería puede cargarse por completo en unas 24 horas.

Durante la carga, el indicador se enciende en rojo, y empieza a parpadear con rapidez cuando falta poco para terminar la carga. El parpadeo se aminorará gradualmente o se apagará al terminar.

Tenga en cuenta que, dependiendo del estado de la batería recargable u otros, es posible que el indicador no parpadee incluso después de haber estado cargando durante 24 horas.

## Tiempo de funcionamiento de la batería

Después de haberse terminado la carga, podrá emplearlos continuamente durante unas 35 horas.

### Consejos para utilizarlos mejor

- Asegúrese de cargar las baterías dentro del margen de temperaturas de 10°C a 35°C.
- La carga de baterías que no estén completamente descargadas causará reducción de la eficacia. Asegúrese de cargarlas después de haberse descargado por completo.

# PRECAUCIONES SOBRE LA BATERÍA RECARGABLE

## ATENCIÓN:

El producto que usted ha comprado contiene una batería recargable. La batería puede reciclarse. Cuando termine su vida de servicio, en ciertos estados y según leyes locales, puede ser ilegal tirar la batería a la basura municipal. Pregunte a los responsables de su localidad los detalles para las opciones de reciclaje o la forma adecuada de tirarla.

Si el tiempo de operación de una batería completamente cargada se reduce a la mitad aproximadamente, o si empieza a persistir el ruido, reemplace la batería por otra nueva. Cuando desee comprar una batería de Ni-MH recargable, consulte al distribuidor al que le compró el producto.

**Batería de Ni-MH recargable exclusiva: J47374 (2,4 V, 1800 mAh)**

ESPAÑOL

## Forma de extraer la batería:

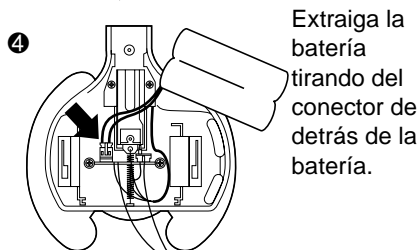
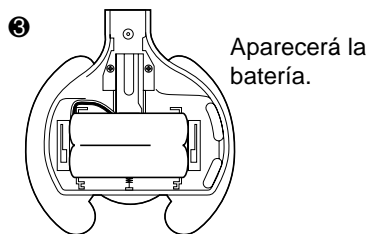
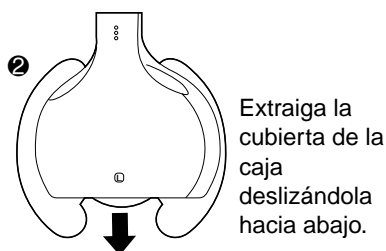
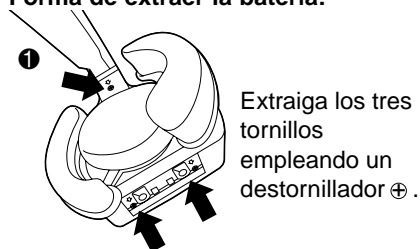

**Advertencia: No toque nada que no sea la batería y el conector. De lo contrario, correría el peligro de descargas eléctricas.**

**Nota:** Tenga mucho cuidado cuando cambie la batería. Si no está seguro o se siente inseguro al tener que reemplazar la batería, consulte a su distribuidor local o a un centro de servicio técnico de JVC antes del reemplazo. Si intentara desmontar esta unidad para otros propósitos, podría causar daños en la unidad.

Si las baterías se utilizan incorrectamente, pueden tener fugas, calentarse o explotar, y pueden causar incendios, daños o suciedad. Tenga presente lo siguiente:

1. Asegúrese de emplear la batería exclusiva suministrada. No emplee ninguna otra batería recargable ni pila.
2. No tire la batería al fuego ni la caliente.
3. No deforme, separe, modifique ni suelde directamente la batería.
4. No extraiga ni dañe el tubo de la cubierta.
5. Si algo del líquido de la batería le entrara en los ojos, podría causarle ceguera. Si le entra líquido de batería en los ojos, no se los frote, y láveselos inmediatamente con agua limpia, y luego vaya enseguida al médico. Además, si algo del líquido de la batería recargable se pusiera en contacto con la piel o con la ropa, podría causarle quemaduras. En tales casos, lávese inmediatamente con agua limpia.
6. No sumerja en agua ni moje la batería.
7. No emplee ni deje la batería en lugares en los que suba mucho la temperatura, como pueda ser bajo la luz directa del sol, dentro de un automóvil en días calurosos, ni cerca de equipos que generen calor.
8. No someta la batería a golpes fuertes ni la tire al suelo.

## **PRECAUCIONES SOBRE LA CARGA**

1. Asegúrese de que sólo emplea esta unidad para efectuar la carga.
2. Podrá cargar la batería recargable unas 500 veces.
3. Las veces que se puede cargar cambian según la gama de temperaturas o la carga remanente en la batería.
4. La carga excesiva no produce mal funcionamiento.
5. La vida útil de la batería se reduce en lugares fríos.
6. Debido a las características de las baterías, gastan un poco de su carga incluso cuando la alimentación está desconectada.
7. Asegúrese de emplear el adaptador de CA suministrado (modelo J47310-001).

## **OTRAS PRECAUCIONES**

1. ¡Precaución! Para evitar el peligro de incendios y heridas, no intente cargar pilas que no sean recargables.
2. Reemplácela sólo por otra del mismo tipo recomendada por el fabricante.
3. Tire las baterías usadas y defectuosas de una forma compatible con el medio ambiente de acuerdo con las normas pertinentes.
4. No deberán ponerse fuentes con fuego, como puedan ser velas, encima del aparato.
5. La unidad no deberá exponerse a goteo ni salpicaduras y no deberá ponerse ningún objeto lleno de líquido, como puedan ser jarrones, encima ni al lado de la unidad.
6. Sólo para utilización en interiores. No lo exponga a la lluvia.
7. No lo abra, porque no hay partes en su interior que pueda reparar el usuario.

# MODO DE UTILIZACIÓN

1. Conecte el transmisor y el equipo audiovisual. (Consulte la página 42)
2. Conecte el adaptador de CA al transmisor y luego enchufe el adaptador de CA a una toma de corriente de CA. (Consulte la página 43)
3. Conecte la alimentación del transmisor y del equipo audiovisual conectado.

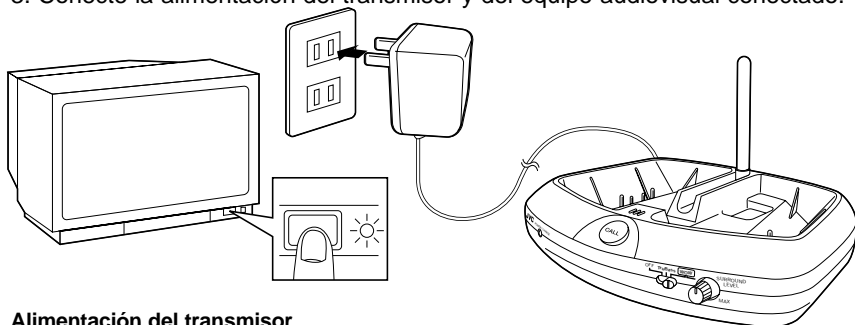

## **Alimentación del transmisor**

Cuando se introduzca la señal de audio, la alimentación del transmisor se conectará automáticamente, y el indicador se encenderá en verde. Además, cuando no se introduzca ninguna señal de audio durante un minuto más o menos, el indicador se apagará automáticamente y se desconectará la alimentación. (Función de conexión/desconexión automática de la alimentación)

La función de conexión/desconexión automática de la alimentación se activa desde el audio del canal izquierdo. Es posible que la función no se active correctamente en situaciones en las que la señal de audio sólo se detecta desde el canal derecho.

**En algunas situaciones, es posible que la alimentación no se conecte automáticamente con el sonido de entrada (por ejemplo, con una canción con principio muy bajo o con aparición gradual del sonido). No se trata de un mal funcionamiento.**

4. Para evitar el volumen excesivo, primero ajuste el volumen de los auriculares a un nivel bajo y póngaselos en la cabeza para conectar automáticamente la alimentación. Conecte la alimentación del receptor después de haber confirmado que la del transmisor está conectada.
5. Cuando se conecta la alimentación, la sintonización se inicia automáticamente. **La sintonización puede tardar algunos segundos y durante este procedimiento no se oye sonido. No se trata de un mal funcionamiento.**

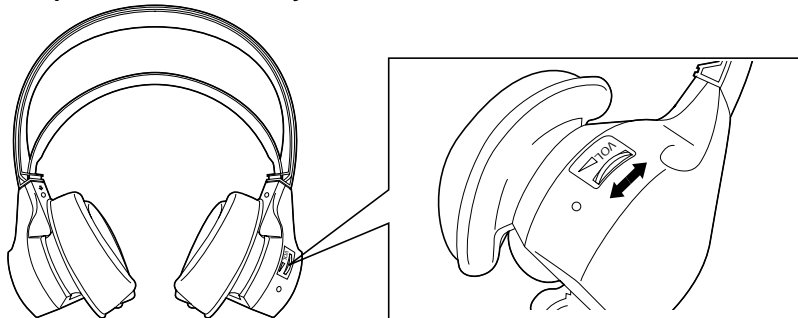

**Antes de utilizar los auriculares por primera vez, cargue la batería recargable.**



## MODO DE UTILIZACIÓN

6. Ajuste el control de volumen del equipo audiovisual conectado y el de los auriculares, y ajústelos al nivel de audición deseado. Al mismo tiempo, ajuste el ángulo del auricular para que se adapte de modo comfortable.

En casos de interferencias o de ruido excesivo (por ejemplo, cuando se utilizan cerca de un teléfono inalámbrico u otro dispositivo de transmisión), ajuste el canal (CHANNEL) del transmisor a una posición distinta. Para volver a sintonizar los auriculares, quíteselos una vez y vuelva a ponérselos.

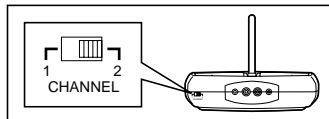

Para ajustar la óptima recepción de la señal, los ajustes deben realizarse dentro de un margen de unos 7 metros entre el transmisor y los auriculares.

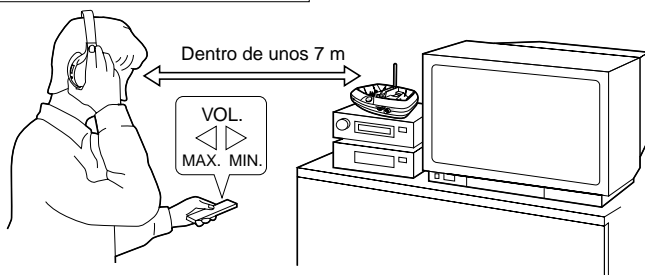

### **Consejos para utilizarlos mejor**

Para mejorar la calidad del sonido, ajuste el nivel de volumen del equipo conectado tan alto como sea posible sin ocasionar distorsión, mientras ajusta el nivel del volumen de los auriculares a un nivel ligeramente inferior. En el modo de sonido Surround, active el modo mientras realiza los ajustes porque el modo de sonido Surround tiende a causar más distorsión que el modo normal.

## Después de la utilización

La alimentación se desconecta al quitarse los auriculares de la cabeza. Cuando no se recibe la señal de sonido durante dos minutos, el transmisor se establece en el estado de desconexión automáticamente. Recargue los auriculares después de la utilización.

### **Notas:**

1. Cuando emplee los auriculares, no suba excesivamente el volumen. Si escucha sonido continuamente a altos niveles de volumen, puede dañarse su capacidad auditiva.
2. Por razones de seguridad, no emplee los auriculares mientras conduce una bicicleta, una motocicleta, un automóvil, etc.
3. Si no utiliza los auriculares durante mucho tiempo, desenchufe el adaptador de CA de la toma de corriente de CA.

## MODO DE EMPLEO DE LA FUNCIÓN

Esta función tiene un circuito SRS WOW que le permite obtener potentes graves y un campo de sonido tridimensional desde cualquier fuente de sonido.

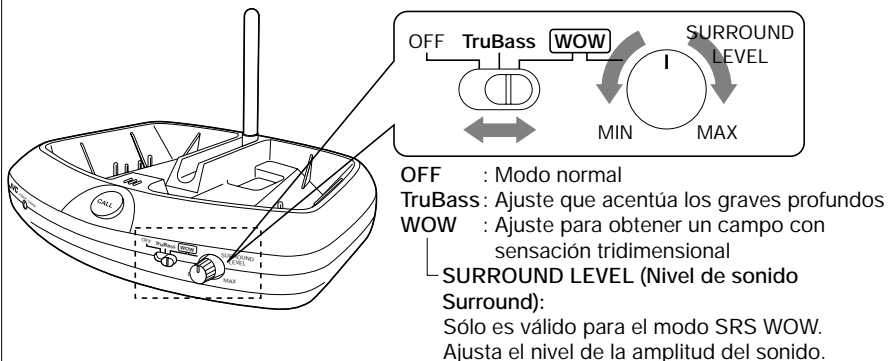

Para reproducir sonido Surround potente, el circuito Surround de esta unidad acentúa las frecuencias bajas y medias. Por lo tanto, para algunas fuentes de sonido (música o vídeo), el sonido se distorsiona cuando se activa el modo Surround. Si así le sucede, ajuste el control de volumen del equipo audiovisual conectado y el de los auriculares a un nivel exento de distorsión.

ESPAÑOL

El modelo HA-W1000RF emplea tecnología **SRS WOW** Surround desarrollada por SRS Labs, Inc. de los Estados Unidos.

- Modo TruBass: Tecnología que aplica eléctricamente la técnica de reproducción de graves profundos de los órganos de tubos sin ningún ecualizador.
- Modo WOW: Es un circuito sencillo que combina tres de las tecnologías siguientes: SRS para un campo tridimensional natural para señales estéreo, tecnología Focus para mover verticalmente la imagen sonora y aclarar los contornos de las voces y de los instrumentos musicales, y tecnología TruBass, que hemos explicado anteriormente.

Diagrama de la imagen de SRS WOW

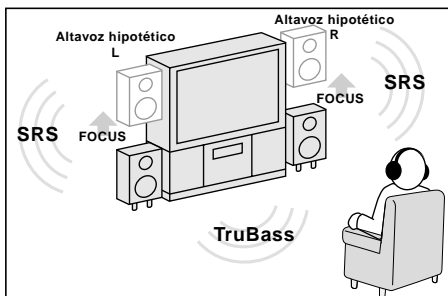

**SRS WOW** es una marca comercial de SRS Labs, Inc.

La tecnología WOW se ha incorporado con licencia de SRS Labs, Inc.

Nota: No puede efectuarse la reproducción con sonido Surround cuando la señal de audio es monofónica.

## MODO DE EMPLEO DE LA FUNCIÓN DE BUSCAPERSONAS/LLAMADA

1



2



3



4



El transmisor tiene un micrófono incorporado para transmitir su voz, etc. a los auriculares.

1. Para enviar un mensaje a la persona que lleva puestos los auriculares, presione el botón CALL del transmisor y hable. Su voz se transmitirá a los auriculares mientras tenga presionado el botón CALL (el sonido de entrada de línea se interrumpe mientras se presiona el botón CALL).
2. El micrófono está al lado del botón CALL. Hable al mismo a una distancia de unos 10 cm como mínimo. Si habla demasiado cerca del micrófono o si habla demasiado fuerte, puede causar distorsión del sonido transmitido a los auriculares.
3. Si presiona el botón CALL mientras lleva puestos los auriculares puede ocasionar realimentación acústica (un sonido de aullido). Baje el volumen en los auriculares antes de presionar el botón CALL.

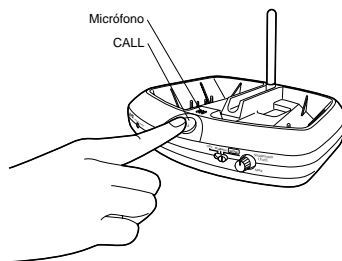

# SOLUCIÓN DE PROBLEMAS

Lo que a primera vista parece un mal funcionamiento, no siempre es algo serio. Asegúrese primero de...

Síntomas	Causa	Remedio
No hay sonido.	¿Está desconectada la alimentación del transmisor?	Compruebe la conexión del transmisor. Conecte la alimentación del equipo audiovisual conectado e inicie la reproducción.
	¿Está desconectada la alimentación de los auriculares?	Abra los auriculares para ponérselos y la alimentación se conectará automáticamente (se encenderá el indicador).
	¿Se ha descargado la batería de los auriculares?	Cargue por completo los auriculares.
	¿El volumen de los auriculares está ajustado al nivel mínimo?	Ajuste el volumen de los auriculares al nivel apropiado.
	¿El volumen del equipo audiovisual conectado está ajustado al nivel mínimo?	Suba el nivel de volumen del equipo audiovisual conectado tanto como sea posible sin causar distorsión.
No hay sonido por el canal derecho.	¿Se ha conectado el transmisor al equipo con la salida de audio monofónico?	Conéctelos con un adaptador de clavija opcional. (Convierte la salida de audio monofónico a salida de audio estéreo.)
Sonido distorsionado.	¿Se ha descargado la batería de los auriculares?	Cargue por completo los auriculares.
	¿El volumen del equipo audiovisual conectado está ajustado a un nivel demasiado alto?	Ajuste el nivel de volumen del equipo audiovisual conectado tan alto como sea posible sin causar distorsión.
Sonido con ruido.	¿Se ha descargado la batería de los auriculares?	Cargue por completo los auriculares.
	¿Se reciben correctamente las señales de modulación de frecuencia?	Póngase otra vez los auriculares para volver a conectar la alimentación, y efectúe de nuevo la sintonización.
	¿Existen posibilidades de interferencias?	Cambie el canal del transmisor, póngase otra vez los auriculares para volver a conectar la alimentación, y efectúe de nuevo la sintonización.
	¿El volumen del equipo audiovisual conectado está ajustado a un nivel demasiado bajo?	Ajuste el nivel de volumen del equipo audiovisual conectado tan alto como sea posible sin causar distorsión.
	¿Están los auriculares demasiado alejados del transmisor?	Empléelos dentro de una gama que esté al alcance de la señal de modulación de frecuencia. (Consulte la página 43.)
Es imposible cargar la batería.	¿Ha terminado la vida útil de la batería recargable?	Reemplácela por una batería nueva. Para el reemplazo, consulte la página 45 o a su distribuidor.

# ESPECIFICACIONES

## Especificaciones generales

Sistema de modulación : Sistema de modulación de frecuencia estéreo

Frecuencia portadora : 906 – 908 MHz

Área de utilización (distancia de alcance)

: 100 m máx.

(empleando los sistemas de medición de JVC, en condiciones ambientales controladas)

Respuesta en frecuencia : 30 – 16.000 Hz

Distorsión : Menos del 4% (a 1 kHz)

## Transmisor (J22121-002)

Alimentación : 7,5 V CC (con el adaptador de CA exclusivo)

Terminal de entrada de audio

: Miniclavija estéreo de 3,5 mm de diámetro

Impedancia de entrada : 30 k $\Omega$

Nivel de entrada de referencia

: 300 mV

Dimensiones : 197 (An) x 137 (Al) x 121 (Prf) mm (incluyendo la antena)

Peso : 320 gramos (sin el cable de conexión ni el adaptador de CA)

## Auriculares (HA-W1000RF)

Alimentación : Batería de Ni-MH recargable (2,4 V)

Tiempo de funcionamiento de la batería

: 35 horas (cuando se ha cargado durante 24 horas)

Peso

: 270 gramos (con la batería recargable instalada)

## Accesorios suministrados

Manual de instrucciones x 1

Adaptador de CA x 1

Cable de conexión x 1 (miniclavija estéreo de 3,5 mm de diámetro - clavija RCA x 2: 1,8 m)

Adaptador de clavija x 1 (convierte la miniclavija estéreo de 3,5 mm de diámetro a clavija telefónica estéreo estándar de 6,3 mm de diámetro)

*\* Diseño y especificaciones sujetos a cambios sin previo aviso.*



# MEMO

A series of horizontal dashed lines for writing.

