



TONLY

表格编号：TCLAV-C4-4075001
版本：V 6.9
表格修订日期：2019-09-06

物料编号：550602-019125
内容：左滑动臂
型号号：JBL Tour one M2 (黑色)
图纸版本号：v1.0

此文件及附属公司机密文件，版权属通力电子控股有限公司所有，任何人未经允许不得复制、抄袭。任何部门如有需求，须向通力电子研发申请。
These files are confidential documents in company, The copyright totally belongs to Tonly electronic holdings Limited, Anybody who are unauthorized is forbidden to copy and plagiarize the files. Any Department must get permission from the Tonly R&D if they need to use them.

是否含美国走向：是
日期：2022-05-27
美工制作者：张德智

ART WORK FORM (密级：C级)

品牌名称 (BRAND NAME) : HARMAN

文档提供 (FROM) : HARMAN

工艺说明 (尺寸单位: 毫米 (mm)) :

02/49/54/55/56/57/59/67/79 类:

70/72/99 (说明书光盘) 类:

部品	左滑动臂
工艺、颜色	
成型及颜色 (直接注塑颜色)	注塑Pantone Black C, 蚀细纹
喷油及颜色	N/A
丝印颜色 /移印颜色	N/A
电镀/真空镀 及颜色	N/A
烫金及颜色	N/A
镭雕	镭雕安规内容, 颜色Cool Grey 8C, 哑光
其他工艺	N/A
备注	以签样为准

语言种类	XXXX	封面: XXXX	内页: XXXX
材质		长: XXXX	宽: XXXX
尺寸			
印刷方式	XXXX		
表面工艺	XXXX		
装订方式	XXXX		
页数	XXXX		
备注	N/A		

74/89 类:

印刷方式	XXXX
备注	N/A

76 类:

印刷方式	XXXX
表面工艺	N/A
样板需求	签正式样板 <input type="checkbox"/>
	签彩稿样板 <input type="checkbox"/> 基础机型彩盒样板参考料号: 76-XXXXXX-XXXX
备注	N/A

71 类:

表纸材质	型号: XXXX	厚度: XXXX
胶水材质	型号: XXXX	是否可移: XXXX
尺寸	长: XXXX	宽: XXXX
印刷方式	XXXX	
表面工艺	XXXX	
打印方式	XXXX	
粘贴位置	XXXX	
材质库编码	N/A	
样板需求	需要签样 <input type="checkbox"/>	
	不需要签样 <input type="checkbox"/> 参考料号: 71-XXXXXX-XXXX	
UPC / EAN / JAN	N/A	
备注	N/A	

制作要求 (*FOR ALL):

- 条码扫描等级达到C级以上;
- 美国走向必须满足CP65要求;
- 必须满足RoHS2.0、REACH要求;
- 必须符合TCL通力《公司环境管理物质标准》要求;
- QR Code的制作或打印过程中需选择模型2 (M2);
- 所用油墨必须达到TCL质量部门检测标准;
- 胶袋材质、胶袋上透气孔的大小、位置以结构认可书为准;
- PE材质的胶袋其上面的丝印内容整体长度可允许3mm误差;
- 珍珠棉等材质的胶袋其上面的丝印内容整体长度可允许5mm误差;

*FOR HUAWEL:

- 满足无卤要求;
- 满足不含邻苯二甲酸盐要求。

*FOR SAMSUNG:

- VD类产品需满足三星的SSS要求, AI类产品需满足三星SA要求。

*FOR SONY:

- 禁止使用SS-00259中规定的1级环境管理物质。
- 再生树脂、被覆线材必须从索尼的绿色伙伴认定供应商处采购。

左滑动臂镭雕内容



镭雕位置须按下图：

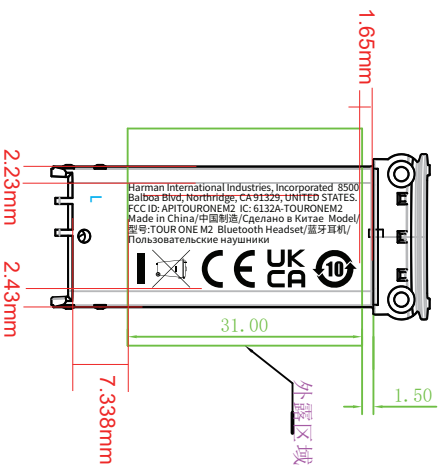



表格编号: TCLAV-C4-4075001
版本: V 6.9
表格修订日期: 2019-09-06

物料编号: 550602-019126
内容: 右滑动臂
型号: JBL Tour one M2 (黑色)
图纸版本号: v1.0
是否含美国走向: 是
日期: 2021-05-27
美工制作人: 张德智

此文件及附页属公司机密文件, 版权属通力电子控股有限公司所有, 任何人未经允许不得复制、抄袭。任何部门如有需求, 须向通力电子研发申请。
These files are confidential documents in company, The copyright totally belongs to Tonly electronic holdings Limited, Anybody who are unauthorized is forbidden to copy and plagiarize the files. Any Department must get permission from the Tonly R&D if they need to use them.

ART WORK FORM (密级: C级)

品牌名称 (BRAND NAME): HARMAN

文档提供 (FROM): TCL

工艺说明 (尺寸单位: 毫米 (mm)):

02/49/54/55/56/57/59/67/79 类:

部品	右滑动臂
工艺、颜色	
成型及颜色 (直接注塑颜色)	注塑Pantone Black C, 蚀细纹
喷油及颜色	N/A
丝印颜色 /移印颜色	N/A
电镀/真空镀 及颜色	N/A
烫金及颜色	N/A
镭雕	镭雕安规内容和产品序列号, 颜色Cool Grey 8C, 哑光
其他工艺	N/A
备注	以签样为准

74/89 类:

印刷方式	XXXX
备注	N/A

76 类:

印刷方式	XXXX
表面工艺	N/A
样板需求	签正式样板 <input type="checkbox"/> 签彩稿样板 <input type="checkbox"/> 基础机型彩盒样板参考料号: 76-XXXXXX-XXXXX
备注	N/A

70/72/99 (说明书光盘) 类:

语言种类	XXXX
材质	封面: XXXX 内页: XXXX
尺寸	长: XXXX 宽: XXXX
印刷方式	XXXX
表面工艺	XXXX
装订方式	XXXX
页数	XXXX
备注	N/A

71 类:

表纸材质	型号: XXXX 厚度: XXXX
胶水材质	型号: XXXX 是否可移: XXXX
尺寸	长: XXXX 宽: XXXX
印刷方式	XXXX
表面工艺	XXXX
打印方式	XXXX
粘贴位置	XXXX
材质库编码	N/A
样板需求	需要签样 <input type="checkbox"/> 不需要签样 <input type="checkbox"/> 参考料号: 71-XXXXXX-XXXXX
<input type="checkbox"/> UPC/ <input type="checkbox"/> EAN/ <input type="checkbox"/> JAN	N/A
备注	N/A

制作要求 (* FOR ALL):

- 条码扫描等级达到C级以上;
- 美国走向必须满足CP65要求;
- 必须满足RoHS2.0、REACH要求;
- 必须符合TCL通力《公司环境管理物质标准》要求;
- QR Code的制作或打印过程中需选择模型2 (M2);
- 所用油墨必须达到TCL质量部门检测标准;
- 胶袋材质、胶袋上透气孔的大小、位置以结构认可书为准;
- PE材质的胶袋其上面的丝印内容整体长度可允许3mm误差;
- 珍珠棉等材质的胶袋其上面的丝印内容整体长度可允许5mm误差;

* FOR HUAWEI:

- 满足无卤要求;
- 满足不含有邻苯二甲酸盐要求。

* FOR SAMSUNG:

- VD类产品需满足三星的SS要求, AI类产品需满足三星SA要求。

* FOR SONY:

- 禁止使用SS-00259中规定的1级环境管理物质。
- 再生树脂、被覆线材必须从索尼的绿色伙伴认定供应商处采购。

右滑动臂镭雕内容



镭雕位置须按下图：

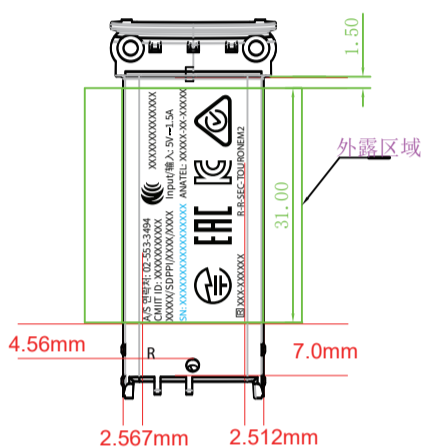

SN序列号镭雕位置如下图：

