

Product #:	No5909
Product Name:	Insert Card (Quick Start)
Date:	2021.03.11
Packaging Style:	Double-Sides, Bi-fold Card
Artwork Size:	100%
Notes	Matte coated Bright white

— Die line
- - - - - Folding line

OUTSIDE

No 5909

ACTIVE NOISE-CANCELLING WIRELESS HEADPHONE QUICKSTART

mark
levinson.

For more information:

csupport@harman.com
Follow Us - @MarkLevinson
<https://www.marklevinson.com/>



HARMAN International Industries, Incorporated
8500 Balboa Boulevard
Northridge, CA 91329 USA
(818) 893-8411 (USA only)

© 2020 HARMAN International Industries, Incorporated. All rights reserved.
Mark Levinson is a trademark of HARMAN International Industries, Incorporated,
registered in the United States and/or other countries.

Part No. 070-00006 (rev. B.0)

INSIDE

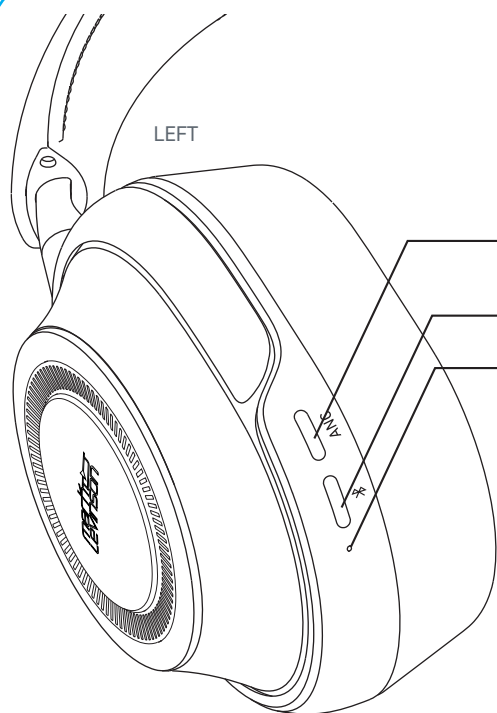

TURN ON

Press and Hold (>1 second) ON/OFF button to power ON. The battery level will be displayed at startup.

To conserve battery power, the headphones will power OFF after 3 hours of inactivity.

Active Noise Cancelling (ANC)
Press to switch between modes

Bluetooth Pairing

Pairing / Battery Level Indicator

White light will pulse when headphones are in pairing mode

A solid white light indicates you are connected

High Battery

Med Battery

Low Battery

PAIRING

The first time you power ON your headphones they will enter pairing mode. Simply connect through your Bluetooth menu on your device and select "MLNo5909". To

manually activate pairing mode, power headphones OFF, then hold ON/OFF button for 4 more seconds. Access Bluetooth settings on your source device. Locate **No 5909** and connect. A solid white light indicates you are connected.

NOISE CANCELLING INTENSITY

High - For the noisiest environments like airplanes, mass transit, and bustling streets.

Low - For less noisy environments and less impact on your music.

Ambient Listening - To hear what's going on around you.

Off - No active noise canceling or ambient listening is needed.

Select your default ANC and Ambient Listening settings in the Mark Levinson App.

Vol +

Play / Pause

1X: Answer / End Call **Long Press:** Voice Assistant
2X: Skip Forward - Activates the voice assistant
3X: Skip Back set up on your device

Vol -

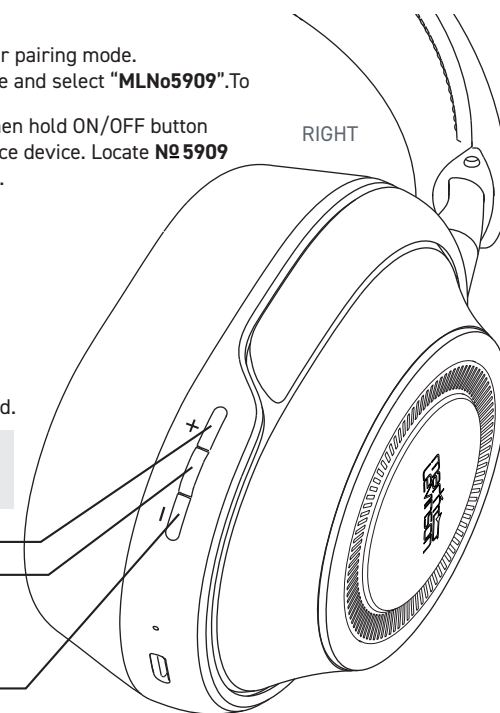



Safety and Warranty Information

Awaiting Mark Levinson Legal Team Approval



ENGLISH

Download the full warranty Card and safety information and other helpful information from our website: www.marklevinson.com/support

ČEŠTINA

Uplýň záznamní list, bezpečnostní pokyny a další užitečné informace lze stáhnout z našeho webu: www.marklevinson.com/support

DANSK

Hent det komplette garantiark og sikkerhedsoplysninger og andre nyttige oplysninger fra vores hjemmeside: www.marklevinson.com/support

DEUTSCH

Lade die vollständige Garantiekarte und Sicherheitsinformationen sowie weitere hilfreiche Informationen von unserer Website herunter: www.marklevinson.com/support

ESTI

Laadige alla täielik garantiikart, ohutusnõuete ja muu kasulik teavet meie veebisaidilt: www.marklevinson.com/support

ΕΛΛΗΝΙΚΑ

Κατεβάστε την πλήρη κάρτα εγγύησης, τα πληροφοριακά στοιχεία, τον οδηγό χρήσης, πληροφορίες και τον ιστοτόπο μας: www.marklevinson.com/support

ESPAÑOL

Descarga la tarjeta de garantía completa, la información de seguridad y otra información útil de nuestro sitio web: www.marklevinson.com/support

SUOMI

Lataa täyskäsittely takuukortti ja turvallisuustiedot, sekä muut hyödylliset tiedot verkkosivuiltamme: www.marklevinson.com/support

FRANÇAIS

téléchargez la carte de garantie et les informations de sécurité complètes ainsi que d'autres informations utiles sur notre site Web : www.marklevinson.com/support

HRVATSKI

Preuzmite punju jamstvena karticu, sigurnosne informacije i ostale korisne informacije s našeg web mjesta: www.marklevinson.com/support

MAGYAR

Töltse le a teljes garanciakártyát, a biztonsági információkat és egyéb hasznos információkat a weboldalunkról: www.marklevinson.com/support

ITALIANO

Scarica la scheda di garanzia completa, le informazioni sulla sicurezza e altre informazioni utili dal nostro sito Web: www.marklevinson.com/support

LIETUVIŲ KALBA

Atsiųskite visą garantijos kortelę ir saugos informaciją bei kitą naudingą informaciją iš mūsų svetainės: www.marklevinson.com/support

LATVISKI

Lejupielādējiet pilnu garantijas karti, informāciju par drošību un citu noderīgu informāciju mūsu vietnē: www.marklevinson.com/support

NEDERLANDS

Download de volledige garantiekaart en veiligheidsinformatie en andere nuttige informatie van onze website: www.marklevinson.com/support

NORSK

Last ned det komplette garantiark, sikkerhetsinformasjon og annen nyttig informasjon fra nettstedet vårt: www.marklevinson.com/support

POLSKI

Prosimy pobrać kartę gwarancyjną, informację o bezpieczeństwie oraz inne przydatne informacje z naszej strony internetowej: www.marklevinson.com/support

PORTUGUÊS

Descarregue por completo o Cartão de garantia e informações de segurança e outras informações úteis no nosso site: www.marklevinson.com/support

PORTUGUÊS (BRASIL)

O Cartão de Garantia, Informações de segurança e outras informações úteis estão disponíveis no site www.marklevinson.com/support

ROMÂNĂ

Descărcați fișa completă de garanție, informații de siguranță și alte informații de ajutor de pe site-ul web: www.marklevinson.com/support

SLOVENŠČINA

Prenezite celoten garancijski list in varnostne informacije ter druge koristne podatke z naše spletne strani: www.marklevinson.com/support

SVENSKA

Ladda ner hela garantiarket och säkerhetsinformation och annan användbar information från vår webbplats: www.marklevinson.com/support

ТУРКЧЕ

Komple garanti kartını ve güvenlik bilgilerini ve yardımcı bilgileri websitemizden indirin: www.marklevinson.com/support

БЪЛГАРСКИ

Изтеглете пълната гаранционна карта и информацията за безопасност и друга полезна информация от нашия уебсайт: www.marklevinson.com/support

РУССКИЙ

Загрузите полностью гарантийный талон, информацию по технике безопасности и другую полезную информацию с нашего веб-сайта: www.marklevinson.com/support

简体中文

請登陸我公司網站下載完整的保修卡和安全性信息及其他有用資訊: www.marklevinson.com/support

繁體中文

從我們的網站下載完整的保固卡和安全性資訊及其他有用資訊: www.marklevinson.com/support

日本語

下記のウェブサイトから保証書、安全情報、その他の役立つ情報をダウンロードしてください: www.marklevinson.com/support

한국어

전체 품질보증서와 안전 정보를 비롯해 기타 유용한 정보를 다음 당사 웹사이트에서 다운로드하십시오: www.marklevinson.com/support

العربية

قم بتحميل بطاقة الضمان الكاملة و معلومات السلامة وغيرها من المعلومات المفيدة من على موقعنا على الإنترنت: www.marklevinson.com/support

עברית

ניתן להוריד את הנוסח המלא של העודדת האחריות ומידע בנושא בטיחות, כמו גם מידע שימושי נוסף, מאתר האינטרנט שלנו: www.marklevinson.com/support

Mark Levinson Legal Team Approval

ENGLISH

IMPORTANT SAFETY INSTRUCTIONS

For all products:

1. Read these instructions.
2. Keep these instructions.
3. Heed all warnings.
4. Follow all instructions.
5. Clean only with a dry cloth.
6. Do NOT wear the headphones while charging.
7. Do not install this apparatus near any heat sources such as radiators, heat registers, stoves or other apparatus (including amplifiers) that produce heat.
8. Protect the power cord from being walked on or pinched, particularly at plugs, convenience receptacles and the point where they exit from the apparatus.
9. Use only attachments/accessories specified by the manufacturer.
10. Do not use your device outdoors during a thunderstorm
Doing so may result in electric shock or device malfunction.
11. Refer all servicing to qualified service personnel. Servicing is required when the apparatus has been damaged in any way, such as when the power-supply cord or plug is damaged, liquid has been spilled or objects have fallen into the apparatus, or the apparatus has been exposed to rain or moisture, does not operate normally or has been dropped.
12. Do not expose this apparatus to dripping or splashing, and ensure that no objects filled with liquids, such as vases, are placed on the apparatus.
13. The mains plug of the power-supply cord shall remain readily operable.
14. This apparatus is intended to be used only with the power supply and/or charging cable provided by the manufacturer.

The following instructions may not apply to waterproof devices. Refer to your device user manual or quick start guide for more waterproof instruction if any.

- Do not use this apparatus near water.
- Do not expose this apparatus to dripping or splashing, and ensure that no objects filled with liquids, such as vases, are placed on the apparatus.

WARNING: TO REDUCE THE RISK OF FIRE OR ELECTRIC SHOCK, DO NOT EXPOSE THIS APPARATUS TO RAIN OR MOISTURE.

CAUTION

RISK OF ELECTRIC SHOCK. DO NOT OPEN.



THIS SYMBOL ON THE PRODUCT MEANS THERE IS UNSHIELDED DANGEROUS VOLTAGE WITHIN THE PRODUCT ENCLOSURE THAT PRESENT A RISK OF ELECTRICAL SHOCK.



THIS SYMBOL ON THE PRODUCT MEANS THERE ARE IMPORTANT OPERATING AND MAINTENANCE INSTRUCTIONS IN THIS GUIDE.

CAUTION FCC AND IC STATEMENT FOR USERS (USA AND CANADA ONLY)

This device complies with part 15 of the FCC Rules. Operation is subject to the following two conditions: (1) This device may not cause harmful interference, and (2) this device must accept any interference received, including interference that may cause undesired operation.

CAN ICES-3(B)/NMB-3(B)

FCC SDOC SUPPLIER'S DECLARATION OF CONFORMITY

HARMAN International hereby declares that this equipment is in compliance with the FCC Part 15 Subpart B.
The declaration of conformity may be consulted in the support section of our Web site, accessible from www.MarkLevinson.com

Federal Communication Commission Interference Statement

This equipment has been tested and found to comply with the limits for a Class B digital device, pursuant to Part 15 of the FCC Rules. These limits are designed to provide reasonable protection against harmful interference in a residential installation. This equipment generates, uses and can radiate radio frequency energy and, if not installed and used in accordance with the instructions, may cause harmful interference to radio communications. However, there is no guarantee that interference will not occur in a particular installation. If this equipment does cause harmful interference to radio or television reception, which can be determined by turning the equipment off and on, the user is encouraged to try to correct the interference by one or more of the following measures:

- Reorient or relocate the receiving antenna.
- Increase the separation between the equipment and receiver.
- Connect the equipment into an outlet on a circuit different from that to which the receiver is connected.

- Consult the dealer or an experienced radio/TV technician for help.

Caution: Changes or modifications not expressly approved by HARMAN could void the user's authority to operate the equipment.

For Products That Transmit RF Energy:

(i) FCC AND IC INFORMATION FOR USERS

This device complies with Part 15 of the FCC rules and Industry Canada license-exempt RSS standards. Operation is subject to the following two conditions: (1) This device may not cause harmful interference; and (2) this device must accept any interference received, including interference that may cause undesired operation.

(ii) FCC/IC Radiation Exposure Statement

This equipment complies with FCC and ICSE radiation exposure limits set forth for an uncontrolled environment.

In case this equipment has to subject to FCC/IC SAR (Specific Absorption Rate) exposure test, this equipment is designed to meet the requirements for exposure to radio waves established by the FCC and ICSE. These requirements set a SAR limit of 1.6 W/kg averaged over one gram of tissue. The highest SAR value reported under this standard during product certification for use when properly worn on the body or on the head, with no separation. To meet RF exposure guidelines and reduce exposure to RF energy during the operation, this equipment should be positioned at least this distance away from the body or the head.

FOR ALL EU COUNTRIES:

WARNINGS/CAUTIONS

Do NOT use the headphones at a high volume for any extended period.

- To avoid hearing damage, use your headphones at a comfortable, moderate volume level.
- Turn the volume down on your device before placing the headphones on your ears, then turn the volume up gradually until you reach a comfortable listening level.

Do NOT use your headphones while driving for phone calls or any other purpose.



For the headphones with noise canceling, DO NOT use it on at any time the inability to hear surrounding sounds may present a danger to yourself or others, e.g., while riding a bicycle or walking in or near traffic, a construction site or railroad, etc., and follow applicable laws regarding headphone use.

- Remove the headphones, or use the headphones with noise canceling off and adjust your volume, to ensure you can hear surrounding sounds, including alarms and warning signals.

Correct disposal of this product (Waste Electrical & Electronic Equipment)

This symbol means the product must not be discarded as household waste, and should be delivered to an appropriate collection facility for recycling. Proper disposal and recycling helps protect natural resources, human health and the environment. For more information on disposal and recycling of this product, contact your local municipality, disposal service, or the shop where you bought this product.



This product is RoHS compliant.

This product is in compliance with Directive 2011/65/EU, and its amendments, on the restriction of the use of certain hazardous substances in electrical and electronic equipment.

REACH

REACH (Regulation No 1907/2006) addresses the production and use of chemical substances and their potential impacts on human health and the environment. Article 33(1) of REACH Regulation requires suppliers to inform the recipients if an article contains more than 0.1% (per weight per article) of any substance(s) on the Substances of Very High Concern (SVHC) Candidate List ('REACH candidate list'). This product contains the substance "lead" (CAS-No. 7439-92-1) in a concentration of more than 0.1% per weight.

At the time of release of this product, except for the lead substance, no other substances of REACH candidate list are contained in a concentration of more than 0.1% per weight in this product.

Note: On June 27, 2018, lead was added to the REACH candidate list. The inclusion of lead in the REACH candidate list does not mean that lead-containing materials pose an immediate risk or results in a restriction of permissibility of its use.

Awaiting Mark Levinson Legal Team Approval

FRANÇAIS

CONSIGNES DE SÉCURITÉ IMPORTANTES

Pour tous les produits :

1. Lisez ces instructions.
2. Conservez ces instructions.
3. Tenez compte de tous les avertissements.
4. Suivez toutes les instructions.
5. Nettoyez uniquement avec un chiffon sec.
6. NE portez PAS les écouteurs pendant la charge.
7. N'installez pas cet appareil à proximité d'une source de chaleur telle que des radiateurs, des bouches de chaleur, des fourneaux ou d'autres appareils (y compris les amplificateurs) qui produisent de la chaleur.
8. Évitez de marcher sur le cordon secteur ou de le pincer, en particulier au niveau des fiches, des prises de courant et à son point de sortie de l'appareil.
9. Utilisez seulement des compléments/accessoires spécifiés par le constructeur.
10. N'utilisez pas votre appareil à l'extérieur pendant un orage.
Cela pourrait entraîner une électrocution ou un dysfonctionnement de l'appareil.
11. Toutes les réparations doivent être effectuées par un personnel qualifié. Une révision est nécessaire si l'appareil a été endommagé d'une façon quelconque, si le cordon ou la fiche d'alimentation sont endommagés, si du liquide a été renversé sur l'appareil ou si des objets sont tombés dessus, si l'appareil a été exposé à la pluie ou à l'humidité, s'il ne fonctionne pas normalement ou s'il est tombé.
12. L'appareil ne doit pas être exposé à un égouttement ou à des projections et aucun objet rempli de liquide, tel qu'un vase, ne doit être placé sur l'appareil.
13. La fiche secteur du cordon d'alimentation doit rester immédiatement accessible.
14. Cet appareil est prévu pour être utilisé uniquement avec l'alimentation électrique et/ou le câble de charge fourni par le fabricant.

Les instructions suivantes peuvent ne pas s'appliquer aux appareils étanches. Reportez-vous à modèle d'emballage ou au guide de démarrage rapide de votre appareil pour obtenir plus d'informations sur les appareils étanches, le cas échéant.

- N'utilisez pas cet appareil près de l'eau.
- L'appareil ne doit pas être exposé à un égouttement ou à des projections et aucun objet rempli de liquide, tel qu'un vase, ne doit être placé sur l'appareil.

AVERTISSEMENT - POUR RÉDUIRE LE RISQUE D'INCENDIE OU D'ÉLECTROCUTION NE PAS EXPOSER CET APPAREIL À LA PLUIE OU À L'HUMIDITÉ.

ATTENTION

RISQUE D'ÉLECTROCUTION. NE PAS OUVRIR.



CE SYMBOLE SUR LE PRODUIT SIGNIFIE QU'IL Y A UNE TENSION DANGEREUSE NON ISOLÉE DANS LE BOÎTIER DU PRODUIT QUI PEUT PRÉSENTER UN RISQUE D'ÉLECTROCUTION.



CE SYMBOLE SUR LE PRODUIT SIGNIFIE QUE CE MANUEL CONTIENT DES INSTRUCTIONS D'UTILISATION ET D'ENTRETIEN IMPORTANTES.

MISE EN GARDE FCC ET DÉCLARATION IC POUR LES UTILISATEURS (ÉTATS-UNIS ET CANADA UNIQUEMENT)

Cet appareil est conforme aux normes de la partie 15 des règlements de la FCC. Son fonctionnement est soumis aux deux conditions suivantes : (1) Cet appareil ne peut pas provoquer

d'interférence nuisible, et (2) cet appareil doit accepter toute interférence reçue y compris du type pouvant créer un fonctionnement indésirable.
CAN ICES-3(B)/NMB-3(B)

DÉCLARATION DE CONFORMITÉ DU FOURNISSEUR (SDOC) DE LA FCC

HARMAN International déclare par le présent document que cet équipement est conforme à la sous-partie, partie 15 de la FCC.

La déclaration de conformité peut être consultée dans la section support de notre site Web, accessible sur www.MarkLevinson.com.

Déclaration sur les interférences de la Federal Communication Commission

Cet équipement a été testé et est conforme aux limites applicables à un dispositif numérique de Classe B, selon le chapitre 15 de la réglementation de la FCC. Ces limites sont prévues pour offrir une protection raisonnable contre les interférences nuisibles au sein d'une installation résidentielle. Cet équipement génère, utilise et peut rayonner une énergie radiofréquence et, s'il n'est pas installé et utilisé conformément aux instructions, peut causer des interférences nuisibles aux communications radio. L'absence d'interférences au sein d'une installation particulière n'est cependant pas garantie. Si l'on s'avère que cet équipement cause des interférences nuisibles à la réception des appareils de radio ou de télévision, ce qu'on peut déterminer en allumant et en éteignant l'équipement, nous conseillons à l'utilisateur d'essayer de corriger ces interférences en prenant une ou plusieurs des mesures suivantes :

- Réorienter ou repositionner l'antenne réceptrice.
- Éloigner davantage l'équipement sur la prise d'un circuit différent de celui auquel est connecté le récepteur.
- Consulter le revendeur ou un technicien expérimenté en radio et télévision.

Attention : Les altérations ou modifications sans autorisation expresse de HARMAN pourraient faire perdre à l'utilisateur son droit à utiliser cet équipement.

Pour les produits qui émettent de l'énergie RF :

(i) INFORMATIONS FCC ET DESTINÉES AUX UTILISATEURS

Cet appareil est conforme à la partie 15 des règlements de la FCC et aux normes CNR non soumises à licence d'Industrie Canada. Son fonctionnement est soumis aux deux conditions suivantes : (1) Cet appareil ne peut pas provoquer d'interférence nuisible, et (2) cet appareil doit accepter toute interférence reçue y compris du type pouvant créer un fonctionnement indésirable.

(ii) Déclaration relative à l'exposition aux rayonnements FCC/IC

Cet équipement est conforme aux limites d'exposition aux rayonnements FCC et SED définies pour un environnement non contrôlé.

Si cet équipement doit être soumis à un test d'exposition DAS (débît d'absorption spécifique) FCC/IC, cet équipement est conçu pour répondre aux exigences d'exposition aux ondes radio établies par la FCC et le SED. Ces exigences fixent une limite de DAS de 1,6 W/kg en moyenne par un gramme de tissu. La valeur DAS la plus élevée autorisée selon cette norme lors de la certification du produit pour une utilisation lorsqu'il est correctement porté sur le corps ou la tête, sans séparation. Pour respecter les directives d'exposition aux RF et réduire l'exposition à l'énergie RF pendant son utilisation, cet équipement doit être placé au moins à cette distance du corps ou de la tête.

POUR TOUS LES PAYS DE L'UE :

AVERTISSEMENTS/MISES EN GARDE

- Utilisez PAS le casque à un volume élevé pendant une période prolongée.
- Pour éviter des dommages auditifs, utilisez votre casque sur un niveau de volume confortable et modéré.
- Baissez le volume de votre appareil avant de placer le casque sur vos oreilles, puis augmentez progressivement le volume jusqu'à atteindre un niveau d'écoute confortable.

N'utilisez PAS votre casque en conduisant pour passer des appels téléphoniques ou à toute autre fin.



N'utilisez JAMAIS un casque à réaction du bruit lorsque l'incapacité d'entendre les sons environnants peut présenter un danger pour vous-même ou d'autres personnes, par ex. en faisant du vélo ou en marchant dans ou à proximité de la circulation, d'un chantier de construction ou d'une voie ferrée, etc. et saurez les lois applicables relatives à l'utilisation d'un casque.

- Retirez le casque ou utilisez-le sans réduction du bruit et ajoutez votre volume afin d'être sûr(e) de pouvoir entendre les sons environnants, y compris les alarmes et les signaux d'avertissement.

Élimination correcte de ce produit (Déchets d'équipements électriques et électroniques)

Ce symbole signifie que le produit ne doit pas être jeté comme déchet ménager et doit être remis à une installation de collecte appropriée pour son recyclage. Une élimination et un recyclage appropriés aident à protéger les ressources naturelles, la santé humaine et l'environnement. Pour obtenir plus d'informations sur l'élimination et le recyclage de ce produit, contactez votre municipalité locale, le service de gestion des déchets ou le magasin où vous avez acheté ce produit.



Ce produit est conforme à la RoHS.

Cet objet est conforme à la directive 2011/65/UE et à ses amendements sur la restriction de l'utilisation de certaines substances dangereuses dans les équipements électriques et électroniques.

REACH

REACH (règlement N° 1907/2006) concerne la production et l'utilisation de substances chimiques ainsi que leurs impacts potentiels sur la santé humaine et l'environnement. L'article 33(1) du règlement REACH exige des fournisseurs qu'ils informent les destinataires si un article contient plus de 0,1% (par poids et par article) d'une ou plusieurs substances figurant sur la liste candidate des substances extrêmement préoccupantes (SVHC, substances of very high concern) (« Liste candidate REACH »). Ce produit contient la substance « plomb » (N° CAS 7439-92-1) à une concentration supérieure à 0,1% en masse.

Au moment de la production de ce produit, à part la substance plomb, aucune autre substance de la liste des candidates REACH n'est présente à une concentration supérieure à 0,1% en masse dans ce produit.

Remarque : Le 27 juin 2018, le plomb a été ajouté à la liste des substances candidates REACH. L'inclusion du plomb dans la liste des substances candidates REACH ne signifie pas que les matériaux contenant du plomb posent un risque immédiat et ne conduisent pas à une restriction d'autorisation de leur utilisation.

Awaiting Mark Levinson Legal Team Approval

Pour les produits qui incluent des batteries

Instructions pour les utilisateurs sur le retrait, le recyclage et la mise au rebut des batteries usagées

Pour retirer les batteries de votre équipement ou télécommande, inversez la procédure décrite dans le mode d'emploi pour les insérer. Pour les produits avec une batterie intégrée qui dure toute leur durée de vie, le retrait peut ne pas être possible pour l'utilisateur. Dans ce cas, les centres de recyclage ou de récupération gèrent le démontage du produit et le retrait de la batterie. Si, pour une raison quelconque, il devient nécessaire de remplacer une telle batterie, cette procédure doit être exécutée par les centres de service agréés. Dans l'Union européenne et d'autres régions, il est illégal de jeter une batterie avec les déchets ménagers. Toutes les batteries doivent être éliminées en respectant l'environnement. Contactez les fonctionnaires locaux responsables de la gestion des déchets pour obtenir des informations sur la collecte, le recyclage et la mise au rebut des batteries usagées respectueuses de l'environnement.

AVERTISSEMENT : Il y a un risque d'explosion si la batterie est mal remplacée. Pour réduire le risque d'incendie, d'explosion ou de fuite de liquide / gaz inflammable, vous ne devez pas démonter, écraser, percer, mettre les contacts externes en court-circuit, exposer à une température supérieure à 60 °C (140 °F), au soleil ou à un équivalent, exposer à une pression atmosphérique extrêmement basse ou jeter la batterie dans le feu ou l'eau. Remplacez-les uniquement par les batteries spécifiées. Le symbole indiquant la « collecte séparée » de toutes les batteries et accumulateurs est le bac à roues barré représenté ci-dessous :



AVERTISSEMENT - Pour les produits contenant des piles piécées / boutons NE PAS AVALER LA PILE, RISQUE DE BRÛLURE CHIMIQUE. Ce produit contient une pile piécée / bouton. Si la pile piécée / bouton est avalée, cela peut entraîner de graves brûlures internes en seulement 2 heures et aboutir au décès. Conservez les piles neuves et usées hors de portée des enfants. Si le logement de la pile ne se ferme pas parfaitement, n'utilisez plus le produit et conservez-le hors de portée des enfants. Si vous pensez qu'une pile pourrait avoir été avalée ou introduite dans une partie du corps, consultez un médecin immédiatement.

Pour tous les produits avec fonctionnement sans fil :

HARMAN International déclare si que cet appareil est conforme aux exigences essentielles et aux autres dispositions pertinentes de la Directive 2014/53/UE. La déclaration de conformité peut être consultée dans la section support de notre site Web, accessible sur www.MarkLevinson.com.

Awaiting Mark Levinson Legal Team Approval

HARMAN International Industries, Incorporated. Tous droits réservés. Mark Levinson est une marque commerciale de HARMAN International Industries, Incorporated, déposée aux États-Unis et/ou dans d'autres pays. Les caractéristiques, les spécifications et l'aspect sont susceptibles d'être modifiés sans préavis.



www.MarkLevinson.com