



样品封订

# 承认书

## APPROVAL SHEET

客户名称 Customer Name 天键

产品型号 Product Model Live flex 3

客户料号 Customer P/N \_\_\_\_\_

规格描述 Specifications LDS 天线 (ANT-R)

南斗星料号 Southstar P/N 3. N203. 0049

制作日期 Production date 2023. 10. 17

制作版本 Revision 1. 0

南斗星 (Southstar)		
编制 (FICTION)	品质 (DQE)	研发 (R&D)
客户 (Customer)		
采 购 (PUR)	品质 (QC)	研发 (R&D)

制造厂商：深圳市南斗星科技有限公司

办公地址：深圳市宝安区福海街道新和社区宝安大道 6099 号星港同创汇天枢座 803

制造地址：广东省东莞市虎门镇赤岗南坊一路 3 号

电 话：0755-27474071 0769-88086190

网 址：[//www.southstar-tech.com](http://www.southstar-tech.com)



## 承认书变更履历

版本	日期	变更描述	备注
1.0	10.17	初版规格书	



# 目 录

## Index

一、封面 (Cover)	1
二、版本记录 (Colophon)	2
三、目录 (Index)	3
四、基本参数 (The basic parameters)	4
五、工程图纸 (Product Drawing)	5
六、测试设备 (Test Equipment & Conditions)	6
七、测试报告 (Test Report)	7-8
八、包装方式 (Packing method)	9

## 基本参数 (The basic parameters)

A. 电性能Electrical Characteristics	
Frequency 频率	2400MHz~2480 MHz
VSWR 电压驻波比	<2
Efficiency 效率	>14%
Impedance 阻抗	50 Ohm
Polarization 极化	Linear
Peak Gain 最大增益	-2.61dBi
B. 材料&物理性能Material & Mechanical Characteristics	
射频材料 Material of Radiator	LDS 支架天线
射频线类型 Cable Type	N/A
接头类型 Connector Type	N/A
C. 环境 Environmental	
工作温度 Operation Temperature	- 30° C ~ + 65° C
存放温度 Storage Temperature	- 40° C ~ + 70° C

版本	描述	日期	备注
△	新发文	2023-10-14	

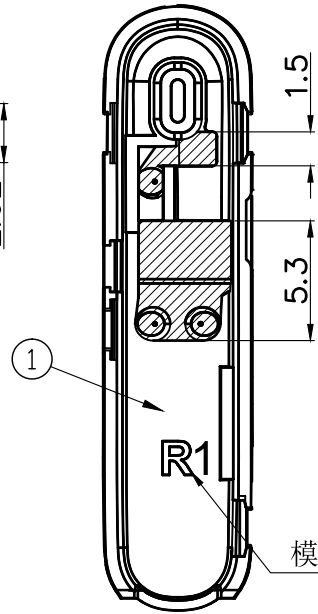
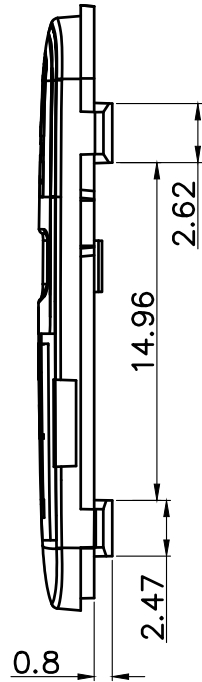
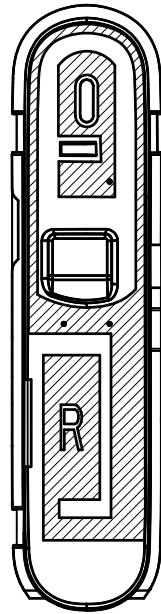
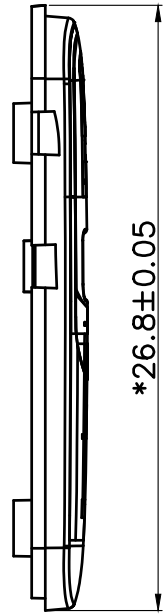

模号R1-R8

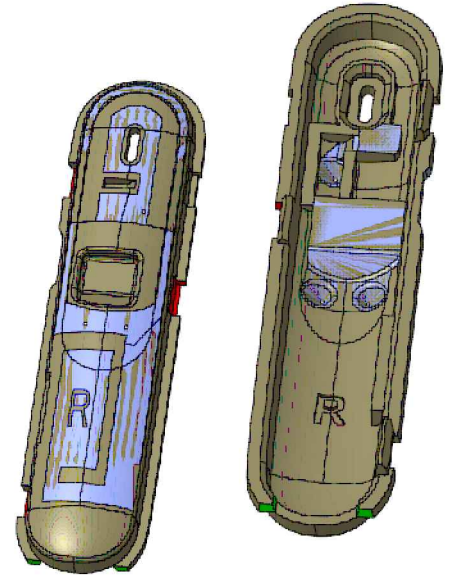

技术要求:

- 1.标"\*"尺寸为重点管控尺寸,标"CpK"尺寸需做制程能力分析;
- 2.未标注公差依照图纸未注公差表;
- 3.电性符合规格书要求;
- 4.所有部件需符合ROHS2.0、REACH、TSCA、无卤要求。

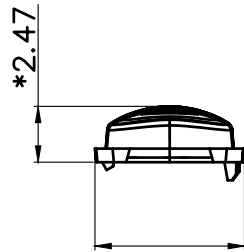

深圳市南斗星科技有限公司  
东莞市南斗星科技有限公司

Shenzhen South Star Technology Co.,Ltd  
Dongguan South Star Technology Co.,Ltd

未注公差表				项 目	LIVE FLEX3	结 构	梅海金 2023-10-14
0.5~6	±0.05	—	0.1	品 名	右耳天线锚雕	射 频	何坚 2023-10-14
>6~30	±0.1	○	0.1	料 号	3.N203.0049	审 核	郭伟 2023-10-14
>30~120	±0.2	◎	∅0.1	客户料号	/	单 位	mm
>120~400	±0.3	⊥	0.1	页 码	1/1	比 例	FIT
>400~1000	±0.5	▱	0.1	第三视角	第三视角	版 本	A
>1000	±1.2	角度	±1.0°				

1	2.A12.0079	右耳天线化镀	镀铜8-12um, 镀镍2-4um	1	
编号	料号	品名	规格描述	数量	备注

端子方向标准	
线长L≤ 100	±45°
100<L≤ 200	±90°
线长L>200	不管控

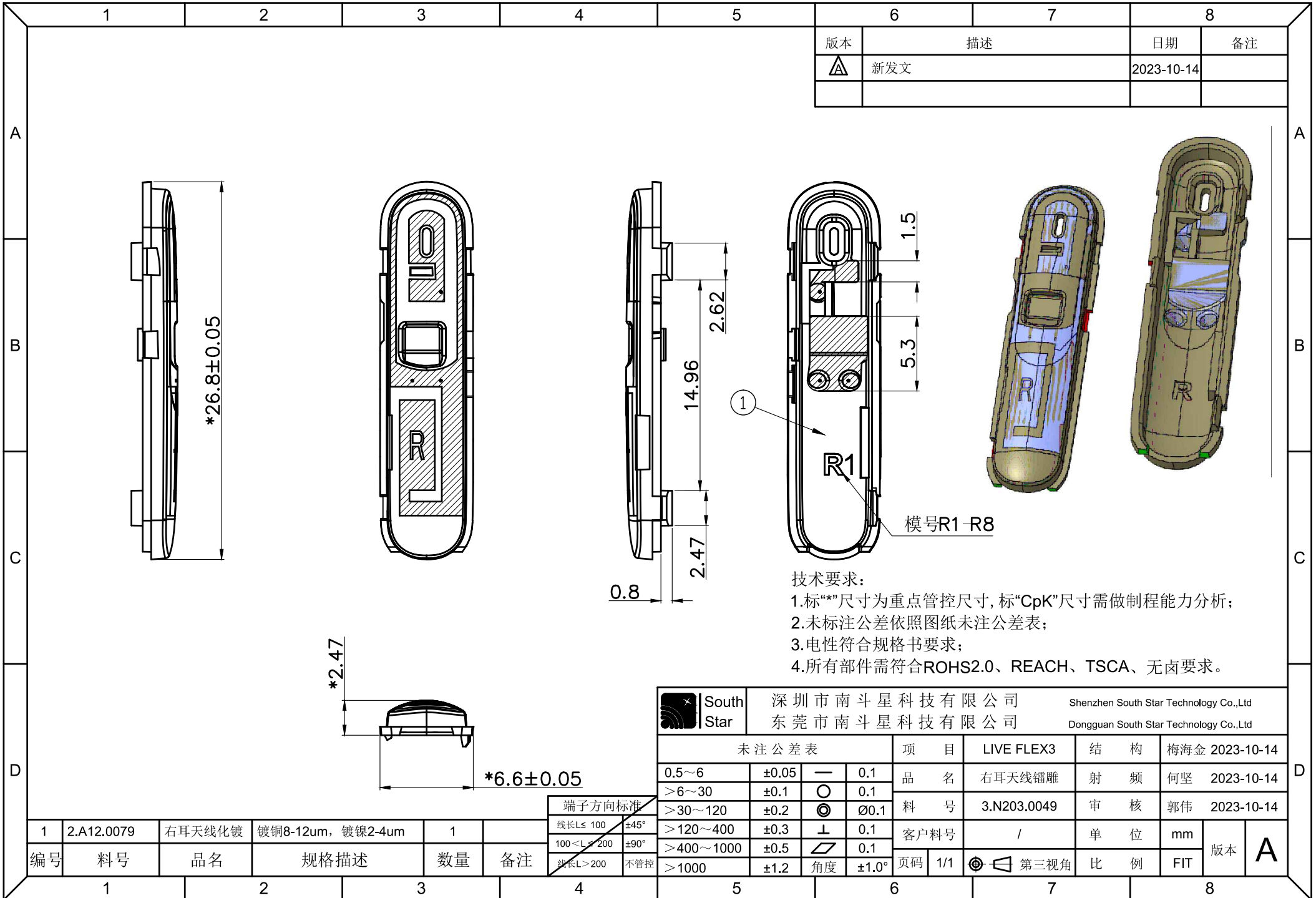

## 测试设备 (Test Equipment & Conditions)

### 1. 网络分析仪 Network Analyzers:

Keysight E5071C

### 2. 综合测试仪 Comprehensive tester:

CMW500 、 MT8000A、 MT8862A

### 3. 3D 暗室测试系统 3D Chamber Test System:

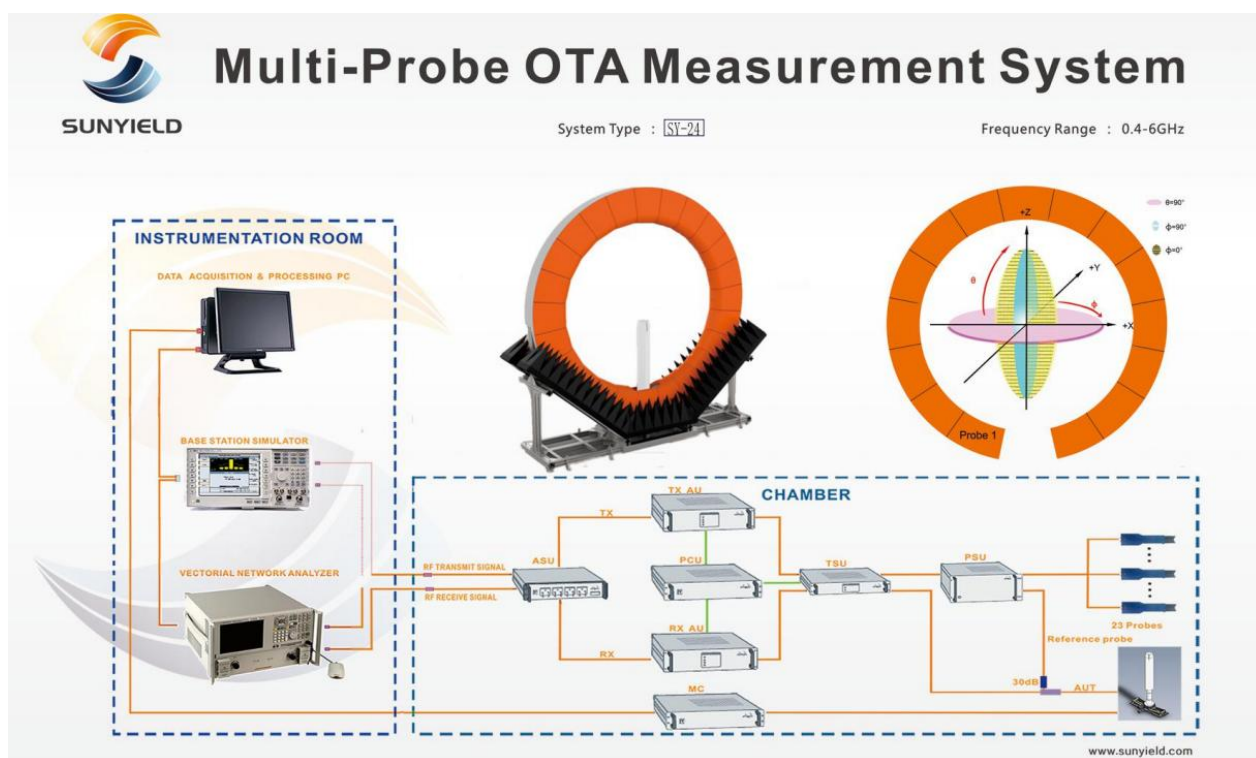

天线阻抗Antenna Impedance: S11

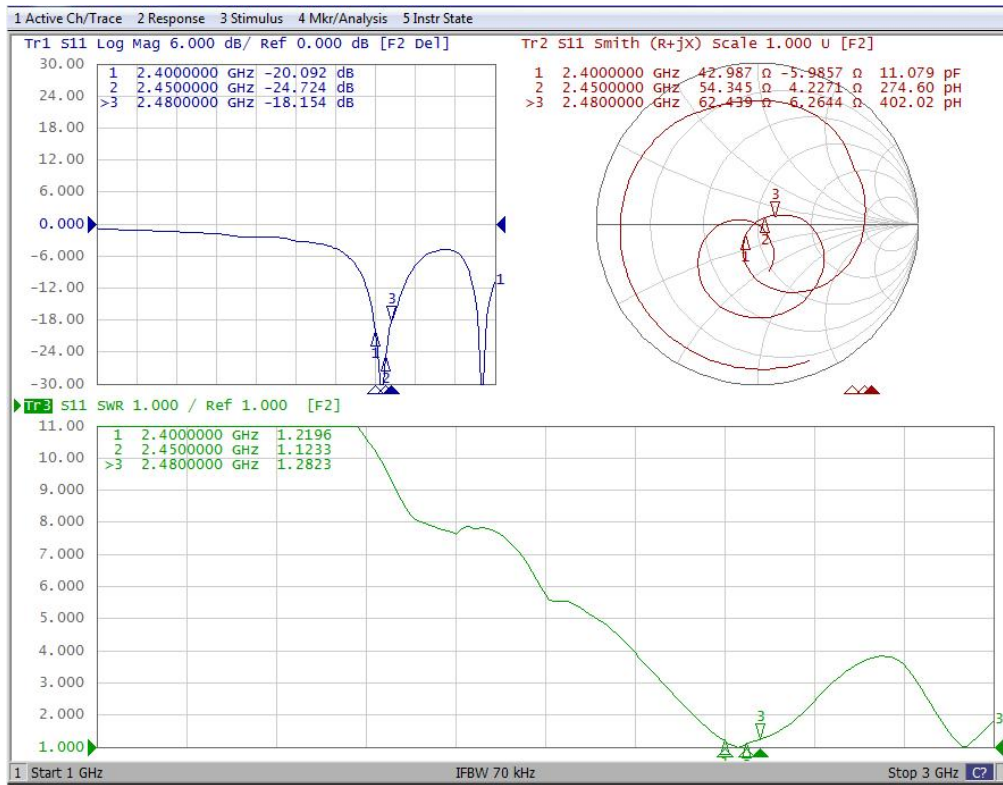

### 3D Anechoic chamber view

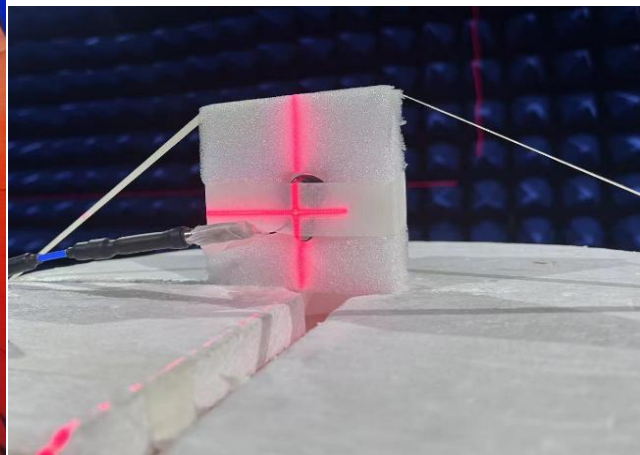

**效率&增益Efficiency & Gain:**

frequency 频率(MHz)	gain 增益(dBi)	efficiency 效率(%)
2400	-4.03	14.79
2410	-3.75	15.33
2420	-3.78	15.44
2430	-3.45	15.82
2440	-3.02	17.23
2450	-3.10	17.29
2460	-3.10	17.15
2470	-2.83	17.10
2480	-2.61	16.99
avg.	-3.20	16.54

Peak Gain:-2.61dBi

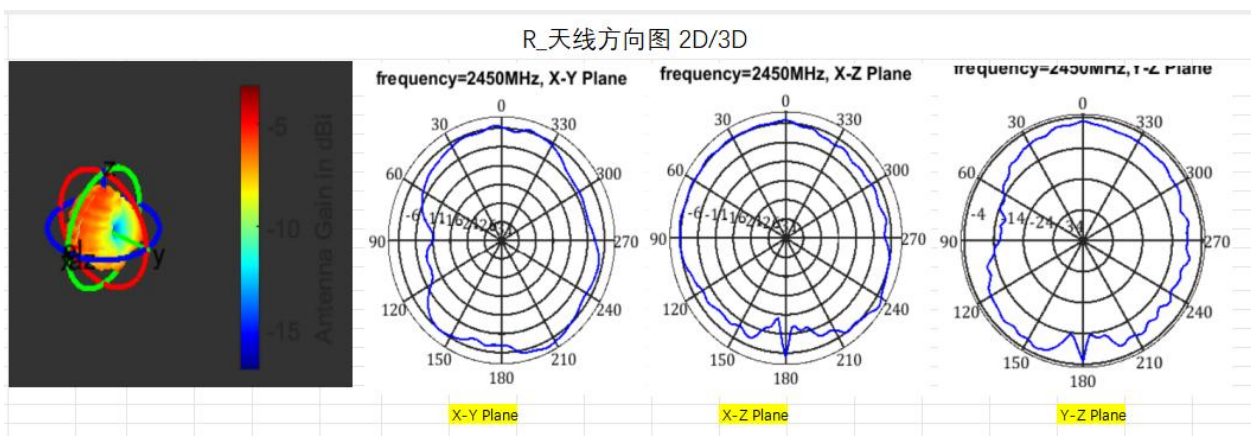
**天线3D&2D方向图Antenna 3D & 2D pattern:**





成品名称： LIVE FLEX3天线	版本： A
	客户： 天键

一： 成品天线

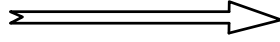

二： 装袋，每PE袋装500PCS产品。

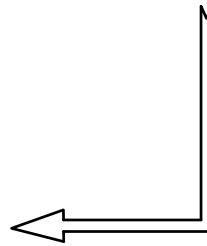
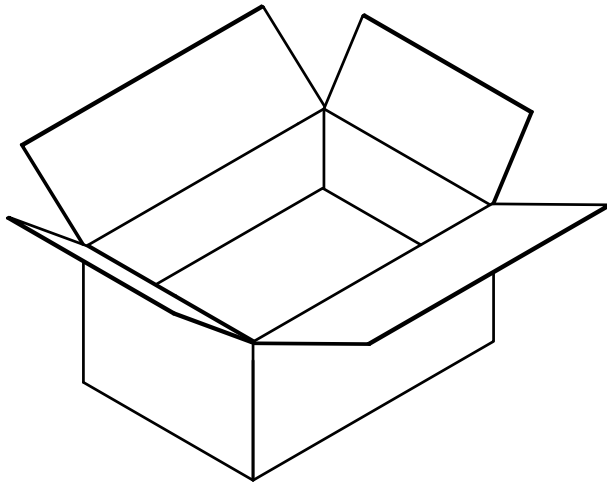
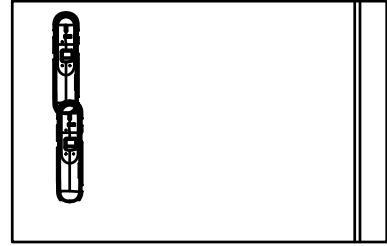

三： 装箱(以实际包装为准)。

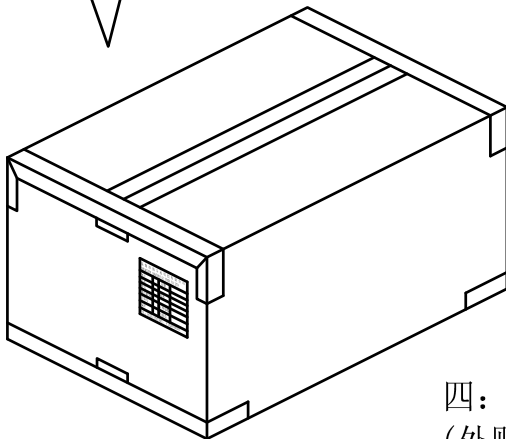
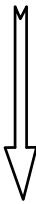

四： 封箱，外箱贴我司生产标签  
(外贴RoHS、无铅、Pb等标识)。