

更改履历		
版本	更改内容	日期
01	新下发	2015.09.22

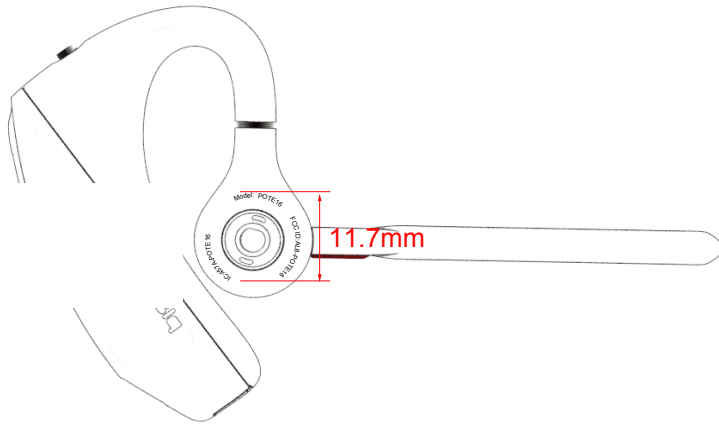

Model: POTE16
 IC:A51A-POTE16
 FCC ID:A18-POTE16
 Scale: 4:1

SW MY说明:
 SW--代表软件版本; 编码原则参见客户文件201128。
 M--代表月份, Y--代表年份
 例如: G3代表2013年7月生产
 如果是2007年5月生产, 则标识为E7, 依次类推2008年12月生产, 则标识为L8, 以下为年月代码规则

Month/月份	Code/编码	Year/年份	Code/编码
Jan	A	2001	1
Feb	B	2002	2
Mar	C	2003	3
Apr	D	2004	4
May	E	2005	5
Jun	F	2006	6
Jul	G	2007	7
Aug	H	2008	8
Sept	I	2009	9
Oct	J	2010	0
Nov	K	2011	1
Dec	L	2012	2

技术要求
 1. 认证信息: 有 无
 2. 表面按照图纸进行雷雕;
 3. 塑件的质量应该符合歌尔外观检验标准-塑件的要求;
 4. 环保要求: 符合GGS0018GoerTek CEP产品环保技术标准;
 5. 其他环保要求: 无卤 (Cl<900ppm, Br<900ppm, Cl+Br<1500ppm)
 客户代码: U02

单位: mm

Repeat

毛坯号	表面处理		
303000136852	镭雕		
适用原始机种	Cello HS	图纸编号	303000138368
材料	PC 141R	图纸名称	内侧喇叭壳镭雕件
		纸幅	A4
		比例	1:1
单位	mm	共1张第1张	

1

2

3

4

5

6

A

A

B

C

D

更改履历		
版本	更改内容	日期
01	新下发	2015. 08. 15



SN: AXXXXX

Scale: 1:1

Scale: 1:1



Scale: 4:1

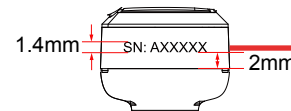
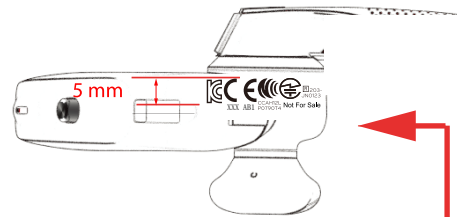

SN: 6位码, 由如下21位数字和字母组成。
 0, 1, 2, 3, 4, 5, 6, 7, 8, 9, A, B, C, D, E, F,
 G, H, J, K, L, M, N, P, R, T, U, V, W, X, Y;
 编码原则参见客户文件200050。

技术要求

- 1. 认证信息: 有 ■ 无 □
- 2. 表面按照图纸进行雷雕;
- 3. 塑件的质量应该符合歌尔外观检验标准-塑件的要求;
- 4. 环保要求: 符合GGS0018GoerTek CEP产品环保技术标准;
- 5. 其他环保要求: 无卤 (Cl<900ppm, Br<900ppm, Cl+Br<1500ppm)

客户代码: U02

单位: mm

		毛坯号	表面处理
		303000136851	镭雕
适用原始機種	Cello HS	图纸编号	303000138369
材料	PC 141R	图纸名称	外侧喇叭壳镭雕件
		纸幅比例	单位
		A4	1:1 mm
		共1张第1张	