

SONY

Barre de son

Mode d'emploi

Enregistrement du propriétaire

Les numéros de modèle et de série sont situés sur le dessous de l'enceinte-barre. Notez le numéro de série dans l'espace ci-dessous. Reportez-vous à ces numéros lorsque vous contactez votre détaillant Sony à propos du système d'enceintes.

N° de modèle HT-S400
N° de série _____



5 034 773 21 (1)

5-034-773-21(1)

HT-S400

AVERTISSEMENT

Le système d'enceintes n'est pas déconnecté du secteur tant qu'il reste branché sur la prise murale, même si le système d'enceintes proprement dit a été mis hors tension.

Pour réduire le risque d'incendie, n'obstruez pas l'office de ventilation du système d'enceintes avec un journal, une nappe, une tenture, etc.
N'exposez pas le système d'enceintes à une source de flamme nue (par exemple, une bougie allumée).

Pour réduire le risque d'incendie ou d'électrocution, n'exposez pas ce système d'enceintes à des éclaboussures ou des gouttes d'eau et ne posez pas des objets remplis de liquides, notamment des vasos, sur ce système d'enceintes.

La fiche principale étant utilisée pour débrancher le système d'enceintes du secteur, branchez le système d'enceintes sur une prise secteur facilement accessible. Si vous observez une anomalie sur le système d'enceintes, débranchez immédiatement la fiche principale de la prise secteur.

N'installez pas le système d'enceintes dans un espace confiné, tel qu'une bibliothèque ou un meuble encastré.

ATTENTION

Le remplacement de la batterie est remplacé par une batterie de type non équivalent.
N'exposez pas les piles ou un appareil contenant des piles à une chaleur excessive, notamment aux rayons directs du soleil ou à des flammes.

Ne placez pas ce produit près d'appareils médicaux.

Ce produit (y compris les accessoires) comporte un ou des aimants qui peuvent perturber les stimulateurs cardiaques, les valves de dérivation programmables pour le traitement de l'hydrocéphalie ou d'autres appareils médicaux. Ne placez pas ce produit près de personnes utilisant ce type d'appareil médical. Consultez votre médecin avant d'utiliser ce produit si vous utilisez ce type d'appareil médical.

Utilisation en intérieur uniquement.

Pour l'enceinte-barre

La plaque signalétique est située sur le dessous de l'enceinte-barre.

Pour les clients aux États-Unis

REMARQUE
Ce système d'enceintes a été testé et s'est révélé conforme aux limites des appareils numériques de Classe B, conformément à l'alinéa 15 de la réglementation FCC. Ces limites sont conçues pour assurer une protection raisonnable contre les interférences nuisibles dans une installation résidentielle. Ce système d'enceintes génère, utilise et peut rayonner de l'énergie de fréquence radio qui, en cas d'installation et d'utilisation non conformes aux instructions, peut engendrer des interférences nuisibles avec les communications radio. Il n'est toutefois pas garanti qu'aucune interférence ne surviendra dans une installation particulière. Si ce système d'enceintes altère effectivement la réception radio ou télévisée, ce qui peut être déterminé en mettant le système d'enceintes hors tension, puis à nouveau sous tension, nous vous encourageons à essayer de remédier à la situation en prenant une ou plusieurs des mesures ci-après :

- Réorienter ou repositionner l'antenne de réception.
- Augmentez la distance qui sépare le système d'enceintes du récepteur.
- Raccordez le système d'enceintes à la prise d'un circuit différent de celui auquel le récepteur est raccordé.
- Sollicitez l'aide de votre revendeur ou d'un technicien en radio/télévision expérimenté.

Des câbles et connecteurs correctement blindés et mis à la terre doivent être utilisés pour le raccordement à des ordinateurs hôtes ou des périphériques afin de satisfaire aux limites d'émission du FCC.

Pour toute question au sujet de ce système d'enceintes :

Visitez : <https://www.sony.com/electronics/support>

Contactez : Sony Customer Information Service Center au 1-800-222-SONY (7669)
Écrivez : Sony Customer Information Service Center 12451 Gateway Blvd., Fort Myers, FL 33913

• Ne placez pas le système d'enceintes à proximité d'une source de chaleur ou dans un endroit exposé aux rayons directs du soleil, à une puissance excessive ou à des chocs mécaniques.

• Ne placez rien sur l'enceinte-barre.
• Lorsque vous utilisez le système d'enceintes avec un téléviseur, un magnétoscope ou une platine à cassette, cela peut engendrer du bruit et la qualité de l'image peut en souffrir. Dans ce cas, éloignez le système d'enceintes du téléviseur, du magnétoscope ou de la platine à cassette.

• Soyez vigilant lorsque vous placez le système d'enceintes sur une surface qui a subi un traitement spécial (avec de la cire, de l'huile, du polish, etc.), car cela risque de tâcher ou de décolorer la surface.
• Évitez de vous blesser avec les coins de l'enceinte-barre.

Utilisation

Avant de raccorder d'autres dispositifs, n'oubliez pas de mettre le système d'enceintes hors tension et de le débrancher.

Si vous remarquez une irrégularité des couleurs sur un écran de téléviseur proche

- Les irrégularités de couleurs peuvent être observées sur certains types de téléviseurs.
- Si vous observez une irrégularité des couleurs...
— Mettez le téléviseur hors tension, puis remettez-le sous tension après 15 à 30 minutes.
 - Si vous observez à nouveau une irrégularité des couleurs...
— Éloignez davantage le système d'enceintes du téléviseur.

Nettoyage

Nettoyez le système d'enceintes avec un chiffon doux et sec. N'utilisez aucun type de tampon abrasif, de poudre à récurer ou de solvant, tel que de l'alcool ou de la benzine.

Pour toute question ou tout problème concernant votre système d'enceintes, consultez votre revendeur Sony le plus proche.

À propos de ce mode d'emploi

- Les instructions figurant dans ce mode d'emploi décrivent les commandes de la télécommande.
- Certaines illustrations sont présentées sous forme de dessins conceptuels et peuvent différer des produits réels.
- Des caractères entre crochets [] apparaissent sur l'afficheur du panneau avant.

Installation et connexion

Connexion d'un téléviseur avec un câble HDMI et/ou un câble optique

Reportez-vous au Guide de démarrage (document séparé).

Fixation de l'enceinte-barre au mur

Vous pouvez fixer l'enceinte-barre sur un mur.

Déclaration de conformité du fournisseur

Nom commercial : SONY
No de modèle : HT-S400
Responsable : Sony Electronics Inc.
Adresse : 16355 Via Esprillo, San Diego, CA 92127 É.-U.
No de téléphone : 858-942-2230
Cet appareil est conforme à la Partie 15 de la réglementation de la FCC des États-Unis. Son utilisation est soumise aux deux conditions suivantes : (1) Cet appareil ne doit pas générer d'interférences nuisibles et (2) il doit être en mesure d'accepter toute interférence reçue, y compris les interférences pouvant générer un fonctionnement indésirable.

ATTENTION

Vous êtes prévenu que toute modification ou tout changement non expressément approuvé dans ce manuel peut annuler votre autorisation à utiliser ce système d'enceintes.

Ce système d'enceintes ne doit pas se trouver à proximité d'un autre émetteur ou d'une autre antenne, ou encore être utilisé en même temps que ceux-ci.

Ce système d'enceintes est conforme aux limites d'exposition au rayonnement du FCC déterminées pour un environnement contrôlé et répond aux recommandations d'exposition aux radiofréquences (RF) du FCC. Ce système d'enceintes devrait être installé et utilisé en gardant l'émetteur à au moins 20 cm ou plus du corps d'une personne.

Pour les clients au Canada

Il est impératif d'utiliser des câbles et des connecteurs correctement blindés et mis à la terre pour la connexion à des ordinateurs hôtes et/ou aux périphériques.

L'émetteur/récepteur exempt de licence contenu dans le présent système d'enceintes est conforme aux CNR d'Innovation, Sciences et Développement économique Canada applicables aux deux conditions suivantes :

- 1) le système d'enceintes ne doit pas produire de brouillage ; et
- 2) l'utilisateur du système d'enceintes doit accepter tout brouillage radioélectrique subi, même si le brouillage est susceptible de compromettre le fonctionnement du système d'enceintes.

Ce système d'enceintes est conforme aux limites d'exposition aux rayonnements d'ISED énoncés pour un environnement non contrôlé et respecte les règles d'exposition aux fréquences radioélectriques (RF) CNR-102 d'ISED. Ce système d'enceintes doit être installé et utilisé en gardant une distance de 20 cm ou plus entre le radiateur et le corps humain.

Précautions

Sécurité

- Si un objet ou un liquide pénètre dans le système d'enceintes, débranchez-le et faites-le vérifier par un technicien qualifié avant de continuer à l'utiliser.
- Ne grimpez pas sur le système d'enceintes ou sur le caisson de graves, car vous risqueriez de tomber et de vous blesser ou d'endommager le système d'enceintes.

Sources d'alimentation

Avant d'utiliser le système d'enceintes, assurez-vous que sa tension de fonctionnement correspond à celle du secteur. La tension de fonctionnement est indiquée sur la plaque signalétique située sur le dessous de l'enceinte-barre.

• Débranchez le système d'enceintes de la prise murale si vous n'envisagez pas de l'utiliser pendant une période prolongée. Pour débrancher le cordon d'alimentation secteur, saisissez sa fiche ; ne tirez jamais directement sur le cordon.

• Une lame de la fiche est plus large que l'autre à des fins de sécurité et s'insère dans la prise murale d'une seule manière. Si vous ne parvenez pas à insérer la fiche à fond dans la prise, contactez votre revendeur.

• Le cordon d'alimentation secteur ne doit être remplacé que dans un centre de service après-vente qualifié.

Accumulation de chaleur

Bien que le système d'enceintes chauffe en cours de fonctionnement, il ne s'agit pas d'une anomalie.

Si vous utilisez constamment ce système d'enceintes à un volume élevé, la température augmente considérablement sur le dessous et à l'arrière du système d'enceintes. Pour éviter de vous brûler, ne touchez pas le système d'enceintes.

Installation

- Placez le système d'enceintes dans un endroit suffisamment ventilé pour éviter l'accumulation de chaleur et prolonger la durée de vie du système d'enceintes.

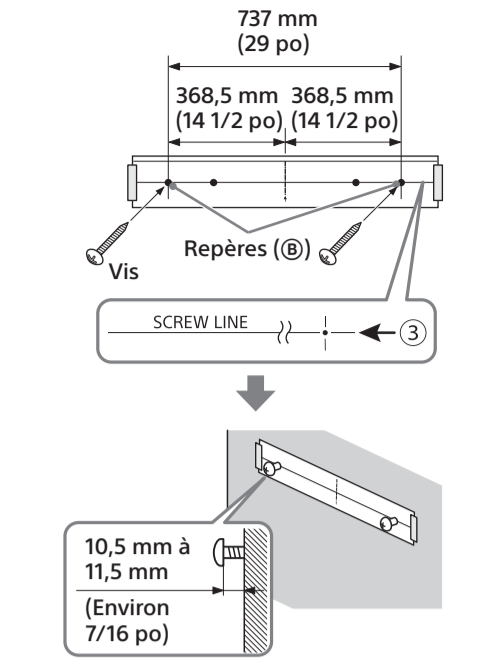

5 Retirez le CALIBRE DE MONTAGE MURAL.

6 Accrochez l'enceinte-barre aux vis.

Alignez les rainures de l'arrière de l'enceinte-barre sur les vis, puis accrochez l'enceinte-barre aux deux vis.

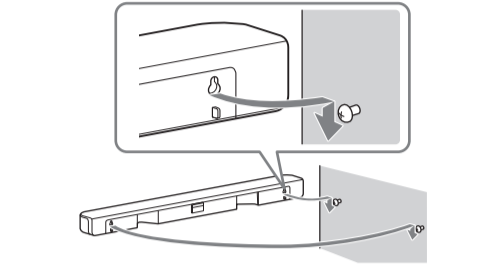

Remarque

Lorsque vous collez le CALIBRE DE MONTAGE MURAL, aplatissez-le complètement.

Connexion manuelle du caisson de graves

Si vous ne pouvez pas connecter le caisson de graves au système d'enceintes, ou si vous utilisez plusieurs produits sans fil et souhaitez spécifier la connexion sans fil entre le système d'enceintes et le caisson de graves, procédez à une connexion manuelle.

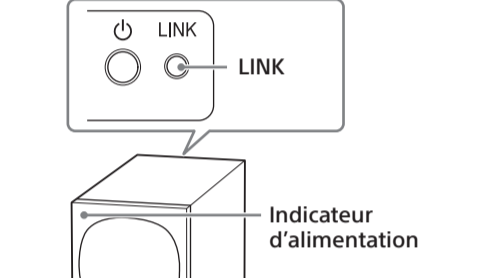

Reportez-vous au Guide de démarrage (document séparé).

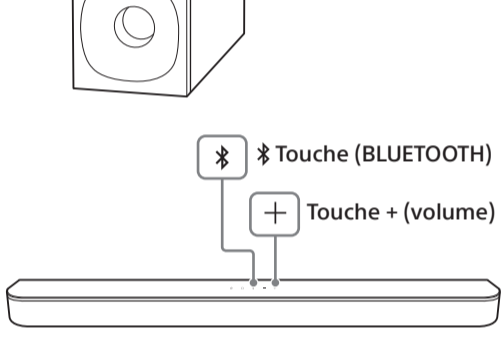

- 1 Maintenez enfoncées les touches (BLUETOOTH) et + (volume) pendant plus de 5 secondes. [SECURE LINK] apparaît, puis [LINK] clignote sur l'afficheur du panneau avant.
Pour annuler la connexion manuelle, maintenez enfoncées les touches (BLUETOOTH) et + (volume) de l'enceinte-barre pendant plus de 5 secondes une nouvelle fois.
- 2 Appuyez sur LINK sur le caisson de graves. La connexion manuelle démarre. L'indicateur d'alimentation du caisson de graves clignote en orange.
- 3 Assurez-vous que [DONE] apparaît sur l'afficheur du panneau avant. La connexion manuelle est établie et l'indicateur d'alimentation du caisson de graves s'allume en orange.

Remarque
Si [ERR] apparaît sur l'afficheur du panneau avant, la connexion du caisson de graves a échoué. Procédez à nouveau à la connexion manuelle.

Pièces et contrôles

Enceinte-barre

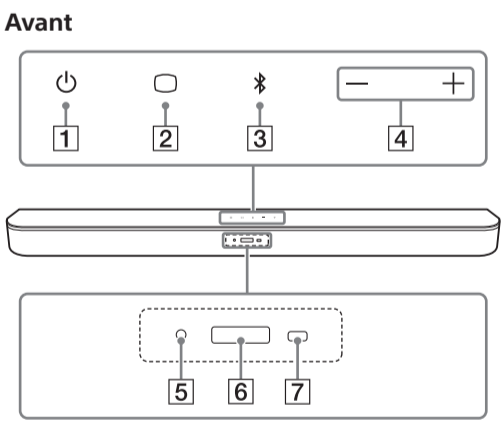

- 1 Touche (alimentation)
Met le système d'enceintes sous tension ou en mode veille.
- 2 Touche (TV)
- 3 Touche (BLUETOOTH)
- 4 Touches +/- (volume)
- 5 Indicateur BLUETOOTH
— Clignote deux fois en bleu : lorsque le jumelage est en mode veille
— Clignote en bleu : tentative de connexion BLUETOOTH.
— S'allume en bleu : connexion BLUETOOTH établie.
- 6 Afficheur du panneau avant
- 7 Capteur de télécommande
Dirigez la télécommande vers le capteur de télécommande afin d'utiliser le système d'enceintes.

Arrière

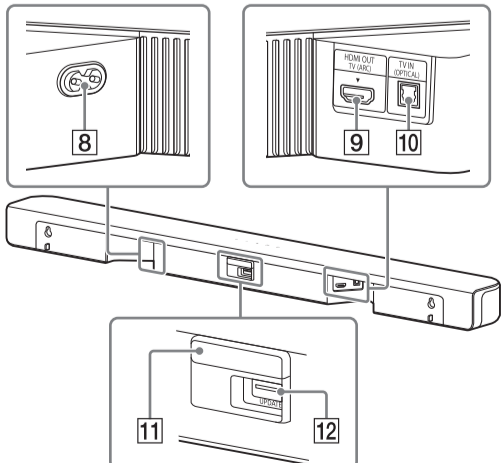

8 Entrée de l'alimentation secteur

9 Prise HDMI OUT (TV (ARC))

Permet de connecter un téléviseur possédant une prise d'entrée HDMI à l'aide d'un câble HDMI. Le système d'enceintes est compatible avec Audio Return Channel (ARC). ARC est la fonction qui envoie le son du téléviseur à un dispositif AV tel que le système d'enceintes, à partir de la prise HDMI du téléviseur.

10 Prise TV IN (OPTICAL)

11 IR repeater

Transmet au téléviseur le signal à distance de la télécommande du téléviseur.

12 Port UPDATE

Connectez la clé USB lors de la mise à jour du système d'enceintes.

Caisson de graves

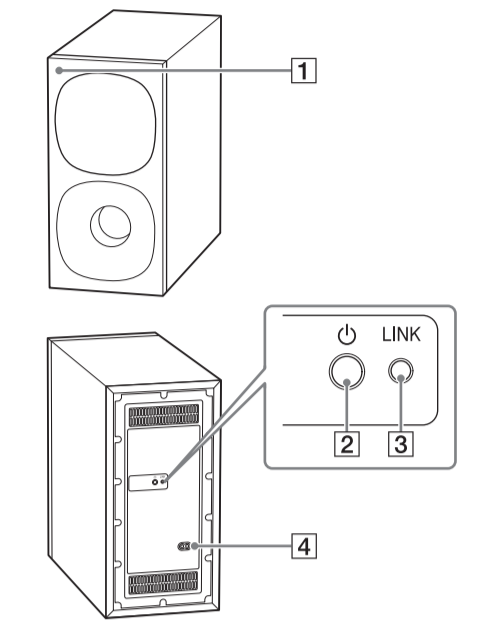

- 1 Indicateur d'alimentation
— S'allume en vert : le caisson de graves est connecté au système d'enceintes.
— S'allume en rouge : le caisson de graves est en mode de veille.
— S'allume en orange : le caisson de graves est connecté au système d'enceintes via la connexion manuelle.
— Clignote lentement en vert : tentative de connexion du caisson de graves au système d'enceintes.
— Clignote lentement en orange : tentative de connexion du caisson de graves au système d'enceintes via la connexion manuelle.
— Clignote deux fois en orange : jumelage en mode veille du caisson de graves via la connexion manuelle.
— Clignote rapidement en orange : mise à jour du logiciel.
— S'éteint : le caisson de graves est éteint.
- 2 Touche (alimentation)
Met le caisson de graves sous/hors tension.
- 3 Touche LINK
- 4 Entrée de l'alimentation secteur

Télécommande

Certaines touches fonctionnent différemment selon la durée pendant laquelle elles sont enfoncées. Cette section explique les fonctions lorsque vous appuyez brièvement dessus. Pour en savoir plus sur les autres fonctions, reportez-vous à la section « Modification des réglages » à la dernière page.

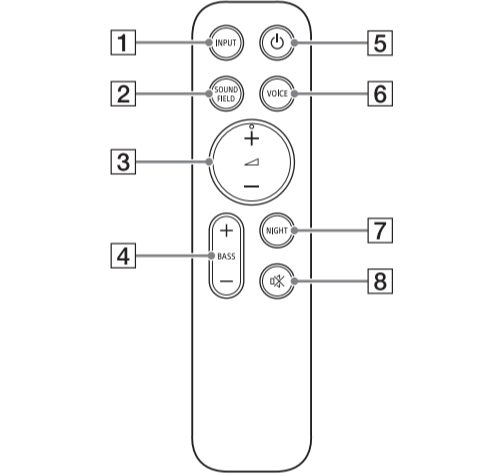

- 1 INPUT
Sélectionne l'entrée de lecture du système d'enceintes.
Chaque fois que vous appuyez sur INPUT, l'entrée bascule entre les entrées TV et BLUETOOTH.
- 2 SOUND FIELD
Active/désactive l'effet surround.
- 3 (volume) +/-
Règle le volume.
- 4 BASS +/-
Règle le volume du caisson de graves.
- 5 (alimentation)
Met le système d'enceintes sous tension ou en mode veille.
- 6 VOICE
Active/désactive le mode voix.
- 7 NIGHT
Active/désactive le mode nuit.
- 8 (silencieux)
Coupe temporairement le son.

* La touche (volume) + comporte un point tactile. Laissez-le vous guider pendant l'utilisation.

À propos du remplacement des piles de la télécommande

Lorsque le système d'enceintes ne réagit plus aux commandes de la télécommande, remplacez les deux piles par des neuves. Utilisez des piles au manganèse R03 (taille AAA) pour le remplacement.

Écoute de la musique/du son

Écoute d'un téléviseur avec un câble HDMI (ARC) ou un câble numérique optique

Vous pouvez écouter le son du téléviseur sur le système d'enceintes.

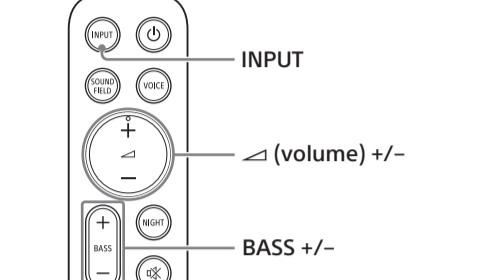
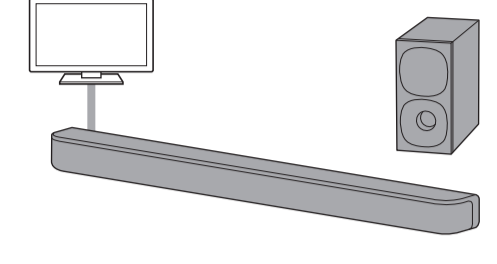

- 1 Appuyez plusieurs fois sur INPUT et sélectionnez [TV] sur l'afficheur du panneau avant.
- 2 Réglez le volume.
 - Réglez le volume en appuyant sur (volume) +/- sur la télécommande.
 - Réglez le volume du caisson de graves en appuyant sur la touche BASS +/- de la télécommande.

Remarque

Lorsque vous raccordez le téléviseur aux prises HDMI OUT (TV (ARC)) et TV IN (OPTICAL), la prise de l'entrée audio est sélectionnée en fonction du signal audio reçu en premier.

Conseil

Vous pouvez également sélectionner l'entrée en appuyant sur (TV) sur l'enceinte-barre.

Écoute de musique depuis un dispositif mobile grâce à la fonction BLUETOOTH®

Vous pouvez écouter de la musique stockée sur un dispositif mobile tel qu'un smartphone ou une tablette par l'intermédiaire d'une connexion sans fil, en connectant le système d'enceintes et le dispositif mobile grâce à la fonction BLUETOOTH. Lorsque vous connectez le dispositif mobile avec la fonction BLUETOOTH, vous pouvez exécuter des opérations en utilisant simplement le système d'enceintes sans mettre le téléviseur sous tension.

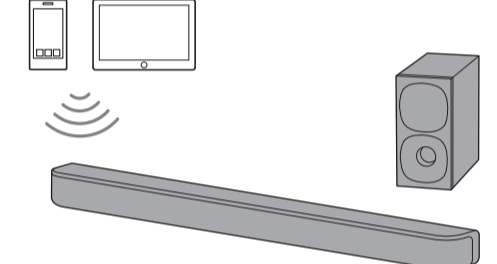

Écoute de musique par jumelage avec un dispositif mobile

Vous devez jumeler le système d'enceintes avec le dispositif mobile à l'aide de la fonction BLUETOOTH. Le jumelage est le processus requis pour enregistrer mutuellement à l'avance les informations sur les dispositifs BLUETOOTH à connecter sans fil.

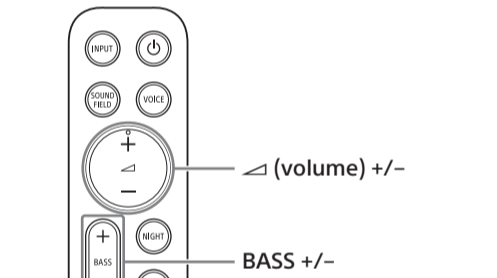

- 1 Maintenez enfoncée la touche (BLUETOOTH) de l'enceinte-barre pendant 2 secondes.
- 2 Assurez-vous que l'indicateur BLUETOOTH sur l'enceinte-barre clignote deux fois en bleu et que [PAIRING] apparaît sur l'afficheur du panneau avant.
Le système d'enceintes passe en mode de jumelage.
- 3 Sur le dispositif mobile, recherchez le système d'enceintes en effectuant l'opération de jumelage.
La liste des dispositifs BLUETOOTH détectés apparaît sur l'écran du dispositif mobile.
Pour savoir comment jumeler le dispositif BLUETOOTH au dispositif mobile, reportez-vous au mode d'emploi du dispositif mobile.
- 4 Jumelez le système d'enceintes et le dispositif mobile en sélectionnant « HT-S400 » dans la liste affichée sur l'écran du dispositif mobile. Si une clé d'accès est demandée, saisissez « 0000 ».
- 5 Assurez-vous que l'indicateur BLUETOOTH sur l'enceinte-barre s'allume en bleu et que [BT] apparaît sur l'afficheur du panneau avant.
Une connexion entre le système d'enceintes et le dispositif mobile a été établie.
- 6 Démarrez la lecture audio à l'aide de l'application musicale du dispositif mobile connecté.
Le son est reproduit par le système d'enceintes.
- 7 Réglez le volume.
 - Réglez le volume en appuyant sur (volume) +/- sur la télécommande.
 - Réglez le volume du caisson de graves en appuyant sur la touche BASS +/- de la télécommande.

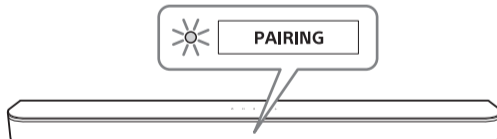

- 3 Sur le dispositif mobile, recherchez le système d'enceintes en effectuant l'opération de jumelage.
La liste des dispositifs BLUETOOTH détectés apparaît sur l'écran du dispositif mobile.
Pour savoir comment jumeler le dispositif BLUETOOTH au dispositif mobile, reportez-vous au mode d'emploi du dispositif mobile.
- 4 Jumelez le système d'enceintes et le dispositif mobile en sélectionnant « HT-S400 » dans la liste affichée sur l'écran du dispositif mobile. Si une clé d'accès est demandée, saisissez « 0000 ».
- 5 Assurez-vous que l'indicateur BLUETOOTH sur l'enceinte-barre s'allume en bleu et que [BT] apparaît sur l'afficheur du panneau avant.
Une connexion entre le système d'enceintes et le dispositif mobile a été établie.
- 6 Démarrez la lecture audio à l'aide de l'application musicale du dispositif mobile connecté.
Le son est reproduit par le système d'enceintes.
- 7 Réglez le volume.
 - Réglez le volume en appuyant sur (volume) +/- sur la télécommande.
 - Réglez le volume du caisson de graves en appuyant sur la touche BASS +/- de la télécommande.

Remarques

- Vous pouvez jumeler jusqu'à 9 dispositifs BLUETOOTH. Si un 10e dispositif BLUETOOTH est jumelé, le plus vieux dispositif connecté sera remplacé par le nouveau.
- Effectuez le jumelage pour le second dispositif mobile et les suivants.

Conseils

• Si le son du téléviseur n'est pas reproduit par le système d'enceintes, appuyez sur INPUT pour sélectionner l'entrée du téléviseur et vérifiez l'état de l'afficheur du panneau avant et des indicateurs sur l'enceinte-barre.

— [TV-BT] apparaît sur l'afficheur du panneau avant : le système d'enceintes et le téléviseur sont connectés, et le son du téléviseur est reproduit par le système d'enceintes.

— [TV] apparaît sur l'afficheur du panneau avant : effectuez les étapes depuis le début.

• Lorsque vous connectez le système d'enceintes et le téléviseur avec un câble HDMI, la connexion BLUETOOTH est annulée. Pour connecter à nouveau le système d'enceintes et le téléviseur avec la fonction BLUETOOTH, débranchez le câble HDMI, puis recommencez l'opération de connexion depuis le début.

Écoute de musique à partir du dispositif mobile jumelé

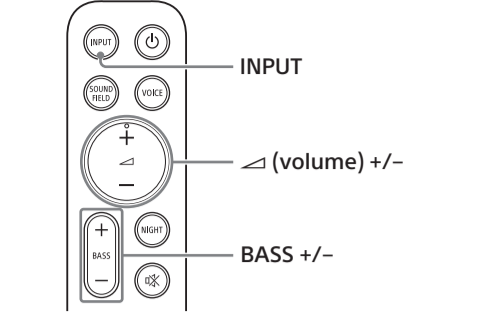

- 1 Activez la fonction BLUETOOTH du dispositif mobile.
- 2 Appuyez plusieurs fois sur INPUT et sélectionnez [BT] ou appuyez brièvement sur (BLUETOOTH) sur l'enceinte-barre.
L'indicateur BLUETOOTH clignote et le système d'enceintes se reconnecte automatiquement au dernier dispositif BLUETOOTH auquel il s'était connecté.
- 3 Assurez-vous que l'indicateur BLUETOOTH sur l'enceinte-barre s'allume en bleu et que [BT] apparaît sur l'afficheur du panneau avant.
Une connexion entre le système d'enceintes et le dispositif mobile a été établie.
- 4 Démarrez la lecture audio à l'aide de l'application musicale du dispositif mobile connecté.
Le son est reproduit par le système d'enceintes.
- 5 Réglez le volume.
 - Réglez le volume en appuyant sur (volume) +/- sur la télécommande.
 - Réglez le volume du caisson de graves en appuyant sur la touche BASS +/- de la télécommande.

Écoute du son du téléviseur Sony avec la fonction BLUETOOTH

Ce que vous pouvez faire en connectant un téléviseur avec la fonction BLUETOOTH

Lorsque vous utilisez le téléviseur Sony* avec la fonction BLUETOOTH, vous pouvez écouter le son du téléviseur ou du dispositif connecté au téléviseur en connectant le système d'enceintes et le téléviseur sans fil.

* Le téléviseur doit être compatible avec le profil A2DP (Advanced Audio Distribution Profile) du profil BLUETOOTH.

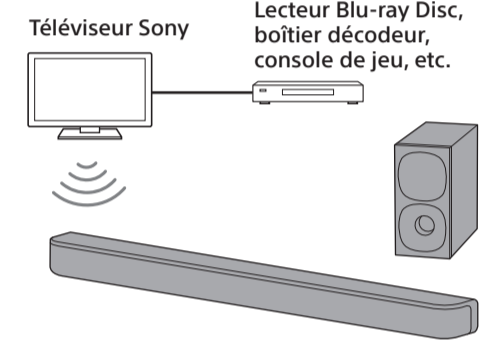

Écoute du son du téléviseur par l'intermédiaire d'une connexion sans fil entre le système d'enceintes et le téléviseur

Vous devez jumeler le système d'enceintes avec le téléviseur à l'aide de la fonction BLUETOOTH.

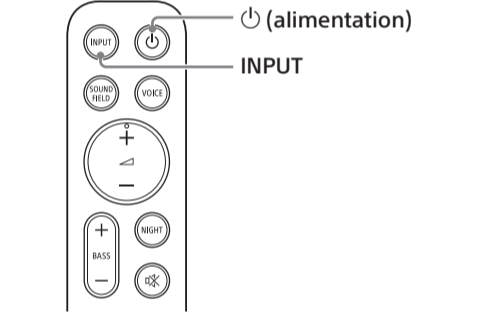

- 1 Mettez le téléviseur sous tension.
- 2 Appuyez sur (alimentation) pour mettre le système d'enceintes sous tension.
- 3 Maintenez enfoncées simultanément les touches (BLUETOOTH) de l'enceinte-barre et INPUT de la télécommande pendant 5 secondes.
Le système d'enceintes passe en mode de jumelage BLUETOOTH. [TV-BT] et [ON] apparaissent dans l'ordre sur l'afficheur du panneau avant.
- 4 Assurez-vous que l'indicateur BLUETOOTH sur l'enceinte-barre clignote deux fois en bleu et que [PAIRING] apparaît sur l'afficheur du panneau avant.

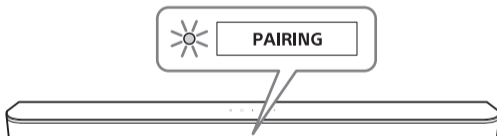

- 5 Sur le téléviseur, recherchez le système d'enceintes en effectuant l'opération de jumelage.
La liste des dispositifs BLUETOOTH détectés apparaît sur l'écran du téléviseur.
Pour savoir comment jumeler le dispositif BLUETOOTH au téléviseur, reportez-vous au mode d'emploi du téléviseur.
- 6 Jumelez le système d'enceintes et le téléviseur en sélectionnant « HT-S400 » dans la liste affichée sur l'écran du téléviseur.
- 7 Assurez-vous que l'indicateur BLUETOOTH sur l'enceinte-barre s'allume en bleu et que [TV-BT] apparaît sur l'afficheur du panneau avant.
Une connexion entre le système d'enceintes et le téléviseur a été établie.
- 8 Sélectionnez le programme ou l'entrée du dispositif avec la télécommande du téléviseur.
Le son de l'image affichée sur l'écran du téléviseur est reproduit par le système d'enceintes.
- 9 Réglez le volume du système d'enceintes avec la télécommande du téléviseur.
Lorsque vous appuyez sur la touche Silencieux de la télécommande du téléviseur, le son est coupé temporairement.

Remarques

- Si le son du téléviseur n'est pas reproduit par le système d'enceintes, appuyez sur INPUT pour sélectionner l'entrée du téléviseur et vérifiez l'état de l'afficheur du panneau avant et des indicateurs sur l'enceinte-barre.
 - [TV-BT] apparaît sur l'afficheur du panneau avant : le système d'enceintes et le téléviseur sont connectés, et le son du téléviseur est reproduit par le système d'enceintes.
 - L'indicateur BLUETOOTH clignote deux fois de manière répétée et [PAIRING] apparaît sur l'afficheur du panneau avant : procédez au jumelage du téléviseur.
 - [TV] apparaît sur l'afficheur du panneau avant : effectuez les étapes depuis le début.
- Lorsque vous connectez le système d'enceintes et le téléviseur avec un câble HDMI, la connexion BLUETOOTH est annulée. Pour connecter à nouveau le système d'enceintes et le téléviseur avec la fonction BLUETOOTH, débranchez le câble HDMI, puis recommencez l'opération de connexion depuis le début.

Écoute du son du téléviseur jumelé

- 1 Allumez le téléviseur avec la télécommande du téléviseur.
Le système d'enceintes est mis sous tension par interverrouillage avec l'alimentation du téléviseur et le son du téléviseur est reproduit par le système d'enceintes.
- 2 Sélectionnez le programme ou l'entrée du dispositif avec la télécommande du téléviseur.
Le son de l'image affichée sur l'écran du téléviseur est reproduit par le système d'enceintes.
- 3 Réglez le volume du système d'enceintes avec la télécommande du téléviseur.
Lorsque vous appuyez sur la touche Silencieux de la télécommande du téléviseur, le son est coupé temporairement.

Conseil
Quand le téléviseur est mis hors tension, le système d'enceintes s'éteint aussi à cause de l'interverrouillage avec l'alimentation du téléviseur.

À propos des opérations réalisées avec la télécommande fournie avec le système d'enceintes

Vous pouvez utiliser les touches suivantes.

