

모든 안전, 보안 및 사용 지침을 읽고 보관하십시오.

CE Bose Corporation은 이 제품이 지침서 2014/53/EU 및 기타 모든 적용 가능한 EU 지침의 필수 요건과 관련 조항을 준수하고 있음을 여기에서 선언합니다. 표준 부합 신고서 전문은 다음을 참조하십시오. www.Bose.com/compliance

중요 안전 지침

1. 사고로 삼키지 못하도록 Sleepbuds™를 어린이나 애완동물이 미치지 못하는 곳에 보관하십시오. Sleepbuds™에는 NiMH 배터리가 포함되어 있으며 삼키면 해로울 수 있습니다. 섭취한 경우 즉시 의사의 진료를 받으십시오. 사용하지 않을 때는 Sleepbuds™를 충전 케이스에 넣어 뚜껑을 닫아 보관하고, 어린이와 애완동물이 미치지 못하는 곳에 보관하십시오.
2. 어린이가 Sleepbuds™를 사용하게 하지 마십시오.
3. 다른 천으로만 Sleepbuds™와 충전 케이스를 청소하십시오. 추가적인 청소 방법에 대해서는 27페이지를 참조하십시오.
4. 제조업체에서 지정한 부품이나 액세서리만 사용하십시오.

경고/주의

- 이 제품을 사용할 때 다음을 포함한 기본 안전 예방책을 준수해야 합니다.
 - 충전 케이스를 사용하기 전에 모든 지침을 읽으십시오.
 - 상해 위험을 줄이기 위해 어린이 근처에서 충전 케이스를 사용할 경우 밀착 감도가 필요합니다.
 - 충전 케이스를 물, 비, 액체 또는 눈에 노출하지 마십시오.
 - 출력을 초과하여 충전 케이스를 사용하지 마십시오. 정격 이상의 과출력은 화재 위험 또는 인명 상해 위험으로 이어질 수 있습니다.
 - 손상되거나 수정된 충전 케이스는 사용하지 마십시오. 손상되거나 수정된 배터리는 예상치 못한 반응으로 화재, 폭발 또는 상해 위험을 일으킬 수 있습니다.
 - 충전 케이스를 분해하지 마십시오. 서비스 또는 수리가 필요할 경우 유자격 서비스 기사에게 의뢰해야 합니다. 잘못 재조립하면 화재 또는 인명 상해 위험으로 이어질 수 있습니다.
 - 충전 케이스를 열거나 뭉개거나 불 또는 고온에 노출하지 마십시오. 불 또는 100° C가 넘는 온도에 노출하면 폭발할 수 있습니다.
 - 유자격 수리 기사가 동일한 교체용 부품을 사용하여 서비스해야 합니다. 그래야 제품의 안전성이 보장됩니다.
- Sleepbuds™는 소음을 가리도록 설계되었습니다. 본인의 안전이나 타인의 안전을 위해 들어야 하는 소리를 방해하는 방식으로 Sleepbuds™를 사용하지 마십시오.
- 이 제품에는 지역 법규 요건을 만족하는 인증기관이 허가한 전원 공급장치만 사용하십시오 (예: UL, CSA, VDE, CCC).
- 따뜻하게 느껴지거나 오디오가 손실될 경우 Sleepbuds™를 즉시 빼십시오.
- Sleepbuds™를 물에 담그지 마십시오. Sleepbuds™를 흐르는 물(예: 수돗물 등)에 노출하지 마십시오. 샤워 또는 목욕, 또는 수영, 수상스키, 서핑 등 수상 스포츠 활동을 할 경우 Sleepbuds™를 착용하지 마십시오.



질식 위험이 발생할 수 있는 소형 부품을 포함하고 있습니다. 어린이가 사용하기에 부적합합니다.



이 제품에는 자석 재질이 포함되어 있습니다. 사용자의 몸에 이식한 의료 기기에 줄 수 있는 영향에 관해서는 의사에게 문의하십시오.

- 본 제품에 물을 떨어뜨리거나 물이 튀기지 않도록 하십시오. 제품 위어나 근처에 꽃병 등 물이 담긴 물건을 두지 마십시오.
- 제품을 불 또는 열원에서 멀리 합니다. 촛불과 같은 무방비 상태의 불꽃을 제품 위나 근처에 두지 마십시오.
- 이 제품에 허가 없이 변경을 가하지 마십시오.
- 배터리가 누출될 경우 액체가 피부나 눈이 닿지 않도록 주의하십시오. 닿았을 경우 의사의 도움을 받으십시오.
- 배터리가 들어 있는 제품을 고온(예: 직사광선, 열원 근처)에 노출하지 마십시오.

참고: 이 장치는 시험 결과 FCC 규정 15부에 근거한 B급 디지털 장치에 대한 제한을 준수합니다. 이러한 제한은 거주 지역에 설치할 때 발생하는 유해한 방해 전파를 적절한 수준에서 방지할 목적으로 만들었습니다. 이 장치는 무선 주파수 에너지를 생성하고 사용하고 방출할 수 있습니다. 지침에 따라 올바르게 설치 및 사용하지 않은 경우에는 무선 통신에 대한 유해한 방해 전파를 일으킬 수도 있습니다. 그러나 특정 설치에서 방해 전파가 발생하지 않는다고 보장할 수는 없습니다. 이 장치를 켜거나 끌 때 라디오 또는 텔레비전 수신에 유해한 방해 전파를 발생시키는 경우 다음 방법 중 하나로 방해 전파를 제거할 수 있습니다.

- 수신 안테나의 방향 또는 위치를 조정합니다.
- 장치와 수신기 사이의 공간을 늘립니다.
- 장비를 수신기가 연결된 것과 다른 회로의 전기 소켓에 연결합니다.
- 판매업체 또는 숙련된 라디오/TV 기술자에게 도움을 요청합니다.

Bose Corporation에서 명시적으로 승인하지 않은 변경 또는 수정은 이 장비를 작동할 수 있는 사용자의 권한을 무효화할 수 있습니다.

이 장치는 FCC 규정 15부 및 ISED 캐나다 라이선스 면제 RSS 표준을 준수합니다. 다음 두 상태에서 작동되어야 합니다. (1) 이 장치는 유해한 방해 전파를 일으키지 않으며 (2) 장치의 오작동을 일으킬 수 있는 방해 전파를 포함하여 수신되는 모든 방해 전파를 수용해야 합니다.

이 장치는 일반 대중을 위해 규정된 FCC 및 ISED 캐나다 방사 물질 노출 제한을 준수합니다. 이 송신기는 다른 안테나 또는 송신기를 함께 설치하거나 작동해서는 안 됩니다.

CAN ICES-3 (B)/NMB-3(B)

유형:

작동 주파수 밴드: 2400 - 2483.5MHz, 5150 - 5350MHz 및 5470 - 5725MHz.

최대 전송 출력: 20dBm EIRP 미만.

최대 전송 출력은 규정 한계 미만이기 때문에 SAR 테스트가 필요하지 않고 해당 규정에 따라 면제됩니다.



이 표시는 제품을 가정용 쓰레기처럼 폐기해서는 안 되며 적합한 수거 시설에 보내 재생해야 함을 의미합니다. 올바른 폐기와 재생을 통해 천연 자원, 인류 건강 및 환경을 보호하는 데 일조할 수 있습니다. 이 제품의 폐기 및 재생에 대한 자세한 정보는 지방 자치체, 폐기물 수거 업체 또는 이 제품을 구입한 매장에 문의하십시오.

저출력 RF 장치의 관리 규정

조항 XII

“저출력 RF 장치의 관리 규정”에 따라 NCC의 허락 없이 어떤 회사, 기업 또는 사용자도 저출력 RF 장치에서 주파수 변경, 전송 출력 향상 또는 원래 특성과 성능을 변경해서는 안 됩니다.

조항 XIV

저출력 RF 장치는 항공기 보안에 영향을 주고 법적 통신을 방해해서는 안 됩니다. 그런 경우가 발견될 경우 사용자는 방해가 발생하지 않을 때까지 즉시 작동을 멈추어야 합니다. 언급한 법적 통신은 전자 통신법을 준수하여 발생하는 무선 통신을 말합니다.

저출력 RF 장치는 법적 통신 또는 ISM 전파방사 장치의 방해 전파를 수용해야 합니다.

본 제품에서 충전형 NiMH 배터리를 **제거하려 하지 마십시오**. 제거에 대해서는 가까운 Bose 판매업체 또는 기타 유자격 전문가에게 문의하십시오.



사용한 배터리는 현지 규정에 따라 적절히 폐기하십시오. 배터리를 소각하지 마십시오.



중국 유해 물질 제한 지침표

유해 물질의 명칭 및 농도						
부품 번호	유해 물질					
	납(Pb)	수은(Hg)	카드뮴(Cd)	6가 크롬(VI)	폴리브롬화 바이페닐(PBB)	폴리브롬화 디페닐에테르(PBDE)
폴리염화 바이페닐(PCB)	X	0	0	0	0	0
금속 부품	X	0	0	0	0	0
플라스틱 부품	0	0	0	0	0	0
스피커	X	0	0	0	0	0
케이블	X	0	0	0	0	0
본 표는 SJ/T 11364 조항에 따라 준비되었습니다. O: 이 부품의 모든 동종 재질에 함유된 이 유해 물질이 GB/T 26572에서 규정한 제한 요구사항 미만임을 나타냅니다. X: 이 부품에 사용된 동종 재질 중 최소한 하나에 함유된 이 유해 물질이 GB/T 26572에서 규정한 제한 요구사항을 초과함을 의미합니다.						

대만 유해 물질 제한 지침표

장비 이름: Bose Sleepbuds™ II, 유형 명칭: 432893						
단위	제한 물질 및 해당 화학 기호					
	납(Pb)	수은(Hg)	카드뮴(Cd)	육가크로뮴 (Cr+6)	폴리브롬화 바이페닐(PBB)	폴리브롬화 디페닐에테르류(PBDE)
폴리염화 바이페닐(PCB)	-	○	○	○	○	○
금속 부품	-	○	○	○	○	○
플라스틱 부품	○	○	○	○	○	○
스피커	-	○	○	○	○	○
케이블	-	○	○	○	○	○
참고 1: “○”는 제한 물질의 함유율이 기준값을 초과하지 않음을 나타냅니다. 참고 2: “-”는 제한 물질이 면제에 부합함을 나타냅니다.						

기록용으로 작성하여 보관하십시오.

일련 번호 및 모델 번호는 충전 케이스 뚜껑 안쪽에 있습니다.

일련 번호: _____

모델 번호: _____

영수증을 사용자 안내서와 함께 보관하십시오. 지금 Bose 제품을 등록하는 것이 좋습니다. global.Bose.com/register에서 쉽게 등록할 수 있습니다.

제조일: 일련 번호의 여덟 번째 자리는 제조연도를 나타냅니다. 즉 "0"은 2010년 또는 2020년입니다.

중국 수입업체: Bose Electronics (Shanghai) Company Limited, Part C, Plant 9, No. 353 North Riyang Road, China (Shanghai) Pilot Free Trade Zone

EU 수입업체: Bose Products B.V., Gorslaan 60, 1441 RG Purmerend, The Netherlands

대만 수입업체: Bose Taiwan Branch, 9F-A1, No.10, Section 3, Minsheng East Road, Taipei City 104, Taiwan
전화 번호: +886-2-2514 7676

멕시코 수입업체: Bose de México, S. de R.L. de C.V., Paseo de las Palmas 405-204, Lomas de Chapultepec, 11000 México, D.F. 전화 번호: +5255 (5202) 3545

입력 정격: 5V \pm 150mA

충전 온도 범위: 10° C-40° C

방전 온도 범위: 5° C-45° C

CMIIT ID는 충전 케이스 뚜껑 안쪽에 위치해 있습니다.

Bose 개인 정보 취급 방침은 Bose 웹사이트에서 확인할 수 있습니다.

보안 정보



이 제품은 Bose Sleep 앱에 연결되었을 때 Bose에서 보안 업데이트를 수신할 수 있습니다. 모바일 응용 프로그램을 통해 보안 업데이트를 수신하려면 Bose Sleep 앱에서 제품 설치 프로세스를 완료해야 합니다.

Apple 및 Apple 로고는 미국과 기타 국가에 등록된 Apple Inc.의 상표입니다. App Store는 Apple Inc.의 서비스 표시입니다.

Bluetooth® 단어 표시와 로고는 Bluetooth SIG, Inc.가 소유한 등록 상표이며 Bose Corporation은 사용권 계약에 따라 해당 표시를 사용합니다.

Google 및 Google Play는 Google LLC의 상표입니다.

Bose, Bose Sleep 및 Sleepbuds는 Bose Corporation의 상표입니다.

Bose Corporation 본사: 1-877-230-5639

©2020 Bose Corporation. 사전 서면 승인 없이 본 설명서의 특정 부분을 복제, 변경, 배포 또는 사용할 수 없습니다.

상자 내용물

목차	10
----------	----

주변 경각심 유지

적절한 볼륨 설정	11
인식을 유지하기 위한 팁	11

BOSE SLEEP 앱

Bose Sleep 앱 다운로드	12
-------------------------	----

전원

충전 케이스 열기	13
전원 켜기	14
전원 끄기	14

착용 방법

Sleepbuds™ 삽입	15
착용 상태 확인	16
조정	17
이어팁 크기 선정	17
이어팁 교환	18

배터리

Sleepbud™ 충전	19
충전 시간	20
Sleepbuds™ 배터리 잔량 확인	20
Sleepbuds™를 사용하는 동안	20
Sleepbuds™를 충전하는 동안	20
케이스 충전	21
충전 시간	21
케이스 배터리 잔량 확인	22
배터리 보호	22

SLEEPBUDS™ 및 충전 케이스 상태

Sleepbuds™ 충전 표시등	23
충전 케이스 배터리 표시등	24

BLUETOOTH® 장치 연결

모바일 장치 연결	25
모바일 장치 연결 해제	25
모바일 장치 재연결	25

고급 기능

전화 통화 알림	26
전화 프리 모드	26

관리 및 유지보수

Sleepbud™ 보관	27
Sleepbuds™ 및 충전 케이스 청소	27
교체용 부품	28
제한 보증	28
충전 케이스 재설정	28
Sleepbud™ 업데이트	28

문제 해결

이 방법을 먼저 시도하십시오	29
기타 방법	29

목차

다음 부품들이 포함되어 있는지 확인합니다.



Bose Sleepbuds™ II



충전 케이스



USB-C와 USB-A 변환 케이블

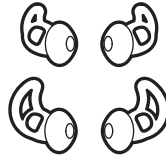

이어팁(크기 1 및 3)

참고: 크기 2 이어팁은 Sleepbuds™에 부착되어 있습니다. 이어팁 크기를 확인하는 방법은 17페이지의 “이어팁 크기 선정”을 참조하십시오.

참고: 제품 일부가 손상된 경우 사용하지 마십시오. 공인 Bose 판매업체 또는 Bose 고객 서비스 센터에 문의하십시오.

다음에서 확인하십시오. [worldwide.Bose.com/Support/Sleepbuds2](https://www.worldwide.bose.com/Support/Sleepbuds2)

Sleepbuds™는 취침하는 동안 소음과 방해를 가리도록 제작되었습니다. 그렇기 때문에 알람, 경고, 사람 및 애완동물 등의 소리를 들을 수 있는 능력에 영향을 미칠 수 있습니다.

적절한 볼륨 설정

원하는 소음 마스킹과 인식 수준에 균형을 맞추려면 필요에 따라 적절한 볼륨 수준을 설정합니다. 볼륨은 취침을 방해하는 소음을 가릴 정도로 높아야 하지만 듣고 싶은 소리를 듣지 못할 정도로 높아서는 안 됩니다.

Bose Sleep 앱에서 볼륨을 최저 수준으로 설정했다가 적당한 수준에 다다를 때까지 단계적으로 볼륨을 올립니다. 볼륨이 작을수록 듣고 싶거나 들을 필요가 있는 소리를 잘 들을 수 있습니다.

인식을 유지하기 위한 팁

파트너와 함께 취침할 경우 Sleepbuds™ 착용 중에는 파트너의 도움을 받으십시오. Sleepbuds™ 착용 중, 소리 인식 능력이 의심된다면 다음 팁을 시도해보십시오.

- Sleepbuds™를 한쪽만 착용합니다.
- 밤새 재생하는 대신 특정 시간 후에 정지하도록 마스킹 사운드를 설정합니다. Bose Sleep 앱의 현재 마스킹 사운드 슬립 타이머를 설정해서 이렇게 할 수 있습니다.

참고: 이 팁을 사용하면 Sleepbuds™의 소음을 가리는 **효용성은 떨어지지만** 주변 인식 능력을 높여 줍니다.

Bose Sleep 앱을 사용하면 모바일 장치에서 Sleepbuds™를 설정하고 조작할 수 있습니다.

앱을 사용하여 마스킹 사운드를 선택하고 깨우기 알람을 설정하고 Sleepbud™ 설정을 관리할 수 있습니다.

BOSE SLEEP 앱 다운로드

1. 모바일 장치에서 Bose Sleep 앱을 다운로드합니다.



2. 앱 지침을 따릅니다.

충전 케이스 열기

Bose 로고가 사용자 쪽을 향하게 하고 충전 케이스 뚜껑을 사용자 바깥쪽으로 밀어 엽니다.

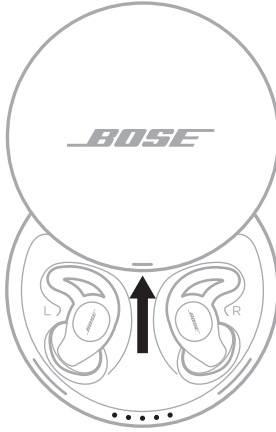

케이스 안쪽 림의 표시등이 케이스와 Sleepbuds™의 현재 배터리 충전 잔량과 충전 상태를 표시합니다(24페이지 참조).

전원 켜기

충전 케이스에서 Sleepbuds™를 꺼내면 전원이 켜집니다.

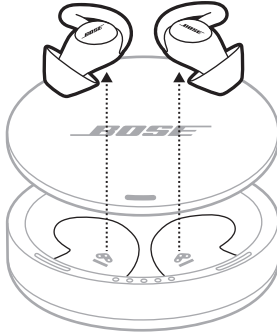

전원 끄기

충전 케이스에 Sleepbuds™를 넣어 전원을 끕니다.

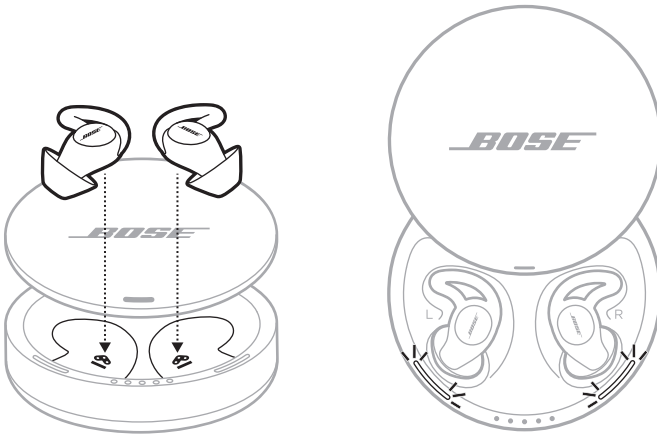

Sleepbuds™ 충전 표시등이 백색 불을 깜박입니다(23페이지 참조).

SLEEPBUDS™ 삽입

1. Sleepbud™가 귓구멍 입구에 편안하게 놓이도록 이어버드를 삽입합니다.

참고: 각 팁에는 **L**(왼쪽) 또는 **R**(오른쪽) 표시가 있습니다.

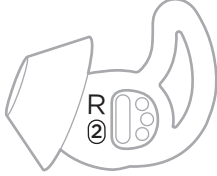

2. 이어팁이 귓구멍에 편안하게 밀착되도록 Sleepbud™를 뒤로 살짝 돌립니다.

참고: Sleepbud™를 뒤로 너무 많이 돌리면 착용감과 음질에 영향을 미칠 수 있습니다.

3. 이어팁 날개를 귀이랑 아래로 밀어 넣습니다.
4. 착용 상태를 확인합니다(16페이지 참조).

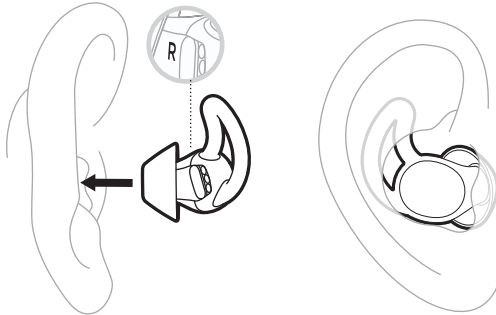

5. 1-4단계를 반복하여 반대 쪽 Sleepbud™를 삽입합니다.

착용 상태 확인

거울을 사용하여 Sleepbud™가 뒤로 돌아가 있고 이어팁 날개가 끼워져 있는지 확인하고 각 귀에 가장 알맞은 크기의 이어팁을 사용했는지 확인합니다.

착용 상태	확인 사항
올바른 착용	 <p>이어팁이 맞을 경우:</p> <ul style="list-style-type: none"> • 이어팁이 귓구멍 입구에 놓여 밀착됩니다. 사용자의 음성과 배경 소음이 줄어서 들립니다. • 이어팁 날개가 귀이랑 아래에 끼워집니다. • 이어팁 날개가 찌그러져 보이거나 그런 느낌이 없습니다. • 이어팁 날개가 귀에서 튀어나와 있지 않습니다.
너무 큼	 <p>이어팁이 너무 클 경우:</p> <ul style="list-style-type: none"> • 이어팁이 귀이랑 안에서 찌그러진 느낌입니다. • 이어팁 날개가 귀이랑 아래에 끼워지지 않습니다. • 이어팁 날개가 귀에서 튀어나와 있습니다.
너무 작음	 <p>이어팁이 너무 작을 경우:</p> <ul style="list-style-type: none"> • 이어팁이 귓구멍 안에 너무 깊은 느낌입니다. • 이어팁 날개가 귀이랑에 닿지 않습니다. • 이어팁이 귀에서 헐거운 느낌이고 머리를 움직일 때 떨어집니다.

조정

Sleepbuds™를 장시간 착용합니다. 불편함이나 귀에 압박감이 느껴지기 시작하면 다음과 같이 조정할 수 있습니다.

- 이어팁이 귓구멍에 보다 잘 밀착되도록 Sleepbud™를 뒤쪽으로 더 돌립니다.
- Bose 로고가 보이고 오른편이 위로 가도록 합니다.
- 이어팁 날개를 귀이랑 아래로 밀어 넣습니다.
- 다른 팁 크기를 시도해보십시오.

이어팁 크기 선정

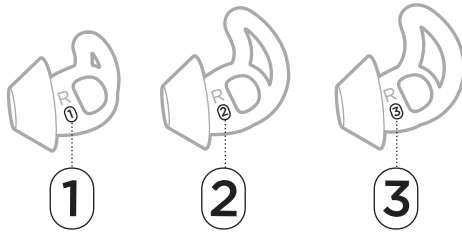

크기는 각 이어팁의 옆면에 **1(소형)**, **2(중형)** 또는 **3(대형)**으로 표시되어 있습니다.

크기 2(중형) 이어팁은 Sleepbuds™에 부착되어 나옵니다. 크기 2가 너무 헐거우면 크기 3(대형)을 시도해 봅니다. 너무 뻑뻑하면 1(소형)을 시도해 봅니다.

참고: 세 가지 모든 크기를 시도해보거나 각 귀에 맞는 다른 크기의 이어팁을 사용할 수도 있습니다.

이어팁 교환

1. Sleepbuds™를 잡고 이어팁 하단을 부드럽게 눌러 Sleepbuds™에서 벗깁니다.



주의: 찢어지지 않도록 이어팁 날개를 잡아당기지 마십시오.

2. 새 이어팁 크기를 선택합니다(17페이지 참조).
3. 이어팁의 구멍을 Sleepbuds™ 노즐과 일치시키고 Sleepbuds™ 노즐을 이어팁의 구멍에 밀어 끼웁니다.

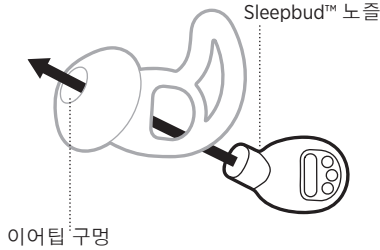

4. 이어팁 하단을 노즐 주위로 부드럽게 눌러 끼웁니다.

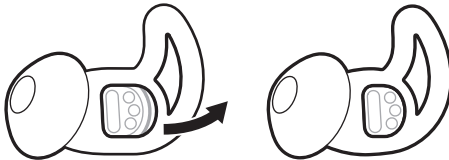

5. Sleepbuds™를 귀에 착용합니다(15페이지 참조).
6. 착용 상태를 확인합니다(16페이지 참조).

SLEEPBUD™ 충전

- 오른쪽 Sleepbud™의 충전 접점을 케이스 오른쪽의 충전 핀에 일치시킵니다.

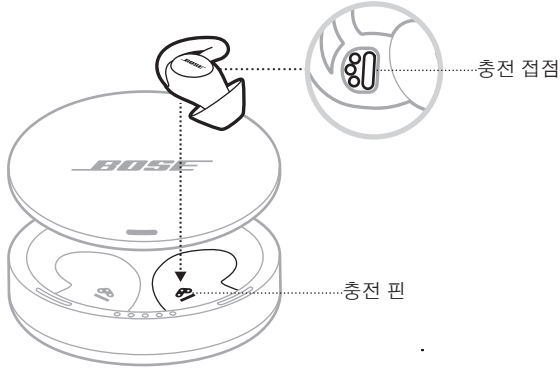

- Sleepbud™가 자력으로 딸각하고 제 위치에 찾아 들어가도록 놓습니다.
오른쪽 Sleepbud™의 충전 표시등이 백색 불을 깜박입니다.

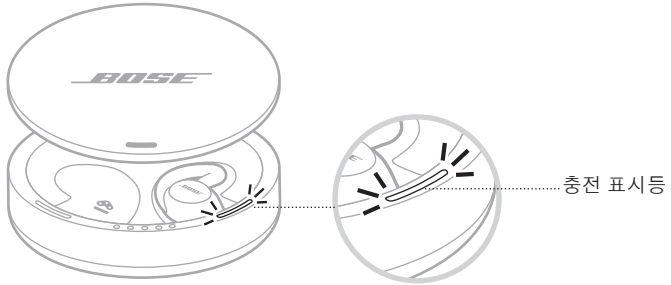

참고: Sleepbud™를 케이스에 넣었을 때 충전 표시등이 깜박이지 않을 경우 Sleepbud™가 케이스에 잘못 놓였거나 케이스 배터리가 방전된 것입니다. 케이스에 Sleepbud™를 다시 넣은 후 케이스를 충전합니다(21페이지 참조). 문제가 계속되면 30페이지의 “Sleepbuds™가 충전되지 않을 경우”를 참조하십시오.

- 1-2단계를 반복하여 왼쪽 Sleepbud™를 충전합니다.

충전 시간

Sleepbuds™를 완전히 충전하려면 최대 6시간 충전합니다.

참고: 완전히 충전한 경우 Sleepbuds™를 최대 10시간 동안 사용할 수 있습니다.

SLEEPBUDS™ 배터리 잔량 확인

Sleepbuds™를 사용하는 동안

Bose Sleep 앱에서 홈 화면의 중앙을 보면 Sleepbuds™의 현재 배터리 잔량을 확인할 수 있습니다.

참고: Sleepbuds™의 배터리 잔량이 서로 다를 경우 홈 화면은 최저 잔량을 보여줍니다.

Sleepbuds™를 충전하는 동안

충전 케이스에 Sleepbuds™를 넣으면 해당하는 충전 표시등이 충전 상태에 따라 깜박입니다(23페이지 참조).

케이스 충전

충전 케이스는 Sleepbuds™를 사용하는 동안 Sleepbuds™를 보관하면서 충전합니다.

참고:

- Sleepbuds™의 완전 충전 상태를 유지할 수 있도록 케이스는 가능한 한 AC(주전원)에 연결해 놓습니다. 여행 중에는 케이스 배터리를 사용하여 Sleepbuds™를 충전할 수 있습니다.
 - 충전할 때는 Sleepbuds™가 실온인 10°C-40°C 사이에 있어야 합니다.
1. USB 케이블의 작은 쪽을 케이스 뒷면의 USB-C 포트에 연결합니다.

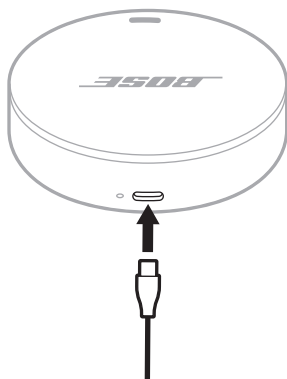

2. 반대 쪽을 USB-A 전원 공급장치에 연결합니다.
3. 전원 공급장치를 AC(주전원) 콘센트에 꽂습니다.

충전 시간

Sleepbuds™가 케이스에 없을 경우 최대 3시간이면 케이스가 완전히 충전됩니다. Sleepbuds™가 케이스에 있을 경우에는 충전 시간이 달라집니다.

참고: 케이스를 완전히 충전하여 배터리 전력으로 작동할 때 Sleepbuds™를 3회 완전히 충전할 수 있습니다. 한 번 충전하면 Sleepbuds™를 최대 10시간 동안 사용할 수 있습니다.

케이스 배터리 잔량 확인

충전 케이스 배터리 표시등은 뚜껑 안쪽에 있으며 케이스의 충전 상태와 배터리 잔량을 표시합니다.

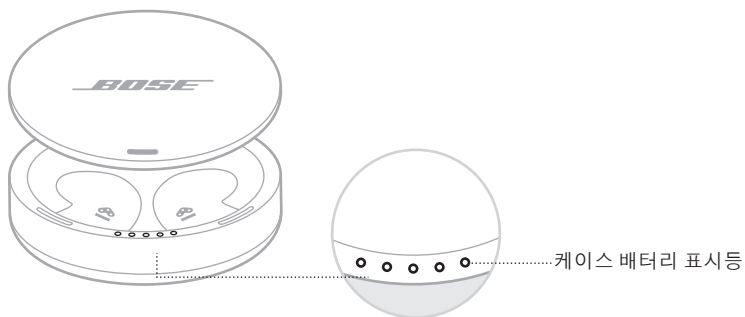

자세한 내용은 24페이지의 “충전 케이스 배터리 표시등”을 참조하십시오.

배터리 보호

배터리 보호 기능은 Sleepbuds™를 장시간 보관할 경우 배터리 전력을 보존합니다. Sleepbuds™는 일주일간 케이스에 넣어 두면 전원이 꺼집니다.

Sleepbuds™를 깨우려면 케이스를 전원에 연결(21페이지 참조)한 후 케이스에서 Sleepbuds™를 꺼냅니다.

SLEEPBUDS™ 충전 표시등

Sleepbuds™ 옆 충전 케이스 림의 표시등이 각 Sleepbuds™의 현재 충전 상태를 표시합니다.

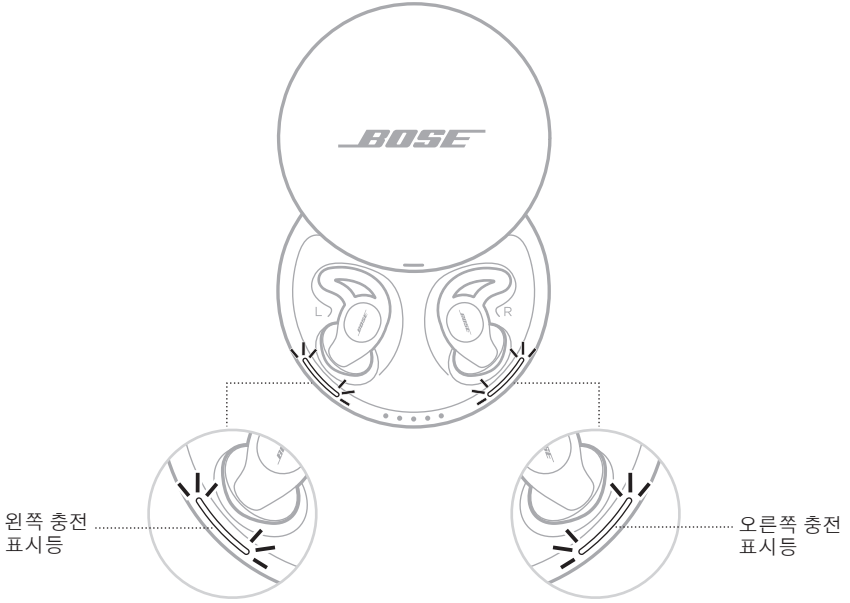

표시등 동작	충전 상태
백색이 깜박이는 경우	충전 중
백색이 켜져 있는 경우	완전 충전됨

참고: 케이스가 전원에 연결되어 있지 않을 경우 비활동 2분 후 표시등이 꺼집니다.

충전 케이스 배터리 표시등

케이스 안쪽 전면 림의 배터리 표시등 5개가 충전 케이스의 배터리 잔량과 충전 상태를 표시합니다.

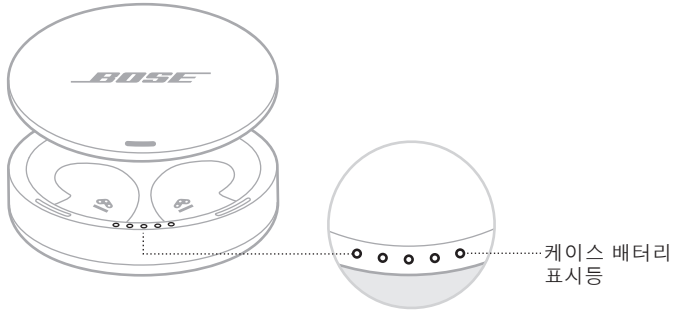

표시등 동작	충전율
○ ○ ○ ○ ○	0% - 20%
○ ○ ○ ● ○	21% - 40%
○ ○ ○ ● ●	41% - 60%
○ ○ ○ ● ●	61% - 80%
○ ○ ○ ○ ○	81% - 100%
⚡ ○ ● ● ● ⚡	충전 오류 (32페이지의 “충전 케이스가 충전 오류를 표시하는 경우” 참조)
○ ○ ○ ○ ○	케이스 업데이트 중.
● ● ● ○ ○	참고: 배터리 표시등에 백색 불이 켜졌다가 왼쪽에서 오른쪽 방향으로 점차 어두워집니다. 이 형태가 업데이트가 완료될 때까지 반복됩니다.

BLE(*Bluetooth Low Energy*) 무선 기술을 사용하면 모바일 장치의 Bose Sleep 앱을 사용하여 Sleepbuds™를 조작할 수 있습니다. Sleepbuds™를 조작할 수 있으려면 먼저 앱을 다운로드하고 장치를 Sleepbuds™와 연결해야 합니다.

모바일 장치 연결

Bose Sleep 앱을 다운로드하고 앱 지침을 따릅니다.



모바일 장치 연결 해제

Bose Sleep 앱을 사용하여 장치를 분리합니다.

팁: 장치의 *Bluetooth* 기능을 사용 해제해서도 분리할 수 있습니다. 장치의 *Bluetooth* 기능을 사용 해제하면 다른 모든 장치의 연결이 해제됩니다.

모바일 장치 재연결

Sleepbuds™ 전원을 켜면 가장 최근에 연결했던 장치가 Sleepbuds™와 자동으로 재연결됩니다.

참고: 장치가 수신 범위 내(9m)에 있고 전원이 켜져 있어야 합니다.

전화 통화 알림

전화 통화 알림은 Sleepbuds™ 사용 중 걸려온 전화에 대해 알려줍니다. Bose Sleep 앱을 사용하여 전화 통화 알림을 사용 설정할 수 있습니다.

전화 프리 모드

Bose Sleep 앱에서 전화 프리 모드를 사용하면 앱을 사용하지 않고도 제한된 기능으로 Sleepbuds™를 사용할 수 있습니다.

다음의 경우 이 기능을 사용할 수 있습니다.

- 근처에 전자장치 없이 취침하기 원합니다.
- 깨우기 알람을 설정하거나 알림을 들을 필요가 없습니다.

참고: Sleepbuds™가 장치에서 연결 해제되어 있기 때문에 전화 프리 모드가 활성화되면 알람을 재생하거나 알림을 받을 수 없습니다.

전화 프리 모드를 사용 설정하면 Sleepbuds™를 충전 케이스에서 꺼내자마자 선택한 마스킹 사운드를 재생하기 시작합니다. 해당 사운드는 설정에 따라 정해진 시간 동안 또는 케이스에 돌려 놓을 때까지 계속 재생됩니다.

SLEEPBUD™ 보관

Sleepbuds™를 보관하려면 충전 케이스에 넣습니다.

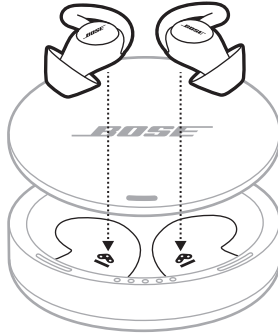

충전 상태에 따라 Sleepbuds™ 상태 표시등에 불이 들어옵니다(23페이지 참조).

SLEEPBUDS™ 및 충전 케이스 청소

Sleepbuds™와 충전 케이스는 정기적인 청소가 필요할 수 있습니다.

구성 요소	청소 절차
이어팁	Sleepbuds™에서 이어팁을 제거한 후 순한 세제와 물로 팁을 세척합니다. 참고: 이어팁을 완전히 헹구고 말린 후 Sleepbuds™에 다시 끼웁니다.
Sleepbuds™ 노즐	부드럽고 마른 면봉 등으로만 청소하십시오. 노즐에 청소 도구를 끼워 넣으면 안 됩니다.
케이스 충전 핀 및 Sleepbuds™ 충전 접점	부드럽고 마른 면봉 등으로 정기적으로 두드려 말립니다. 주의: 충전 핀이 구부러지거나 케이스 안의 틈으로 습기가 들어갈 수 있으므로 절대 왕복 운동으로 충전 핀을 청소하지 마십시오.
충전 케이스	부드럽고 마른 면봉 등으로만 청소하십시오.

교체용 부품

교체용 부품은 Bose 고객 서비스 센터를 통해 주문하실 수 있습니다.

다음에서 확인하십시오. worldwide.Bose.com/Support/Sleepbuds2

제한 보증

Sleepbuds™는 제한 보증의 적용을 받습니다. 제한 보증에 대한 자세한 내용은 당사 웹사이트 global.Bose.com/warranty에서 확인하십시오.

제품을 등록하려면 global.Bose.com/register에서 지침을 확인하십시오. 등록하지 않더라도 제한 보증에 대한 권리에는 영향이 없습니다.

충전 케이스 재설정

충전 케이스를 재설정하면 케이스 전원이 꺼졌다가 다시 켜집니다. 그러면 충전 문제 해결에 도움이 될 수 있습니다.

충전 케이스를 재설정하려면 얇은 클립을 케이스 뒷면 USB-C 포트 근처의 구멍에 끼운 후 딸각하는 느낌이 날 때까지 누릅니다.



SLEEPBUD™ 업데이트

Sleepbuds™와 충전 케이스는 Bose Sleep 앱에 연결될 때 업데이트됩니다. 앱 지침을 따릅니다.

이 방법을 먼저 시도하십시오

Sleepbuds™에 문제가 생길 경우 다음 방법을 먼저 시도하십시오.

- Sleepbuds™를 충전 케이스에 넣었다가 다시 꺼냅니다(14페이지 참조).
- 충전 케이스를 닫았다가 연 후 Sleepbuds™와 충전 케이스 상태를 확인합니다(23페이지 참조).
- 충전 케이스(21페이지 참조) 및 Sleepbuds™를 충전합니다(19페이지 참조).
- 모바일 장치를 Sleepbuds™ 가까이로 옮기고(9m) 다른 간섭 또는 또는 장애물에서 벗어납니다.
- 장치가 *Bluetooth Low Energy(Bluetooth Smart*로도 불림)을 지원해야 합니다. iOS 10 이상과 호환되는 모든 장치와 Android 5.0 이상과 호환되는 모든 장치는 *Bluetooth Low Energy*를 지원합니다.
- Sleepbuds™ 소프트웨어가 최신인지 Bose Sleep 앱을 확인합니다.
- Sleepbuds™를 조작하려면 Bose Sleep 앱을 사용해야 합니다. 다른 앱은 안 됩니다(12페이지 참조).
- 다른 장치의 연결을 시도합니다(25페이지 참조).

기타 방법

문제를 해결할 수 없을 경우 아래 표에서 증상을 식별하고 흔한 문제에 대한 해결책을 확인할 수 있습니다. 문제를 해결할 수 없을 경우 Bose 고객 서비스 센터에 문의하십시오.

다음에서 확인하십시오. worldwide.Bose.com/contact

증상	해결책
전원이 켜지지 않을 경우	Sleepbuds™ 배터리가 보호 모드(22페이지 참조)에 있거나 방전되었을 수 있습니다. 충전 케이스를 전원에 연결(21페이지 참조)한 후 Sleepbuds™를 충전합니다(19페이지 참조).

증상

해결책

Sleepbuds™가 모바일 장치와 연결되지 않을 경우	<p>장치에서:</p> <ul style="list-style-type: none"> • Bluetooth 기능을 사용 해제했다가 다시 사용 설정합니다. • Sleepbuds™에서 장치를 연결 해제합니다(25페이지 참조). 다시 연결합니다(25페이지 참조). <p>충전 케이스를 전원에 연결(21페이지 참조)한 후 케이스에서 Sleepbuds™를 꺼냅니다.</p> <p>Sleepbuds™를 충전 케이스에 넣고 Sleepbuds™ 충전 표시등을 확인합니다(23페이지 참조). Sleepbuds™를 충전합니다.</p> <p>장치를 다시 시작합니다. 다시 연결합니다(25페이지 참조).</p> <p>다른 장치를 연결합니다(25페이지 참조).</p> <p>다음에서 확인하십시오. worldwide.Bose.com/Support/Sleepbuds2</p> <p>충전 케이스를 재설정합니다(28페이지 참조).</p>
Sleepbuds™가 충전되지 않을 경우	<p>Sleepbuds™가 충전 케이스에 올바르게 놓였는지 확인합니다(27페이지 참조).</p> <p>케이스 배터리가 방전되지 않았는지 충전 케이스 배터리 표시등을 확인합니다(24페이지 참조).</p> <p>각 Sleepbuds™의 충전 접점이 각 이어팁의 뒷면을 통해 보이는지 확인합니다(19페이지 참조).</p> <p>Sleepbuds™의 충전 접점 또는 케이스의 충전 핀을 덮은 이물질이나 귀지 찌꺼기가 있는지 확인합니다.</p> <p>Sleepbuds™가 고온 또는 저온에 노출되어 모든 상태 표시등이 백색을 깜박일 경우 Sleepbuds™를 실온으로 되돌립니다. 다시 충전합니다.</p> <p>충전 케이스를 재설정합니다(28페이지 참조).</p>
충전 케이스가 충전되지 않을 경우	<p>USB 케이블의 양쪽을 단단히 고정합니다.</p> <p>USB 케이블을 다른 USB 전원 공급장치에 연결합니다.</p> <p>다른 USB 케이블을 사용합니다.</p> <p>다른 AC(주전원) 전원에 연결합니다.</p> <p>충전 오류가 없는지 충전 케이스 배터리 표시등을 확인합니다(24페이지 참조).</p> <p>Sleepbuds™가 고온 또는 저온에 노출되어 모든 상태 표시등이 백색을 깜박일 경우 Sleepbuds™를 실온으로 되돌립니다. 다시 충전합니다.</p> <p>충전 케이스를 재설정합니다(28페이지 참조).</p>

증상

해결책

증상	해결책
Sleepbuds™가 불편할 경우	<p>귀에 Sleepbuds™를 올바르게 끼웠는지 확인합니다. Sleepbuds™를 뒤로 돌려서 이어팁 날개를 귀이랑 아래에 밀어 넣습니다(16페이지 참조).</p> <p>각 Sleepbuds™에 맞는 올바른 크기의 이어팁을 사용하고 있는지 확인합니다(17페이지 참조). 귀에 따라 다른 크기가 필요할 수도 있습니다.</p> <p>Sleepbuds™를 귀에 넣을 때는 부드럽게 해야 합니다. 이어팁은 귀 안에 충분히 넣어 꼭 맞게 끼워야 하지만 너무 깊어서 불편함을 느껴서는 안 됩니다(16페이지 참조).</p> <p>이어팁에서 Sleepbuds™의 방향이 정확해야 합니다. Sleepbuds™의 Bose 로고가 보이고 오른쪽이 위를 향해야 하며 충전 접점이 이어팁 뒷면을 통해 보여야 합니다.</p>
소리가 나지 않을 경우	<p>Bose Sleep 앱에서 현재 마스킹 사운드의 볼륨을 올립니다.</p> <p>Sleepbuds™를 충전 케이스에 놓고 Sleepbuds™ 충전 표시등을 확인합니다(23페이지 참조). Sleepbuds™를 완전히 충전합니다.</p> <p>이어팁과 Sleepbuds™ 노즐에서 먼지나 기름때를 청소합니다(27페이지 참조).</p> <p>귀에 Sleepbuds™를 올바르게 끼웠는지 확인합니다. Sleepbuds™를 뒤로 돌려서 이어팁 날개를 귀이랑 아래에 밀어 넣습니다(16페이지 참조).</p> <p>다른 장치를 연결합니다(25페이지 참조).</p>
음질이 불량한 경우	<p>소음을 차단할 수 있도록 Sleepbuds™가 귀에 꼭 맞게 끼워졌는지 확인합니다. 큰 소리로 말하십시오. 목소리가 줄어서 들려야 합니다. 머리를 흔드십시오. Sleepbuds™가 단단히 고정되어 있어야 합니다.</p> <p>Bose Sleep 앱에서 볼륨을 조정합니다.</p> <p>귀에 Sleepbuds™를 올바르게 끼웠는지 확인합니다. Sleepbuds™를 뒤로 돌려서 이어팁 링을 눌러 귀이랑 아래에 밀어 넣습니다(16페이지 참조).</p> <p>각 Sleepbuds™에 맞는 올바른 크기의 이어팁을 사용하고 있는지 확인합니다(17페이지 참조). 귀에 따라 다른 크기가 필요할 수도 있습니다.</p> <p>이어팁에서 Sleepbuds™의 방향이 정확해야 합니다. Sleepbuds™의 Bose 로고가 보이고 오른쪽이 위를 향해야 하며 충전 접점이 이어팁 뒷면을 통해 보여야 합니다.</p> <p>이어팁과 Sleepbuds™ 노즐에서 먼지나 기름때를 청소합니다(27페이지 참조).</p> <p>다른 마스킹 사운드를 시도합니다. 어떤 사운드는 노이즈 마스킹에 더 효과적으로 맞춤형되어 있어서, 보통의 익숙한 소리와 다를 수 있습니다.</p>

증상	해결책
Sleepbuds™가 귀에서 떨어지는 경우	<p>Sleepbuds™를 귀에 꼭 맞게 끼웠는지 확인합니다. 큰 소리로 말하십시오. 목소리가 줄어서 들려야 합니다. 머리를 흔드십시오. Sleepbuds™가 단단히 고정되어 있어야 합니다.</p> <p>귀에 Sleepbuds™를 올바르게 끼웠는지 확인합니다. Sleepbuds™를 뒤로 돌려서 이어팁 날개를 귀이랑 아래에 밀어 넣습니다 (16페이지 참조).</p> <p>각 Sleepbuds™에 맞는 올바른 크기의 이어팁을 사용하고 있는지 확인합니다(17페이지 참조). 귀에 따라 다른 크기가 필요할 수도 있습니다.</p>
Sleepbuds™가 소음을 효과적으로 차단하지 못하는 경우	<p>소음을 차단할 수 있도록 Sleepbuds™가 귀에 꼭 맞게 끼워졌는지 확인합니다. 큰 소리로 말하십시오. 목소리가 줄어서 들려야 합니다. 머리를 흔드십시오. Sleepbuds™가 단단히 고정되어 있어야 합니다.</p> <p>귀에 Sleepbuds™를 올바르게 끼웠는지 확인합니다. Sleepbuds™를 뒤로 돌려서 이어팁 날개를 귀이랑 아래에 밀어 넣습니다 (16페이지 참조).</p> <p>각 Sleepbuds™에 맞는 올바른 크기의 이어팁을 사용하고 있는지 확인합니다(17페이지 참조). 귀에 따라 다른 크기가 필요할 수도 있습니다.</p> <p>Bose Sleep 앱에서 현재 마스크킹 사운드의 볼륨을 올립니다. 효과적으로 활용하려면 마스크킹 사운드가 주변 소음보다 약간 커야 합니다.</p> <p>다른 마스크킹 사운드를 시도합니다. 어떤 사운드도 모든 환경에서 똑같이 효과적이지 않으므로, 자신에게 가장 효과적인 사운드를 찾기 위해 각각의 사운드를 들어 보아야 합니다.</p> <p>사운드 라이브러리를 사용하여 새 마스크킹 사운드를 추가합니다. Bose Sleep 앱에서 기어 아이콘을 탭하여 사운드 라이브러리에 액세스합니다.</p>
이어팁이 떨어질 경우	<p>이어팁을 Sleepbuds™에 단단히 부착합니다(18페이지 참조).</p> <p>이어팁에서 Sleepbuds™의 방향이 정확해야 합니다. Sleepbuds™의 Bose 로고가 보이고 오른쪽이 위를 향해야 하며 충전 접점이 뒷면을 통해 보여야 합니다.</p>
충전 케이스가 충전 오류를 표시하는 경우	<p>Sleepbuds™를 충전 케이스에서 꺼냈다가 케이스에 다시 넣습니다.</p> <p>충전 케이스를 재설정합니다(28페이지 참조).</p> <p>오류가 지속되는 경우 Bose 고객센터 서비스 센터 worldwide.Bose.com/contact로 문의하십시오.</p>

请阅读并保留所有安全、安全性和使用说明。

CE Bose Corporation 在此声明，本产品严格遵守 2014/53/EU 指令和其他所有适用的欧盟指令要求中的基本要求和相关规定。符合声明全文载于：www.Bose.com/compliance

重要安全说明

1. 为避免意外吞食，Sleepbuds™ 的存放位置应远离儿童和宠物。Sleepbuds™ 中包含镍氢 (NiHM) 电池，如果吞食会造成危险。如果吞食，需立即就医。不使用时，应将 Sleepbuds™ 存储在盖好盖子的充电盒中，并放在远离儿童和宠物的地方。
2. 不允许儿童使用 Sleepbuds™。
3. 只能使用干布清洁 Sleepbuds™ 和充电盒。要了解有关清洁的其他说明，请参见第 27 页。
4. 只能使用制造商指定的附件/配件。

警告/小心

- 使用本产品时，应遵守基本的预防措施，具体内容如下：
 - 使用充电盒之前，请阅读所有说明。
 - 如果在儿童附近使用充电盒，必须严密监督以防其受伤。
 - 充电盒不得接触水、雨、液体或雪等物质。
 - 不得在超出额定输出功率的情况下使用充电盒。超出额定输出功率会导致火灾或人员受伤的风险。
 - 不得使用已经损坏或改装过的充电盒。损坏或改装过的电池会导致火灾、爆炸或受伤等不可预测的危险。
 - 不得拆卸充电盒。需要检修或维修时，请将其交由合格的维修人员处理。重组不当会导致火灾或人员受伤的风险。
 - 不得拆卸、挤压或将充电盒抛入火中或置于高温中。置于火中或温度超过 100°C 的环境中会导致爆炸。
 - 仅限合格的维修人员使用相同的备件执行维修操作。这可确保维持产品的安全性。
- Sleepbuds™ 采用屏蔽声音的设计。为了您或他人的安全，使用 Sleepbuds™ 时，请勿让其干扰您需要聆听的声音。
- 仅使用经过相关部门批准且符合本地监管要求的电源（如 UL、CSA、VDE、CCC）。
- 如果您感觉发热或听不到声音，请立即取下 Sleepbuds™。
- 切勿将 Sleepbuds™ 浸入水中。切勿让 Sleepbuds™ 接触流水（例如水龙头的水）。切勿在淋浴或沐浴时、或参加水上运动（例如游泳、滑水、冲浪等）佩戴 Sleepbuds™。



包含小部件，可能会导致窒息。不适合儿童使用。



本产品含有磁性材料。关于是否会影响可植入医疗设备的情况，请咨询医生。

- 本产品不得受液体淋溅或喷洒，不得将装有液体的物体（如花瓶等）置于本产品上或本产品附近。
- 请将本产品放置到远离火源和热源的地方。请勿将明火火源（如点燃的蜡烛）置于本产品上或靠近本产品。
- 未经授权切勿改装本产品。
- 如果电池漏液，请避免让液体与皮肤或眼睛接触。如果接触到了液体，请咨询医生。
- 请勿使含有电池的产品过热（例如请避免阳光直射并远离火源等）。

注意：本设备已经过测试，符合 FCC 规则第 15 部分有关 B 类数字设备的各项限制。这些限制性规定旨在防范安装在住宅中的设备产生有害干扰。本设备产生、使用并可能发散无线射频能量，如果不按照指示安装和使用，则可能会对无线电通讯造成有害干扰。然而，按照指示安装也不能保证某些安装不会发生干扰。如果本设备确实对无线电或电视接收造成有害干扰（可通过关闭和打开本设备来确定），用户可尝试采取以下一种或多种措施来纠正干扰：

- 重新调整接收天线的方向或位置。
- 增大本设备和接收器的间距。
- 将本设备和接收器的电源线插入不同线路上的插座中。
- 请咨询经销商或有经验的无线电/电视技术人员以获得帮助。

未经 Bose Corporation 明确批准，擅自更改或修改本设备会使用户操作本设备的权利失效。

本设备符合 FCC 规则第 15 部分规定和加拿大 ISED 免许可证 RSS 标准。本设备工作时应满足下列两项要求：(1) 本设备不会造成有害干扰；(2) 本设备必须承受任何接收到的干扰，包括可能造成设备异常工作的干扰。

本设备符合为公众阐明的 FCC 和加拿大 ISED 辐射限制。此发射器不能与其他天线或发射器位于同一地点或与这些设备一起使用。

CAN ICES-3 (B)/NMB-3(B)

欧洲：

工作频段 2400 至 2483.5 MHz、5150 至 5350 MHz 和 5470 至 5725 MHz。

最大传输功率低于 20 dBm EIRP。

最大传输功率低于规定限值，因此无需 SAR 测试或根据适用法规豁免。



此符号表示本产品不得作为生活垃圾丢弃，必须送至相关回收部门循环利用。适当的处理和回收有助于保护自然资源、人类健康以及自然环境。想了解更多有关本产品的处理和回收信息，请与当地民政部门、废弃物处理服务机构或出售本产品的商店联系。

低功率无线设备管理条例

第 XII 条

根据“低功率无线设备管理条例”，对于认证合格的低功率无线设备，未经 NCC 许可，任何公司、企业或用户均不得擅自变更频率、加大发送功率或变更原设计特性及功能。

第 XIV 条

使用低功率无线设备时不得影响航空安全和干扰合法通信；如发现有关干扰现象，应立即停用，并改善至无干扰时方可继续使用。上述合法通信是指符合电信法案的无线电通信。

低功率无线设备须耐受合法通信或 ISM 无线电波辐射设备的干扰。

请勿尝试拆除产品内的可充电镍氢 (NiHM) 电池。请联系当地的 Bose 经销商或其他有资格的专业人士进行拆除。



原電池回收

请适当处理废旧电池，遵守本地规章。请勿将其焚化。



Ni-HM



中国危险物质限用表

有毒或有害物质或元素的名称及成分						
零件名称	有毒或有害物质和元素					
	铅 (Pb)	汞 (Hg)	镉 (Cd)	六价铬 (CR(VI))	多溴化联苯 (PBB)	多溴二苯醚 (PBDE)
印刷电路板	X	0	0	0	0	0
金属零件	X	0	0	0	0	0
塑料零件	0	0	0	0	0	0
扬声器	X	0	0	0	0	0
连接线	X	0	0	0	0	0
此表格符合 SJ/T 11364 条款。 0: 表示此零件中所有同类物质包含的有毒或有害物质低于 GB/T 26572 中的限定要求。 X: 表示此零件使用的同类物质中至少有一种包含的有毒或有害物质高于 GB/T 26572 中的限定要求。						

台湾 BSMI 限用物质含有情况标示

设备名称: Bose Sleepbuds™ II, 类型名称: 432893						
装置	限用物质及其化学符号					
	铅 (Pb)	汞 (Hg)	镉 (Cd)	六价铬 (Cr+6)	多溴化联苯 (PBB)	多溴联苯醚 (PBDE)
印刷电路板	-	○	○	○	○	○
金属零件	-	○	○	○	○	○
塑料零件	○	○	○	○	○	○
扬声器	-	○	○	○	○	○
连接线	-	○	○	○	○	○
注意 1: “○” 表示限用物质的百分比含量未超出参考值。 注意 2: “-” 表示限用物质属于豁免项目范围。						

请填写以下内容，留作记录

序列号和型号位于充电盒的盖子下面。

序列号： _____

型号： _____

请将收据与用户指南存放在一处。现在是您注册 Bose 产品的好机会。
您可以访问 global.Bose.com/register 轻松完成此操作。

生产日期： 序列号中第八位数字表示生产年份；“0”表示 2010 年或 2020 年。

中国进口商： Bose 电子（上海）有限公司，中国（上海）自由贸易试验区，日樱北路 353 号，9 号厂房 C 部

欧洲进口商： Bose Products B.V., Gorslaan 60, 1441 RG Purmerend, The Netherlands

台湾进口商： Bose 台湾分公司，台湾 104 台北市民生东路三段 10 号，9F-A1
电话：+886-2-2514 7676

墨西哥进口商： Bose de México, S. de R.L. de C.V., Paseo de las Palmas 405-204, Lomas de Chapultepec, 11000 México, D.F. 电话：+5255 (5202) 3545

输入额定值： 5V \pm 150mA

充电温度范围： 10°C - 40°C

放电温度范围： 5°C - 45°C

CMIIT ID 位于充电盒的盖子下面。

Bose 隐私政策 位于 Bose 网站上。

安全性信息



连接 Bose Sleep 应用时，此产品能够接收来自 Bose 的安全性更新。要通过移动应用接收安全性更新，您必须在 Bose Sleep 应用中完成产品设置流程。

Apple 和 Apple 标志是 Apple 公司在美国和其他国家/地区注册的商标。App Store 是 Apple Inc. 的服务标志。

Bluetooth® 文字标记和徽标是由 Bluetooth SIG, Inc. 所拥有的注册商标，Bose 公司根据许可规定使用上述标记。

Google 和 Google Play 是 Google LLC 的商标。

Bose、Bose Sleep 以及 Sleepbuds 是 Bose Corporation 的商标。

Bose 公司总部：1-877-230-5639

©2020 Bose Corporation。未经事先书面许可，不得复制、修改、发行或以其他方式使用本资料的任何部分。

装箱单

内件 10

注意您的周围环境

设置合适的音量 11
 保持环境感知的建议 11

BOSE SLEEP 应用

下载 Bose Sleep 应用 12

电源

打开充电盒 13
 打开电源 14
 关闭电源 14

如何佩戴

插入 Sleepbuds™ 15
 检查佩戴情况 16
 调整 17
 找到耳塞尺寸 17
 更换耳塞 18

电池

为 Sleepbuds™ 充电 19
 充电时间 20
 检查 Sleepbuds™ 的电池电量 20
 使用 Sleepbuds™ 时 20
 为 Sleepbuds™ 充电时 20
 为充电盒充电 21
 充电时间 21
 检查充电盒的电池电量 22
 电池保护 22

SLEEPBUDS™ 和充电盒状态

Sleepbuds™ 充电指示灯..... 23
 充电盒电池电量指示灯..... 24

BLUETOOTH® 连接

连接移动设备..... 25
 断开移动设备..... 25
 重新连接移动设备..... 25

高级功能

来电提醒..... 26
 无手机模式..... 26

维护与保养

收纳 Sleepbuds™..... 27
 清洁 Sleepbuds™ 和充电盒..... 27
 更换零件..... 28
 有限质保..... 28
 重置充电盒..... 28
 更新 Sleepbuds™..... 28

故障排除

首先尝试这些解决方案..... 29
 其他解决方案..... 29

内件

请确认包装盒中内含以下部件：



Bose Sleepbuds™ II



充电盒



USB-C 至 USB-A 连接线

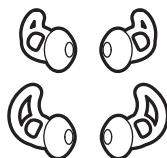

耳塞（1 和 3 号尺寸）

注意：2 号尺寸耳塞已被安装在 Sleepbuds™ 上。有关识别耳塞尺寸的帮助，请参见第 17 页上的“找到耳塞尺寸”。

注意：如果产品部分损坏，请勿使用。请联系 Bose 授权经销商或 Bose 客户服务处。
请访问：worldwide.Bose.com/Support/Sleepbuds2

Sleepbuds™ 用于在您睡眠时屏蔽噪音和干扰。因此，它们会影响您听其他声音的能力，例如提醒、警报系统、人和宠物。

设置合适的音量

要平衡您想要的遮噪和感知的水平，请根据需要设置合适的音量。音量应足够高以屏蔽打扰您睡眠的噪音，但也不能太高而让您无法听到想听的环境。

在 Bose Sleep 应用中，将音量设置到最低，然后逐渐升高以达到适当的音量。音量越低，您听到想听或需要听的声音的几率就越大。

保持环境感知的建议

如果您睡眠时有伴侣，可以考虑佩戴 Sleepbuds™ 时依靠伴侣来提醒您对环境的感知。如果您独自睡觉并且在佩戴 Sleepbuds™ 时担心听取环境声音的能力，请尝试以下建议：

- 仅佩戴一个 Sleepbud™。
- 设置当前的屏蔽音，使其经过一定时间后停止，而不是整夜播放。为此，您可在 Bose Sleep 应用中设置当前屏蔽音的睡眠定时器。

注意：这些建议会降低 Sleepbuds™ 遮噪的效果，但能进一步增加您对环境的感知。

您可在移动设备上通过 Bose Sleep 应用设置和控制 Sleepbuds™。使用该应用，可以选择屏蔽音、设置闹钟和管理 Sleepbud™ 设置。

下载 BOSE SLEEP 应用

1. 在移动设备上，下载 Bose Sleep 应用。



2. 请按照应用说明执行操作。

打开充电盒

Bose 标志朝向您，将充电盒盖向远离您的方向滑动打开。

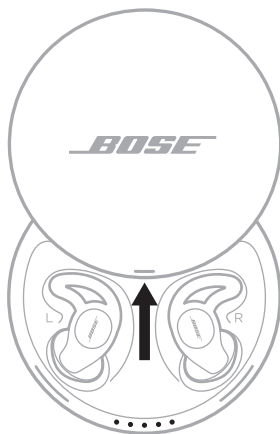

充电盒内缘指示灯显示充电盒和 Sleepbuds™ 的当前电量和充电状态（请参见第 24 页）。

打开电源

从充电盒中取出 Sleepbuds™ 以将其开启。

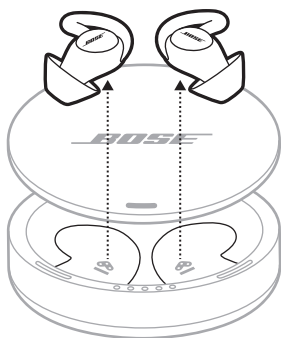

关闭电源

将 Sleepbuds™ 放入充电盒中即可关机。

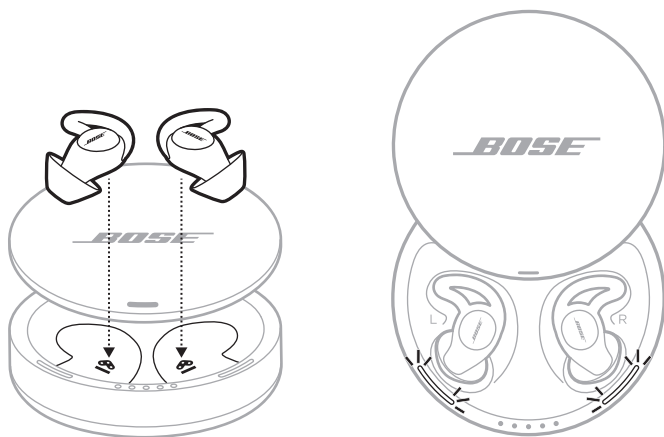

Sleepbuds™ 充电指示灯呈白色闪烁（请参见第 23 页）。

插入 SLEEPBUDS™

1. 插入 Sleepbud™，使耳塞恰好佩戴在耳道开口处。

注意：每个耳塞均标有 **L**（左）或 **R**（右）。

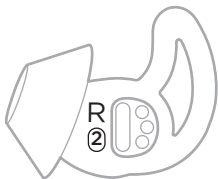

2. 略微将 Sleepbud™ 向回旋转，直至耳塞在耳道内形成舒适的密封。

注意：将 Sleepbud™ 向回旋转的幅度过大可能影响舒适度和音质。

3. 将耳塞翼部塞入耳甲下方。
4. 检查佩戴情况（请查看第 16 页）。

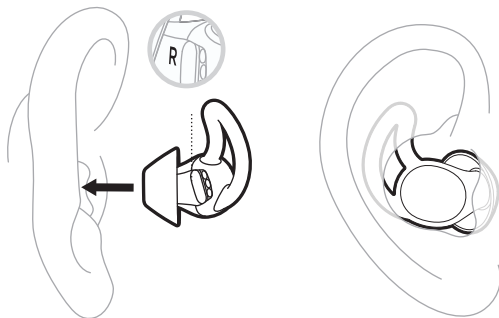

5. 重复步骤 1-4 以插入另一个 Sleepbud™。

检查佩戴情况

使用镜子确保您已经成功将 Sleepbud™ 向回旋转，塞入耳塞翼部，并且每只耳朵使用了最佳尺寸的耳塞。

佩戴情况	检查内容
正确佩戴	 <p>耳塞合适时：</p> <ul style="list-style-type: none"> • 将耳塞轻轻地放置在耳道开口处以形成密封。您应当听不清自己的声音和背景噪音。 • 耳塞翼部塞入耳甲下方。 • 耳塞翼部看起来或感觉不挤压。 • 耳塞翼部不突出耳朵。
过大	 <p>耳塞过大时：</p> <ul style="list-style-type: none"> • 感觉耳塞压在耳道中。 • 耳塞翼部未佩戴在耳甲下方。 • 耳塞翼部突出耳朵。
过小	 <p>耳塞过小时：</p> <ul style="list-style-type: none"> • 感觉耳塞进入耳道深处。 • 耳塞翼部接触不到耳甲。 • 感觉耳塞松动，并且在转头时耳塞掉落。

调整

长时间佩戴 Sleepbuds™。如果您开始感觉不舒适或耳内受压，则做出一些调整。

- 将 Sleepbud™ 进一步向回旋转，以便在耳道内形成更紧密的密封。
- 确保 Bose 商标可见且右侧朝上。
- 将耳塞翼部塞入耳甲下方。
- 尝试其他尺寸的耳塞。

找到耳塞尺寸

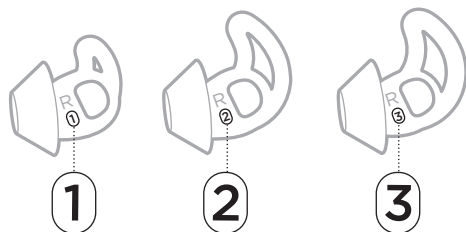

尺寸 1 (小)、2 (中) 或 3 (大) 标记在每个耳塞的侧面。

2 号尺寸 (中) 耳塞已被安装在 Sleepbuds™ 上。如果 2 号尺寸感觉过松，请尝试 3 号尺寸 (大)。如果感觉过紧，请尝试 1 号尺寸 (小)。

注意：您可能需要尝试所有三种尺寸的耳塞，或为每只耳朵使用不同尺寸的耳塞。

更换耳塞

1. 握住 Sleepbud™，轻轻地拉伸耳塞底座，将其从 Sleepbud™ 上剥下来。



小心：为了防止撕裂耳塞，切勿拉拽耳塞的翼部。

2. 选择新的耳塞尺寸（请参见第 17 页）。
3. 将耳塞开口处与 Sleepbud™ 出音孔对齐，并将 Sleepbud™ 出音孔滑动到耳塞开口中。

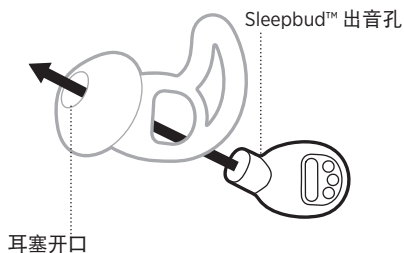

4. 在出音孔周围轻轻拉伸耳塞底座。

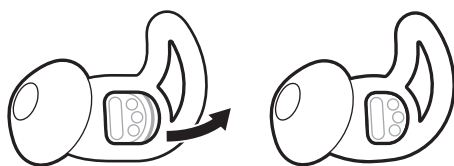

5. 将 Sleepbuds™ 插入耳内（请参见第 15 页）。
6. 检查佩戴情况（请参见第 16 页）。

为 SLEEPBUDS™ 充电

1. 将右侧 Sleepbud™ 的充电触点与充电盒右侧的充电针脚对齐。

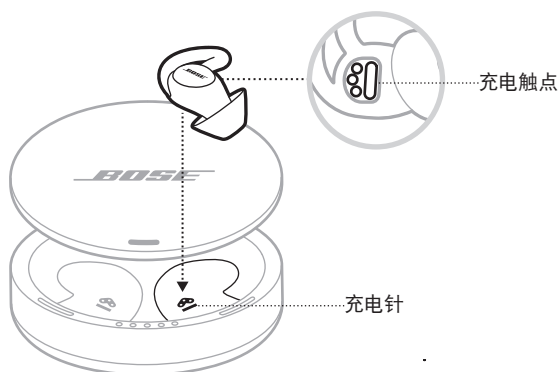

2. 将 Sleepbud™ 放入充电盒直到吸附到位。
右 Sleepbud™ 的充电指示灯闪烁白色光。

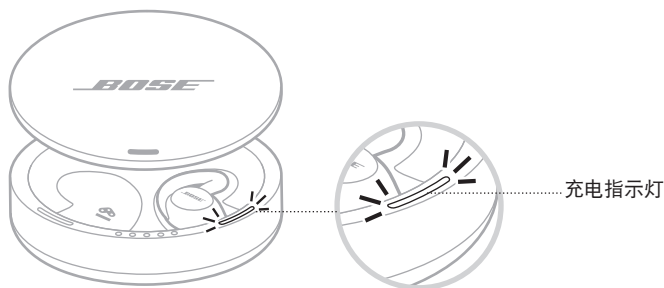

注意：如果将 Sleepbud™ 放到充电盒后充电指示灯不闪烁白色光，表示 Sleepbud™ 未正确地放在充电盒中或充电盒电量已耗尽。重新将 Sleepbud™ 放到充电盒中，然后为充电盒充电（请参见第 21 页）。如果问题仍然存在，请参见第 30 页上的“Sleepbuds™ 无法充电”。

3. 重复步骤 1-2 为左 Sleepbud™ 充电。

充电时间

最长需要 6 小时即可将 Sleepbuds™ 充满电。

注意：充满电后，Sleepbuds™ 可使用多达 10 小时。

检查 SLEEPBUDS™ 的电池电量

使用 Sleepbuds™ 时

在 Bose Sleep 应用中，在主屏幕中央查看 Sleepbuds™ 的当前电量。

注意：如果 Sleepbuds™ 的电量不同，则主屏幕会显示最低电量。

为 Sleepbuds™ 充电时

将一个 Sleepbud™ 放到充电盒后，相应充电指示灯会根据充电状态闪烁（请参见第 23 页）。

为充电盒充电

不使用时，充电盒可以存放 Sleepbuds™ 并对其充电。

注意：

- 尽量将充电盒连接到交流（市电）电源以保证您的 Sleepbuds™ 总是充满电。旅行时您也可以使用充电盒电池为 Sleepbuds™ 充电。
 - 充电之前，确保 Sleepbuds™ 处于房间温度，在 10°C 到 40°C 之间。
1. 将 USB 线缆较小的一端连接至充电盒后部的 USB-C 端口。

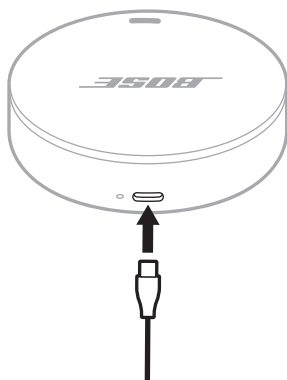

2. 将另一端连接到 USB-A 电源。
3. 将电源插入交流（市电）插座中。

充电时间

当 Sleepbuds™ 不在充电盒内时，最多需要 3 小时可以将充电盒充满。当 Sleepbuds™ 在充电盒内时，充电时间会有所差异。

注意：充电盒完全充满电且使用电池电量时，您可为 Sleepbuds™ 充电 3 次。充一次电可以使用 Sleepbuds™ 多达 10 小时。

检查充电盒的电池电量

充电盒电池指示灯位于盖子下方，用于显示充电状态和充电盒的电量。

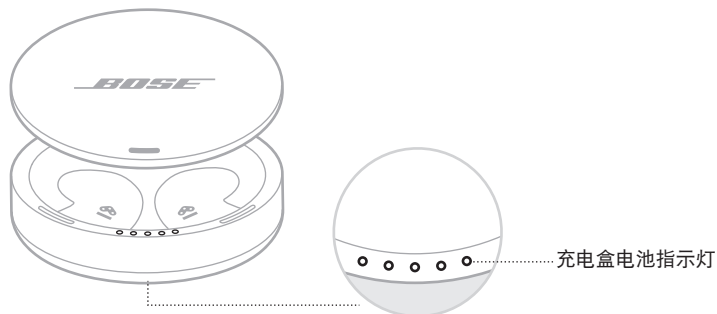

有关详细信息，请参见第 24 页上的“充电盒电池电量指示灯”。

电池保护

电池保护功能可在 Sleepbuds™ 长期保存期间保护其电池。Sleepbuds™ 在充电盒中放置一星期以上时，即会关闭。

要唤醒 Sleepbuds™，将充电盒连接到电源（请参见第 21 页），然后将 Sleepbuds™ 放到充电盒再将其取下。

SLEEPBUDS™ 充电指示灯

充电盒边缘 Sleepbuds™ 旁的指示灯显示每个 Sleepbud™ 的充电状态。

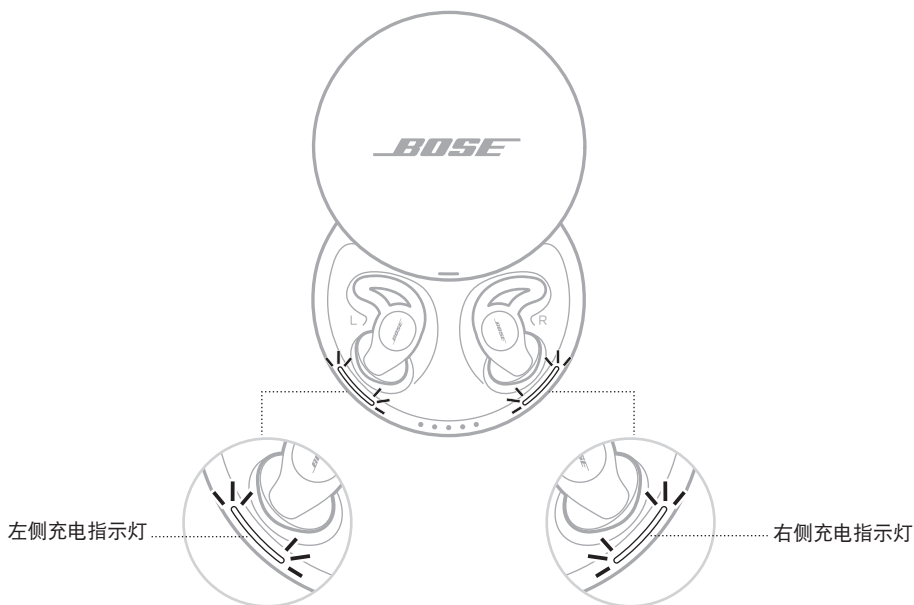

指示灯活动

充电状态

闪烁的白色光	正在充电
常亮白色光	充满电

注意：如果充电盒未连接到电源，则指示灯会在 2 分钟无活动后熄灭。

充电盒电池电量指示灯

充电盒内侧前缘的五个电池指示灯显示充电盒的电量和充电状态。

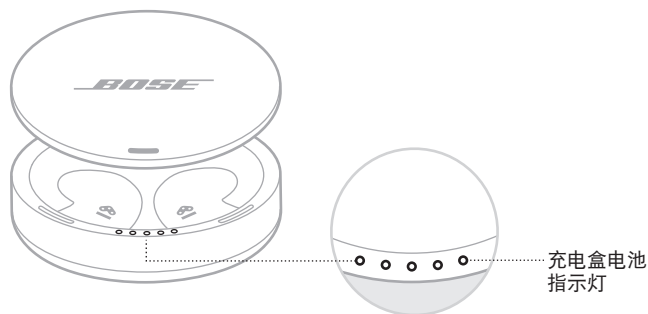

指示灯活动	充电百分比
○ ● ● ● ●	0% - 20%
○ ○ ● ● ●	21% - 40%
○ ○ ○ ● ●	41% - 60%
○ ○ ○ ○ ●	61% - 80%
○ ○ ○ ○ ○	81% - 100%
⚡ ● ● ●	充电错误 (请参见第 32 页上的“充电盒显示充电错误”)
○ ○ ○ ○ ○	正在更新充电盒。
● ● ● ○ ○	注意： 电池指示灯发出白光，然后从左至右逐渐消失。这种模式不断重复，直至完成更新。

Bluetooth Low Energy 无线技术让您可以通过移动设备上的 Bose Sleep 应用控制 Sleepbuds™。控制 Sleepbuds™ 前，您必须先下载应用并使设备与 Sleepbuds™ 连接。

连接移动设备

下载 Bose Sleep 应用并根据应用说明操作。



断开移动设备

使用 Bose Sleep 应用断开设备连接。

提示：您还可以通过禁用设备上的 Bluetooth 功能来断开移动设备的连接。禁用设备的 Bluetooth 功能后，所有其他设备连接都将中断。

重新连接移动设备

打开 Sleepbuds™ 电源时，最后连接的设备会自动与 Sleepbuds™ 重新连接。

注意：这些设备必须在范围内 (9 m) 并已通电。

来电提醒

“来电提醒”可以在使用 Sleepbuds™ 时通知您有电话打入。您可以在 Bose Sleep 应用中启用“来电提醒”。

无手机模式

在 Bose Sleep 应用中启用“无手机模式”时，您无需与应用交互即可通过一组有限功能使用 Sleepbuds™。

在以下情况下，您可能想要启用此功能：

- 您更喜欢在附近没有电子产品的地方睡觉。
- 您不需要设置闹钟或收听通知。

注意：因为 Sleepbuds™ 与设备断开，所以启用“无手机模式”时，其无法播放警报或接收通知。

当您启用“无手机模式”时，只要将 Sleepbuds™ 从充电盒中取出，其即可开始播放选定的屏蔽音。根据您的设置，sleepbuds™ 将会继续播放一段时间的屏蔽音或者直到您将他们放回充电盒中。

收纳 SLEEPBUDS™

要收纳 Sleepbuds™，将它们放入充电盒中。

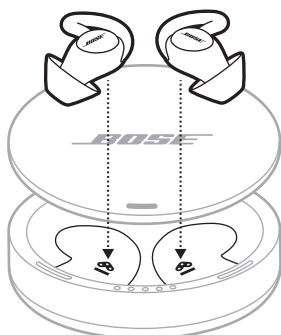

Sleepbuds™ 状态灯根据充电状态亮起（请参见第 23 页）。

清洁 SLEEPBUDS™ 和充电盒

需定期对 Sleepbuds™ 和充电盒进行清洁。

组件	清洁过程
耳塞	将耳塞从 Sleepbuds™ 上取下，然后使用中性清洁剂和水冲洗。 注意： 将耳塞重新安装到 Sleepbuds™ 之前，确保对其进行了彻底的冲洗和干燥处理。
Sleepbuds™ 出音孔	只能使用干燥、柔软的棉质抹布或类似物品清洁。切勿将任何清洁工具插入出音孔。
充电盒充电销和 Sleepbuds™ 充电触点	使用干燥、柔软的棉签或类似物品均匀地拍干。 小心： 切勿使用擦拭的动作清洁充电销，否则会弯曲充电销并使湿气进入充电盒缝隙中。
充电盒	只能使用干燥、柔软的棉质抹布或类似物品清洁。

更换零件

可通过 Bose 客户服务处订购更换零件。

请访问：worldwide.Bose.com/Support/Sleepbuds2

有限质保

您的 Sleepbuds™ 享受有限质保。有关有限质保的详情，请访问我们的网站：global.Bose.com/warranty。

要注册产品，请访问 global.Bose.com/register 了解有关说明。未进行注册并不影响您的有限质保权利。

重置充电盒

重置充电盒会关闭充电盒电源再打开。这有助于解决充电问题。

要重置充电盒，将一根细回形针插入充电盒后侧 USB-C 端口附近的孔中并按压，直至听到“喀哒”声。



更新 SLEEPBUDS™

Sleepbuds™ 和充电盒连接到 Bose Sleep 应用时会更新。请按照应用说明执行操作。

首先尝试这些解决方案

如果您的 Sleepbuds™ 出现问题，请先尝试以下解决方案。

- 将 Sleepbuds™ 放在充电盒中，再将其取出（请参见第 14 页）。
- 关闭再打开充电盒，然后检查 Sleepbuds™ 和充电盒的状态（请参见第 23 页）。
- 为充电盒（请参见第 21 页）和 Sleepbuds™（请参见第 19 页）充电。
- 将移动设备靠近 Sleepbuds™（9 m 内），远离其他干扰或障碍物。
- 确保您的设备支持 *Bluetooth Low Energy*（又称 *Bluetooth Smart*）。所有兼容 iOS 10 和更新版本的设备以及兼容 Android 5.0 和更新版本的大部分设备都支持 *Bluetooth Low Energy*。
- 检查 Bose Sleep 应用以确保您的 Sleepbuds™ 软件是最新的。
- 确保您正在使用 Bose Sleep 应用，而不是其他应用控制您的 Sleepbuds™（请参见第 12 页）。
- 尝试连接另一台设备（请参见第 25 页）。

其他解决方案

若无法解决问题，请参见下表了解常见问题的症状和解决方法。若仍然无法解决问题，请联系 Bose 客户服务处。

请访问：worldwide.Bose.com/contact

症状	解决方案
无电源	Sleepbuds™ 的电池可能处于电池保护模式（请参见第 22 页）或电池电量已耗尽。将充电盒连接到电源（请参见第 21 页）并为 Sleepbuds™ 充电（请参见第 19 页）。

症状	解决方案
Sleepbuds™ 无法与移动设备建立连接	<p>在您的设备上：</p> <ul style="list-style-type: none"> • 禁用并重新启用 <i>Bluetooth</i> 功能。 • 断开设备与 Sleepbuds™ 的连接（请参见第 25 页）。重新连接（请参见第 25 页）。 <p>将充电盒连接到电源（请参见第 21 页），然后将 Sleepbuds™ 从充电盒上取下。</p> <p>将 Sleepbuds™ 放在充电盒中并检查 Sleepbuds™ 充电指示灯（请参见第 23 页）。为 Sleepbuds™ 充电。</p> <p>重启设备。重新连接（请参见第 25 页）。</p> <p>连接不同的设备（请参见第 25 页）。</p> <p>请访问：worldwide.Bose.com/Support/Sleepbuds2 查看说明视频。</p> <p>重置充电盒（请参见第 28 页）。</p>
Sleepbuds™ 无法充电	<p>确保 Sleepbuds™ 正确放置在充电盒中（请参见第 27 页）。</p> <p>检查充电盒电池指示灯确保电池盒电池未耗尽（请参见第 24 页）。</p> <p>确保可通过每个耳塞后部看到各 Sleepbud™ 的充电触点（请参见第 19 页）。</p> <p>确保没有碎屑或耳屎盖住 Sleepbuds™ 充电触点或电池盒上的充电销。</p> <p>如果您的 Sleepbuds™ 曾暴露在高温或低温环境中并且全部状态指示灯闪烁白色光，请先等待 Sleepbuds™ 恢复室温，然后再次尝试充电。</p> <p>重置充电盒（请参见第 28 页）。</p>
充电盒无法充电	<p>固定 USB 线缆的两端。</p> <p>将 USB 线缆插入其他 USB 电源。</p> <p>使用其他 USB 线缆。</p> <p>连接其他交流（市电）电源充电。</p> <p>检查充电盒电池指示灯确保没有充电错误（请参见第 24 页）。</p> <p>如果您的 Sleepbuds™ 曾暴露在高温或低温环境中并且全部状态指示灯闪烁白色光，请先等待 Sleepbuds™ 恢复室温，然后再次尝试充电。</p> <p>重置充电盒（请参见第 28 页）。</p>

症状	解决方案
Sleepbuds™ 不舒服	<p>确保将 Sleepbuds™ 正确地佩戴在耳朵内。记住向后旋转 Sleepbud™ 并将耳塞翼部卡在耳甲下方（请参见第 16 页）。</p> <p>确保各个 Sleepbud™ 都使用了正确尺寸的耳塞（请参见第 17 页）。您的每只耳朵可能需要不同的尺寸。</p> <p>将 Sleepbuds™ 轻轻地戴在耳朵上。耳机翼部应该足够深入地放入耳朵内以形成密封，但放入的深度不应该使您感觉不舒服（请参见第 16 页）。</p> <p>确保 Sleepbuds™ 在耳塞中的朝向正确。Sleepbud™ 上的 Bose 标志要可见且右侧朝上，并且耳塞后侧可看到充电触点。</p>
没有声音	<p>在 Bose Sleep 应用中，提高当前屏蔽音的音量。</p> <p>将 Sleepbuds™ 放在充电盒中并检查 Sleepbuds™ 充电指示灯（请参见第 23 页）。为 Sleepbuds™ 充满电。</p> <p>清除耳塞和 Sleepbuds™ 出音孔上的碎屑或耳垢（请参见第 27 页）。</p> <p>确保将 Sleepbuds™ 正确地佩戴在耳朵内。记住向后旋转 Sleepbud™ 并将耳塞翼部卡在耳甲下方（请参见第 16 页）。</p> <p>连接不同的设备（请参见第 25 页）。</p>
音质差	<p>检查是否 Sleepbuds™ 在耳朵内形成阻隔噪音的密封。尝试大声说话。您应当听不清自己的声音。晃动你的头。Sleepbuds™ 应稳定。</p> <p>在 Bose Sleep 应用中调整音量。</p> <p>确保将 Sleepbuds™ 正确地佩戴在耳朵内。记住向后旋转 Sleepbud™ 并按压耳塞翼部，将其卡在耳甲下方（请参见第 16 页）。</p> <p>确保各个 Sleepbud™ 都使用了正确尺寸的耳塞（请参见第 17 页）。您的每只耳朵可能需要不同的尺寸。</p> <p>确保 Sleepbuds™ 在耳塞中的朝向正确。Sleepbud™ 上的 Bose 标志要可见且右侧朝上，并且耳塞后侧可看到充电触点。</p> <p>清除耳塞和 Sleepbuds™ 出音孔上的碎屑或耳垢（请参见第 27 页）。</p> <p>尝试使用其他屏蔽音。某些声音对屏蔽音更有效，这些声音听起来可能与通常情况下不同。</p>

症状	解决方案
Sleepbuds™ 从耳朵中脱落	<p>检查 Sleepbuds™ 是否稳固地佩戴在耳朵内。尝试大声说话。您应当听不清自己的声音。晃动你的头。Sleepbuds™ 应稳定。</p> <p>确保将 Sleepbuds™ 正确地佩戴在耳朵内。记住向后旋转 Sleepbud™ 并将耳塞翼部卡在耳甲下方（请参见第 16 页）。</p> <p>确保各个 Sleepbud™ 都使用了正确尺寸的耳塞（请参见第 17 页）。您的每只耳朵可能需要不同的尺寸。</p>
Sleepbuds™ 无法有效地屏蔽噪音	<p>检查是否 Sleepbuds™ 在耳朵内形成阻隔噪音的密封。尝试大声说话。您应当听不清自己的声音。晃动你的头。Sleepbuds™ 应稳定。</p> <p>确保将 Sleepbuds™ 正确地佩戴在耳朵内。记住向后旋转 Sleepbud™ 并将耳塞翼部卡在耳甲下方（请参见第 16 页）。</p> <p>确保各个 Sleepbud™ 都使用了正确尺寸的耳塞（请参见第 17 页）。您的每只耳朵可能需要不同的尺寸。</p> <p>在 Bose Sleep 应用中，提高当前屏蔽音的音量。为了更有效，屏蔽音应该比环境噪音稍大。</p> <p>尝试使用其他屏蔽音。不同的环境下的屏蔽音效果不同，因此您应该尝试每一个屏蔽音以找到最有效的一个。</p> <p>使用声音库添加新的屏蔽音。在 Bose Sleep 应用中，点击齿轮图标以访问声音库。</p>
耳塞脱落	<p>将耳塞牢固地安装到 Sleepbuds™ 上（请参见第 18 页）。</p> <p>确保 Sleepbuds™ 在耳塞中的朝向正确。Sleepbud™ 上的 Bose 标志要可见且右侧朝上，并且耳塞后侧可看到充电触点。</p>
充电盒显示充电错误	<p>将 Sleepbuds™ 从充电盒中取出，再将其放入充电盒。</p> <p>重置充电盒（请参见第 28 页）。</p> <p>如果错误仍然存在，请联系 Bose 客户服务处： worldwide.Bose.com/contact。</p>

請閱讀並保管好所有安全、安全性和使用指示。

CE Bose Corporation 在此聲明本產品嚴格遵守 2014/53/EU 指令和其他所有適用於歐盟指令要求中的基本要求和相關規定。您可以從以下位置找到完整的符合聲明：
www.Bose.com/compliance

重要安全指示

1. 為避免意外吞食，Sleepbuds™ 的存放位置應遠離兒童和寵物。Sleepbuds™ 中包含鎳氫 (NiMH) 電池，吞食可能會造成危險。如果吞食，需立即就醫。不使用時，應將 Sleepbuds™ 儲存在蓋好蓋子的充電盒中，並放在遠離兒童和寵物的地方。
2. 不允許兒童使用 Sleepbuds™。
3. 只能使用乾布清潔 Sleepbuds™ 和充電盒。要了解有關清潔的更多說明，請參閱第 27 頁。
4. 只能使用製造商指定的附件/配件。

警告/小心

- 使用本產品時，應遵守基本的預防措施，具體內容如下：
 - 使用充電盒之前，請閱讀所有指示。
 - 如果在兒童附近使用充電盒，必須嚴密監督以防其受傷。
 - 充電盒不得接觸水、雨、液體或雪等物質。
 - 不得在超出額定輸出功率的情況下使用充電盒。超出額定輸出功率會導致火災或人員受傷的風險。
 - 不得使用已經損壞或改裝過的充電盒。損壞或改裝過的電池會導致火災、爆炸或受傷等不可預測的危險。
 - 不得拆卸充電盒。需要檢修或維修時，請將其交由合格的維修人員處理。重組不當會導致火災或人員受傷的風險。
 - 不得拆卸、擠壓或將充電盒拋入火中或置於高溫中。置於火中或溫度超過 100°C 的環境中會導致爆炸。
 - 僅限合格的維修人員使用相同的備件執行維修操作。這可確保維持產品的安全性。
- Sleepbuds™ 採用遮罩聲音的設計。使用 Sleepbuds™ 的方式切勿干擾您為自己或其他人的安全需要聽到的聲音。
- 僅使用經過相關部門批准且符合本地監管要求的電源（如 UL、CSA、VDE、CCC）。
- 若您感覺到發熱或聽不到聲音，請立即取下 Sleepbuds™。
- 切勿將 Sleepbuds™ 浸入水中。切勿讓 Sleepbuds™ 接觸流水（例如水龍頭的水）。切勿在淋浴或泡浴時、或參加水上運動（例如游泳、滑水、衝浪等）佩戴 Sleepbuds™。



包含小部件，可能導致窒息危險。不適合兒童使用。



本產品含有磁性材料。諮詢醫生了解此裝置是否會影響植入式醫療裝置。

- 本產品不得受液體淋濺或噴灑，不得將裝有液體的物體（如花瓶等）置於本產品上或本產品附近。
- 保持產品遠離火源和熱源。請勿將明火火源（如點燃的蠟燭）置於本產品上或靠近本產品。
- 未經授權切勿擅自改裝本產品。
- 如果電池漏液，請避免讓液體與皮膚或眼睛接觸。如果接觸到了液體，請諮詢醫生。
- 請勿使含電池產品過熱（例如請避免陽光直射並遠離火源等）。

備註： 本裝置已經過測試，符合 FCC 規則第 15 部分有關 B 類數位裝置的各項限制。這些限制性規定旨在防範安裝在住宅中的裝置產生有害干擾。本裝置產生、使用並可能發散無線射頻能量，如果不按照指示安裝和使用，則可能會對無線電通訊造成有害干擾。然而，按照指示安裝並不能保證某些安裝不會發生干擾。如果本裝置確實對無線電或電視接收造成有害干擾（可透過關閉和開啟本裝置來確定），使用者可嘗試採取以下一種或多種措施來糾正干擾：

- 重新調整接收天線的方向或位置。
- 增大本裝置和接收器的間距。
- 將本裝置和接收器電源線插入不同線路上的插座中。
- 請諮詢經銷商或有經驗的無線電/電視技術人員以獲得協助。

未經 Bose Corporation 明確批准，擅自變更或改裝本裝置會使使用者操作本裝置的權利失效。

本裝置符合 FCC 規則第 15 部分規定和加拿大 ISED 免許可證 RSS 標準。本裝置工作時應滿足下列兩種情形：(1) 本裝置不會造成有害干擾；(2) 本裝置必須承受任何接收到的干擾，包括可能造成裝置異常工作的干擾。

本裝置符合為公眾闡明的 FCC 和加拿大 ISED 輻射限制。本發射器不能與其他天線或發射器位於同一地點或同時運行。

CAN ICES-3 (B)/NMB-3(B)

歐洲：

工作頻帶 2400 至 2483.5 MHz、5150 至 5350 MHz 和 5470 至 5725 MHz。

最大傳輸功率低於 20 dBm EIRP。

最大傳輸功率低於監管限制，因此無需 SAR 測試或根據適用法規豁免。



此符號表示本產品不得作為生活垃圾丟棄，必須送至相關回收部門循環利用。適當的處理和回收有助於保護自然資源、人類健康以及自然環境。想了解更多有關本產品的處理和回收資訊，請與當地民政部門、廢棄物處理服務機構或售出本產品的商店聯絡。

低功率電波輻射性電機管理辦法

第十二條

經型式認證合格之低功率射頻電機，非經許可，公司、商號或使用者均不得擅自變更頻率、加大功率或變更原設計之特性及功能。

第十四條

低功率射頻電機之使用不得影響飛航安全及干擾合法通訊；經發現有干擾現象時，應立即停用，並改善至無干擾時方得繼續使用。前項合法通訊，指依電信法規定作業之無線電通訊。

低功率射頻電機須忍受合法通訊或工業、科學及醫療用電波輻射性裝置之干擾。

請勿嘗試拆除產品內的可充電鎳氫電池。請聯絡本地 Bose 零售商或其他具有資格的專業人員進行拆除。



廢電池回收

請適當處理廢舊電池，遵守本地規章。請勿將其焚化。



中國危險物質限用表

有毒或有害物質或元素的名稱及成分						
零件名稱	有毒或有害物質或元素					
	鉛 (Pb)	汞 (Hg)	鎘 (Cd)	六價鉻 (CR(VI))	多溴化聯苯 (PBB)	多溴二苯醚 (PBDE)
印刷電路板	X	0	0	0	0	0
金屬零件	X	0	0	0	0	0
塑膠零件	0	0	0	0	0	0
揚聲器	X	0	0	0	0	0
連接線	X	0	0	0	0	0
此表格符合 SJ/T 11364 條款。 0：表示此零件中所有同類物質包含的有毒或有害物質低於 GB/T 26572 中的限定要求。 X：表示此零件使用的同類物質中至少有一種包含的有毒或有害物質高於 GB/T 26572 中的限定要求。						

台灣 BSMI 限用物質含有情況標示

設備名稱：Bose Sleepbuds™ II，型號：432893						
裝置	限用物質及其化學符號					
	鉛 (Pb)	汞 (Hg)	鎘 (Cd)	六價鉻 (Cr+6)	多溴化聯苯 (PBB)	多溴聯苯醚 (PBDE)
印刷電路板	-	○	○	○	○	○
金屬零件	-	○	○	○	○	○
塑膠零件	○	○	○	○	○	○
揚聲器	-	○	○	○	○	○
連接線	-	○	○	○	○	○
備註 1： 「○」表示限用物質的濃度百分比含量未超過參考值。 備註 2： 「-」表示限用物質屬於豁免項目範圍。						

請填寫以下內容，留作記錄

序號和型號位於充電盒蓋之下。

序號： _____

型號： _____

請將收據連同使用者指南存放在一起。現在是註冊您的 Bose 產品的好機會。
您可以到 global.Bose.com/register 輕鬆完成註冊。

生產日期：序號中第八位數字表示生產年份；「0」表示 2010 年或 2020 年。

中國進口商：Bose 電子（上海）有限公司，中國（上海）自由貿易試驗區，日櫻北路 353 號，9 號廠房 C 部

歐洲進口商：Bose Products B.V., Gorslaan 60, 1441 RG Purmerend, The Netherlands

台灣進口商：Bose 台灣分公司，台灣 104 台北市民生東路三段 10 號，9F-A1
電話：+886-2-2514 7676

墨西哥進口商：Bose de México, S. de R.L. de C.V., Paseo de las Palmas 405-204, Lomas de Chapultepec, 11000 México, D.F. 電話：+5255 (5202) 3545

輸入額定值：5V --- 150mA

充電溫度範圍：50° F - 104° F (10° C - 40° C)

放電溫度範圍：5° C - 45° C

CMIIT ID 位於充電盒蓋之下。

可在 Bose 網站查看 **Bose 隱私權政策**。

安全性資訊



連接 Bose Sleep 應用程式時，此產品能夠接收來自 Bose 的安全性更新。要透過行動應用程式接收安全性更新，您必須在 Bose Sleep 應用程式中完成產品設定流程。

Apple 和 Apple 徽標是 Apple Inc. 在美國及其他國家/地區的註冊商標。App Store 是 Apple Inc. 的服務標記。

Bluetooth® 文字標記和徽標是由 Bluetooth SIG, Inc. 所擁有的註冊商標，Bose Corporation 對上述標記的任何使用都遵守授權規定。

Google 和 Google Play 是 Google LLC 的商標。

Bose、Bose Sleep 和 Sleepbuds 是 Bose Corporation 的商標。

Bose 公司總部：1-877-230-5639

©2020 Bose Corporation。未經事先書面許可，不得複製、修改、發行或以其他方式使用本資料的任何部分。

裝箱單

內件	10
----------	----

注意您的環境

設定合適的音量	11
保持環境感知的提示	11

BOSE SLEEP 應用程式

下載 Bose Sleep 應用程式	12
--------------------------	----

電源

打開充電盒	13
接通電源	14
關閉電源	14

如何佩戴

插入 Sleepbuds™	15
檢查佩戴情況	16
調整	17
找出耳塞的尺寸	17
更換耳塞	18

電池

為 Sleepbuds™ 充電	19
充電時間	20
檢查 Sleepbuds™ 的電池電量	20
使用 Sleepbuds™ 時	20
為 Sleepbuds™ 充電時	20
為充電盒充電	21
充電時間	21
檢查充電盒的電池電量	22
電池保護	22

SLEEPBUDS™ 和充電盒狀態

Sleepbuds™ 充電指示燈.....	23
充電盒電池電量指示燈.....	24

BLUETOOTH® 連接

連接行動裝置.....	25
斷開行動裝置.....	25
重新連接行動裝置.....	25

進階功能

來電通知.....	26
無手機模式.....	26

維護與保養

收納 Sleepbuds™.....	27
清潔 Sleepbuds™ 和充電盒.....	27
更換零件.....	28
有限保固.....	28
重設充電盒.....	28
更新 Sleepbuds™.....	28

疑難排解

首先嘗試這些解決方案.....	29
其他解決方案.....	29

內件

請確認包裝箱中內含以下部件：



Bose Sleepbuds™ II



充電盒

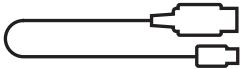

USB-C 至 USB-A 連接線

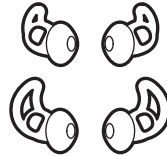

耳塞（1 和 3 號尺寸）

注意：2 號尺寸耳塞已被安裝在 Sleepbuds™ 上。有關識別耳塞尺寸的說明，請參見第 17 頁上的「找出耳塞的尺寸」。

備註：如果產品部分損壞，請勿使用。請聯絡 Bose 授權經銷商或 Bose 客戶服務中心。
請造訪：worldwide.Bose.com/Support/Sleepbuds2

Sleepbuds™ 用於在您睡眠時遮噪和抗干擾。因此，它們會影響您聽其他聲音的能力，例如提醒、警報系統、人和寵物。

設定合適的音量

要平衡您想要的遮噪和感知的水平，請根據需要設定合適的音量。音量應足夠高以遮罩打擾您睡眠的噪音，但也不能太高而讓您無法聽到想聽的環境。

在 Bose Sleep 應用程式中，將音量設定到最低，然後逐漸升高以達到合適的音量。音量越低，您聽到想聽或需要聽的聲音的機率就越大。

保持環境感知的提示

如果您睡眠時有伴侶，可以考慮佩戴 Sleepbuds™ 時依靠伴侶來提醒您對環境的感知。如果您獨自睡覺並擔心佩戴 Sleepbuds™ 時聽取環境聲音的能力，請嘗試以下提示：

- 僅佩戴一個 Sleepbud™。
- 設定目前的遮罩音，使其經過一定時間後停止，而不是整夜播放。為此，您可在 Bose Sleep 應用程式中設定目前遮罩音的睡眠計時器。

備註：這些提示會**降低** Sleepbuds™ 遮噪的效果，但能進一步增加您對環境的感知。

您可在任何行動裝置上透過 Bose Sleep 應用程式設定和控制 Sleepbuds™。透過該應用程式，您可以選取遮罩音、設定喚醒警報及管理 Sleepbud™ 設定。

下載 BOSE SLEEP 應用程式

1. 在行動裝置上，下載 Bose Sleep 應用程式。



2. 請按照應用程式指示操作。

打開充電盒

Bose 標誌朝向您，將充電盒蓋向遠離您的方向滑動打開。

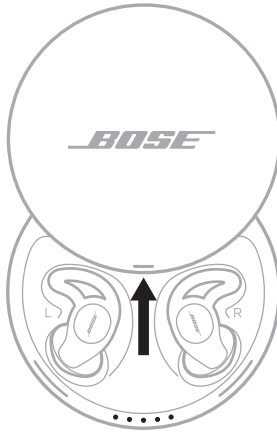

充電盒內緣指示燈顯示充電盒和 Sleepbuds™ 的目前電量和充電狀態（請見第 24 頁）。

接通電源

從充電盒中取出 Sleepbuds™ 以將開啟電源。

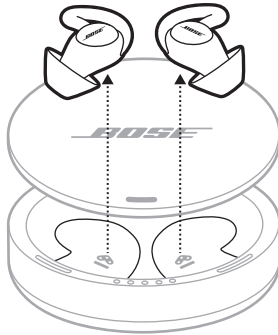

關閉電源

將 Sleepbuds™ 放在充電盒中即可關閉電源。

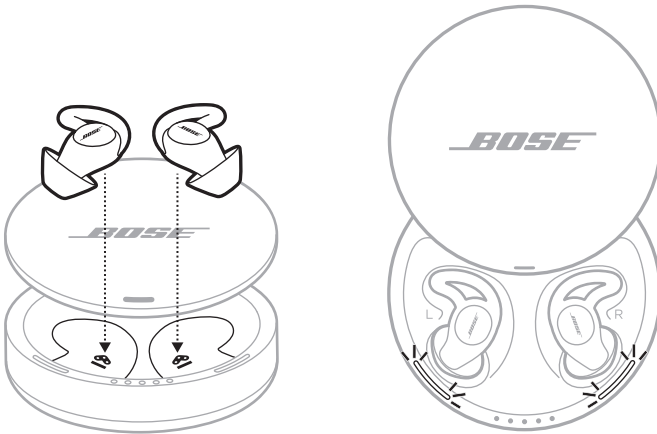

Sleepbuds™ 充電指示燈閃爍白色光（請參見第 23 頁）。

插入 SLEEPBUDS™

1. 插入 Sleepbuds™，使耳塞恰好佩戴在耳道開口處。

備註：每個耳塞均標有 **L**（左）或 **R**（右）。

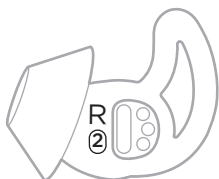

2. 略微將 Sleepbuds™ 向後旋轉，直至耳塞在耳道內形成舒適的密封。

備註：將 Sleepbuds™ 向後旋轉的幅度過大可能影響舒適度與音質。

3. 將耳塞翼部塞入耳甲下方。
4. 檢查佩戴情況（請參見第 16 頁）。

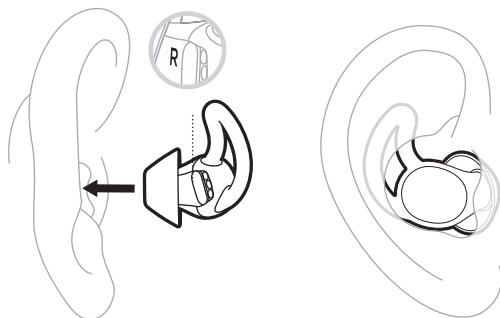

5. 重複步驟 1-4 以插入另一個 Sleepbuds™ 耳機。

檢查佩戴情況

使用鏡子確保成功向後旋轉 Sleepbuds™、塞入耳塞翼部，且每隻耳朵使用最佳尺寸的耳塞。

適合度	檢查方法
<p>正確安裝</p>	 <p>如果耳塞適合：</p> <ul style="list-style-type: none"> • 耳塞恰好佩戴在耳道開口處，形成密封。您應當聽不清背景雜訊。 • 耳塞翼部塞在耳甲下方。 • 耳塞翼部看來不擠扁或不感到擠扁。 • 耳塞翼部沒有凸出。
<p>過大</p>	 <p>如果耳塞過大：</p> <ul style="list-style-type: none"> • 耳塞在耳道中感到擠扁。 • 耳塞翼部在耳甲下方不適合。 • 耳塞翼部凸出。
<p>過小</p>	 <p>如果耳塞過小：</p> <ul style="list-style-type: none"> • 耳塞感覺塞過多到耳道內部。 • 耳塞翼部接觸不到耳甲。 • 耳塞在耳內感到鬆動，並在移動頭部時跌出。

調整

長時間配戴 Sleepbuds™。如果您開始感到耳內不適或有壓力，請作出部分調整。

- 將 Sleepbuds™ 進一步向後旋轉，直至耳道內形成更緊密的密封。
- 確保 Bose 徽標可見並且右側向上。
- 將耳塞翼部塞入耳甲下方。
- 嘗試其他型號的耳塞。

找出耳塞的尺寸

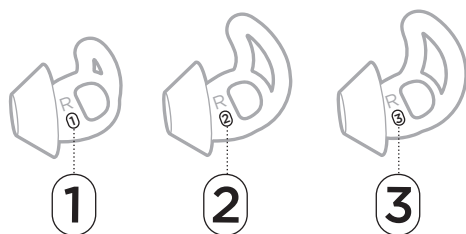

尺寸用 **1** (小)、**2** (中) 或 **3** (大) 標記在每個耳塞的側邊。

2 號尺寸 (中) 耳塞已被安裝在 Sleepbuds™ 上。如果 2 號尺寸感覺過鬆，請嘗試 3 號尺寸 (大)。如果感覺過緊，請嘗試 1 號尺寸 (小)。

備註：您可能需要嘗試所有三種耳機尺寸，或每隻耳朵使用不同的尺寸。

更換耳塞

1. 握住 Sleepbuds™，輕輕地伸展耳塞底部，將其從 Sleepbuds™ 上剝下來。



小心：為了防止撕裂耳塞，切勿拉拽耳塞的翼部。

2. 選擇新的耳塞尺寸（請參見第 17 頁）。
3. 將耳塞開口處與 Sleepbuds™ 出音孔對齊，將 Sleepbuds™ 出音孔滑動到耳塞開口處上。

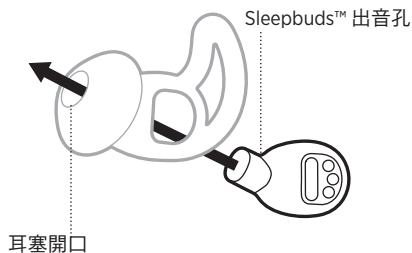

4. 在出音孔周圍輕輕伸展耳塞的底部。

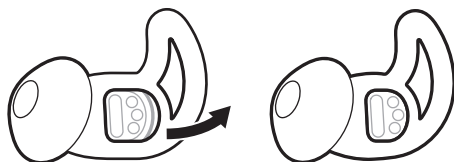

5. 將 Sleepbuds™ 插入耳內（請參見第 15 頁）。
6. 檢查佩戴情況（請參見第 16 頁）。

為 SLEEPBUDS™ 充電

1. 將右 Sleepbuds™ 的充電觸點與充電盒右側的充電銷對齊。

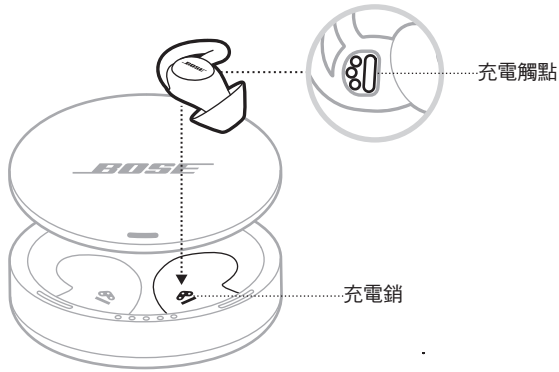

2. 將 Sleepbuds™ 放入充電盒直到吸附到位。
右 Sleepbuds™ 的充電指示燈閃爍白色光。

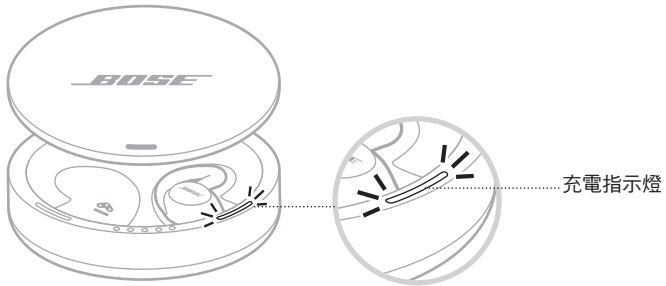

備註：如果將 Sleepbuds™ 放到充電盒後充電指示燈不閃爍白色光，表示 Sleepbuds™ 未正確地放在充電盒中或充電盒電池電量已耗盡。重新將 Sleepbuds™ 放到充電盒中，然後為充電盒充電（請參見第 21 頁）。如果問題仍然存在，請參閱第 30 頁上的「Sleepbud™ 無法充電」。

3. 重複步驟 1 和 2 為左 Sleepbuds™ 充電。

充電時間

最長需要 6 小時即可將 Sleepbuds™ 充滿電。

備註： Sleepbuds™ 充滿電後，可使用達 10 個小時。

檢查 SLEEPBUDS™ 的電池電量

使用 Sleepbuds™ 時

在 Bose Sleep 應用程式中，在主螢幕中央查看 Sleepbuds™ 目前電池電量。

備註： 如果 Sleepbuds™ 的電池電量不同，則主螢幕會顯示最低電量。

為 Sleepbuds™ 充電時

將 Sleepbuds™ 放到充電盒後，相應充電指示燈會根據充電狀態閃爍（請參見第 23 頁）。

為充電盒充電

不使用時，充電盒可以存放 Sleepbuds™ 並為其充電。

注意：

- 儘量將充電盒連接到交流電源以保證您的 Sleepbuds™ 總是充滿電。旅行時您也可以使用充電盒電池為 Sleepbuds™ 充電。
 - 充電之前，確保 Sleepbuds™ 處於房間溫度在 10°C 到 40°C 之間。
1. 將 USB 連接線較小的一端連接至充電盒後部的 USB-C 連接埠。

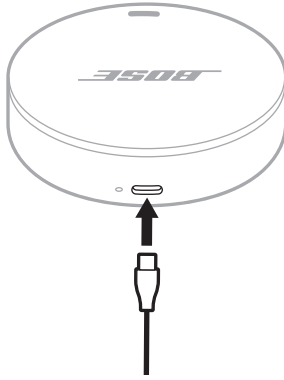

2. 將另一端連接到 USB-A 電源供應器。
3. 將電源供應器插入交流（市電）插座中。

充電時間

當 Sleepbuds™ 不在充電盒內時，最多需要 3 小時可以將充電盒充滿。當 Sleepbuds™ 在充電盒內時，充電時間會有所差異。

備註：充電盒充滿電且使用電池電量時，您可為 Sleepbuds™ 充滿電 3 次。Sleepbuds™ 單次充電後，可使用達 10 個小時。

檢查充電盒的電池電量

充電盒電池指示燈位於充電盒蓋下方，顯示充電盒的充電狀態和電池電量。

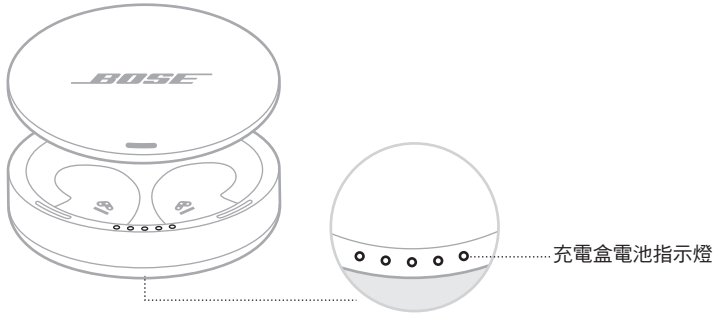

有關詳細資訊，請參見第 24 頁上的「充電盒電池電量指示燈」。

電池保護

電池保護功能可在 Sleepbuds™ 長期保存期間保護其電池。Sleepbuds™ 若置於充電盒中，一週後即會關閉。

要喚醒 Sleepbuds™，將充電盒連接到電源（請參見第 21 頁），然後將 Sleepbuds™ 從充電盒中取出。

SLEEPBUDS™ 充電指示燈

Sleepbuds™ 旁充電盒內緣上的指示燈顯示每個 Sleepbuds™ 的充電狀態。

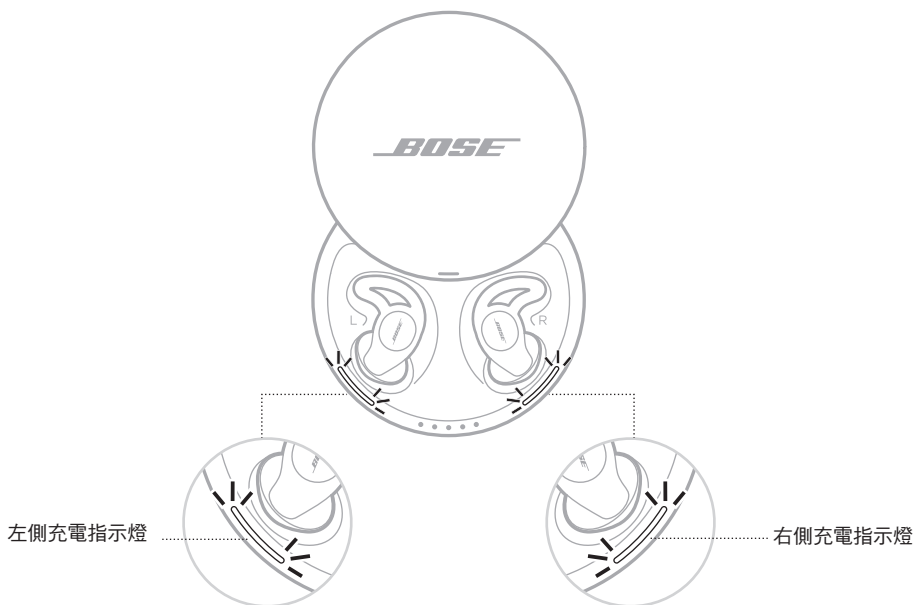

指示燈活動

充電狀態

閃爍白色光	正在充電
恆亮白色光	充滿電

備註：如果充電盒未連接到電源，則指示燈會在 2 分鐘無活動後熄滅。

充電盒電池電量指示燈

充電盒內前緣上的五個電池指示燈顯示充電盒的目前電量和充電狀態。

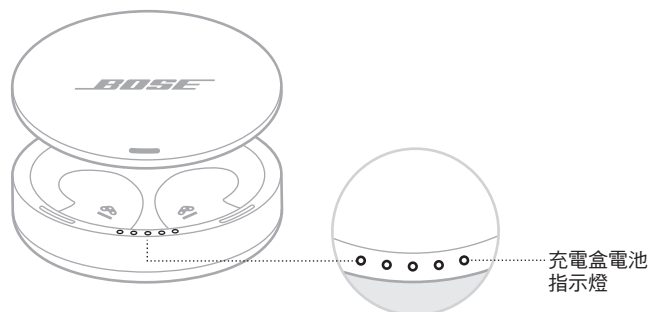

指示燈活動	充電百分比
○ ● ● ● ●	0% - 20%
○ ○ ● ● ●	21% - 40%
○ ○ ○ ● ●	41% - 60%
○ ○ ○ ○ ●	61% - 80%
○ ○ ○ ○ ○	81% - 100%
⚡ ○ ● ● ●	充電錯誤 (請參見第 32 頁上的「充電盒顯示充電錯誤」)
○ ○ ○ ○ ○	正在更新充電盒。
● ● ● ○ ○	備註： 這些電池指示燈發出白色光，然後由左至右轉弱；按此模式會重複執行，直至更新完成。

Bluetooth Low Energy 無線技術讓您可以透過行動裝置上的 Bose Sleep 應用程式控制 Sleepbuds™。您必須先下載該應用程式並將裝置連接至 Sleepbuds™，才能夠控制 Sleepbuds™。

連接行動裝置

下載 Bose Sleep 應用程式並根據應用程式說明操作。



斷開行動裝置

使用 Bose Sleep 應用程式斷開裝置連接。

提示：您還可以透過停用裝置上的 Bluetooth 功能來斷開行動裝置的連接。停用裝置的 Bluetooth 功能後，所有其他裝置連接都將中斷。

重新連接行動裝置

開啟 Sleepbuds™ 電源時，最後連接的裝置會自動與 Sleepbuds™ 重新連接。

備註：裝置必須在連接範圍內（9 m）且已開啟電源。

來電通知

來電通知會在使用 Sleepbuds™ 時通知您有來電。您可以在 Bose Sleep 應用程式中啟用來電通知。

無手機模式

在 Bose Sleep 應用程式中啟用「無手機模式」時，您無需與應用程式互動即可透過一組有限功能使用 Sleepbuds™。

在以下情況下，您可能想要啟用此功能：

- 您更喜歡在附近沒有電子產品的地方睡覺。
- 您不需要設定鬧鐘或收聽通知。

備註：因為 Sleepbuds™ 與裝置斷開，所以啟用「無手機模式」時，其無法播放警報或接收通知。

當您啟用「無手機模式」時，只要將 Sleepbuds™ 從充電盒中取出，其即可開始播放選定的遮罩音。根據您的設定，Sleepbuds™ 將會繼續播放一段時間的遮罩音或者直到您將他們放回充電盒中。

收納 SLEEPBUDS™

要收納 Sleepbuds™，將它們放入充電盒中。

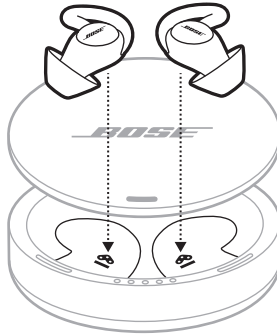

Sleepbuds™ 狀態指示燈會根據充電狀態亮起（請參見第 23 頁）。

清潔 SLEEPBUDS™ 和充電盒

需定期對 Sleepbuds™ 和充電盒進行清潔。

元件	清潔過程
耳塞	將耳塞從 Sleepbuds™ 上取下，然後使用中性清潔劑和水沖洗。 備註： 將耳塞重新安裝到 Sleepbuds™ 之前，確保對其進行了徹底的沖洗和乾燥處理。
Sleepbuds™ 出音孔	只能使用乾燥、柔軟的棉花棒或類似物品清潔。請勿將任何清潔工具插入出音孔。
充電盒充電銷和 Sleepbuds™ 充電觸點	使用乾燥、柔軟的棉花棒或類似物品均勻地拍乾。 小心： 切勿使用擦拭的動作清潔充電銷，否則會彎曲充電銷並使濕氣進入充電盒縫隙中。
充電盒	只能使用乾燥、柔軟的棉花棒或類似物品清潔。

更換零件

可透過 Bose 客戶服務中心訂購更換零件。

請造訪：worldwide.Bose.com/Support/Sleepbuds2

有限保固

Sleepbuds™ 享受有限保固。請造訪我們的網站：global.Bose.com/warranty，了解有限保固的詳細資料。

要註冊產品，請造訪 global.Bose.com/register，了解相關指示。未執行註冊並不影響您的保固期權利。

重設充電盒

重設充電盒會關閉充電盒電源再打開。這有助於解決充電問題。

要重設充電盒，將一根細迴紋針插入充電盒後側 USB-C 連接埠附近的孔中，直到咔嗒到位。



更新 SLEEPBUDS™

Sleepbuds™ 和充電盒連接到 Bose Sleep 應用程式時會更新。請按照應用程式指示操作。

首先嘗試這些解決方案

如果您的 Sleepbuds™ 出現問題，請先嘗試以下解決方案：

- 將 Sleepbuds™ 放在充電盒中，再將其取出（請參見第 14 頁）。
- 關閉再打開充電盒，然後檢查 Sleepbuds™ 和充電盒的狀態（請參見第 23 頁）。
- 為充電盒（請參見第 21 頁）和 Sleepbuds™（請參見第 19 頁）充電。
- 將行動裝置靠近 Sleepbuds™（9 m 內），遠離其他干擾或障礙物。
- 確保您的裝置支援 *Bluetooth Low Energy*（又稱 *Bluetooth Smart*）。所有相容 iOS 10 和更新版本的裝置以及相容 Android 5.0 和更新版本的大部分裝置都支援 *Bluetooth Low Energy*。
- 檢查 Bose Sleep 應用程式以確保您的 Sleepbuds™ 軟體是最新的。
- 確保您正在使用 Bose Sleep 應用程式，而不是其他應用程式控制您的 Sleepbuds™（請參見第 12 頁）。
- 嘗試連接其他裝置（請參見第 25 頁）。

其他解決方案

若無法解決問題，請參見下表了解常見問題的症狀和解決方法。若仍然無法解決問題，請聯絡 Bose 客戶服務中心。

請造訪：worldwide.Bose.com/contact

症狀	解決方法
未通電	Sleepbuds™ 的電池可能處於電池保護模式（請參見第 22 頁），或電池電量已耗盡。將充電盒連接到電源（請參見第 21 頁）並為 Sleepbuds™（請參見第 19 頁）充電。

症狀	解決方法
<p>Sleepbud™ 無法與行動裝置建立連接</p>	<p>在您的裝置上：</p> <ul style="list-style-type: none"> • 停用後啟用 <i>Bluetooth</i> 功能。 • 斷開裝置與 Sleepbuds™ 的連接（請參見第 25 頁）。重新連接（請參見第 25 頁）。 <p>將充電盒連接到電源（請參見第 21 頁），然後將 Sleepbuds™ 從充電盒中取出。</p> <p>將 Sleepbuds™ 放在充電盒中並檢查 Sleepbuds™ 充電指示燈（請參見第 23 頁）。為 Sleepbuds™ 充電。</p> <p>重新啟動裝置。重新連接（請參見第 25 頁）。</p> <p>連接不同的裝置（請參見第 25 頁）。</p> <p>請造訪：worldwide.Bose.com/Support/Sleepbuds2 查看說明視頻。</p> <p>重啟充電盒（請參見第 28 頁）。</p>
<p>Sleepbud™ 無法充電</p>	<p>確保 Sleepbuds™ 正確放置在充電盒中（請參見第 27 頁）。</p> <p>檢查充電盒電池指示燈確保電池盒電池未耗盡（請參見第 24 頁）。</p> <p>確保可從耳塞後部看到各 Sleepbuds™ 的充電觸點（請參見第 19 頁）。</p> <p>確保沒有碎屑或耳屎蓋住 Sleepbuds™ 充電觸點或電池盒上的充電銷。</p> <p>如果您的 Sleepbuds™ 曾暴露在高溫或低溫環境中並且所有狀態指示燈閃爍白色光，請先等待 Sleepbuds™ 恢復室溫。再次充電。</p> <p>重啟充電盒（請參見第 28 頁）。</p>
<p>充電盒無法充電</p>	<p>固定 USB 連接線的兩端。</p> <p>將 USB 連接線連接至不同的 USB 電源供應器。</p> <p>使用不同的 USB 連接線。</p> <p>連接至不同的 AC（主）電源。</p> <p>檢查充電盒電池指示燈確保沒有充電錯誤（請參見第 24 頁）。</p> <p>如果您的 Sleepbuds™ 曾暴露在高溫或低溫環境中並且所有狀態指示燈閃爍白色光，請先等待 Sleepbuds™ 恢復室溫。再次充電。</p> <p>重啟充電盒（請參見第 28 頁）。</p>

症狀	解決方法
Sleepbud™ 不舒服	<p>確保將 Sleepbuds™ 正確地佩戴在耳朵內。記住向後旋轉 Sleepbuds™ 並將耳塞翼部塞入耳甲下方（請參見第 16 頁）。</p> <p>確保各個 Sleepbuds™ 都使用了正確尺寸的耳塞（請參見第 17 頁）。您的每隻耳朵可能需要不同的尺寸。</p> <p>將 Sleepbuds™ 輕輕地戴在耳朵上。耳機翼部應該足夠深入地放入耳朵內以形成密封，但放入的深度不應該使您感覺不舒服（見第 16 頁）。</p> <p>確保 Sleepbuds™ 在耳機中的朝向正確。Sleepbud™ 上的 Bose 標誌要可見且右側朝上，且從耳塞後側可看到兩個充電觸點。</p>
沒有聲音	<p>在 Bose Sleep 應用程式中，提高目前遮罩音的音量。</p> <p>將 Sleepbuds™ 放在充電盒中並檢查 Sleepbuds™ 充電指示燈（請參見第 23 頁）。為 Sleepbuds™ 充滿電。</p> <p>清除耳塞和 Sleepbuds™ 出音孔上的碎屑或耳垢（請參見第 27 頁）。</p> <p>確保將 Sleepbuds™ 正確地佩戴在耳朵內。記住向後旋轉 Sleepbuds™ 並將耳塞翼部塞入耳甲下方（請參見第 16 頁）。</p> <p>連接不同的裝置（請參見第 25 頁）。</p>
音質差	<p>檢查 Sleepbuds™ 是否在耳朵內形成阻隔噪音的密封。嘗試大聲說話。您應當聽不清自己的聲音。晃動您的頭。Sleepbuds™ 應穩定。</p> <p>在 Bose Sleep 應用程式中調整音量。</p> <p>確保將 Sleepbuds™ 正確地佩戴在耳朵內。記住向後旋轉 Sleepbuds™ 並將耳塞翼部塞到耳甲下方（請參見第 16 頁）。</p> <p>確保各個 Sleepbuds™ 都使用了正確尺寸的耳塞（請參見第 17 頁）。您的每只耳朵可能需要不同的尺寸。</p> <p>確保 Sleepbuds™ 在耳機中的朝向正確。Sleepbuds™ 上的 Bose 徽標應可見且右側朝上，且從耳塞後側可看到兩個充電觸點。</p> <p>清除耳塞和 Sleepbuds™ 出音孔上的碎屑或耳垢（請參見第 27 頁）。</p> <p>嘗試使用其他遮罩音。某些聲音對遮罩音更有效，這些聲音聽起來可能與通常情況下不同。</p>

症狀	解決方法
<p>Sleepbud™ 從耳朵中脫落</p>	<p>檢查 Sleepbuds™ 是否適貼穩固地佩戴在耳朵內。嘗試大聲說話。您應當聽不清自己的聲音。晃動你的頭。Sleepbuds™ 應穩定。</p> <p>確保將 Sleepbuds™ 正確地佩戴在耳朵內。記住向後旋轉 Sleepbuds™ 並將耳塞翼部塞入耳甲下方（請參見第 16 頁）。</p> <p>確保各個 Sleepbuds™ 都使用了正確尺寸的耳塞（請參見第 17 頁）。您的每隻耳朵可能需要不同的尺寸。</p>
<p>Sleepbuds™ 無法有效地遮罩噪音</p>	<p>檢查 Sleepbuds™ 是否在耳朵內形成阻隔噪音的密封。嘗試大聲說話。您應當聽不清自己的聲音。晃動您的頭。Sleepbuds™ 應穩定。</p> <p>確保將 Sleepbuds™ 正確地佩戴在耳朵內。記住向後旋轉 Sleepbuds™ 並將耳塞翼部塞入耳甲下方（請參見第 16 頁）。</p> <p>確保各個 Sleepbuds™ 都使用了正確尺寸的耳塞（請參見第 17 頁）。您的每只耳朵可能需要不同的尺寸。</p> <p>在 Bose Sleep 應用程式中，提高目前遮罩音的音量。為了更有效，遮罩音應該比環境噪音稍大。</p> <p>嘗試使用其他遮罩音。不同的環境下的遮罩音效果不同，因此您應該嘗試每一個遮罩音以找到最有效的一個。</p> <p>使用聲音庫新增新的遮罩音。在 Bose Sleep 應用程式中，輕觸齒輪圖示以存取聲音庫。</p>
<p>耳塞脫落</p>	<p>將耳塞牢固地安裝到 Sleepbuds™ 上（請參見第 18 頁）。</p> <p>確保 Sleepbuds™ 在耳塞中的朝向正確。Sleepbud™ 上的 Bose 徽標應可見且右側朝上，且耳機後側可看到兩個充電觸點。</p>
<p>充電盒顯示充電錯誤</p>	<p>將 Sleepbuds™ 從充電盒中取出，再將其放入充電盒。</p> <p>重啟充電盒（請參見第 28 頁）。</p> <p>如果錯誤仍然存在，請聯絡 Bose 客戶服務： worldwide.Bose.com/contact。</p>