

承认书

SPECIFICATION FOR APPROVAL

客户名称 (CUSTOMER): 微电能科技有限公司

客户料号 (CUSTOMER P/N):

品名 (DESCRIPTION): DATE: 2022-7-14

规格 (SPECIFICATION): G43.5开槽+背胶38mm REV.NO.: A0

鸿日昇威科技承认签核、盖章

部门	确认/日期	审核/日期	批准/日期	(盖公司公章)
品质	董晚红	吕惠	韦函满	
工程	何伟华	韦立红	韦立红	

备注:

微电能科技承认签核、盖章

部门	确认/日期	审核/日期	批准/日期	(盖公司公章)
开发工程师				
采购				
品质				

备注:

深圳市鸿日昇威科技有限公司

HRSW ELECTRONICS CO.,LTD

ADD: 深圳市龙华新区观澜环观中路48号1栋2楼

TEL: +86-755-23461055 FAX: +86-0755-28015170

page: 1/2

SPECIFICATION FOR APPROVAL

1. MECHANICAL DIMENSION (UNIT:mm)

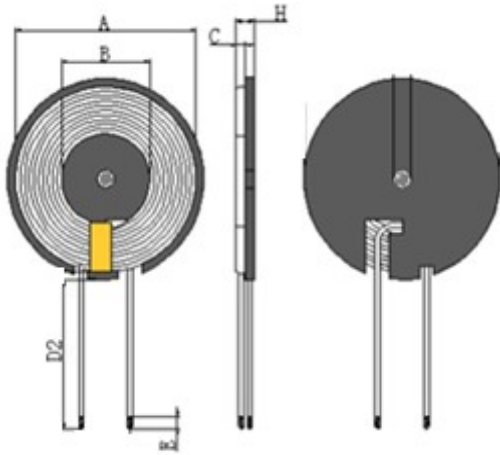

2. SCHEMATICS:

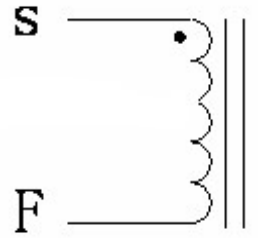

A	B	C	D2	E	H				I
43.5±0.05	20.5±0.5	0.8±0.05	38±2	4±2	1.9MAX				

3. WINDING:

STEP	START-FINISH	WIRE TYPE	TURNS	TAPE	REMARK
N1	S-F	热风线 $\phi 0.08*24*2P$ 2UEW	10TS (Ref)		

4. ELECTRICAL SPECIFICATION:

ITEM	L	DCR		Q值	HI-POT
TEST	线圈加磁片	S-F			
CON	100KHz, 0.25V	AT 25°C			
SPEC	6.5uH ± 10%	85mΩ Max		45	

5. BILF OF MATERIAL:

NO.	ITEM	MATERIAL SPECIFICATION	MANUFACTURER	SGS NO.
1	热风线0.3*4股	热风线0.08*24*2股	NANJINGJINNINGCO,LTD	
2	无铅锡条	无铅锡条	QIAODO	
3	磁片	$\phi 43.5*0.8$ 锰锌硬磁片开L槽	TAIYI CO.,LTD	
4	胶水	黄胶9999	LIANCHENG CO.,LTD	
5	高温胶纸	8mm宽高温胶纸	CUDAK CO.,LTD	
6	背胶	$\phi 41.8*0.1$	CUDAK CO.,LTD	
7				

HRSW ELECTRONICS CO.,LTD		PART NO	
		TITLE	G43.5开槽+背胶 38长mm
DRAWN BY	CHECKED BY		APPROVED BY
何伟华	韦立红		韦立红