

承 认 书

SPECIFICATION FOR APPROVAL

客 户: 中利冠达（深圳）智能科技有限公司（KH008）
CUSTOMER:

客 户 料 号: AM0932
CUST P/N:

内 部 料 号: LCX-KH008TX011
LCX P/N:

产 品 型 号: $\Phi 21.7*39-0.08*100P-11TS-30-42.42L065C-BJ$
DESC:

日 期: 2024/6/20
DATE:

版 本: A.0
Version:

制作 PREPARED BY	审核 CHECKED BY	批准 APPROVED BY	客户承认 CUSTOMER APPROVE
杨文俊 2024/6/30	高应洪 2024/6/30		

地 址: 深圳市龙华区观湖街道观城社区横坑村440号荣倡工业园7B栋四楼401

电 话: 13828741697

E-mail: 467317369@qq.com

产品规格书 SPECIFICATION		版本 A/0	制作: 杨文俊 2024/6/20	审核: 高应洪 2024/6/20
图纸编号: LCX-GCQP001193		页码: 2/4	客户代码: CUST	KH008
规格型号	Φ21.5*39-0.08*100P-11TS-30-42.42L065C-BJ	客户料号: CUST P/N		AM0932
		内部料号: IN P/N		LXC-KH008TX011

版本变更履历

Version Change History

版本 Rev	变更前 Before Change	变更后 After Change	更改日期 Change Date	批准 Approved By
A/0	新发行	----	2024/6/30	高应洪

物料清单

Bill of material

序号	物料名称	内部料号	物料规格	单位	用量	备注
1	线圈		多股漆包线0.08*100P	克	4.6	
2	硬磁片		Φ42.4*0.65材质PN40	PCS	1	双槽不带孔
3	硬磁片		Φ18*0.8材质PN40	PCS	1	
4	普通双面胶		Φ41.5*0.03	PCS	1	双面背胶带手撕位
5	无铅锡条		Su 99.3 Cu 0.7	克		
6	黄胶		405	克		
7	高温胶带		8*15	PCS	1	
8	高温胶带		5*15	PCS	1	
		以下空白				

产品规格书 SPECIFICATION								版本 A/0	制作: 杨文俊 2024/6/20	审核: 高应洪 2024/6/20					
图纸编号: LCX-GCQP001193								页码: 3/4	客户代码: CUST	KH008					
规格型号 Φ21.7*39-0.08*100P-11TS-30-42.42L065C-BJ								客户料号: CUST P/N			AM0932				
								内部料号: IN P/N			LXC-KH008TX011				
A	B	C	D	E	F	G	H	H1	H2	--	--	--	--	--	
21.7 ±0.5	39 40	42.5± 0.6	17.7 Ref	2.4 Ref	30 ±2	3 ±1	1.15 ±0.1	0.65 ±0.05	2.05 Max	--	--	--	--	--	

一、尺寸 DIMENSION:(mm) 绕线模具:Φ21.7 线圈单重: 4.6

图一、线圈

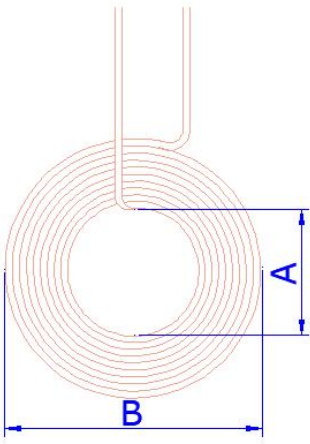

图二、硬磁片

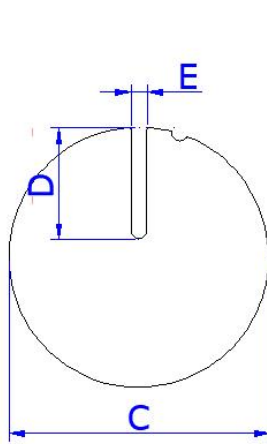

图三、线圈贴合磁片模组

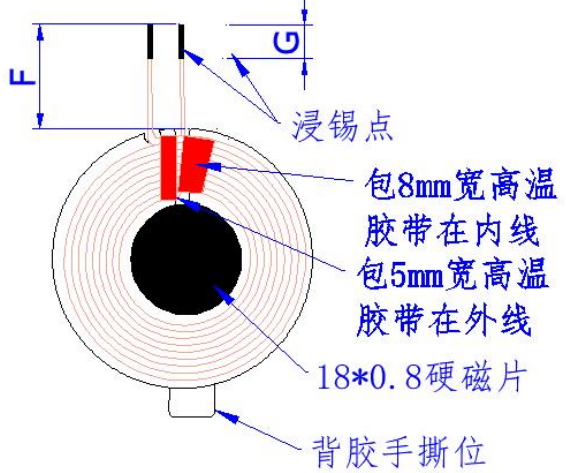

备注:

- 线圈如图一所示顺时针绕线, 线圈不能散线, 松线, 引线交叉出线, 包胶带如图三所示
- 磁片如图二所示, 规格: 42.4*0.65双槽不带孔
- 线圈如图三所示居中贴合线圈反贴, 内线从磁片槽位出线, 外线对磁片小口。
- 线圈正面磁片中间贴小磁片, 规格: 18*0.8, 反面贴普通双面胶规格: 41.5*0.03, 带手撕位。

二、原理图 SCHEMATIC DIAGRAM:

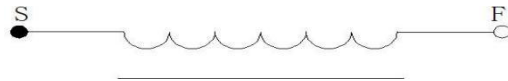

三、绕线参数 Winding Specification:

序号 NO	端子 TERMINAL		线径 WIRE	线材分解温度 Temperature	圈数 Turns	绕线方向 Winding Direction
L1	S	F	多股漆包线0.08*100P	180-250 度	11TS	顺时针

四、电气特性 ELECTRICAL CHARACTERISTIC: :

温度 TEMPERATURE:25±10°C, 湿度 RELATIVE HUMIDITY:65±20%

序号	磁片材质 Disk material	电感量 LS	阻抗 DCR	测试条件 TEST FREQUENCY	测试仪器 TEST EQUIPMENTS
1	/	65uH±10% (单线圈)	45mΩ±10%	100KHz/1.0V	U2832
2	硬磁片	8.1±0.3uH (贴合磁片)	45mΩ±10%	100KHz/1.0V	U2832

产品规格书 SPECIFICATION		版本 A/0	制作：杨文俊 2024/6/20	审核：高应洪 2024/6/20
图纸编号：LCX-GCQP001193		页码：4/4	客户代码： CUST	KH008
规格型号	Φ21.7*39-0.08*100P-11TS-30-42.42L065C-BJ	客户料号： CUST P/N		AM0932
		内部料号： IN P/N		LXC-KH008TX011

六、包装方式 Packing way:
泡棉盒包装

深圳市立诚兴科技有限公司