



深圳市志泽科技有限公司

Shenzhen ZHIZE Technology Co., Ltd

承认书

SPECIFICATION FOR APPROVAL

Approval No.

承认书编号:

Customer Name

供应商名称:

Product Name:

产品名称:

Product Specification

产品规格:

Customer P/N

客户料号/版本:

Timcofmakingtable

制作日期:

Shenzhen Shengguang Electronic Technology Co.,LTD

MPP Wireless charging

单线圈+线长50MM 42.5-18-11TS-8.4uH-0.08-72P+NTC 3950 10k

料号: 0404037-000023

版本: A.0

2024-9-7

供应商	HSF 确认 (HSF BY)	制作 (TESTED BY)	审核 (CHECKED BY)	批准 (APPROVED BY)	送样日期 (DELIVER DATE)
	吴丽萍	谢燕琪	段家旺	谢小仔	2024/7/1

志泽	HSF 确认 (HSF BY)	制作 (TESTED BY)	审核 (CHECKED BY)	批准 (APPROVED BY)	承认日期 (ACCEPT DATE)

产品类别说明项 (外观接触件 非外观接触件 电池 包材 其他): 类别由志泽研发勾选

环保要求:

欧洲: RoHS 2.0、REACH (SVHC, 附录17项)、POPs、包装指令、电池指令

美国: CP65、TSCA、包装法案 (TPCH)、电池法案

中国: 中国RoHS

其他:

注: 所有材料必须符合《志泽有害物质管理标准》, 如志泽环保要求与法规要求有冲突时, 以各国或地方官方最新公布的版本为准。

特别说明:

深圳市志泽科技有限公司 (简称“志泽”), 仅对样品的部分内容进行检测, 供应商送至志泽的样品除应符合承认书的要求, 还需要符合国家标准、行业标准、企业标准、安规认证要求、各国HSF环保法规要求等 (如上述各标准之间存在不一致的, 以较高标准为准。) 如有不符, 相应责任由供应商承担。志泽签样行为不能作为供应商对供货产品质量及HSF环保问题的免责依据。

最终承认结果: 符合

有条件承认

不符合

备注:

地址: 深圳市龙华区观澜街道观光路1165号4楼

电话: 18688713269

传真:

E-mail: 1330470898@qq.com

文件编号: ZZ-FR-RD-020 版本: B/3

深圳市志泽科技有限公司
Shenzhen ZHIZE Technology Co., LTD

目 录

0. 承认书封面 #####
1. 目录
2. 变更记录
3. 产品图纸
4. 电气性能
5. 包装

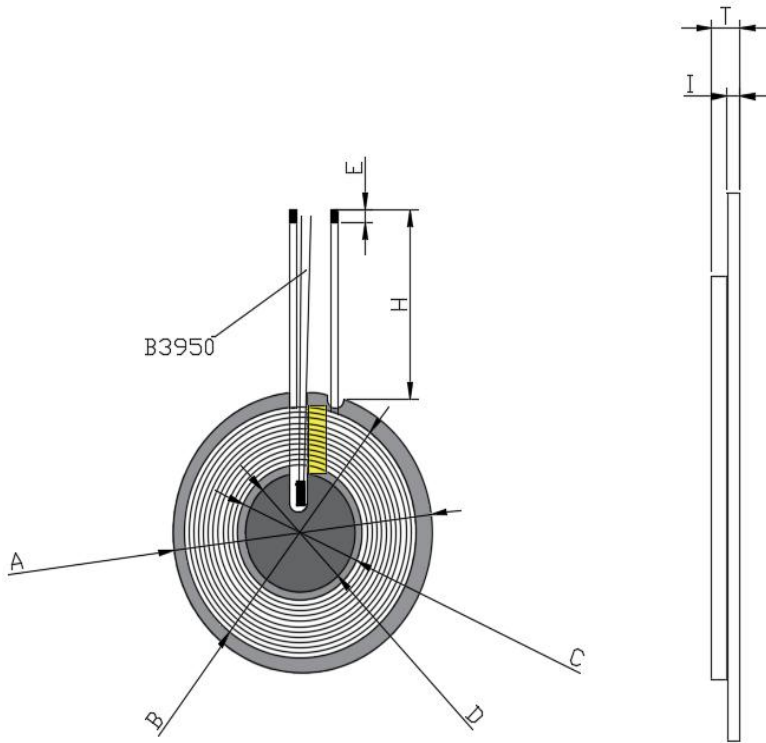

备注：磁片中间贴B3950 10K L=70MM NTC

单位： MM

标准	A	B	C	D	E	H	I	T
STD	42.5 ± 0.5	40 ± 1	20.5 ± 0.5	18 ± 0.5	2-5	50 ± 2	1.2Max	2.5Max

一、线圈工艺/Winding Procese:

NO	绕组	线规	匝数	绕线方向	备注
1	N1	2UEW-B- 0.08*72P	11TS	CCW	
2					

二. 电气性能/FEATURES:

1.测试条件 (Test conditions) : 25°C,65%RH@100KHz/1V

1.1 电感量 (Inductance)

1.11 L0A (单独线圈) =4.1uH±20%

1.12 L0A(线圈+磁片)=8.4uH±7%

1.2 Q值=45MIN

1.3 直流电阻 (DCR) : 65mΩ MAX

1.4 工作温度(Operating Temperature): -25°C~85°C

2.测试仪器(Test instrument): L:创达1068+1310;DCR:502BC;SIZE:Callipers

3.材料清单

项目	材料
WIRE	φ 0.08*72p 2UEW-0.95mm
FERRITE	G42.5 开双槽 18*0.8 开单槽
GLUE	白胶/黄胶
SOLDER	XCD-907B
Adhesive	双面背胶
High temperature adhesive	3MM (Ref) 高温胶纸

5.1 包装图片 Packing pictures:

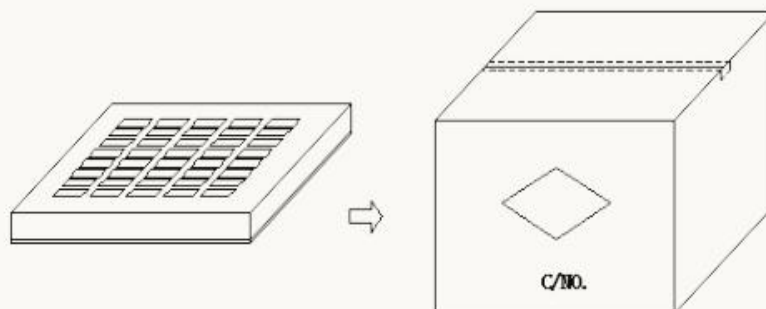

5.2 包装数量及规格 Packing Quantity:

项目 Item	数量 Quantity	材料规格 Material
盒 Box	360 Pcs	345*330*50 mm
箱 Big Carton	1080 Pcs	360*340*280 mm

5.3 包装以现有包装盘为参照标准，以实际出货包装为准，如有特需要求可以定制。

The packaging shall be based on the exusting packing plate and the actual delivery package shall prevail .If there is any requirement,we can customize it.