

# 承 認 書

## SPECIFICATION FOR APPROVAL

客 戶:  
 CUSTOMER: \_\_\_\_\_  
 客 戶 料 號:  
 CUST P/N: \_\_\_\_\_  
 淘 软 料 號:  
 BESOFTP/N: \_\_\_\_\_  
 產 品 型 號:  
 DESC: \_\_\_\_\_  
 日 期:  
 DATE: **2024/08/12**  
 版 本:  
 Version: **A.0**

擬 制 PREPARED BY	審 核 CHECKED BY	批 准 APPROVED BY	客 戶 承 認 CUSTOMER APPROVE
Duke Feng	Jack Su	Sam Qi an	

Shenzhen Taoruan Electronics Co., Ltd.  
 Factory address: Room 702, Building 1, Shangshijia Old Village, Shijia Community, Matan Street, Guangming District, Shenzhen

TEL: 13824883512



# SPECIFICATION

产品型号: DESC	CTJCLB	版本 Rev: A 0	客户 CUST: 淘软料号 Fine P/N: 客户料号 CUST P/N:	
---------------	--------	----------------	--	--

一、尺寸 DIMENSION:(mm)

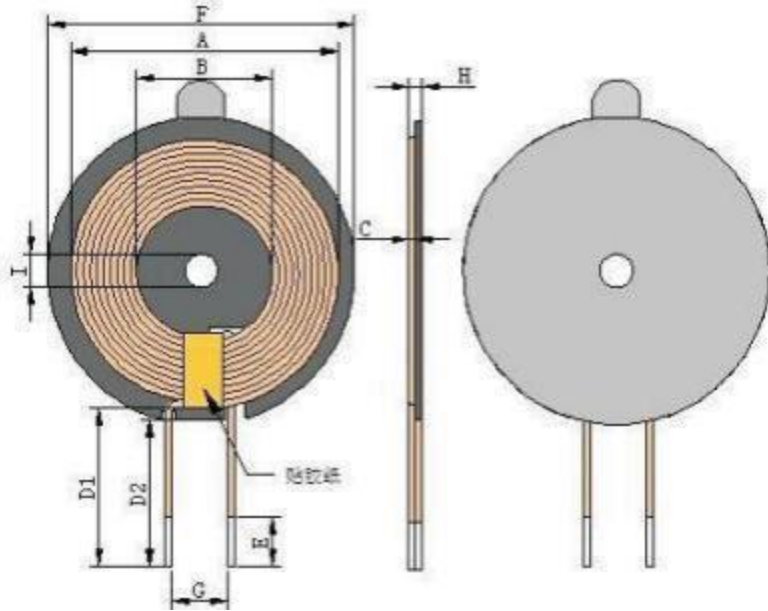

A	39.0±1
B	13.9±0.5
C	0.8±0.05
D1	82±2
D2	80±2
E	3 mm±1.5
F	43.5±0.5
G	11.0 ref
H	2.2±0.2 Max
I	5.0±0.3

注:

- 1.线圈贴磁片，磁片尺寸 43.5±0.5mm，内孔5.0 mm，厚度为 0.8 ±0.1mm,直槽
- 2.线圈出线位置缠宽度6mm ±0.5 高温胶纸。
- 3.磁片背面贴带手撕位圆形直径 41.5 mm(ref)，内孔 7.0 mm (ref) 普通双面胶。

二、原理图 SCHEMATIC DIAGRAM:

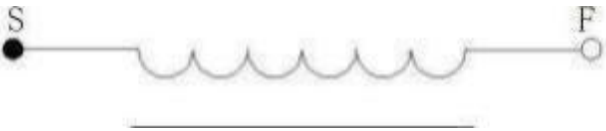

三、绕线参数 Winding Specification:

序号 NO	端子 TERMINAL	线径 WIRE	圈数 Turns	绕线方向 Winding Direction
1	S F	丝包线 0.08*105P	12Ts	CCW

四、电气特性 ELECTRICAL CHARACTERISTICS:

温度 TEMPERATURE :25 ± 10 °C，湿度 RELATIVE HUMIDITY :65 ±20%

序号 NO	项目 ITEM	端子 TERMINAL	标准 SPECIFICATION	测试条件 TEST FREQUENCY	测试仪器 TEST EQUIPMENTS
1	IND.	S-F	3.8uH ±20%单独线圈	100KHz/ 1.0V	LCZ METER 1062B
2	IND.	S-F	6.5 uH ± 10%加磁片	100KHz/ 1.0V	LCZ METER 1062B
3	Q 值	S-F	≤70(ref) 加磁片	100KHz/ 1.0V	LCZ METER 1062B
4	DCR	S-F	≤80m Ω		LCZ METER 502B

拟制/日期 PREPARED BY/DATE

审核/日期 CHECKED BY/DATE

Duke Feng 2024/08/12

Jack Su 2024/08/12