

Turntable

User Manual

The digital user manual is available in **English, German, Spanish, Italian and French** on our website majority.co.uk/user-manuals/



MAJORITY

What's In the Box?.....	3
Controls And Functions.....	4
Instructions Guide.....	8
Basic Operation.....	8
Phono Mode - Play Vinyl Record.....	9
Bluetooth – Out Mode.....	10
USB Recording.....	11
AUX – In Mode.....	12
Bluetooth – In Mode.....	13
USB Playback Mode.....	14
Connecting Speakers via RCA Connection.....	15
Tips for Better Turntable Performance.....	16
Troubleshooting.....	17
Specification and Warranty.....	18
Safety Information.....	

3 year
Warranty

Register your product online for a FREE 3 year
extended warranty at: www.majority.co.uk

What's in the Box?

- | | | | |
|----|-------------------------|----|----------------|
| A. | Majority Moto Turntable | C. | 45 RPM Adaptor |
| B. | Power Adaptor | D. | Felt Mat |

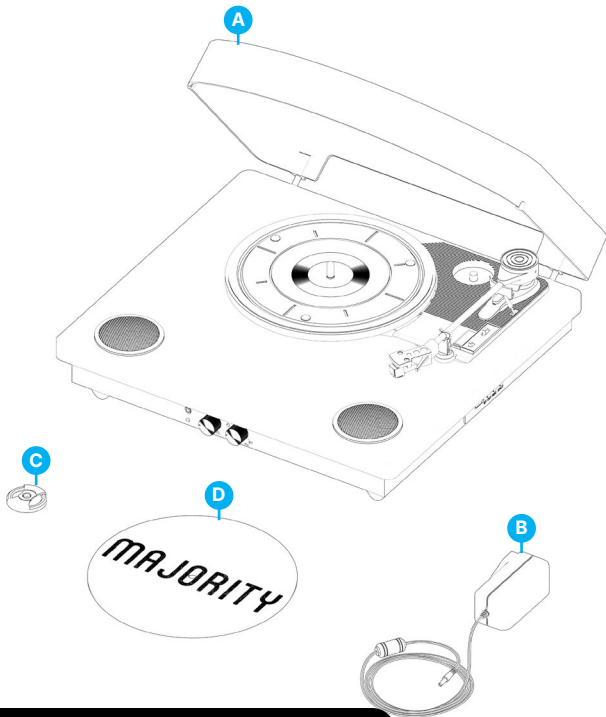

The digital user manual is available in **English, German, Spanish, Italian and French** on our website majority.co.uk/user-manuals/

Top View

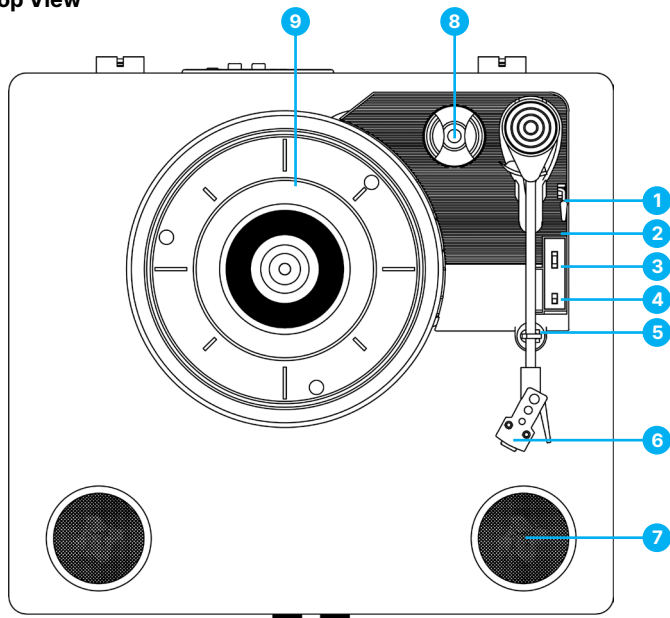

- | | | | |
|----|---|----|--|
| 1. | Lift lever | 4. | AUTO STOP ON/OFF switch |
| 2. | Tone arm - The turntable comes with a ready-to-use pre-balanced tone arm and cartridge. | 5. | Tone arm clip |
| 3. | 33/45/78 RPM switch - This switch controls the speed of the turntable platter. | 6. | Audio-Technica cartridge |
| | | 7. | Speaker |
| | | 8. | 45 RPM adaptor - This is used for 45RPM vinyl records. |
| | | 9. | Platter- Place your record here. |

Front View

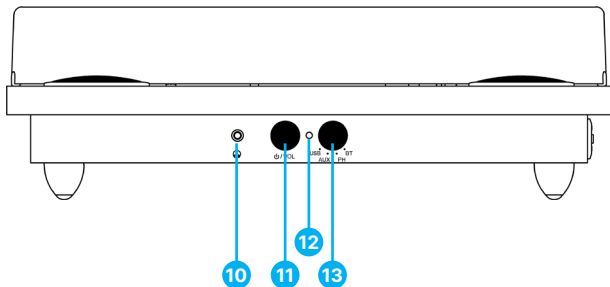

- | | | | |
|-----|--|-----|--|
| 10. | Headphones Jack - To be used to connect headphones or earphones. | 12. | LED light Indicator |
| 11. | Power ON/OFF and Volume Control knob | 13. | Mode selection knob (USB /AUX IN /PH /BT IN) |

Rear View

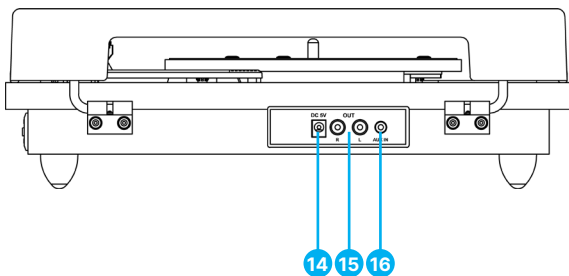

14. DC IN port - Used to connect power adaptor.
15. RCA output - This is used to connect to an external speaker, not included.

16. AUX IN jack

Side View

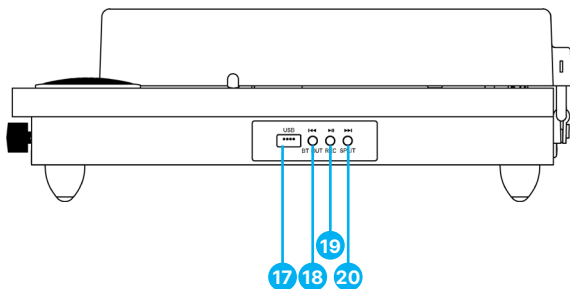

17. USB port
18. PREV and BT OUT button
19. PLAY/PAUSE/ REC button
20. NEXT and SPLIT button

Basic Operation

Please note all (Ref.) refer to Page 4-7 Controls and Functions mapping guide.

Before using the Majority Moto Record Player, choose a safe location to keep the unit away from direct sunlight or near any heat source.

Position the Majority Moto with some space left at the rear of the cabinet, to allow room for a full-sized vinyl disc to be placed on the platter - Avoid a surface subject to vibrations, excessive dust, cold or moisture.

When cleaning the unit, use a dry cloth only.

Do not open the internal parts of the cabinet as this may result in electrical shock. When removing the power plug from the wall outlet, pull directly on the plug, NOT the cord.

Keep this manual for future reference.

Starting the Turntable

Place the transparent dust cover onto the turntable.

Firmly and securely insert the DC plug of the adaptor to the DC IN Jack on the back of the unit. Plug the adaptor's AC plugs into a power outlet.

Phono Mode - Play Vinyl Record

1. Turn the mode selection knob to PH (**Ref.13**).
2. Turn the power & volume control knob clockwise to switch this on and set the volume. The LED light indicator will flash red.
3. Place a record on the turntable platter and select the desired speed (33/45/78) according to the record.

Note: *When playing a 45RPM record, please use the included 45RPM adaptor located in the holder next to the platter (Ref.8).*

4. Remove the stylus protector and elastic band (Keep this to protect the stylus when not in use).
5. Open the tone arm clip to release the tone arm (**Ref.2**). Lift the lift-lever to raise the tone arm and gently move this to the desired position, over the record.
6. The turntable will begin to spin when the tone arm is moved toward the record (when the AUTO STOP switch is ON). Move the lift-lever back to the
7. down-position to lower the tone arm slowly onto the desired position of the record to start playback.
8. If the Auto Stop Control Switch is turned on, the record will stop automatically when finished. If the Auto Stop Control Switch is turned off, the record will NOT stop automatically when finished.

Note: *The AUTO STOP function applies to most 33RPM vinyl records. However, for very few vinyl records with an unusual groove pattern, it will stop before it comes to an end. If this is the case, turn the AUTO STOP switch to the 'OFF' position and then it will continue playing.*

Bluetooth - Out Mode

Bluetooth-Out mode allows you to pair the turntable with a Bluetooth speaker or headphones.

1. Set the main mode function to PH (phono), for vinyl playback.
2. Press the BT OUT button. The LED light indicator will then start flashing red.
3. Turn on the BT function of the speaker or headphones and start pairing with Majority Moto. When the connection is successful, the LED light indicator will stop flashing.

Once paired, the vinyl playback will be transmitted to the speaker or headphones wirelessly.

Note: In this mode, the volume level can only be controlled from the speakers or headphones that you are pairing with the turntable.

USB Recording

Recording to USB stick is only available with Phono mode and AUX mode playback.

1. Plug your USB stick into the USB port. Start playing a vinyl record under Phono Mode playback or play via AUX playback from another device connected to the turntable.
2. Press the REC button to start a recording. The LED light indicator will flash red and blue to confirm the recording has begun.
3. To save different files on the recording, press the SPLIT button when recording. Press the SPLIT button again and it will generate another file.
4. Press the REC button to stop the recording. The LED light indicator will flash red to confirm recording has been ended, and it resumes to Phono mode playback or AUX mode playback.

Files recorded onto the USB are saved in MP3 file format, under folders titled 'ALBUM_01' and the files titled 'REC_0000, 0001, 0002' etc.

Note: The recording is made in a fixed-volume format. The volume level of the recorded file cannot be changed by any adjustments of the volume control on the turntable.

Note: Max size of USB stick supported is 128GB and needs to be set to FAT format.

AUX In Mode

Connect your iPod, MP3 player, mobile phones etc. to the AUX IN port using a 3.5mm-3.5mm audio cable (not included).

1. Turn the MODE knob to AUX. The LED indicator will flash purple. You can now play music from an auxiliary device through the unit.
2. Turn the VOLUME CONTROL knob on the Majority Moto Turntable to adjust the volume. (The iPod, MP3 player and/or mobile phones' volume control may also impact the volume level, therefore, ensure this is also turned up).

Bluetooth - In Mode

1. Turn the MODE knob to BT. The LED light indicator will flash blue.
2. Switch on Bluetooth connectivity on your device and search for Majority Moto. Once successfully paired, the LED light indicator will stop flashing.
3. Use the VOLUME CONTROL knob to adjust the volume as per your preferences.

Note: The volume on your device paired with the turntable via Bluetooth can also impact the playback volume, therefore make sure the volume level is also turned up on your device while playing.

USB Playback Mode

1. Turn the MODE knob to USB. The LED light indicator will flash red.
2. Plug in the USB drive and play your chosen audio. The LED light will now flash red.
3. Press PLAY/PAUSE/REC to play or pause. Press PREV button to play the previous track. Press NEXT button to play the next track.

Note: Max size of USB stick supported is 128GB, and it needs to be set to FAT format. USB playback supports MP3.

Connecting Speakers via RCA Connection

In PH (phono) Vinyl Playback mode, you can connect to your own speaker system using the RCA port on the turntable.

Note: *This works using RCA to 3.5mm audio cable only (not included).*

When using this type of connection with any speaker via RCA, it will supersede the in-built turntable speakers, therefore, you will only hear audio through your connected speakers. Use the volume control on your connected speakers to adjust the audio level as per your preferences.

Tips for Better Turntable Performance

1. When opening or closing the turntable cover, handle it gently, gripping it either at the centre or at each side.
2. Do not touch the needle tip with your fingers; avoid bumping the needle against the turntable platter or record edge.
3. Frequently clean the needle tip with a soft brush in a back-to-front motion only.
4. If you must use needle cleaning fluid, use it very sparingly.
5. Gently wipe the dust cover and turntable housing with a soft cloth. Use only a small amount of mild detergent to clean the turntable and dust cover.

Observation	Potential Cause/Solution
No power/function	Check whether the power is switched on or off at the wall. Check that the power adaptor is properly connected to the power outlet.
No sound	Check whether unit is set to MUTE. Check whether MODE is correctly selected. Turn up the volume on the speakers or on your external device. Check that cables are properly installed.
Function disturbance	Switch off and unplug the unit. Leave it for 2 minutes and switch it on again.
Bluetooth not connecting	Ensure that you are on Bluetooth mode on the speaker and the Bluetooth on your device is switched on. Select the Bluetooth device 'Majority Moto' and you should now be able to play audio.

Support

If you require further assistance with your Majority product, please contact our support team on the Majority website: www.majority.co.uk/support

Specification

Power Supply	DC 5V 1A
Frequency Response	30Hz-20KHz
SNR	70dB
Separation	45dB
Bluetooth	V5.3
Dimension (WxHxD)	38 × 12 × 34.6 cm

Warranty

All products come with a standard 12 month warranty. All items must be registered within 30 days of purchase on www.majority.co.uk for the warranty to be valid. Once on the web page, use the menu to find 'Register Your Product'. You will also be given the chance to extend your warranty for an additional 24 months, free of charge.



The digital user manual is available in **English, German, Spanish, Italian and French** on our website majority.co.uk/user-manuals/

Turntable

Benutzerhandbuch

Das digitale Benutzerhandbuch ist in Englisch, Deutsch, Spanisch, Italienisch und Französisch auf unserer Website www.majority.co.uk/user-manuals/ verfügbar.



MAJORITY

Was ist in der Schachtel?.....	3
Steuerelemente und Funktionen.....	4
Anleitung Leitfaden.....	8
Grundlegende Bedienung.....	8
Phono-Modus - Vinyl-Schallplatte abspielen.....	9
Bluetooth - Out-Modus.....	10
USB-Aufnahme.....	11
AUX - In Modus.....	12
Bluetooth - In-Modus.....	13
USB-Wiedergabemodus.....	14
Anschluss von Lautsprechern über RCA-Anschluss.....	15
Tipps für eine bessere Leistung des Plattenspielers.....	16
Fehlersuche.....	17
Spezifikation und Garantie.....	18
Informationen zur Sicherheit.....	

3 Jahres-
Garantie

Registrieren Sie Ihr Produkt online für eine KOSTEN-
LOSE 3-jährige Garantieverlängerung unter:
www.majority.co.uk

Ansicht von Oben

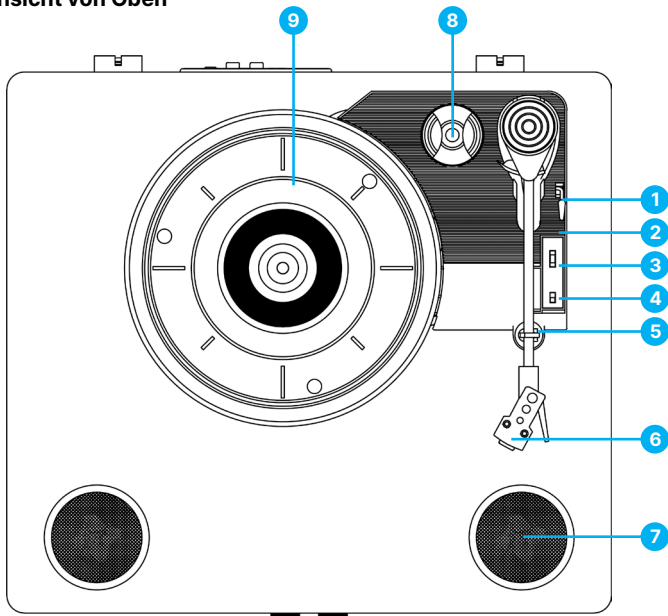

- | | | | |
|----|--|----|--|
| 1. | Hebel anheben | 4. | AUTO STOP ON/OFF-Schalter |
| 2. | Tonarm - Der Plattenspieler wird mit einem gebrauchsfertigen, voralancierten Tonarm und Tonabnehmer geliefert. | 5. | Klammer für den Tonarm |
| 3. | 33/45/78 RPM-Schalter - Dieser Schalter steuert die Geschwindigkeit des Plattentellers. | 6. | Audio-Technica Tonabnehmer |
| | | 7. | Sprecher |
| | | 8. | 45-RPM-Adapter - Dieser Adapter wird für 45-RPM-Schallplatten verwendet. |
| | | 9. | Plattenteller - Legen Sie Ihre Platte hier ab. |

Vorderansicht

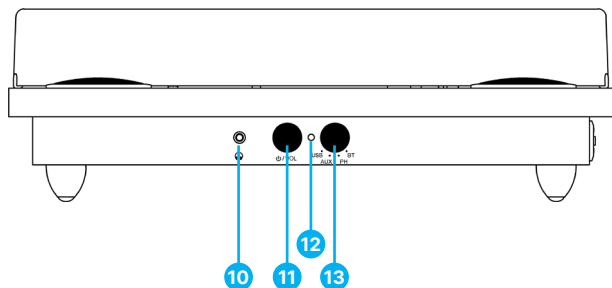

- | | | | |
|-----|---|-----|---|
| 10. | Kopfhörerbuchse - Für den Anschluss von Kopf- oder Ohrhörern. | 12. | LED-Leuchte Indikator |
| 11. | Einschalt-/Ausschaltknopf und Lautstärkeregler | 13. | Moduswahlknopf (USB /AUX IN /PH /BT IN) |

Rückansicht

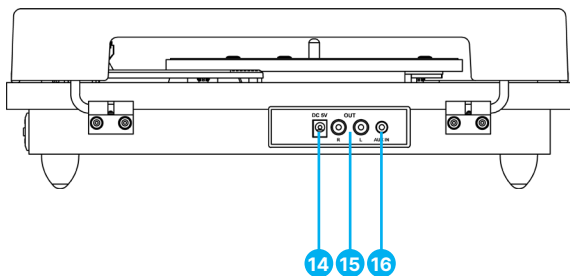

- 14. DC IN-Anschluss - Dient zum Anschluss des Netzadapters.
- 15. RCA-Ausgang - Hier wird ein externer Lautsprecher angeschlossen (nicht im Lieferumfang enthalten).
- 16. AUX IN-Buchse

Seitenansicht

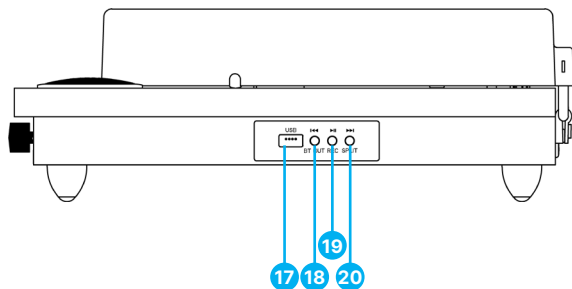

17. USB-Anschluss
18. Taste PREV und BT OUT
19. PLAY/PAUSE/ REC-Taste
20. NEXT und SPLIT Taste

Grundlegende Bedienung

Bitte beachten Sie alle (Ref.) auf Seite 4-7 Bedienelemente und Funktionszuordnung.

Bevor Sie den Majority Moto Record Player in Betrieb nehmen, sollten Sie das Gerät an einem sicheren Ort aufstellen und vor direkter Sonneneinstrahlung oder Wärmequellen schützen.

Stellen Sie den Majority Moto so auf, dass an der Rückseite des Gehäuses noch etwas Platz ist, damit eine Vinylscheibe in voller Größe auf den Plattenteller gelegt werden kann - Vermeiden Sie eine Oberfläche, die Vibrationen, übermäßigem Staub, Kälte oder Feuchtigkeit ausgesetzt ist.

Verwenden Sie zur Reinigung des Geräts nur ein trockenes Tuch.

Öffnen Sie nicht die inneren Teile des Gehäuses, da dies zu einem elektrischen Schlag führen kann. Wenn Sie den Netzstecker aus der Steckdose ziehen, ziehen Sie direkt am Stecker, NICHT am Kabel.

Bewahren Sie dieses Handbuch zum späteren Nachschlagen auf.

Inbetriebnahme des Plattenspielers

Setzen Sie die transparente Staubschutzhülle auf den Plattenspieler.

Stecken Sie den Gleichstromstecker des Adapters fest und sicher in die DC IN-Buchse auf der Rückseite des Geräts. Stecken Sie den Netzstecker des Adapters in eine Netzsteckdose.

Phono-Modus - Vinyl-Schallplatte abspielen

1. Drehen Sie den Moduswahlknopf auf PH (**Ref.13**).
2. Drehen Sie den Netz- und Lautstärkereger im Uhrzeigersinn, um das Gerät einzuschalten und die Lautstärke einzustellen. Die LED-Leuchtanzeige blinkt rot.
3. Legen Sie eine Schallplatte auf den Plattenteller und wählen Sie die gewünschte Geschwindigkeit (33/45/78) entsprechend der Schallplatte.

Hinweis: Wenn Sie eine Schallplatte mit 45 Umdrehungen pro Minute abspielen möchten, verwenden Sie bitte den mitgelieferten 45-RPM-Adapter, der sich in der Halterung neben dem Plattenteller befindet (Ref.8).

4. Entfernen Sie den Nadelschutz und das Gummiband (bewahren Sie dies auf, um die Nadel zu schützen, wenn sie nicht benutzt wird).
5. Öffnen Sie die Tonarmklammer, um den Tonarm zu lösen (**Ref.2**) Heben Sie den Hebel an, um den Tonarm anzuheben, und bewegen Sie ihn vorsichtig in die gewünschte Position über der Schallplatte.
6. Der Plattenteller beginnt sich zu drehen, wenn der Tonarm in Richtung der Schallplatte bewegt wird (wenn der AUTO STOP-Schalter auf ON steht). Bewegen Sie den Hebearm zurück in die
7. nach unten, um den Tonarm langsam auf die gewünschte Position der Schallplatte abzusenken und die Wiedergabe zu starten.
8. Wenn der Auto-Stopp-Kontrollschalter eingeschaltet ist, wird die Aufzeichnung automatisch gestoppt, wenn sie beendet ist. Wenn der Auto-Stop-Kontrollschalter ausgeschaltet ist, stoppt die Aufnahme NICHT automatisch, wenn sie beendet ist.

Hinweis: Die AUTO STOP-Funktion gilt für die meisten 33-RPM-Schallplatten. Bei einigen wenigen Schallplatten mit einem ungewöhnlichen Rillennmuster stoppt sie jedoch, bevor sie zu Ende ist. Drehen Sie in diesem Fall den AUTO STOP-Schalter in die Position 'OFF', damit die Wiedergabe fortgesetzt werden kann.

Bluetooth-Ausgangsmodus

Im Bluetooth-Out-Modus können Sie den Plattenspieler mit einem Bluetooth-Lautsprecher oder Kopfhörer koppeln.

1. Stellen Sie die Hauptmodusfunktion auf PH (Phono) für die Wiedergabe von Vinyl.
2. Drücken Sie die Taste BT OUT. Die LED-Leuchtanzeige beginnt nun rot zu blinken.
3. Schalten Sie die BT-Funktion des Lautsprechers oder Kopfhörers ein und starten Sie das Pairing mit Majority Moto. Wenn die Verbindung erfolgreich ist, hört die LED-Lichtanzeige auf zu blinken.

Nach der Kopplung wird die Schallplattenwiedergabe kabellos an den Lautsprecher oder Kopfhörer übertragen.

Hinweis: In diesem Modus kann die Lautstärke nur über die Lautsprecher oder Kopfhörer geregelt werden, die Sie mit dem Plattenspieler gekoppelt haben.

USB-Aufnahme

Die Aufnahme auf einen USB-Stick ist nur bei der Wiedergabe im Phono-Modus und AUX-Modus möglich.

1. Schließen Sie Ihren USB-Stick an den USB-Anschluss an. Starten Sie die Wiedergabe einer Schallplatte im Phono-Modus oder über AUX-Wiedergabe von einem anderen an den Plattenspieler angeschlossenen Gerät.
2. Drücken Sie die REC-Taste, um eine Aufnahme zu starten. Die LED-Lichtanzeige blinkt rot und blau, um zu bestätigen, dass die Aufnahme begonnen hat.
3. Um verschiedene Dateien auf der Aufnahme zu speichern, drücken Sie während der Aufnahme die Taste SPLIT. Drücken Sie die SPLIT-Taste erneut, um eine weitere Datei zu erzeugen.
4. Drücken Sie die REC-Taste, um die Aufnahme zu beenden. Die LED-Anzeige blinkt rot, um zu bestätigen, dass die Aufnahme beendet wurde, und das Gerät kehrt zur Wiedergabe im Phono-Modus oder AUX-Modus zurück.

Die auf dem USB-Anschluss aufgenommenen Dateien werden im MP3-Format gespeichert, und zwar in Ordnern mit der Bezeichnung 'ALBUM_01' und Dateien mit der Bezeichnung 'REC_0000, 0001, 0002' usw.

Hinweis: Die Aufnahme erfolgt in einem Format mit fester Lautstärke. Der Lautstärkepegel der aufgezeichneten Datei kann nicht durch Verstellen des Lautstärkereglers am Plattenspieler geändert werden.

Hinweis: Die maximale Größe des unterstützten USB-Sticks beträgt 128 GB und muss auf das FAT-Format eingestellt werden.

AUX-In-Modus

Schließen Sie Ihren iPod, MP3-Player, Ihr Mobiltelefon usw. mit einem 3,5-mm-3,5-mm-Audiokabel (nicht im Lieferumfang enthalten) an den AUX IN-Anschluss an.

1. Drehen Sie den MODE-Knopf auf AUX. Die LED-Anzeige blinkt lila. Sie können nun Musik von einem Zusatzgerät über das Gerät abspielen.
2. Drehen Sie den VOLUME CONTROL-Knopf am Majority Moto Turntable, um die Lautstärke einzustellen. (Die Lautstärkeregelung des iPods, MP3-Players und/oder Mobiltelefons kann sich ebenfalls auf die Lautstärke auswirken, stellen Sie daher sicher, dass diese ebenfalls aufgedreht ist).

Bluetooth - Im Modus

1. Drehen Sie den MODE-Knopf auf BT. Die LED-Leuchtanzeige blinkt blau.
2. Schalten Sie die Bluetooth-Verbindung auf Ihrem Gerät ein und suchen Sie nach Majority Moto. Nach erfolgreicher Kopplung hört die LED-Anzeige auf zu blinken.
3. Verwenden Sie den VOLUME CONTROL Knopf, um die Lautstärke nach Ihren Wünschen einzustellen.

Hinweis: Die Lautstärke Ihres Geräts, das über Bluetooth mit dem Plattenspieler gekoppelt ist, kann sich auch auf die Wiedergabelautstärke auswirken, stellen Sie daher sicher, dass der Lautstärkepegel Ihres Geräts während der Wiedergabe ebenfalls aufgedreht ist.

USB-Wiedergabemodus

1. Drehen Sie den MODE-Knopf auf USB. Die LED-Leuchtanzeige blinkt rot.
2. Schließen Sie das USB-Laufwerk an und spielen Sie das gewünschte Audio ab. Die LED-Anzeige blinkt nun rot.
3. Drücken Sie PLAY/PAUSE/REC zum Abspielen oder Anhalten. Drücken Sie die PREV-Taste, um den vorherigen Titel abzuspielen. Drücken Sie die Taste NEXT, um den nächsten Titel abzuspielen.

Hinweis: Die maximale Größe des unterstützten USB-Sticks beträgt 128 GB, und er muss auf das FAT-Format eingestellt sein. Die USB-Wiedergabe unterstützt MP3.

Anschluss von Lautsprechern über den RCA-Anschluss

Im PH (Phono)-Vinylwiedergabemodus können Sie Ihr eigenes Lautsprechersystem über den RCA-Anschluss am Plattenspieler anschließen.

Hinweis: Dies funktioniert nur mit einem RCA-auf-3,5-mm-Audiokabel (nicht im Lieferumfang enthalten).

Wenn Sie diese Art der Verbindung mit einem beliebigen Lautsprecher über Cinch verwenden, werden die eingebauten Lautsprecher des Plattenspielers ersetzt, so dass Sie den Ton nur über die angeschlossenen Lautsprecher hören. Verwenden Sie den Lautstärkereglern an den angeschlossenen Lautsprechern, um den Audiopegel nach Ihren Wünschen einzustellen.

Tipps für eine bessere Leistung des Plattenspielers

1. Fassen Sie den Deckel des Plattenspielers beim Öffnen und Schließen vorsichtig an, entweder in der Mitte oder an den Seiten.
2. Berühren Sie die Nadelspitze nicht mit den Fingern; vermeiden Sie es, die Nadel gegen den Plattenteller oder die Plattenkante zu stoßen.
3. Reinigen Sie die Nadelspitze regelmäßig mit einer weichen Bürste, indem Sie nur von hinten nach vorne streichen.
4. Wenn Sie Nadelreinigungsflüssigkeit verwenden müssen, gehen Sie damit sehr sparsam um.
5. Wischen Sie die Staubschutzhaube und das Plattenspielergehäuse vorsichtig mit einem weichen Tuch ab. Verwenden Sie nur eine kleine Menge eines milden Reinigungsmittels, um den Plattenteller und die Staubschutzabdeckung zu reinigen.

Beobachtung	Mögliche Ursache/Lösung
Keine Leistung/Funktion	Prüfen Sie, ob der Strom an der Steckdose ein- oder ausgeschaltet ist. Prüfen Sie, ob der Netzadapter richtig an die Steckdose angeschlossen ist.
Kein Ton	Prüfen Sie, ob das Gerät auf MUTE eingestellt ist. Prüfen Sie, ob MODE richtig gewählt ist. Drehen Sie die Lautstärke an den Lautsprechern oder an Ihrem externen Gerät auf. Prüfen Sie, ob die Kabel richtig angeschlossen sind.
Funktionsstörung	Schalten Sie das Gerät aus und ziehen Sie den Netzstecker. Lassen Sie es 2 Minuten stehen und schalten Sie es wieder ein.
Bluetooth verbindet sich nicht	Vergewissern Sie sich, dass der Bluetooth-Modus des Lautsprechers und die Bluetooth-Funktion Ihres Geräts eingeschaltet sind. Wählen Sie das Bluetooth-Gerät 'Majority Moto' aus und Sie sollten nun in der Lage sein, Audio abzuspielen.

Unterstützung

Wenn Sie weitere Unterstützung zu Ihrem Majority-Produkt benötigen, wenden Sie sich bitte an unser Support-Team auf der Majority-Website:

www.majority.co.uk/support

Spezifikation

Stromversorgung	DC 5V 1A
Frequenzgang	30Hz-20KHz
SNR	70dB
Trennung	45dB
Bluetooth	V5.3
Dimension (WxHxD)	38 × 12 × 34.6 cm

Garantie

Alle Produkte werden mit einer 12-monatigen Standardgarantie geliefert. Alle Artikel müssen innerhalb von 30 Tagen nach dem Kauf auf www.majority.co.uk registriert werden, damit die Garantie gültig ist. Auf der Webseite finden Sie im Menü den Punkt "Registrieren Sie Ihr Produkt". Sie haben auch die Möglichkeit, Ihre Garantie kostenlos um weitere 24 Monate zu verlängern.



Das digitale Benutzerhandbuch ist in **Englisch, Deutsch, Spanisch, Italienisch und Französisch** auf unserer Website majority.co.uk/user-manuals/ verfügbar.

Warning & Safety Information

EN Safety and Usage Guidelines (All where applicable)

General Safety Information - Read and Retain: Review all safety and operating instructions before use; keep them for future reference.

Follow Instructions: Adhere strictly to all safety and operational guidelines. **Water Exposure:** Keep the device away from water; avoid placing liquids near it. **Ventilation:** Ensure ventilation openings are unobstructed to prevent overheating. **Power Sources:** Keep the device away from heat-emitting appliances. **Warranty Installer:** Safety: Follow the manufacturer's instructions and use approved mounting kits only. Avoid drilling into areas with cables, gas, or water lines. Use proper tools and safety apparatus. **Regular Maintenance:** Inspect regularly for wear or damage, especially if wall-mounted. **Relocation:** Detach from the wall mount before moving. **Child Safety:** Keep out of children's reach and ensure heavy items are securely mounted. **Seismic Precautions:** Use specialized mounts in earthquake-prone areas. **Electrical Safety - Power Source:** Use the specified power source; consult an electrician if unsure. **Cable Management:** Protect the power cord from damage. **Power Disconnection:** Keep the main plug accessible; unplug during storms or long periods of non-use. **Battery Safety - Charging:** Use only the manufacturer's charger; avoid extreme conditions. **Heat Exposure:** Keep batteries away from heat to prevent explosion or leakage. **Control:** Use the intended controls; keep away from children. **Battery Warning:** Discontinue use if property. **Replacement:** Only use recommended batteries; incorrect types can cause hazards. **External Batteries:** Use only specified types, observing correct polarity. **Battery Removal:** Remove batteries if not used for an extended period. **Disposal:** Follow local regulations for battery disposal; do not incinerate. **Connectivity Safety - Cable Connections:** Power off devices before connecting or disconnecting cables. **Bluetooth Pairing:** Ensure a secure connection; avoid interference from other devices. **Volume Control:** Keep volume moderate to prevent hearing damage. **Connectivity and Data Security - Wireless Security:** Review privacy policies and secure your network. **Software Updates:** Keep software updated for security and performance. **Children's Safety Warnings - Product Use:** Intended for adults; use responsibly. **Fire Hazard - Flammable Materials:** Do not place open flames near the product. **Overheating:** Avoid covering the product to prevent overheating and fire risks. **Disposal and Recycling - Product Disposal:** Dispose of at a recycling center according to local laws. **Environmental Compliance:** Follow regulations for battery and electronic waste disposal. **User Maintenance - Cleaning:** Unplug before cleaning; use a dry cloth only. **Servicing:** Only qualified personnel should perform repairs. **Data Protection:** Reset to factory settings before returning or disposing of the product. **Disclaimer:** Failure to follow these instructions may result in injury, death, or property damage. The manufacturer is not liable for damage caused by improper use.

DE Sicherheits- und Verwendungsrichtlinien (alle, wo zutreffend)

Allgemeine Sicherheitsinformationen - Lesen und Aufbewahren: Überprüfen Sie alle Sicherheits- und Bedienungsanleitungen vor der Verwendung; bewahren Sie diese für zukünftige Referenz auf. **Befolgen Sie die Anweisungen:** Halten Sie sich strikt an alle Sicherheits- und Betriebsrichtlinien. **Wassere Exposition:** Halten Sie das Gerät fern von Wasser; vermeiden Sie das Platzen von Flüssigkeiten in der Nähe. **Belüftung:** Stellen Sie sicher, dass die Belüftungsoffnungen nicht blockiert sind, um Überhitzung zu vermeiden. **Wärmequellen:** Halten Sie das Gerät fern von wärmeabstrahlenden Geräten. **Wandmontage - Sicherheit bei der Installation:** Befolgen Sie die Anweisungen des Herstellers und verwenden Sie zugelassene Werkzeuge. Vermeiden Sie das Bohren in Behälter, Gas- oder Wasserleitungen. Verwenden Sie geeignete Werkzeuge und Sicherheitsausrüstung. **Regelmäßige Wartung:** Überprüfen Sie regelmäßig auf Abnutzung oder Beschädigungen, insbesondere bei Wandmontage. **Umszug:** Lösen Sie das Gerät von der Wandhalterung, bevor Sie es bewegen. **Kindersicherheit:** Halten Sie das Gerät außerhalb der Reichweite von Kindern und stellen Sie sicher, dass schwere Gegenstände sicher montiert sind. **Vorkkehrungen bei Erdbeben:** Verwenden Sie in erdbebengefährdeten Gebieten spezielle Halterungen. **Elektrische Sicherheit - Stromquelle:** Verwenden Sie die angegebene Stromquelle; konsultieren Sie einen Elektriker, wenn Sie unsicher sind. **Kabelmanagement:** Schützen Sie das Stromkabel vor Beschädigungen. **Entladung:** Halten Sie die Batterie regelmäßig geladen; vermeiden Sie extreme Bedingungen. **Wärmeexposition:** Halten Sie Batterien fern von Hitze, um Explosionen oder Auslaufen zu verhindern. **Batteriezustand:** Bei Beschädigungen die Nutzung einstellen; ordnungsgemäß entsorgen. **Ersetze:** Verwenden Sie nur empfohlene Batterien; falsche Typen können Gefahren verursachen. **Externe Batterien:** Verwenden Sie nur spezifizierte Typen und beachten Sie die korrekte Polarität. **Batterieentfernung:** Entfernen Sie Batterien bei längerer Nichtbenutzung. **Entsorgung:** Befolgen Sie lokale Vorschriften für Batterientisorgung; nicht verbrennen. **Verbindungssicherheit - Kabelverbindungen:** Schalten Sie Geräte vor dem Verbinden oder Trennen von Kabeln aus. **Bluetooth-Kopplung:** Stellen Sie eine sichere Verbindung her; vermeiden Sie Störungen durch andere Geräte. **Laustärkeregelung:** Halten Sie die Lautstärke moderat, um Hörschäden zu vermeiden. **Sicherheitswarnungen - Datensicherheit - WLAN-Sicherheit:** Halten Sie die Datenschutzzichtlinien und sichern Sie Ihr Netzwerk. **Software-Updates:** Halten Sie die Software für Sicherheit und Leistung aktuell. **Sicherheitswarnungen für Kinder - Produktnutzung:** Nur für Erwachsene bestimmt; von Kindern fernhalten. **Batteriewarnung:** Halten Sie Batterien und Produkte mit Batterien außerhalb der Reichweite von Kindern. **Laustärkeregelung:** Halten Sie die Lautstärke zum Schutz des Gehörs von Kindern sicher. **Brandgefahr - Entflammbare Materialien:** Stellen Sie keine offenen Flammen in die Nähe des Produkts. **Überhitzung:** Decken Sie das Produkt nicht ab, um Überhitzung und Brandgefahr zu vermeiden. **Entsorgung und Recycling - Produktentisorgung:** Entsorgen Sie das Produkt gemäß den lokalen Vorschriften in einem Recycling- oder Entsorgungszentrum. **Wartung:** Halten Sie die Vorschriften der Hersteller für die Wartung des Produkts. **Reinigung:** Vor der Reinigung vom Stromnetz trennen; nur ein trockenes Tuch verwenden. **Wartung:** Reparaturen nur von qualifiziertem Personal durchführen lassen. **Datenschutz:** Setzen Sie das Gerät vor Rückgabe oder Entsorgung auf Werkseinstellungen zurück. **Haftungsausschluss:** Die Nichtbeachtung dieser Anweisungen kann zu Verletzungen, Tod oder Sachschäden führen. Der Hersteller haftet nicht für Schäden, die durch unsachgemäße Nutzung verursacht werden.

FR Consignes de Sécurité et d'Utilisation (toutes celles applicables)

Informations Générales de Sécurité: Lisez attentivement toutes les consignes de sécurité et d'utilisation avant l'usage; conservez-les pour référence future. **Suivre les Instructions:** Respectez strictement toutes les consignes de sécurité et d'utilisation. **Exposition à l'Eau:** Gardez l'appareil à l'écart de l'eau; évitez de placer des liquides à proximité. **Ventilation:** Assurez-vous que les ouvertures de ventilation ne sont pas obstruées pour éviter la surchauffe. **Sources de Chaleur:** Tenez l'appareil à l'écart des appareils émettant de la chaleur. **Fixation Murale - Sécurité de l'Installation:** Suivez les instructions du fabricant et n'utilisez que les kits de montage approuvés. Évitez de percer des zones contenant des câbles, des conduites de gaz ou d'eau. Utilisez des outils et équipements de sécurité appropriés. **Entretien Régulier:** Inspectez régulièrement l'appareil pour détecter tout signe d'usure ou de dommage, en particulier où il est fixé au mur. **Repositionnement:** Débranchez l'appareil du support mural avant de le déplacer. **Sécurité des Enfants:** Gardez l'appareil hors de portée des enfants et des articles contenant des piles hors de portée des enfants. **Précautions Sismiques:** Évitez de couvrir le produit pour prévenir la surchauffe ou les risques d'incendie. **Sécurité Électrique - Source d'Alimentation:** Utilisez la source d'alimentation spécifiée; consultez un électricien en cas de doute. **Gestion des Câbles:** Protégez le cordon d'alimentation contre les dommages. **Déconnexion de l'Alimentation:** Gardez la prise principale accessible; débranchez en cas d'orage ou de non-utilisation prolongée. **Sécurité des Piles - Recharge:** Utilisez le chargeur du fabricant; évitez les conditions extrêmes. **Exposition à la Chaleur:** Gardez les piles à l'écart de la chaleur pour éviter l'explosion ou les fuites. **État de la Pile:** Cessez l'utilisation si la pile est endommagée; jetez-la correctement. **Remplacement:** Utilisez que les piles recommandées; des types incorrects peuvent causer des dangers. **Piles Externes:** Utilisez uniquement les types spécifiés, en respectant la polarité. **Retrait des Piles:** Retirez les piles si l'appareil n'est pas utilisé pendant une longue période. **Élimination:** Suivez les réglementations locales pour l'élimination des piles; ne les incinérez pas. **Sécurité de la Connectivité - Connexions de Câbles:** Éteignez les appareils avant de connecter ou de déconnecter des câbles. **Appairage Bluetooth:** Assurez-vous d'une connexion sécurisée; évitez les interférences avec d'autres appareils. **Contrôle du Volume:** Maintenez un volume modéré pour éviter les dommages auditifs. **Sécurité de la Connectivité et des Données - Sécurité du Réseau Sans Fil:** Examinez les politiques de confidentialité et sécurisez votre réseau. **Mises à Jour Logicielles:** Gardez le logiciel à jour pour la sécurité et la performance. **Avertissements de Sécurité pour les Enfants - Utilisation du Produit:** Destiné aux adultes; gardez hors de portée des enfants. **Avertissement sur les Piles:** Gardez les piles et les articles contenant des piles hors de portée des enfants. **Contrôle du Volume:** Maintenez un niveau sonore sûr pour protéger l'audience des enfants. **Risque d'Incendie - Matériaux Inflammables:** Ne placez pas de flammes nues près du produit. **Surchauffe:** Évitez de couvrir le produit pour prévenir la surchauffe et les risques d'incendie. **Élimination et Recyclage - Élimination du Produit:** Déposez-le dans un centre de recyclage conformément aux lois locales. **Conformité Environnementale:** Suivez les réglementations concernant l'élimination des piles et des déchets électroniques. **Entretien de l'Utilisateur - Nettoyage:** Débranchez avant de nettoyer; utilisez uniquement un chiffon sec. **Réparations:** Seul le personnel qualifié doit effectuer les réparations. **Protection des Données:** Réinitialisez aux paramètres d'usine avant de retourner ou d'éliminer le produit. **Clause de Non-Responsabilité:** Le non-respect de ces consignes peut entraîner des blessures, la mort ou des dommages matériels. Le fabricant décline toute responsabilité en cas de dommages causés par une mauvaise utilisation.

ES Guías de Seguridad y Uso (Cuando sea aplicable)

Información General de Seguridad - Leer y Conservar: Revise todas las instrucciones de seguridad y operación antes de usar; guárdelas para referencia futura. **Seguir las Instrucciones:** Cumpla estrictamente con todas las reglas de seguridad y operación. **Exposición al Agua:** Mantenga el dispositivo alejado del agua; evite colocar líquidos cerca de él. **Ventilación:** Asegúrese de que las aberturas de ventilación no estén obstruidas para evitar el sobrecalentamiento. **Fuentes de Calor:** Mantenga el dispositivo alejado de los aparatos que emitan calor. **Montaje en Pared - Seguridad de Instalación:** Siga las instrucciones del fabricante y use solo kits de montaje aprobados. Evite perforar áreas con cables, gas o tuberías de agua. Use herramientas y equipos de seguridad adecuados. **Mantenimiento Regular:** Inspeccione regularmente para detectar desgaste o daños, especialmente si está montado en la pared. **Reubicación:** Desmonte del soporte de pared antes de moverlo. **Seguridad Infantil:** Manténgalo fuera del alcance de los niños y asegúrese de que los objetos pesados estén montados de forma segura. **Precauciones Sísmicas:** Use soportes especializados en áreas propensas a terremotos. **Seguridad Eléctrica - Fuente de Energía:** Use la fuente de energía especificada; consulte a un electricista si tiene dudas. **Gestión de Cables:** Proteja el cable de alimentación contra daños. **Déconexión de Energía:** Mantenga el enchufe principal accesible; desenchufe durante tormentas o largos períodos de inactividad. **Seguridad de las Baterías - Carga:** Use el cargador del fabricante; evite condiciones extremas. **Exposición al Calor:** Mantenga las baterías alejadas del calor para evitar explosiones o fugas. **Estado de la Batería:** Deje de usarla si la batería está dañada; deséchela adecuadamente. **Reemplazo:** Use solo las baterías recomendadas; tipos incorrectos pueden causar peligros. **Baterías Externas:** Use solo los tipos especificados, respetando la polaridad correcta. **Retiro de Baterías:** Retire las baterías si no se usa durante un período prolongado. **Eliminación:** Siga las normativas locales para la eliminación de baterías y desechos electrónicos. **Seguridad de la Conectividad - Conexiones de Cables:** Apague los dispositivos antes de conectar o desconectar cables. **Emparejamiento Bluetooth:** Asegure una conexión segura; evite interferencias de otros dispositivos. **Control de Volumen:** Mantenga un volumen moderado para prevenir daños auditivos. **Seguridad de Conectividad y Datos - Seguridad de Red Inalámbrica:** Revise las políticas de privacidad y asegure su red. **Actualizaciones de Software:** Mantenga el software actualizado para la seguridad y el rendimiento. **Advertencias de Seguridad para Niños - Uso del Producto:** Destinado a adultos; manténgalo fuera del alcance de los niños. **Advertencia sobre Baterías:** Mantenga las baterías y los artículos que contienen baterías fuera del alcance de los niños. **Control de Volumen:** Mantenga un nivel de volumen seguro para proteger la audición de los niños. **Riesgo de Incendio - Materiales Inflammables:** No coloque llamas abiertas cerca del producto. **Sobrecalentamiento:** Evite cubrir el producto para prevenir la sobrecalentamiento y el riesgo de incendio. **Eliminación y Reciclaje - Eliminación del Producto:** Déjelo en un centro de reciclaje según las leyes locales. **Cumplimiento Ambiental:** Siga las normativas para la eliminación de baterías y desechos electrónicos. **Mantenimiento del Usuario - Limpieza:** Desenchufe antes de limpiar; use solo un paño seco. **Reparaciones:** Solo personal calificado debe realizar reparaciones. **Protección de Datos:** Restablezca a la configuración de fábrica antes de devolver o desechar el producto. **Descargo de Responsabilidad:** El incumplimiento de estas instrucciones puede resultar en lesiones, muerte o daños a la propiedad. El fabricante no se hace responsable de los daños causados por un uso inadecuado.

Warning & Safety Information

IT Linee Guida per la Sicurezza e l'Uso (Quando Applicabile)

Informazioni Generali sulla Sicurezza - Leggere e Conservare: Rivedere tutte le istruzioni di sicurezza e di funzionamento prima dell'uso; conservare per riferimenti futuri. **Seguire le Istruzioni:** Attenersi rigorosamente a tutte le linee guida di sicurezza e operative. **Esposizione all'Acqua:** Tenere il dispositivo lontano dall'acqua; evitare di posizionare liquidi nelle vicinanze. **Ventilazione:** Assicurarsi che le aperture di ventilazione non siano ostruite per evitare il surriscaldamento. **Fonti di Calore:** Tenere il dispositivo lontano da apparecchi che emettono calore. **Montaggio a Parete - Sicurezza dell'Installazione:** Seguire le istruzioni del produttore e utilizzare solo kit di montaggio approvati. Evitare di perforare aree con cavi, gas o tubazioni d'acqua. Utilizzare strumenti e dispositivi di sicurezza adeguati. **Manutenzione Regolare:** Ispezionare regolarmente per verificare l'usura o i danni, soprattutto se montato a parete. **Ricostruzione:** Staccare dal supporto a parete prima di spostare. **Sicurezza dei Bambini:** Tenere fuori dalla portata dei bambini e assicurarsi che gli oggetti pesanti siano montati in modo sicuro. **Precauzioni Similiche:** Utilizzare supporti specializzati nelle zone soggette a terremoti. **Sicurezza Elettrica - Fonte di Alimentazione:** Usare la fonte di alimentazione specificata; consultare un elettricista in caso di dubbi. **Gestione dei Cavi:** Proteggere il cavo di alimentazione da piegature o scioccare i cavi. **Accoppiamento Bluetooth:** Assicurarsi una connessione sicura; evitare interferenze da altri dispositivi. **Controllo del Volume:** Mantenere un volume moderato per prevenire danni all'udito. **Sicurezza della Connettività e dei Dati - Sicurezza della Rete Wireless:** Rivedere le politiche sulla privacy e proteggere la propria rete. **Aggiornamenti Software:** Mantenere il software aggiornato per la sicurezza e le prestazioni. **Avvertenze di Sicurezza per Bambini - Uso del Prodotto:** Destinato agli adulti; tenere lontano dai bambini. **Avvertenze sulla Batteria:** Tenere le batterie e gli oggetti contenenti batterie fuori dalla portata dei bambini. **Controllo del Volume:** Mantenere un livello di volume sicuro per proteggere l'udito dei bambini. **Rischio di Incendio - Materiali Infiammabili:** Non posizionare fiamme libere vicino al prodotto. **Surriscaldamento:** Evitare di coprire il prodotto per prevenire surriscaldamenti o rischi di incendio. **Smaltimento e Riciclaggio - Smaltimento del Prodotto:** Smaltire in un centro di riciclaggio secondo le leggi locali. **Conformità Ambientale:** Seguire le normative per lo smaltimento delle batterie e dei rifiuti elettronici. **Manutenzione dell'Utente - Pulizia:** Scollegare prima della pulizia; utilizzare solo un panno asciutto. **Riparazioni:** Solo personale qualificato deve eseguire le riparazioni. **Protezione dei Dati:** Ripristinare le impostazioni di fabbrica prima di restituire o smaltire il prodotto. **Disclaimer:** I mancato rispetto di queste istruzioni può causare lesioni, morte o danni materiali. Il produttore non è responsabile per danni causati da un uso improprio.

NL Veiligheids- en Gebruiksaanwijzing (Waar van Toepassing)

Algemene Veiligheidsinformatie - Lezen en Bewaren: Lees alle veiligheids- en gebruiksinstructies voor gebruik; bewaar ze voor toekomstig gebruik. **Voeg Instructies:** Houd u strikt aan alle veiligheids- en operationele richtlijnen. **Waterbestendigheid:** Houd het apparaat uit de buurt van water; vermijd het plaatsen van vloeistoffen in de buurt. **Ventilatie:** Zorg ervoor dat de ventilatieopeningen niet geblokkeerd zijn om oververhitting te voorkomen. **Warmtebron:** Houd het apparaat uit de buurt van warmteafgevend apparaten. **Muurbevestiging - Installatieveiligheid:** Volg de instructies van de fabrikant en gebruik alleen goedgekeurde bevestigingssets. Vermijd boren in gebieden met kabels, gas- of waterleidingen. Gebruik geschikte gereedschappen en veiligheidsapparatuur. **Regelmatig Onderhoud:** Inspecteer regelmatig op slijtage of schade, vooral als het aan de muur is bevestigd. **Verplaatsing:** Maak los van de muurbevestiging voordat u het verplaatst. **Kindveiligheid:** Houd buiten het bereik van kinderen en zorg ervoor dat zware voorwerpen veilig zijn gemonteerd. **Seismische Voorzorgmaatregelen:** Gebruik gespecialiseerde bevestigingen in aardbevingsgevoelige gebieden. **Elektrische Veiligheid - Stromvoorziening:** Gebruik de gespecificeerde stroombron; raadpleeg een elektricien bij twiifel. **Kabelbeheer:** Bescherm het netsnoer tegen beschadiging. **Stroomschakeling:** Zorg ervoor dat de hoofdstekker toegankelijk blijft; trek de stekker uit tijdens onweer of lange perioden van niet-gebruik. **Batterijveiligheidsadvies:** Gebruik de oplader van de fabrikant; vermijd extreme omstandigheden. **Hitsensitiviteit:** Houd batterijen uit de buurt van hitte om explosie of lekkage te voorkomen. **Batterijconditie:** Stop met het gebruik als de batterij beschadigd is; gooi deze op de juiste manier weg. **Vervanging:** Gebruik alleen aanbevolen batterijen; onjuiste types kunnen gevaar opleveren. **Externe Batterijen:** Gebruik alleen gespecificeerde types, met inachtneming van de juiste polariteit. **Verwijderen van Batterijen:** Verwijder batterijen als ze voor langere tijd niet worden gebruikt. **Afvalverwerking:** Volg de lokale voorschriften voor het weggooien van batterijen; verbrand ze niet. **Verbindingsveiligheid - Kabelaansluitingen:** Schakel apparaten uit voordat u kabels aansluit of loskoppelt. **Bluetooth-koppeling:** Zorg voor een veilige verbinding; vermijd interferentie van andere apparaten. **Volume-regeling:** Houd het volume gematigd om gehoorschadiging te voorkomen. **Verbindings en Gegevensbeveiliging - Draadloze Beveiliging:** Controleer het privacybeleid en beveilig uw netwerk. **Software-updates:** Houd de software up-to-date voor veiligheid en prestaties. **Waarschuwingen voor Kindveiligheid - Productgebruik:** Bedoeld voor volwassenen; houd uit de buurt van kinderen. **Batterijwaarschuwing:** Houd batterijen en voorwerpen met batterijen buiten het bereik van kinderen. **Volume-regeling:** Houd een veilig volume om het gehoor van kinderen te beschermen. **Brandgevaar - Ontvlambare Materialen:** Plaats geen vuur in de buurt van het product. **Oververhitting:** Bedek het product niet om oververhitting te voorkomen. **Afvalverwerking en Recycling - Productafval:** Verwijder het bij een recyclingcentrum volgens de lokale wetgeving. **Milieu-naleving:** Volg de voorschriften voor het weggooien van batterijen en elektronisch afval. **Gebruikersonderhoud - Schoonmaak:** Trek de stekker uit voordat u schoonmaakt; gebruik alleen een droge doek. **Onderhoud:** Alleen gekwalificeerd personeel mag reparaties uitvoeren. **Gegevensbescherming:** Stel terug naar de fabriek instellingen voordat u het product retourneert of weggooit. **Disclaimer:** Het niet volgen van deze instructies kan leiden tot letsel, overlijden of materiële schade. De fabrikant is niet aansprakelijk voor schade veroorzaakt door onjuist gebruik.

Declaration of Conformity:

I hereby declare that the product:

Product Name: Majority Moto Turntable Model: 100002931/100002932 Brand Name: Majority

Satisfies all the technical regulations applicable to the product within the scope of Council Directives 2014/35/EU and 2014/30/EU, 2023/826, 2012/19/EU, 2014/53/EU, 2017/85/EU&2015/863/EU, 1907/2006/EC

2014/35/EU(LVD Directive) EN IEC 62368-1:2020+A11:2020 2014/30/EU(EMC Directive) EN 55032:2015/A1:2020, EN 55035:2017/A11:2020, EN IEC 61000-3-2:2019(A22), EN 61000-3-3:2013(A22:2021), 2023/826 (ERP Directive) 2012/19/EU (WEEE Directive) 2014/53/EU (RED Directive) Draft ETSI EN 301 489-17 V3.2.6 (2023-06), EN 55032:2015/A1:2020, EN 55035:2017/A11:2020, ETSI EN 300 328 V2.2.2 (2019-07), EN 62479:2010, EN 50663:2017, EN IEC 62368-1:2020+A11:2020 2017/85/EU(2015/863/EU (ROHS Directive) 1907/2006/EC (REACH Directive)

All essential test suites have been carried out. This declaration is issued under the sole responsibility of IZILA Ltd.

Point of Contact: Eddie Latham | Founder

Signed: *E. Latham* Date: August 2024

Importer's Addresses:

UK: IZILA Ltd, Newton House, 2 Pioneer Court, Histon, Cambridge, CB24 9PT

Email: techsupport@majority.co.uk

EU RP: AR Experts, Po Box 5047, 3620 AA Breukelen, The Netherlands

Email: info@ar-experts.eu

US: IZILA Ltd C/O A.N.Deringer Inc, 19520 Wilmington Ave, Rancho Dominguez, CA, 90220

Email: techsupport@majority.co.uk

ATTENTION

RISK OF ELECTRIC SHOCK DO NOT OPEN



CAUTION

RISQUE D'ELECTROCUTION NE PAS OUVRIR



IMPORTANT: Please read all instructions carefully before use and keep for future reference

FCC Statement

This equipment has been tested and found to comply with the limits for a Class B digital device, pursuant to part 15 of the FCC rules. These limits are designed to provide reasonable protection against harmful interference in a residential installation. This equipment generates, uses and can radiate radio frequency energy and, if not installed and used in accordance with the instructions, may cause harmful interference to radio communications. However, there is no guarantee that interference will not occur in a particular installation. If this equipment does cause harmful interference to radio or television reception, which can be determined by turning the equipment off and on, the user is encouraged to try to correct the interference by one or more of the following measures:

- Reorient or relocate the receiving antenna.
- Increase the separation between the equipment and receiver.
- Connect the equipment into an outlet on a circuit different from that to which the receiver is connected.
- Consult the dealer or an experienced radio/TV technician for help.

To assure continued compliance, any changes or modifications not expressly approved by the party.

Responsible for compliance could void the user's authority to operate this equipment. (Example- use only shielded interface cables when connecting to computer or peripheral devices).

This equipment complies with Part 15 of the FCC Rules. Operation is subject to the following two conditions:

- (1) This device may not cause harmful interference, and
- (2) This device must accept any interference received, including interference that may cause undesired operation.

FCC Radiation Exposure Statement:

The equipment complies with FCC Radiation exposure limits set forth for uncontrolled environment. This equipment should be installed and operated with minimum distance 20cm between the radiator and your body.

MAJORITY

www.majority.co.uk

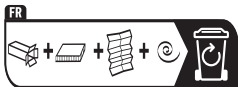

Points de collecte sur www.quefairedemesdechets.fr
Privilégiez la réparation ou le don de votre appareil !

FC UK CE RoHS

