

G6000

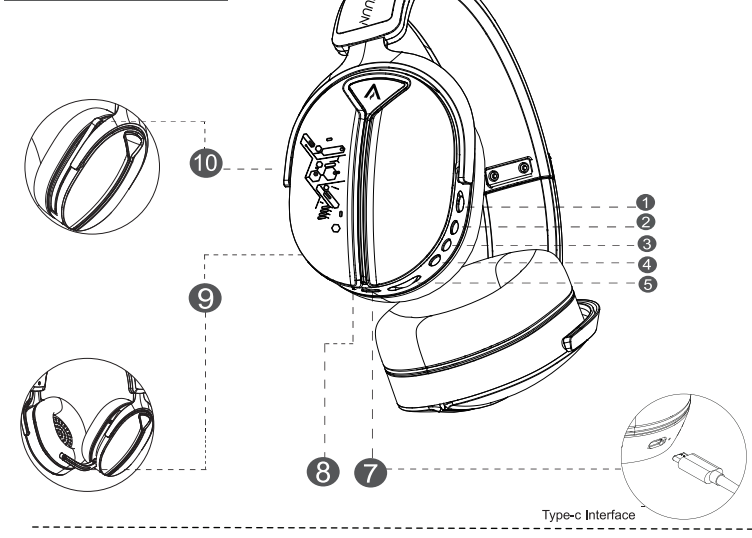

Use of access cables:

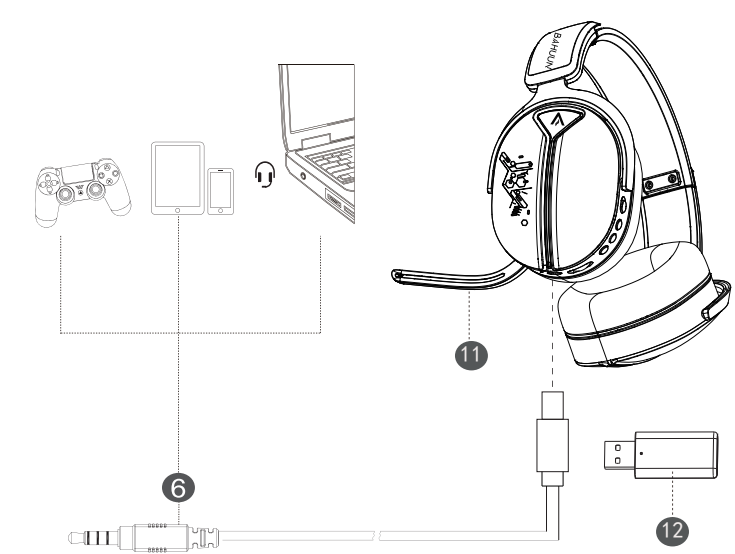

English

Product Description

- | | | |
|----------------------------------|-----------------------|------------------------------|
| 1. Toggle Switch: 2.4G/Bluetooth | 5. Volume Control | 9. Microphone On (Move Down) |
| 2. Light On/Off / Previous Song | 6. LINE-IN 3.5mm Jack | 10. Microphone Off (Move Up) |
| 3. Power On/Off Button | 7. USB-C Charge Port | 11. Microphone |
| 4. Next Song | 8. Indicator Light | 12. USB Dongle |

Transmitter Parameters

Speaker Diameter	50 mm	Transmission Distance	10 meters,360 degrees
Speaker Impedance	32Ω	Operating Voltage	3.7V
Battery Capacity	1000mAh	Charging Voltage	DC5V=1A
Battery Type	Polymer Lithium Battery	Microphone Sensitivity	-41±3dB
Charging Time	3.5 hours	Microphone Directionality	Omnidirectional
Battery Life	≥20 hours	Bluetooth Latency	< 120MS

2.4G+BT WIRELESS HEADSET

Nächster Titel	Kurzer Druck	1. Kurzer Druck: Nächster Titel
Lautstärke erhöhen	High	1. Die Lautstärke hoch oben schoben, um die Lautstärke auf Maximum zu erhöhen. 2. Die Lautstärke nach unten schieben, um die Lautstärke auf Minimum zu verringern.
Typ-C Laden	Ladekabel anschließen	Die Ladestation beträgt 500mA, eine rote Lampe leuchtet dauerhaft während des Ladens und erlischt, wenn der Ladestrom abgeschlossen ist.
Typ-C to 3.5	Ausgabe anschließen	Verwendung der Line-In-Anschlüsse: Die Enden des Line-In-Kabels deckeln die äußeren Kontakte, schließen das Headset an und stecken in den kabelgebundenen Headset-Modus.

Problemösung

- Was tun bei Verzerrungen oder Aussetzern der drahtlosen Kopfhörer?
 - Überprüfen Sie die Musikquelle.
 - Trennen Sie andere Geräte.
 - Strecken Sie den Sender erneut ein und prüfen Sie ihn erneut.
 - Mehrere Player auf dem PC spielen ab, aber Aussetzer und Fehler bei der Bedienung, obwohl das Headset normal funktioniert?
 - Überprüfen Sie den Webbrowser/decoder.
 - Schließen Sie mehrere Hintergrund-Player.
 - Überprüfen Sie, ob Hindernisse das Signal zwischen dem Headset und dem PC stören.
- *Wenn die Akkumspannung unter 3.4 V fällt, erhält alle 10 Minuten eine Warnung. Bei 3.1 V wird der System automatisch heruntergefahren. Laden Sie das Gerät vollständig auf, bevor Sie es weiter verwenden.*

日本語

製品説明

- | | | |
|-----------------------------|----------------------|------------------|
| 1. トランスミッター: 2.4G/Bluetooth | 5. 音量調節 | 9. マイクオン (下に移動) |
| 2. ライトオン/オフ / 前曲 | 6. LINE-IN 3.5mmジャック | 10. マイクオフ (上に移動) |
| 3. 電源オン/オフボタン | 7. USB-C充電ポート | 11. マイク |
| 4. 次の曲 | 8. インジケータライト | 12. USBドングル |

トランスミッターの仕様

スピーカー径	50 mm	伝送距離	10メートル、360度
スピーカーインピーダンス	32Ω	動作電圧	3.7V
バッテリー容量	1000mAh	充電電圧	DC5V=1A
バッテリータイプ	ポリマーリチウム電池	マイク感度	-41±3dB
充電時間	≦ 3.5時間	マイク指向性	全指向
バッテリー寿命	≧ 40時間	Bluetooth遅延	< 120MS

Line-In接続ケーブルの使用

1. デバイスプラグ: PC (32ビット/64ビット)、PS4、PS5、XBOX LINE-INモード、Nintendo Switch、Android、iOSモバイルデバイス。およびUSB-Aポート、Type-Cポートに対応。
2. Line-Inインターフェース: Plug the Line-In cable to disable the wireless device, turn off the headset effect light, and enter wired headset mode.
3. 有線ヘッドセットモードでの使用: Line-Inケーブルを挿入してワイヤレスデバイスを無効にし、ヘッドセットのLEDライトをオフにし、ヘッドセットが有線モードに切り替わります。
3. 有線ヘッドセットモードでの使用: Line-Inケーブルを挿入すると、マイクが有効になり、常にオフの状態になります。

Pulsante	Funzione	Operazione	Passaggio
BT/2.4G	Commutazione modalità 2.4G/Bluetooth	Spinta verso l'alto: 2.4G (spina verso il basso): Bluetooth	1. Aziona per passare alla modalità 2.4G (spina verso: "Modalità gioco", suono: "Modalità Gaming"). 2. Luce On/Off/Aggiungi / Cancion Annulla / Botón de Encendido/Aggiungi / Cancion Siguente
	Caricatore / precedente / trasmettitore della luce	Breve pressione / lungo pressione / 2 sec.	1. Breve pressione per attivare la modalità musicale (predefinito dalle impostazioni per 2 secondi per il prossimo brano). 2. Luce di accensione / luce di accensione / 2 sec. per spegnere la luce dell'effetto. premere nuovamente per 2 secondi per riaccenderla.
	Microfono accensione/spegnimento	Abbasso / 5 secondi / 10 secondi / Alza	1. Livello del microfono in silenzioso tenuto per 5 secondi in funzione di connessione dei microfono. 2. Livello del microfono qui, abbassa la luminosità per attivare la funzione di connessione dei microfono.
	Plurimedie di accensione	1. Pressione lunga (3 secondi) / Accensione / 2. Pressione lunga (5 secondi) / Spegnimento / 3. Pressione lunga (5 secondi) / Accensione	1. Con il display spento, teni premuto il pulsante di accensione per 3 secondi, sentirai il suono di "accensione", la luce effetto predefinita mostrerà una transazione di colori accendibile o la luce di accensione lampeggia rapidamente. 2. In modalità accesa, premi a lungo (5 secondi) il pulsante di accensione per sentire "spegnimento", la luce effetto si spegne e la luce di accensione si spegne. 3. Operazione di accensione del trasmettitore e della cuffia: in modalità carica, premi a lungo (5 secondi) il pulsante di accensione per riaccenderlo. In modalità accensione, premi a lungo (5 secondi) il pulsante di accensione per riaccenderlo. La luce verde lampeggia rapidamente, per mettere il ricevitore USB per connessione con successo, la luce verde rimane accesa.
	Preziosi / Riproduzione	Premi brevemente	1. In modalità riproduzione musicale, premi il pulsante di accensione per mettere in pausa. 2. In modalità riproduzione musicale, premi il pulsante di accensione per tornare a riproduzione.
	Riproduzione / Riproduzione / Riproduzione	Preziosi / Doppio clic	1. In modalità Bluetooth, durante una chiamata di arrivo, premi il pulsante di accensione per rispondere. 2. In modalità Bluetooth, durante una chiamata, premi il pulsante di accensione per "rispondere". 3. In modalità Bluetooth, la dopo clic per rifiutare la chiamata (predefinita Bluetooth).
	Connetti / Disconnetti	/	1. Durante la connessione delle cuffie al telefono, la luce di accensione rimane blu. 2. Durante la connessione delle cuffie al telefono, puoi disattivare la connessione Bluetooth del telefono. In modalità Bluetooth, premi brevemente per passare al brano successivo.
	Assistenti / Regolazione volume	Short Press / Long Press	1. Short Press: la rotella del volume verso l'alto per aumentare il volume al massimo. 2. Short Press: la rotella del volume verso il basso per diminuire il volume al minimo.
	Portata di carica / Tipo-C to 3.5	Line-In / 3.5 Line-In	La corrente di carica è di 500mA, la luce rossa rimane accesa durante la ricarica e si spegne una volta completata la ricarica. Scegliere l'uso della porta Type-C: Inserirlo in una Line-In per collegare i dispositivi di riproduzione musicale, scegliere il cavo audio per collegare il microfono.

FAQ

1. Cosa fare se le cuffie wireless sono deformate o distorte?
 - 1) Verificare la sorgente musicale.
 - 2) Disconnettersi altri dispositivi.
 - 3) Reinserire il trasmettitore e riaccoppiare.
 - 4) La riproduzione di più lettori sul PC causa interruzioni e malfunzionamenti, ma il cuffia funziona correttamente.
 - 1) Verificare il decoder di riproduzione.
 - 2) Verificare se i lettori in background.
 - 3) Chiudere più o ci sono ostacoli tra le cuffie e il PC che influenzano la trasmissione del segnale.
2. Quando la tensione della batteria scende sotto i 3.4V durante la riproduzione musicale, verrà emesso un avviso di batteria scarica ogni 10 minuti (invece durante la riproduzione audio). La spia rossa lampeggerà e verranno emessi un avviso "Batteria scarica". Quando la tensione della batteria scende sotto i 3.1V, il sistema si spegnerà automaticamente con un avviso sonoro di spegnimento. L'avviso di batteria scarica indica che è necessario caricare completamente le cuffie per continuare a utilizzarle.

2.4GHz USB dongle

1. 2.4GHz Wireless Mode Compatible with PC/PS4/PS5/Switch/Laptop/TV
2. Insert the USB dongle into the USB port (A-end) or Type-C port (B-end) of your computer for a plug-and-play wireless connection.
3. Insert the USB dongle into the computer's USB port. The Windows system will automatically connect to the device, without requiring/it installation of additional software.
4. After inserting the USB dongle into the A-end USB port of the computer. The green indicator light on the transmitter will flash. The green light will stay on after turning on and pairing the headset. On the computer, the "G6000" icon in the lower right corner indicates the wireless headset device.
5. If the headset is not connected successfully, please refer to the "Troubleshooting" section for more information.
6. B.2) Insert the USB dongle into the Type-C port of a phone or laptop. It will automatically enter pairing mode. The green light will flash rapidly, and once paired, it will stay on, indicating the plug-and-play wireless connection device has been successfully installed.
7. Re-Pairing:
 - 1) After inserting the transmitter into the device, follow steps B.1 and B.2 for connection.
 - 2) To pair the transmitter and headset: Press and hold the power button for 5 seconds while the headset is off to re-pair. Pairing sound prompt: "Power on Dongle Mode Di Di pairing". The green light will flash rapidly, and after inserting the USB Dongle, the green light will stay on when successfully connected.
 - 3) Note: 2.4G only receiver mode(dongle TX only).

Botón	Función	Operación	Pasos
BT/2.4G	Commutación Modo 2.4G/Bluetooth	Toggle Up / Toggle Down	1. Toggle up to switch to 2.4G. The blue light indicates "Game Mode," with the prompt "Bluetooth Mode". 2. Toggle down to switch to BT. The blue light indicates "Bluetooth Mode," with the prompt "Bluetooth Mode".
	Previous song / Light Switch	Short Press / Long Press	1. Short press to enter the previous track in the default music mode. 2. Long press to enter the previous track in the default music mode. Long press for 2 seconds to turn off the effect light, and long press for 2 seconds again to turn it back on.
	Micro On/Off	Move mic down / Move mic up	1. Mic Up: Move the mic up to turn on the mic function. 2. Mic Down: Move the mic down to turn on the mic function.
	Power button	Long Press	1. Press and hold the power button for 3 seconds in the off state to hold "Power On." The default effect light will always change colors, and the pairing light will flash rapidly. Long press for 5 seconds to turn off the power button. Press and hold the power button for 5 seconds to hold the power button for 5 seconds for re-pairing. Green light flashes quickly, then plug in the USB dongle to connect successfully. Green light stays on.
	Pause/Play	Click	1. In music play mode, click the power button to pause. 2. In music play mode, click the power button to play.
	Answer Call / Reject call	Click / Double click	1. In Bluetooth mode, when there is an incoming call, click the power button to answer the call. 2. In Bluetooth mode, during a call, click the power button to end the call. 3. In BT mode, double click to reject an incoming call (Bluetooth mode).
	Connect/Disconnect	/	1. When connecting the headset to the phone, the pairing light (blue light) stays on and "Connected" is displayed. To disconnect the phone and turn off the phone's Bluetooth mode, the prompt sound "Disconnected" is heard, and the pairing light flashes rapidly.
	Next Track	Short Press	1. In Bluetooth mode, short press to move to the next track.
	Volume control	Slide up/down	1. Slide the volume control wheel up to increase the volume to the maximum. 2. Slide the volume control wheel down to decrease the volume to the minimum.
	Type-C to 3.5 Line-In	Insert audio cable	1. Charge current: 500mA, red light stays on indicating charging, red light turns off when fully charged. Using the Line-In interface description: 2. Plug the Line-In cable into the headset's Line-In port. 3. Turn off headset effect light, and enter wired headset mode.

Troubleshooting

1. Distortion or Lag in Wireless Headphones:
 - 1)Disconnect other devices.
 - 2)Reinsert the transmitter and pair again.
 2. Multiple Players Lag on PC, but Headset Functions Normally:
 - 1)Check the playback decoder.
 - 2)Close multiple background players.
 - 3)Ensure no obstacles are affecting the signal transmission between the headset and the PC.
- *When the battery voltage is below 3.4V while playing music, a low battery warning will sound every 10 minutes (without affecting the playback sound). The warning sound will be "Low Battery," and the red light will flash rapidly. When the battery voltage is below 3.1V, the system will automatically shut down and issue a "Shutdown" prompt. The low battery warning on the headset indicates that you need to recharge it before continuing to use it.

Using Line-In Connector Cable

1. Device Plug: Compatible with PC (32-bit/64-bit), PS4, PS5, XBOX LINE IN mode, Nintendo Switch, Android, iOS mobile devices, and devices with a 3.5mm audio jack.
2. Line-In Interface: Usage Instructions: Insert the Line-In cable to disable the wireless device, turn off the headset effect light, and enter wired headset mode.
3. Using the Microphone in Wired Mode: After inserting the Line-In audio cable, the microphone will be enabled, and the mic will be always on.

ボタン	機能	操作	手順
BT/2.4G	2.4G Bluetooth モード切り替え	上ボタン / 下ボタン	1. 上ボタンを押すと2.4Gに切り替わります。青いLEDが点滅し、音声モードがBluetoothモードに変更されます。音声モードがBluetoothモードに変更されると、ヘッドセットのLEDライトが点滅し、音声モードがBluetoothモードに変更されます。
	前の曲 / 次の曲	短押し / 長押し	1. 短押し: 再生中の曲の前の曲を再生します。 2. 長押し: 再生中の曲の前の曲を再生します。長押しを2秒間押し続けると、ヘッドセットのLEDライトをオフにし、ヘッドセットが有線モードに切り替わります。
	マイクオン/オフ	マイクを下 / マイクを上	1. マイクを上: マイクをオンにします。 2. マイクを下: マイクをオフにします。
	電源ボタン	長押し	1. 電源ボタンを3秒間押し続けると、ヘッドセットのLEDライトが点滅し、ヘッドセットが有線モードに切り替わります。長押しを5秒間押し続けると、ヘッドセットのLEDライトが点滅し、ヘッドセットが有線モードに切り替わります。長押しを5秒間押し続けると、ヘッドセットのLEDライトが点滅し、ヘッドセットが有線モードに切り替わります。
	一時停止 / 再生	短押し	1. 音楽再生中に電源ボタンをクリックすると、音楽を一時停止します。 2. 音楽再生中に電源ボタンをクリックすると、音楽を再生します。
	通話の受け取り / 通話の拒否	短押し / ダブルクリック	1. Bluetoothモードで通話を受け取り、通話を続けます。 2. Bluetoothモードで通話中にダブルクリックすると、通話を拒否し、通話を拒否します。
	Type-C to 3.5 Line-In	オーディオケーブルを挿入	1. 充電電流: 500mA、赤いLEDライトが点滅し、充電を示しています。充電完了後は、赤いLEDライトが点滅し、充電完了を示しています。 2. Line-Inインターフェースの説明: 3. Line-InケーブルをヘッドセットのLine-Inポートに挿入します。 4. ヘッドセットのLEDライトをオフにし、ヘッドセットが有線モードに切り替わります。

Botón	Función	Operación	Etapas
BT/2.4G	Cambio de modo 2.4G/Bluetooth	Toggle Up / Toggle Down	1. Presione hacia arriba para pasar a 2.4G. La luz roja indica "Modo juego" con el sonido de "Modo juego". 2. Presione hacia abajo para pasar a BT. La luz roja indica "Modo Bluetooth" con el sonido de "Modo Bluetooth".
	Anterior / Siguiente	Short Press / Long Press	1. Short Press: para reproducir la pista anterior en el modo de música predeterminado. 2. Long Press: para reproducir la pista anterior en el modo de música predeterminado. Long Press por 2 segundos para apagar la luz de efecto de luz, y presione de nuevo por 2 segundos para encenderla.
	Microfono On/Off	Mover mic hacia abajo / Mover mic hacia arriba	1. Mic Up: Mueva el mic hacia arriba para activar la función del mic. 2. Mic Down: Mueva el mic hacia abajo para activar la función del mic.
	Botón de encendido	Long Press	1. Mantenga presionado el botón de encendido durante 3 segundos en el estado de apagado. La luz de efecto de luz siempre cambiará de color, y la luz de encendido parpadeará rápidamente. Mantenga presionado el botón de encendido durante 5 segundos para apagar el botón de encendido. Mantenga presionado el botón de encendido durante 5 segundos para mantener el botón de encendido durante 5 segundos. La luz roja parpadeará rápidamente, luego inserte el receptor USB para conectar exitosamente. La luz roja permanece encendida.
	Pausa / Reproducción	Click	1. En modo de reproducción de música, presione el botón de encendido para pausar. 2. En modo de reproducción de música, presione el botón de encendido para reproducir.
	Responde / Responde / Responde	Click / Doble click	1. En modo Bluetooth, durante una llamada entrante, presione el botón de encendido para responder. 2. En modo Bluetooth, durante una llamada, presione el botón de encendido para "responder". 3. En modo Bluetooth, después de hacer clic para rechazar la llamada (modo Bluetooth predeterminado).
	Conectar / Desconectar	/	1. Al conectar los auriculares al teléfono, la luz de encendido permanece azul. 2. Al conectar los auriculares al teléfono, puede desactivar la conexión Bluetooth del teléfono. En modo Bluetooth, presione brevemente para pasar al siguiente tema. 3. Cuando se conectan las auriculares al teléfono, la luz de encendido permanece azul. 4. Durante la conexión de las auriculares al teléfono, puede desactivar la conexión Bluetooth del teléfono. En modo Bluetooth, presione brevemente para pasar al siguiente tema.

Botón	Función	Operación	Pasos
BT/2.4G	Cambio de modo 2.4G/Bluetooth	Toggle Up / Toggle Down	1. Presione hacia arriba para pasar a 2.4G. La luz roja indica "Modo juego" con el sonido de "Modo juego". 2. Presione hacia abajo para pasar a BT. La luz roja indica "Modo Bluetooth" con el sonido de "Modo Bluetooth".
	Anterior / Siguiente	Short Press / Long Press	1. Short Press: para reproducir la pista anterior en el modo de música predeterminado. 2. Long Press: para reproducir la pista anterior en el modo de música predeterminado. Long Press por 2 segundos para apagar la luz de efecto de luz, y presione de nuevo por 2 segundos para encenderla.
	Microfono On/Off	Mover mic hacia abajo / Mover mic hacia arriba	1. Mic Up: Mueva el mic hacia arriba para activar la función del mic. 2. Mic Down: Mueva el mic hacia abajo para activar la función del mic.
	Botón de encendido	Long Press	1. Mantenga presionado el botón de encendido durante 3 segundos en el estado de apagado. La luz de efecto de luz siempre cambiará de color, y la luz de encendido parpadeará rápidamente. Mantenga presionado el botón de encendido durante 5 segundos para apagar el botón de encendido. Mantenga presionado el botón de encendido durante 5 segundos para mantener el botón de encendido durante 5 segundos. La luz roja parpadeará rápidamente, luego inserte el receptor USB para conectar exitosamente. La luz roja permanece encendida.
	Pausa / Reproducción	Click	1. En modo de reproducción de música, presione el botón de encendido para pausar. 2. En modo de reproducción de música, presione el botón de encendido para reproducir.
	Responde / Responde / Responde	Click / Doble click	1. En modo Bluetooth, durante una llamada entrante, presione el botón de encendido para responder. 2. En modo Bluetooth, durante una llamada, presione el botón de encendido para "responder". 3. En modo Bluetooth, después de hacer clic para rechazar la llamada (modo Bluetooth predeterminado).
	Conectar / Desconectar	/	1. Al conectar los auriculares al teléfono, la luz de encendido permanece azul. 2. Al conectar los auriculares al teléfono, puede desactivar la conexión Bluetooth del teléfono. En modo Bluetooth, presione brevemente para pasar al siguiente tema. 3. Cuando se conectan las auriculares al teléfono, la luz de encendido permanece azul. 4. Durante la conexión de las auriculares al teléfono, puede desactivar la conexión Bluetooth del teléfono. En modo Bluetooth, presione brevemente para pasar al siguiente tema.

Botón	Función	Operación	Pasos
BT/2.4G	Cambio de modo 2.4G/Bluetooth	Toggle Up / Toggle Down	1. Presione hacia arriba para pasar a 2.4G. La luz roja indica "Modo juego" con el sonido de "Modo juego". 2. Presione hacia abajo para pasar a BT. La luz roja indica "Modo Bluetooth" con el sonido de "Modo Bluetooth".
	Anterior / Siguiente	Short Press / Long Press	1. Short Press: para reproducir la pista anterior en el modo de música predeterminado. 2. Long Press: para reproducir la pista anterior en el modo de música predeterminado. Long Press por 2 segundos para apagar la luz de efecto de luz, y presione de nuevo por 2 segundos para encenderla.
	Microfono On/Off	Mover mic hacia abajo / Mover mic hacia arriba	1. Mic Up: Mueva el mic hacia arriba para activar la función del mic. 2. Mic Down: Mueva el mic hacia abajo para activar la función del mic.
	Botón de encendido	Long Press	1. Mantenga presionado el botón de encendido durante 3 segundos en el estado de apagado. La luz de efecto de luz siempre cambiará de color, y la luz de encendido parpadeará rápidamente. Mantenga presionado el botón de encendido durante 5 segundos para apagar el botón de encendido. Mantenga presionado el botón de encendido durante 5 segundos para mantener el botón de encendido durante 5 segundos. La luz roja parpadeará rápidamente, luego inserte el receptor USB para conectar exitosamente. La luz roja permanece encendida.
	Pausa / Reproducción	Click	1. En modo de reproducción de música, presione el botón de encendido para pausar. 2. En modo de reproducción de música, presione el botón de encendido para reproducir.
	Responde / Responde / Responde	Click / Doble click	1. En modo Bluetooth, durante una llamada entrante, presione el botón de encendido para responder. 2. En modo Bluetooth, durante una llamada, presione el botón de encendido para "responder". 3. En modo Bluetooth, después de hacer clic para rechazar la llamada (modo Bluetooth predeterminado).
	Conectar / Desconectar	/	1. Al conectar los auriculares al teléfono, la luz de encendido permanece azul. 2. Al conectar los auriculares al teléfono, puede desactivar la conexión Bluetooth del teléfono. En modo Bluetooth, presione brevemente para pasar al siguiente tema. 3. Cuando se conectan las auriculares al teléfono, la luz de encendido permanece azul. 4. Durante la conexión de las auriculares al teléfono, puede desactivar la conexión Bluetooth del teléfono. En modo Bluetooth, presione brevemente para pasar al siguiente tema.

Botón	Función	Operación	Pasos
BT/2.4G	Cambio de modo 2.4G/Bluetooth	Toggle Up / Toggle Down	1. Presione hacia arriba para pasar a 2.4G. La luz roja indica "Modo juego" con el sonido de "Modo juego". 2. Presione hacia abajo para pasar a BT. La luz roja indica "Modo Bluetooth" con el sonido de "Modo Bluetooth".
	Anterior / Siguiente	Short Press / Long Press	1. Short Press: para reproducir la pista anterior en el modo de música predeterminado. 2. Long Press: para reproducir la pista anterior en el modo de música predeterminado. Long Press por 2 segundos para apagar la luz de efecto de luz, y presione de nuevo por 2 segundos para encenderla.
	Microfono On/Off	Mover mic hacia abajo / Mover mic hacia arriba	1. Mic Up: Mueva el mic hacia arriba para activar la función del mic. 2. Mic Down: Mueva el mic hacia abajo para activar la función del mic.
	Botón de encendido	Long Press	1. Mantenga presionado el botón de encendido durante 3 segundos en el estado de apagado. La luz de efecto de luz siempre cambiará de color, y la luz de encendido parpadeará rápidamente. Mantenga presionado el botón de encendido durante 5 segundos para apagar el botón de encendido. Mantenga presionado el botón de encendido durante 5 segundos para mantener el botón de encendido durante 5 segundos. La luz roja parpadeará rápidamente, luego inserte el receptor USB para conectar exitosamente. La luz roja permanece encendida.
	Pausa / Reproducción	Click	1. En modo de reproducción de música, presione el botón de encendido para pausar. 2. En modo de reproducción de música, presione el botón de encendido para reproducir.
	Responde / Responde / Responde	Click / Doble click	1. En modo Bluetooth, durante una llamada entrante, presione el botón de encendido para responder. 2. En modo Bluetooth, durante una llamada, presione el botón de encendido para "responder". 3. En modo Bluetooth, después de hacer clic para rechazar la llamada (modo Bluetooth predeterminado).
	Conectar / Desconectar	/	1. Al conectar los auriculares al teléfono, la luz de encendido permanece azul. 2. Al conectar los auriculares al teléfono, puede desactivar la conexión Bluetooth del teléfono. En modo Bluetooth, presione brevemente para pasar al siguiente tema. 3. Cuando se conectan las auriculares al teléfono, la luz de encendido permanece azul. 4. Durante la conexión de las auriculares al teléfono, puede desactivar la conexión Bluetooth del teléfono. En modo Bluetooth, presione brevemente para pasar al siguiente tema.

Botón	Función	Operación	Pasos
BT/2.4G	Cambio de modo 2.4G/Bluetooth	Toggle Up / Toggle Down	1. Presione hacia arriba para pasar a 2.4G. La luz roja indica "Modo juego" con el sonido de "Modo juego". 2. Presione hacia abajo para pasar a BT. La luz roja indica "Modo Bluetooth" con el sonido de "Modo Bluetooth".
	Anterior / Siguiente	Short Press / Long Press	1. Short Press: para reproducir la pista anterior en el modo de música predeterminado. 2. Long Press: para reproducir la pista anterior en el modo de música predeterminado. Long Press por 2 segundos para apagar la luz de efecto de luz, y presione de nuevo por 2 segundos para encenderla.
	Microfono On/Off	Mover mic hacia abajo / Mover mic hacia arriba	1. Mic Up: Mueva el mic hacia arriba para activar la función del mic. 2. Mic Down: Mueva el mic hacia abajo para activar la función del mic.
	Botón de encendido	Long Press	1. Mantenga presionado el botón de encendido durante 3 segundos en el estado de apagado. La luz de efecto de luz siempre cambiará de color, y la luz de encendido parpadeará rápidamente. Mantenga presionado el botón de encendido durante 5 segundos para apagar el botón de encendido. Mantenga presionado el botón de encendido durante 5 segundos para mantener el botón de encendido durante 5 segundos. La luz roja parpadeará rápidamente, luego inserte el receptor USB para conectar exitosamente. La luz roja permanece encendida.
	Pausa / Reproducción	Click	1. En modo de reproducción de música, presione el botón de encendido para pausar. 2. En modo de reproducción de música, presione el botón de encendido para reproducir.
	Responde / Responde / Responde	Click / Doble click	1. En modo Bluetooth, durante una llamada entrante, presione el botón de encendido para responder. 2. En modo Bluetooth, durante una llamada, presione el botón de encendido para "responder". 3. En modo Bluetooth, después de hacer clic para rechazar la llamada (modo Bluetooth predeterminado).
	Conectar / Desconectar	/	1. Al conectar los auriculares al teléfono, la luz de encendido permanece azul. 2. Al conectar los auriculares al teléfono, puede desactivar la conexión Bluetooth del teléfono. En modo Bluetooth, presione brevemente para pasar al siguiente tema. 3. Cuando se conectan las auriculares al teléfono, la luz de encendido permanece azul. 4. Durante la conexión de las auriculares al teléfono, puede desactivar la conexión Bluetooth del teléfono. En modo Bluetooth, presione brevemente para pasar al siguiente tema.

Botón	Función	Operación	Pasos
BT/2.4G	Cambio de modo 2.4G/Bluetooth	Toggle Up / Toggle Down	1. Presione hacia arriba para pasar a 2.4G. La luz roja indica "Modo juego" con el sonido de "Modo juego". 2. Presione hacia abajo para pasar a BT. La luz roja indica "Modo Bluetooth" con el sonido de "Modo Bluetooth".
	Anterior / Siguiente	Short Press / Long Press	1. Short Press: para reproducir la pista anterior en el modo de música predeterminado. 2. Long Press: para reproducir la pista anterior en el modo de música predeterminado. Long Press por 2 segundos para apagar la luz de efecto de luz, y presione de nuevo por 2 segundos para encenderla.
	Microfono On/Off	Mover mic hacia abajo / Mover mic hacia arriba	1. Mic Up: Mueva el mic hacia arriba para activar la función del mic. 2. Mic Down: Mueva el mic hacia abajo para activar la función del mic.
	Botón de encendido	Long Press	1. Mantenga presionado el botón de encendido durante 3 segundos en el estado de apagado. La luz de efecto de luz siempre cambiará de color, y la luz de encendido parpadeará rápidamente. Mantenga presionado el botón de encendido durante 5 segundos para apagar el botón de encendido. Mantenga presionado el botón de encendido durante 5 segundos para mantener el botón de encendido durante 5 segundos. La luz roja parpadeará rápidamente, luego inserte el receptor USB para conectar exitosamente. La luz roja permanece encendida.
	Pausa / Reproducción	Click	1. En modo de reproducción de música, presione el botón de encendido para pausar. 2. En modo de reproducción de música, presione el botón de encendido para reproducir.
	Responde / Responde / Responde	Click / Doble click	1. En modo Bluetooth, durante una llamada entrante, presione el botón de encendido para responder. 2. En modo Bluetooth, durante una llamada, presione el botón de encendido para "responder". 3. En modo Bluetooth, después de hacer clic para rechazar la llamada (modo Bluetooth predeterminado).
	Conectar / Desconectar	/	1. Al conectar los auriculares al teléfono, la luz de encendido permanece azul. 2. Al conectar los auriculares al teléfono, puede desactivar la conexión Bluetooth del teléfono. En modo Bluetooth, presione brevemente para pasar al siguiente tema. 3. Cuando se conectan las auriculares al teléfono, la luz de encendido permanece azul. 4. Durante la conexión de las auriculares al teléfono, puede desactivar la conexión Bluetooth del teléfono. En modo Bluetooth, presione brevemente para pasar al siguiente tema.