

# 东莞市伊达特电感有限公司

Dongguan EDT Electronic Technology Co.,Ltd.

客户/Ciient

志和

名称/TYPE

MP-A2 发射线圈

产品型号

Model NO

A12/G50 磁片单孔双槽背胶线长 50MM/0.08\*105\*12TS/10UH

产品编号

EA1250-100M-1

Part numbering systey

客户料号

Cient p/NO

工程编号

Enginrer NO

日期/Date

2023-7-5

本公司工程部/For Enginer Departner Only	
修改内容/Rvised Cintent	认可日期/APProved Date

编制/Prepared

RAO ZHI PENG

审核/Checked

XIE LIANG

认可/Approved

客户认可回签/Authorixed Signaturure Company Chop		
工程/ Enginrer	认可/QC APProved	认可日期/APProved

# 东莞市伊达特电感有限公司

Dongguan EDT Electronic Technology Co.,Ltd.

## 一、线圈工艺/Winding Procese:

NO	绕组	线规	匝数	绕线方向	备注
1	N1	2UEW-B-0.08*105P	12TS	CCW	
2					

## 二 . 电气性能/FEATURES:

1.测试条件 ( Test conditions ) : 25°C,65%RH@100KHz/1V

1.1 电感量 ( Inductance )

1.11 L0A(线圈+磁片)=10uH±10%

1.2 Q 值=90MIN

1.3 直流电阻 ( DCR ) : 85mΩ MAX

1.4 工作温度(Operating Temperature) : -25°C~85°C

2.测试仪器(Test instrument) : L:创达 1068+1310;DCR:502BC;SIZE:Callipers

### 3.材料清单

NO	项目	材料
1	WIRE	φ 0.08*105p 2UEW-1.15mm
2	FERRITE	50*5.3*1.0 铁氧体硬磁
3	GLUE	白胶
4	SOLDER	XCD-907B
5	Adhesive	3M 背胶
6	High temperature adhesive	7MM 高温胶带
7		
8		

# 东莞市伊达特电感有限公司

Dongguan EDT Electronic Technology Co.,Ltd.

## 三 . 电路图/CIRCUIT DIAGRAM



单位：MM

## 四 . 外形图/OUTSIDE DIAGRA

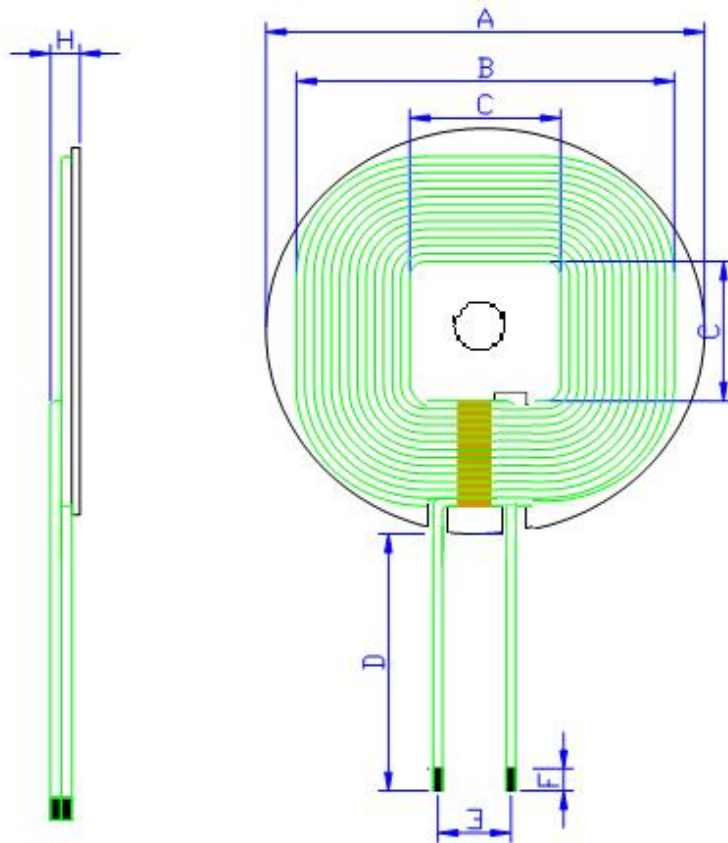

注：线圈出线位置缠绕 8MM ( ref ) 高温胶纸

标准	A	B	C	D	E	F	H	
STD	49.5±0.5	48±1	20±0.5	20±2	15±1	3±2	2.8Max	

单位：MM

# 东莞市伊达特电感有限公司

Dongguan EDT Electronic Technology Co.,Ltd.

## 五 . 包装/PACKAGE

### 5.1 包装图片 Packing pictures:

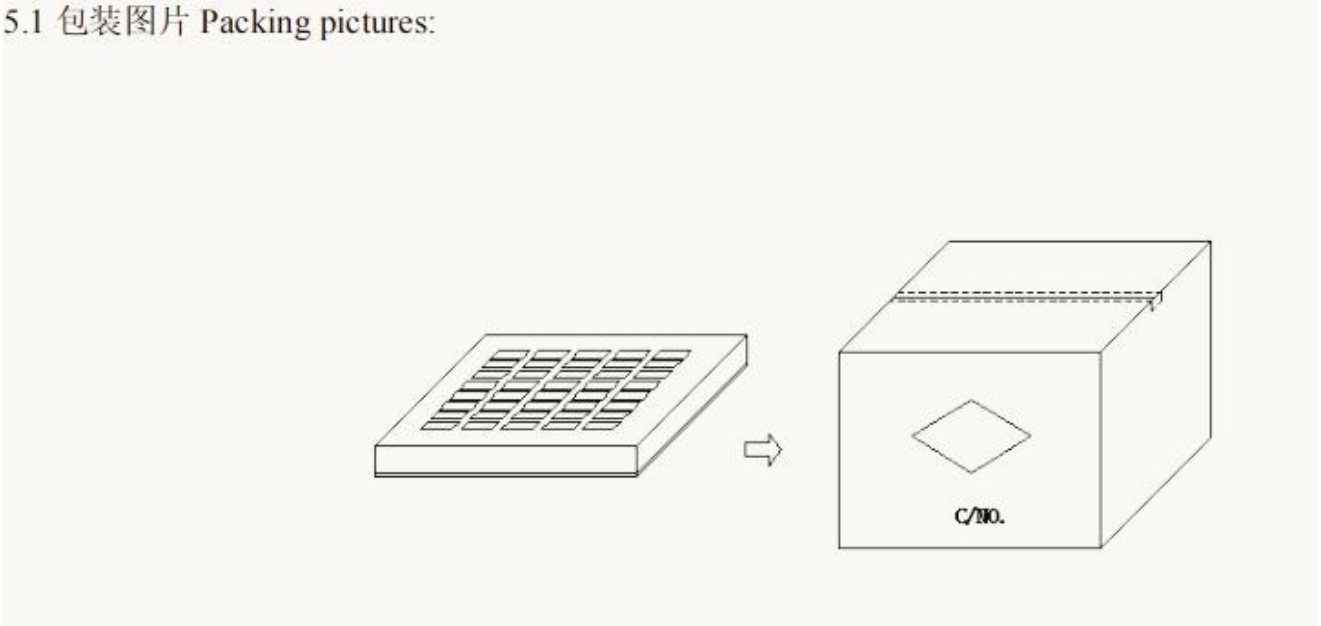

### 5.2 包装数量及规格 Packing Quantity:

项目 Item	数量 Quantity	材料规格 Material
盒 Box	350 Pcs	345*330*50 mm
箱 Big Carton	1750 Pcs	360*340*280 mm

5.3 包装以现有包装盘为参照标准，以实际出货包装为准，如有特需要求可以定制。

*The packaging shall be based on the exusting packing plate and the actual delivery package shall prevail .If there is any requirement,we can customize it.*