

Speaker

User Manual EN

Model No.:A90



Thank you for purchasing our product A90. This device can be easily connected with audio or video devices for your daily needs. Before you use this product for the first time, please read this manual carefully to get familiar with all its function.

I. Package Contents

- | | |
|-----------------------------|------------------------------|
| 1.A90 speaker1PC | 4.USB charge cable. 1PC |
| 2.User manual.....1PC | 5.Remote control..... 1PC |
| 3.3.5mm Audio cable.....1PC | 6.Wireless micphone.....2pcs |

II. Technical Specifications

Output power:**100W**

Frequency:80Hz-20KHz

S/N ratio:≥75db

Output Impedance: 4Ω

Input voltage:DC 5V

Battery capacity :10800mAh

Speaker driver size :5 " *2pcs

Product size:W180*D207*H435mm

III. Product Features

1. Using the newest decoding chip, Bluetooth 5.0, connect quickly.
- 2.**100W** output power, portable 2.0 channel design, outstanding surround sound.
3. **Support Bluetooth, Aux in, USB, TF card, Recording, EQ, Remote, Microphone and so on.**
4. **4 volume controls: Volume, Mic echo, Mic volume,Bass volume**
- 5.**Double power supply: DC 5V-2A/3A charging & Build-in rechargeable li-on battery.**
- 6.Compatible for personal computer, MP3 , MP4 , smart phone and other smart Devices.
- 7.**Intelligently select MP3 by remote number keys.**
- 8.Can memory the song number after turn off.

IV. Safety Information

- 1.Store the loudspeaker , away from humid areas , high temperature , oil and other liquids .
- 2.Do not expose the product to direct sunlight and rain.
- 3.Set a suitable volume to avoid hearing impairment.
- 4.If you do not use the product for a long time, charge it at least once per three months in order to avoid damage to li-ion battery.
- 5.It is forbidden to disassemble, repair or open the product.
- 6.When charging, please keep away from the reach of children to avoid electric shock or suffocation.

V. The bluetooth pairing operation and TWS pairing

- 1.Power: switch the power to ON, press the key “MODE” to enter the mode of Bluetooth, the

display screen will show “BLUE”.

Bluetooth connection: Open the hands of the Bluetooth Settings(mobile phone brand different, bluetooth opening method will be different), enter search, the “A90” will be found, please connect it. if need password , please input”0000” to go on pairing .When the Bluetooth pairing is successful, you will hear a “Ding-dong” sound.

Then you can play the music.

In case of unsuccessful pairing, switch the power to the off and restart it. After successfully connecting to Bluetooth, if you turn off the device, but the bluetooth on your smart phone remains open, when you restart the device, the Bluetooth will be connected automatically

2. TWS interconnection mode:

- 1) Pls open the 2pcs speakers and change them to the bluetooth mode.
- 2) Short press one pcs TWS button to pair the other one speaker.
- 3) After pair successfully, open the mobile phone bluetooth mode to pair one of them to play synchronously.
- 4) When again short press the TWS button will disconnect the TWS mode.

Note: Can not pair the mobile phone with speakers bluetooth first,as it can not connect the TWS and must disconnect the pair between the mobile and speaker.

VLAUX IN MODE

Turn on A90 speaker, select AUX mode, you can use AUX cable to connect your MP3 or computer with the speaker, and then play your music.

- 5) Pls open the 2pcs speakers and change them to the bluetooth mode.
- 6) Short press one pcs TWS button to pair the other one speaker.
- 7) After pair successfully, open the mobile phone bluetooth mode to pair one of them to play synchronously.
- 8) When again short press the TWS button will disconnect the TWS mode.

Note: Can not pair the mobile phone with speakers bluetooth first,as it can not connect the TWS and must disconnect the pair between the mobile and speaker.

VII. Play by USB Driver and TF card

Turn on A90 speaker and insert your TF card/USB flash to automatically switch to TF/USB mode, and play the music from TF card/USB flash.

After pulling out, if you re-insert the TF card/USB flash , the speaker will start playing from

the previous breakpoint .

VIII. Recording MODE

Recording via External Microphone:

Connect a storage device (USB/TF card) and short press RECORD key to start recording for a time depending on the storage capacity. During recording, tune the “-ECHO+” knob to the minimum. It is noticeable that the microphone should be located a proper distance away from the speaker to prevent any howl-round or noise.

In TF / USB mode, you click REC to enter the recording mode, and then you must use the microphone to record. Press REC again to end the recording and play the recording. The recording will be saved in TF card or USB flash memory. Long press this “REC” to delete the current recording file.

Notes: This product starts recording from the time as displayed on the LED screen.

IX. CHARGING

To charge the battery, insert the USB charge cable to the speaker port, then connect the USB port to a DC 5V charger, and plug the charger into an AC 220V power source. Charge the speaker the same as Charge your phone. Charging LED light indicator: It is always red when charging; When the device is fully recharged, the blue light turns on.

CAUTION: Please Be sure to charge while music distorted, the system indicate a tone for low battery or shut down.

X. Solution to Common Problem

Trouble	Solutions
Bluetooth pairing failed	Cause 1: The speaker is not in Bluetooth mode Cause 2: The speaker Bluetooth is automatically connected to other devices Solution: Press “ Mode” choose Bluetooth mode, if other devices are automatically connected, long press "▶ " to disconnect Bluetooth, turn on the phone Bluetooth, and connect to "A90"
Speaker sound is too small	Cause 1: The volume of the speaker is too low Cause 2: The volume of the phone is too low Solution: Please increase the speaker and phone volume.
Music playing staccato	Cause 1: The Effective distance between the speaker and the mobile phone may be more than 100 feet Cause 2: There are obstacles between the speaker and the mobile phone Solution: If it is the above reason, please shorten the effective distance between the speaker and the mobile phone. If not, please reconnect to Bluetooth.

Speaker doesn't work	<p>Cause 1: The speaker may have run out of power</p> <p>Cause 2: Bluetooth is not connected</p> <p>Cause 3: The volume of the speaker may not be turned on, or the volume of the mobile phone may not be turned on</p> <p>Solution: Please turn on the speaker again after fully charging , reconnect Bluetooth,increase the volume of the speaker and the phone.</p>
----------------------	--

XI.Functional Operations and Features

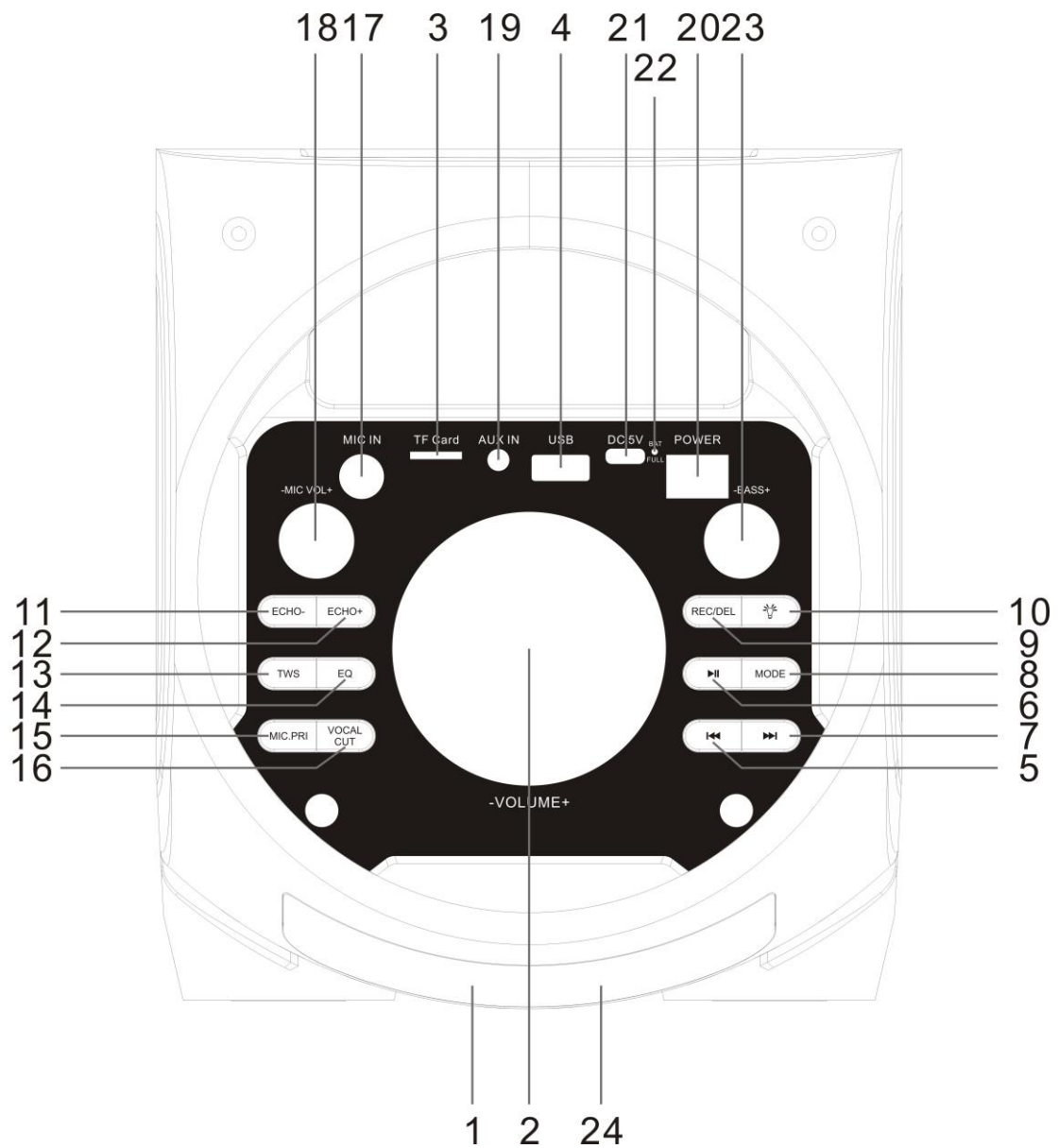

1.LED Screen.

2.Master Volume: In USB/TF Card/AUX in/Bluetooth mode, use it to regulate volume output from the speaker.

3.TF Port: Read audio files in MP3 format in TF card in capacity up to 32G (FAT32).

4. USB Port: Read audio files in MP3 format in USB storage device in capacity up to 32G (FAT32).

5.⏮: In the play status of USB/TF Card/Bluetooth, short press it to select the previous channel.

6.▶|| : In USB/TF card/Bluetooth reading status, short press it to play/pause, In USB/TF card reading status, long press it to select one of four playback sequencing modes (All - play all tracks in sequence; RAND - play in random; ONE - repeat one track; FOL - repeat all tracks in a folder). In AUX input status, short press it to toggle between mute and normal volume.

7.▶▶: In USB/TF card/Bluetooth reading status, short press it to go to the next song.

8.MODE/SHIFT: Short press it to switch between USB/TF/AUX IN/Bluetooth modes. Long press it to switch between recording folder and MP3 folder when playing the file in USB mode.

9.Recording/DEL: Short press it to enable recording. During recording, reverberation should be tuned to the minimum. Long press it to delete a recording file. Recording in Microphone mode is available.

10.💡 : Short press to switch from different LED modes

11.ECHO-: Reverberation effect down control button.

12.ECHO+: Reverberation effect increment control button.

13.TWS MODE:Press the key to switch on/off the TWS pairing mode of bluetooth.

14.EQ: Short press to switch between indoor and outdoor modes.

15.MIC PRIORITY: Connect the microphone, short press the key, into the microphone priority mode.

16.Vocal Cut: Cancel the original sound of music.

17.Microphone input: Microphone input jack.

18.Microphone volume: Microphone volume regulating knob.

19.AUX IN: External sound source input port (plug-and-play).

20.Power: Power switch.

21.DC 5V recharging: DC 5V recharging port.



22.Recharging indicator light: When recharger is connected, the red light turns on. When the device is fully recharged, the light turns off.

23.BASS: Bass control regulating knob.

24.Remote Control Receiver.

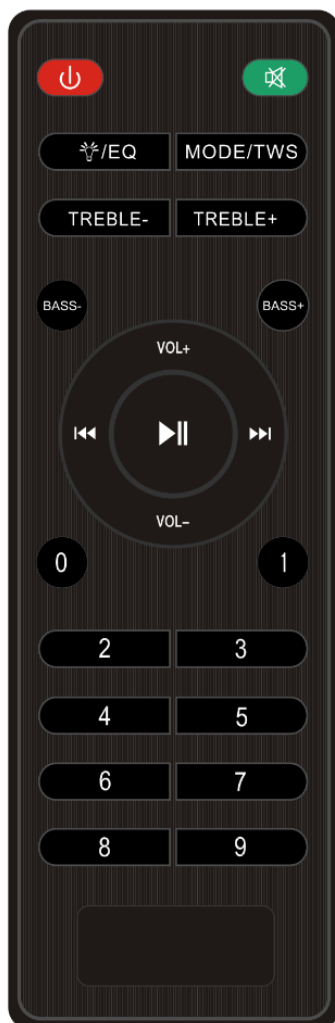
XII.Operation Instructions on Remote Control



1. Power Button: Short press it to enter standby mode; short press it again to resume. If no device is connected, the system goes to "BT".
2. : In USB/TF/FM/AUX/Bluetooth mode, short press it to mute the device.
3. / EQ: Short press to switch the light mode; In bluetooth mode, Long press the button for 3 seconds, It switches the EQ mode from Indoor to outdoor mode.
4. MODE/TWS: Short press functions as "Mode" on the master device.In bluetooth mode, Long press the TWS button It is connect or exit bluetooth TWS Pairing mode
5. TREBLE-: Treble volume down control button.
6. TREBLE+: Treble volume increment control button.
7. BASS- : Bass volume down control button.

8. BASS+ : Bass volume increase control button.
9. VOL+/VOL- Keys: In USB/TF/FM/AUX/Bluetooth mode, press them to volume up/down.
10. ⏮: Functions as “⏮” on the master device.
11. ⏭: Functions as “⏭” on the master device.
12. ⏩: Functions as “⏩” on the master device.

Numeric Keys 0~9: In USB/TF card reading status, to play Track 12, just input numbers "1" and "2", and in 2 seconds the system will go to Track 12 and start playback. Any input of number larger than number of the total available tracks is invalid.

XIII. FCC WARNING STATEMENT

Changes or modifications not expressly approved by the party responsible for compliance could void the user's authority to operate the equipment. This equipment has been tested and found to comply with the limits for a Class B digital device, pursuant to Part 15 of the FCC Rules. These limits are designed to provide reasonable protection against harmful interference in a residential installation. This equipment generates uses and can radiate radio frequency energy and, if not installed and used in accordance with the instructions, may cause harmful interference to radio communications. However, there is no guarantee that interference will not occur in a particular installation. If this equipment does cause harmful interference to radio or television reception, which can be determined by turning the equipment off and on, the user is encouraged to try to correct the interference by one or more of the following measures:

- - Reorient or relocate the receiving antenna.
- - Increase the separation between the equipment and receiver.
- - Connect the equipment into an outlet on a circuit different from that to which the receiver is connected.
- - Consult the dealer or an experienced radio/TV technician for help.

This device complies with part 15 of the FCC Rules. Operation is subject to the following two conditions: (1) This device may not cause harmful interference, and (2) this device must accept any interference received, including interference that may cause undesired operation.

The device has been evaluated to meet general RF exposure requirement

Tragbarer Lautsprecher

A90 Benutzerhandbuch DE



Vielen Dank, dass Sie sich für unser Produkt A90. entschieden haben. Dieses Ger ä t kann sich an Audio- oder Videoger ä te anschließen und zu Ihrem täglichen Bedarf eingesetzt werden. Bevor Sie das Produkt zum ersten Mal benutzen, lesen Sie bitte dieses Handbuch sorgf ä tigt durch, um sich mit allen Funktionen vertraut zu machen.

I. Lieferumfang

- | | |
|--------------------------------|-----------------------------|
| 1. A90 Lautsprecher.....1 Stk. | 4. USB-Ladekabel.....1 Stk. |
| 2. Benutzerhandbuch.....1 Stk. | 5. Fernbedienung.....1 Stk. |
| 3. 3,5mm Audiokabel.....1 Stk. | 6. Funkmikrofon.....2 Stk. |

II. Technische Spezifikation

Ausgangsleistung: 100W
Frequenz: 80Hz-20KHz
S/N-Verhältnis: ≥ 75 db
Ausgangsimpedanz: 4Ω
Eingangsspannung: DC5V
Batteriekapazität: 10800mAh
Lautsprechertreiber: 5"*2 Hochtöner
Produktabmessung: B180*T207*H435mm

III. Produktmerkmale

1. Einsatz vom neuesten Dekodierungschip, mit Bluetooth 5.0 und schneller Verbindung.
2. 100W Gipfel Ausgangsleistung, tragbare 2.0-Kanal-Design, hervorragende Surround-Sound.
3. Bluetooth, Auxin, USB, TF-Karte, Aufnahme, EQ, Fernsteuerung, Mikrofon und so weiter sind unterstützt.
4. Lautstärkeregler: Lautstärke, Mikrofonecho, Mikrofonlautstärke, Basslautstärke
5. Doppelte Stromversorgung: DC 5V-2A/3A Laden und eingebauter wiederaufladbarer Lithium-Ionen-Akku.
6. Kompatibel für PC, MP3, MP4, Smartphone und andere intelligente Geräte.
7. Intelligente Auswahl von MP3 durch ferngesteuerte Zifferntasten.
8. Speicherung der Songnummer nach dem Ausschalten.
9. Oberhalb des A90-Lautsprechers wird eine Ständerhalterung angebracht, worauf Ihr Mobiltelefone, Tablets usw. aufgestellt werden können.

IV. Sicherheitshinweise

1. Lagern Sie den Lautsprecher fern von Feuchtigkeit, hohen Temperaturen, Öl und anderen Flüssigkeiten.
2. Setzen Sie das Gerät nicht direktem Sonnenlicht und Regen aus.
3. Stellen Sie eine geeignete Lautstärke ein, um Hörschäden zu vermeiden.
4. Wenn Sie das Gerät für längere Zeit nicht benutzen, laden Sie es mindestens einmal in drei Monaten auf, um Schäden an der Lithiumbatterie zu vermeiden.
5. Es ist verboten, das Gerät zu zerlegen, zu reparieren oder aufzumachen.
6. Halten Sie das Gerät beim Aufladen außerhalb der Reichweite von Kindern, um einen elektrischen Schlag oder eine Erstickungsgefahr zu vermeiden.

V. Der Bluetooth-Kopplungsvorgang und die TWS-Kopplung

1. Power: Schalten Sie das Gerät ein, drücken Sie die Taste "MODE", um in den Bluetooth-Modus zu gelangen

Auf dem Display wird „BLAU“ angezeigt.

Bluetooth-Verbindung: Öffnen Sie die Bluetooth-Einstellungen (die Marke des Mobiltelefons ist unterschiedlich, die Bluetooth-Öffnungsmethode ist unterschiedlich), geben Sie die Suche ein, das "A90" wird gefunden, bitte verbinden Sie es. Wenn Sie ein Passwort benötigen, geben Sie bitte "0000" ein, um mit der Kopplung fortzufahren. Wenn die Bluetooth-Kopplung erfolgreich ist, hören Sie einen „Ding-dong“-Ton.

Dann können Sie die Musik abspielen.

Sollte die Kopplung nicht erfolgreich sein, schalten Sie das Gerät aus und starten Sie es neu. Wenn Sie nach erfolgreicher Bluetooth-Verbindung das Gerät ausschalten, die Bluetooth-Funktion auf Ihrem Smartphone jedoch geöffnet bleibt, wird die Bluetooth-Verbindung beim Neustart des Geräts automatisch hergestellt

2. TWS-Verbindungsmodus:

- 1) Bitte öffnen Sie die beiden Lautsprecher und stellen Sie sie auf den Bluetooth-Modus um.
- 2) Drücken Sie kurz eine TWS-Taste, um den anderen Lautsprecher zu koppeln.
- 3) Öffnen Sie nach erfolgreicher Kopplung den Bluetooth-Modus des Mobiltelefons, um eines davon für die synchrone Wiedergabe zu koppeln.
- 4) Durch erneutes kurzes Drücken der TWS-Taste wird der TWS-Modus getrennt.

Hinweis: Das Mobiltelefon kann nicht zuerst über Bluetooth mit den Lautsprechern gekoppelt werden, da keine Verbindung zum TWS hergestellt werden kann und die Kopplung zwischen Mobiltelefon und Lautsprecher getrennt werden muss.

VI. AUX/LINE MODUS

Schalten Sie den Lautsprecher A90 ein und wählen Sie den AUX-Modus. Sie können ein AUX-Kabel verwenden, um Ihren MP3-Player oder Computer mit dem Lautsprecher zu verbinden und dann Ihre Musik abzuspielen.

VII. Wiedergabe über TF-Karte oder USB-Flash

Schalten Sie den A90-Lautsprecher ein und stecken Sie die TF-Karte/den USB-Stick ein, um automatisch in den TF/USB-Modus zu wechseln und die Musik von der TF-Karte/dem USB-Stick abzuspielen. Wenn Sie die TF-Karte/den USB-Stick nach dem Herausziehen wieder einstecken, setzt der Lautsprecher mit der Wiedergabe am vorherigen Haltepunkt fort.

VIII. Aufnahmemodus

Aufnahme über externes Mikrofon:

Schließen Sie ein Speichergerät (USB/TF-Karte) an und drücken Sie kurz die RECORD-Taste, um die Aufnahme je nach Speicherkapazität für eine bestimmte Zeit zu starten. Stellen Sie während der Aufnahme den "ECHO"-Regler auf das Minimum ein. Es fällt auf, dass das Mikrofon einen angemessenen Abstand zum Lautsprecher haben sollte, um ein Heulen oder Rauschen zu verhindern.

Im TF-/USB-Modus klicken Sie auf REC, um in den Aufnahmemodus zu gelangen, und müssen dann das Mikrofon zum Aufnehmen verwenden. Drücken Sie erneut REC, um die Aufnahme zu beenden und die Aufnahme abzuspielen. Die Aufnahme wird auf einer TF-Karte oder einem USB-Flash-Speicher gespeichert. Drücken Sie lange auf "REC", um die aktuelle Aufnahme-Datei zu löschen.

Hinweise: Dieses Produkt beginnt mit der Aufnahme zu dem Zeitpunkt, der auf dem LED-Bildschirm angezeigt wird.

IX. Aufladen

Um den Akku aufzuladen, stecken Sie das USB-Ladekabel in den Lautsprecheranschluss, verbinden Sie dann den USB-Anschluss mit einem 5-V-Gleichstrom-Ladegerät und schließen Sie das Ladegerät an eine 220-V-Wechselstromquelle an. Laden Sie den Lautsprecher auf die gleiche Weise auf wie Ihr Telefon. Lade-LED-Leuchtanzeige: Leuchtet beim Laden immer rot; Wenn das Gerät vollständig aufgeladen ist, leuchtet das blaue Licht auf.

ACHTUNG: Bitte laden Sie das Gerät unbedingt auf, während die Musik verzerrt ist. Das System zeigt einen Ton an, wenn der Akku schwach ist oder es herunterfährt.

X. Lösungen zu häufigen Fehlern

Störungen	Lösungen
Bluetooth-Paarung fehlgeschlagen	Ursache 1: Der Lautsprecher ist nicht im Bluetooth-Modus Ursache 2: Der Lautsprecher-Bluetooth wird automatisch mit anderen Geräten verbunden Lösung: Drücken Sie die Taste "Modus" und wählen Sie den Bluetooth-Modus. Wenn andere Geräte automatisch verbunden sind, halten Sie die Taste "▶ " gedrückt, um die Bluetooth-Verbindung zu trennen. Schalten Sie dann das Bluetooth des Telefons ein und verbinden Sie es mit "A90".
Die Lautstärke des Lautsprechers ist zu niedrig	Ursache 1: Die Lautstärke des Lautsprechers ist zu niedrig. Ursache 2: Die Lautstärke des Telefons ist zu niedrig. Lösung: Bitte erhöhen Sie die Lautstärke des Lautsprechers und des Telefons.
Musik wird abgehackt abgespielt.	Ursache 1: Der effektive Abstand zwischen dem Lautsprecher und dem Mobiltelefon darf mehr als 100 Fuß betragen. Ursache 2: Es befinden sich Hindernisse zwischen dem Lautsprecher und dem Mobiltelefon. Lösung: Wenn es sich um den oben genannten Grund handelt, verkürzen Sie bitte den effektiven Abstand zwischen dem Lautsprecher und dem Mobiltelefon. Wenn nicht, verbinden Sie bitte erneut das Bluetooth.
Der Lautsprecher funktioniert nicht.	Ursache 1: Die Batterie des Lautsprechers ist möglicherweise ausgegangen. Ursache 2: Bluetooth ist nicht verbunden. Ursache 3: Die Lautstärke des Lautsprechers ist möglicherweise nicht eingeschaltet, oder die Lautstärke des Mobiltelefons ist nicht eingeschaltet. Lösung: Bitte schalten Sie den Lautsprecher nach dem vollständigen Aufladen wieder ein, verbinden Sie das Bluetooth erneut, erhöhen Sie die Lautstärke des Lautsprechers und des Mobiltelefons.

XII Bedienungsanleitung für das Funktionspanel

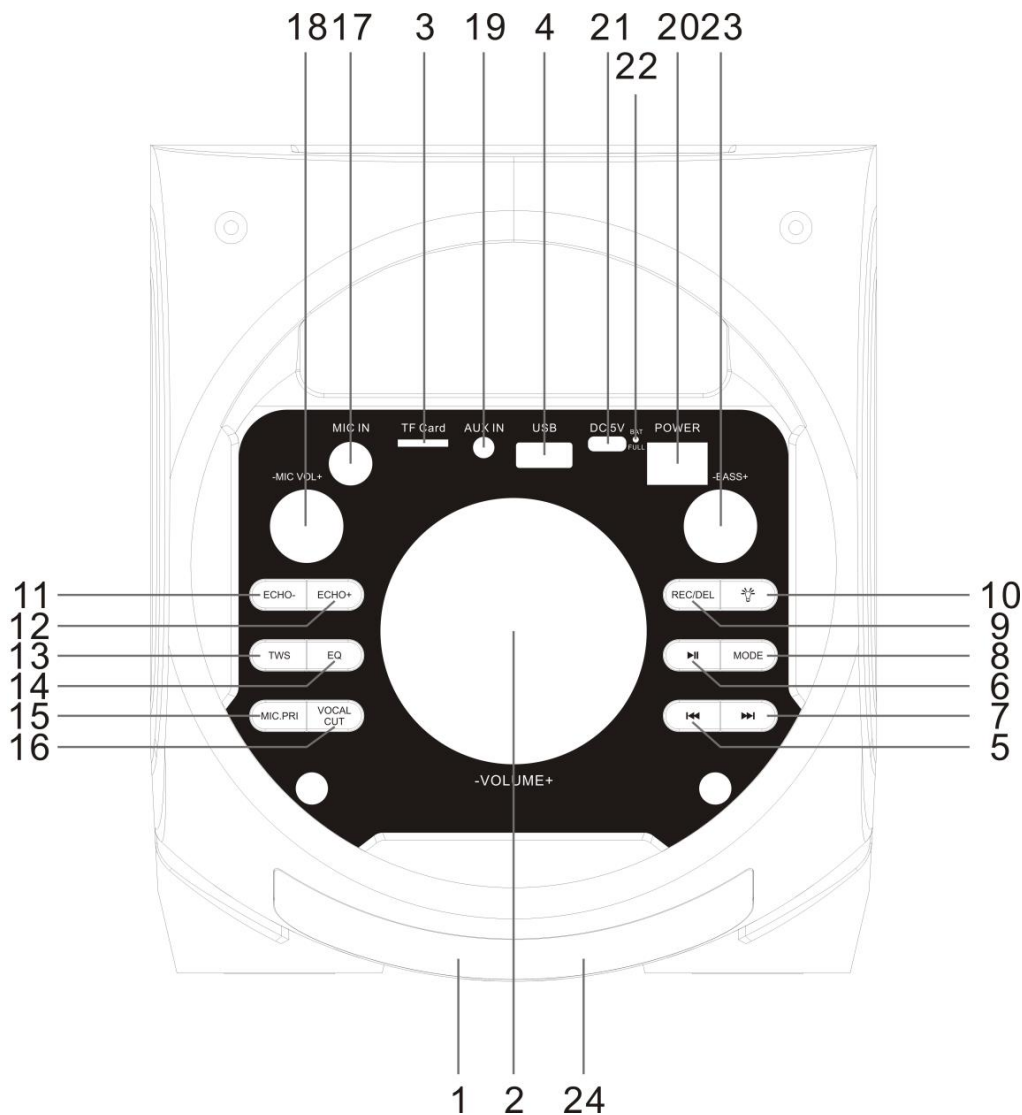

1. Der Anzegebildschirm

2. Hauptlautstärkereglung: Drehen Sie ihn im Modus THE U disk /TF card /AUX/ Bluetooth, um die Hauptlautstärke einzustellen.

3. TF-Kartensteckplatz: Nach Einlegen der TF-Karte können MP3-Musikdateien auf der TF-Karte abgespielt werden. Es wird eine TF-Karte mit einem Speicher von maximal 32 GB (FAT32) unterstützt.

4. USB-Festplattenanschluss: Nach dem Einstecken der USB-Festplatte können MP3-Musikdateien auf der USB-Festplatte abgespielt werden. Es unterstützt TF-Karten (FAT32) mit bis zu 32G Speicher.

5. ⏮: Im U-Disk /TF-Karte/Bluetooth-Wiedergabemodus drücken Sie diese Taste, um zum letzten Titel zurückzukehren.

6. ⏸: Im USB-Flash-Laufwerk-/TF-Karten-Wiedergabemodus drücken Sie diese Taste zur Wiedergabe/Pause. Drücken Sie diese Taste lange, um den Wiedergabemodus zu aktivieren (einzelner Zyklus oder alle Zyklen).

7. ⏭: Im U-Disk-/TF-Karten-/Bluetooth-Wiedergabemodus drücken Sie diese Taste, um zum

n ächsten Titel zurückzukehren.

8.MODE/SHIFT: Drücken Sie diese Taste, um zwischen den Wiedergabemodi USB/TF/AUX/Bluetooth/zu wechseln. Drücken Sie lange darauf, um zwischen Aufnahmeordner und MP3-Ordner zu wechseln.

9. Aufnahme/DEL: Drücken Sie kurz darauf, um die Aufnahme zu aktivieren. Während der Aufnahme sollte der Nachhall auf ein Minimum eingestellt werden. Drücken Sie lange darauf, um eine Aufnahme datei zu löschen. Die Aufnahme im Mikrofonmodus ist verfügbar.

10.  : Kurz drücken, um zwischen verschiedenen LED-Modi zu wechseln

11.ECHO-: Steuertaste für die Absenkung des Nachhalleffekts.

12.ECHO+: Steuertaste für die Erhöhung des Nachhalleffekts.

13.TWS-MODUS: Drücken Sie die Taste, um den TWS-Pairing-Modus von Bluetooth ein-/auszuschalten.

14.EQ: Kurz drücken, um zwischen Innen- und Außenmodus zu wechseln.

15. MIKROFON-PRIORITÄT: Schließen Sie das Mikrofon an, drücken Sie kurz die Taste, um in den Mikrofon-Prioritätsmodus zu wechseln.

16.Vocal Cut: Den Originalton der Musik abbrechen.

17.Mikrofoneingang: Mikrofoneingangsbuchse.

18.Mikrofonlautstärke: Regler für die Mikrofonlautstärke.

19.AUX IN: Eingangsanschluss für externe Tonquellen (Plug-and-Play).

20.Power: Netzschalter.

21.DC 5V-Aufladung: DC 5V-Ladeanschluss.

22. Ladekontrollleuchte: Wenn das Ladegerät angeschlossen ist, leuchtet die rote Leuchte auf. Wenn das Gerät vollständig aufgeladen ist, erlischt das Licht.

23.BASS: Regelknopf für die Basssteuerung.

24.Fernbedienungsempfänger.



1. Pulsante "Power": pulsante di accensione: premere brevemente questo pulsante per entrare in modalità standby, premere di nuovo per riavviare. Se nessun altro supporto è connesso, la macchina entra in modalità Bluetooth BT.

2. : Modustaste "Stumm".

1. "Power"-Taste: Power-Taste: Drücken Sie diese Taste kurz, um in den Standby-Modus zu wechseln, und drücken Sie sie erneut, um neu zu starten. Wenn keine anderen Medien angeschlossen sind, wechselt das Gerät in den Bluetooth BT-Modus.

3. /EQ: Kurzes Drücken fungiert als "Modus" am Master-Gerät; Drücken Sie im Bluetooth-Modus die Taste 3 Sekunden lang. Dadurch wird der EQ-Modus vom Innen- in den Außenmodus umgeschaltet.

Drücken Sie kurz, um die Lichtmodustaste zu aktivieren. Drücken Sie im Bluetooth-Modus die Taste 3 Sekunden lang. Dadurch wird der EQ-Modus vom Innen- in den Außenmodus umgeschaltet

4. MODE/TWS: Kurzes Drücken fungiert als „Modus“ auf dem Master-Gerät. Drücken Sie im Bluetooth-Modus lange auf die TWS-Taste, um eine Verbindung herzustellen oder den Bluetooth-TWS-Pairing-Modus zu verlassen

5. Treble-:Taste zum Verringern der Höhenlautstärke

6. Treble+: Steuertaste für die Erhöhung der Höhenlautstärke
7. BASS+: Pulsante funzione di interconnessione Bluetooth TWS, con la stessa funzione del pulsante MODE/TWS sul pannello.
8. BASS-: Steuertaste zum Erhöhen der Basslautstärke
9. VOL+/VOL-: Drücken Sie sie im USB/TF/FM/AUX/Bluetooth-Modus, um die Lautstärke zu erhöhen/verringern.
10. ⏪: Fungiert als “⏪” auf dem Master-Gerät.
11. ⏩: Fungiert als “⏩” auf dem Master-Gerät.
12. ⏮: Fungiert als “⏮” auf dem Master-Gerät.
13. Zifferntasten 0~9: Im USB-/TF-Karten-Lesestatus geben Sie zum Abspielen von Titel 12 einfach die Zahlen “1” und “2” ein, und in 2 Sekunden wechselt das System zu Titel 12 und beginnt mit der Wiedergabe.

A90 Manuel de l'Utilisateur **FR**



Merci d'avoir acheté notre produit A90. Cet appareil peut être facilement connecté à des appareils audio ou vidéo pour vos besoins quotidiens. Avant d'utiliser ce produit pour la première fois, veuillez lire attentivement ce manuel pour vous familiariser avec toutes ses fonctions.

I. Contenu du Colis

- | | |
|---------------------------------|--------------------------------|
| 1.A90 Enceinte1PC | 4. Câble de charge USB.....1PC |
| 2.Manuel d'utilisation1PC | 5. Télécommande.....1PC |
| 3.3,5mm Câble audio.....1PC | 6.Microphone sans fil.....2PC |

II.Spécifications Techniques

Puissance de sortie: 100W
 Fréquence: 80Hz-20KHz
 Rapport S/B: ≥ 75 db
 Impédance de sortie: 4 Ω
 Tension d'entrée: DC 5V
 Capacité de la batterie: 10800mAh
 Taille du pilote d'enceinte: 5"* 2
 Taille du produit: W180*D207*H435mm

III.Caractéristiques du Produit

- 1.Connectez-vous rapidement à l'aide de la dernière puce de décodage, Bluetooth 5.0.
- 2.Puissance de sortie de,100W, conception de canaux 2,0 portable, son surround exceptionnel.
- 3.Support de Bluetooth, entrée auxiliaire, USB, carte TF, enregistrement, égaliseur, télécommande, microphone et ainsi de suite.
- 4 controlli del volume: volume, eco microfono, volume microfono, volume bassi
5. Double alimentation: charge DC 5V-2A/3A & batteries li-on rechargeables intégrées.
6. Compatible pour ordinateur personnel, MP3, MP4, téléphone intelligent et autres appareils intelligents.
7. Peut mémoriser le numéro de chanson après la mise hors tension.
8. Il y a un support de stand sur le dessus de l'enceinte A90, qui peut supporter les téléphones portables, les tablettes, etc.

IV.Information sur la Sécurité

- 1.Stockez l'enceinte à l'écart des zones humides, des températures élevées, de l'huile et d'autres liquides.
- 2.N'exposez pas le produit à la lumière directe du soleil et à la pluie.
- 3.Régulez un volume approprié pour éviter les troubles auditifs.
- 4.Si vous n'utilisez pas le produit pendant une longue période, chargez-le au moins une fois tous les trois mois afin d'éviter d'endommager la batterie au lithium.
- 5.Il est interdit de démonter, réparer ou ouvrir le produit.
- 6.Lors de la charge, tenez-vous hors de portée des enfants pour éviter les chocs électriques ou la suffocation.

V.Fonction d'appairage Bluetooth

- 1.Mise sous tension : après la mise sous tension, appuyez sur le bouton de mode «MODE » pour accéder au mode Bluetooth, et une invite «BLEU » apparaîtra sur l'écran.
- 2.Après activer la fonction Bluetooth du téléphone mobile ou d'un autre appareil électronique,

«A90 » s'affiche sur l'appareil, cliquez pour vous connecter. Dans des circonstances normales, le téléphone mobile n'a pas besoin d'un mot de passe d'appariement, si vous avez besoin d'un mot de passe d'appariement, veuillez entrer «0000 » pour appairer. Une fois la connexion Bluetooth entre le téléphone portable et le haut-parleur établie, le haut-parleur émet une tonalité «Ding Dong ».

3.La fonction de lecture de musique des téléphones portables/autres appareils électroniques vous permet de profiter de la merveilleuse qualité sonore de ce haut-parleur !

4.Mode d'interconnexion Bluetooth TWS :

- 1) Veuillez ouvrir les 2 haut-parleurs et les passer en mode Bluetooth.
- 2) Appuyez brièvement sur un bouton TWS pour associer l'autre haut-parleur.
- 3) Une fois le couplage réussi, ouvrez le mode Bluetooth du téléphone mobile pour coupler l'un d'entre eux afin de jouer de manière synchrone.
- 4) Lorsque vous appuyez à nouveau brièvement sur le bouton TWS, le mode TWS sera déconnecté.

Remarque : vous ne pouvez pas d'abord coupler le téléphone mobile avec les haut-parleurs Bluetooth, car il ne peut pas connecter le TWS et doit déconnecter la paire entre le mobile et le haut-parleur.

VI.Mode AUX/Câble d'entrée

Allumez l'enceinte A90, sélectionnez le mode AUX, vous pouvez utiliser le câble AUX pour connecter votre MP3 ou votre ordinateur à l'enceinte, puis lire votre musique.

VII .Lecture par carte TF ou flash USB

Allumez l'enceinte A90 et insérez votre carte TF/flash USB pour passer automatiquement en mode TF/USB et lire la musique de la carte TF/flash USB. Après avoir retiré si vous réinsérez la carte TF/flash USB, l'enceinte commencera à jouer à partir du point d'arrêt précédent.

VIII.Fonction d'enregistrement

Enregistrement via un microphone filaire externe

Tout d'abord, veuillez insérer le disque U ou la carte TF, appuyer brièvement sur le bouton RECORD pour commencer l'enregistrement. Lors de l'enregistrement, appuyez sur «-ECHO+ » pour minimiser l'effet de confusion. Gardez une certaine distance entre le microphone filaire et le haut-parleur pour éviter les hurlements ou le bruit du microphone.

En mode TF/USB, vous cliquez sur REC pour accéder au mode d'enregistrement, puis vous devez utiliser le microphone pour enregistrer. Appuyez à nouveau sur REC pour terminer l'enregistrement et lire l'enregistrement. L'enregistrement sera sauvegardé sur la carte TF ou la mémoire flash USB. Un appui long sur REC pour supprimer l'enregistrement en cours.

Remarque : lorsque la fonction d'enregistrement sur l'écran LED de ce produit est activée, cela

signifie que l'enregistrement a commencé

IX. Charge

Pour charger la batterie, insérez le câble de charge USB dans le port de l'enceinte, puis connectez le port USB à un chargeur DC 5V et branchez le chargeur sur une source d'alimentation CA 220V. La charge de l'enceinte revient au même que celle du téléphone portable.

Voyant de charge LED: il est toujours rouge lors de la charge; Une fois la batterie est complètement chargée, la couleur du voyant lumineux passe au bleu.

Attention: Le son de la musique déformée signifie que cela peut être causé par une batterie faible, veuillez la charger à temps.

X. Solutions aux Problèmes Courants

Problèmes	Solutions
L'appairage Bluetooth a échoué	Cause 1: L'enceinte n'est pas en mode Bluetooth Cause 2: L'enceinte Bluetooth est automatiquement connectée à d'autres appareils Solution: Appuyez sur «Mode» pour choisir le mode Bluetooth, si d'autres appareils sont automatiquement connectés, appuyez longuement sur «II» pour déconnecter Bluetooth, allumez le téléphone Bluetooth et connectez-vous à «A90».
Le volume de l'enceinte est trop faible	Cause 1: Le volume de l'enceinte est trop faible. Cause 2: Le volume du téléphone est trop faible. Solution: Veuillez augmenter le volume de l'enceinte et du téléphone.
La lecture de musique est interrompue	Cause 1: La distance effective entre l'enceinte et le téléphone peut être supérieure à 100 pieds. Cause 2: Il y a des obstacles entre l'enceinte et le téléphone. Solution: Si c'est la raison ci-dessus, veuillez raccourcir la distance effective entre l'enceinte et le téléphone. Sinon, veuillez vous reconnecter à Bluetooth.
L'enceinte ne fonctionne pas	Cause 1: L'enceinte est peut-être hors tension. Cause 2: Bluetooth n'est pas connecté Cause 3: Le volume de l'enceinte n'est peut-être pas activé ou le volume du téléphone peut ne pas être activé Solution: Veuillez rallumer l'enceinte après une charge complète, reconnecter Bluetooth, augmenter le volume de l'enceinte et du téléphone.

XII. Instructions d'utilisation du panneau de fonction

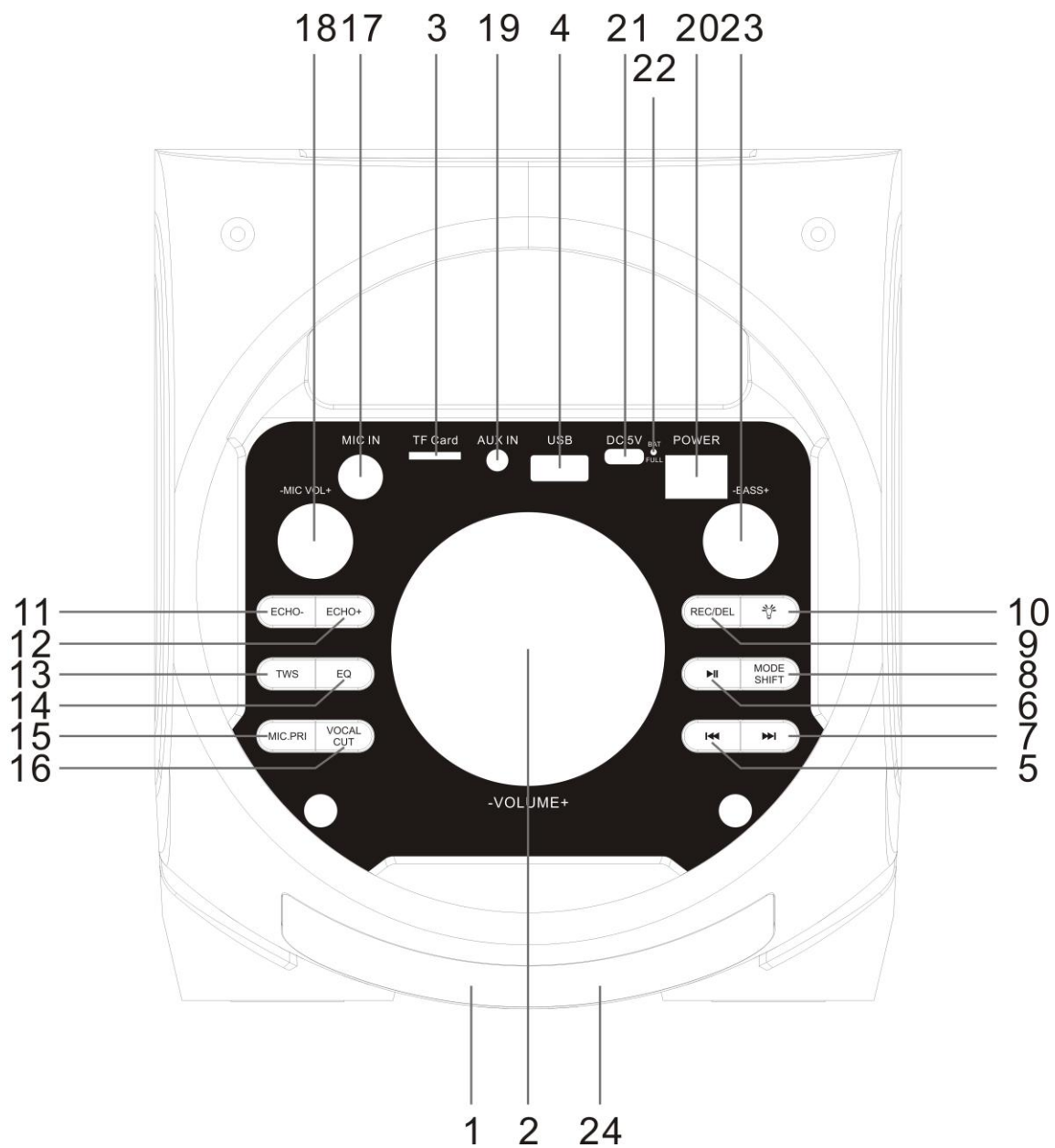

1. Écran d'affichage

2. Bouton de volume principal : veuillez tourner pour régler le volume principal en mode disque U/carte TF/AUX/Bluetooth.

3. Fente pour carte TF : l'insertion de la carte TF permet de lire des fichiers au format de musique MP3 en TF, et la prise en charge maximale de la carte TF avec mémoire 32G (FAT32)

4. Port de disque U: L'insertion de la carte U permet de lire des fichiers au format de musique MP3

en TF, et la prise en charge maximale de la carte TF avec mémoire 32G (FAT32)

5. : En mode de lecture disque U/carte TF/Bluetooth, appuyez brièvement sur ce bouton pour revenir à la lecture de la chanson précédente.

6. : appuyez brièvement sur ce bouton en mode de lecture de disque U/carte TF, pour lire/mettre en pause le bouton de fonction. Appuyez longuement sur ce bouton pour jouer en mode cycle (cycle unique ou cycle complet). En mode de AUX, appuyez brièvement pour couper le son et revenir à la lecture normale.

7. : En mode de lecture disque U/carte TF/Bluetooth, appuyez brièvement sur ce bouton pour revenir à la lecture de la chanson suivante.

8. MODE/SHIFT : appuyez brièvement sur ce bouton pour basculer entre les modes de lecture USB/TF/AUX/Bluetooth. Appuyez longuement dessus pour basculer entre le dossier d'enregistrement et le dossier MP3 lors de la lecture du fichier en mode USB.

10.  : Appuyez brièvement pour passer d'un mode LED à l'autre

11. ECHO- : bouton de commande vers le bas de l'effet de réverbération.

12. ECHO+ : bouton de contrôle d'incrément de l'effet de réverbération.

13. MODE TWS : appuyez sur la touche pour activer/désactiver le mode d'appairage TWS du Bluetooth.

14. EQ : appuyez brièvement pour basculer entre les modes intérieur et extérieur.

15. PRIORITÉ MICRO : Connectez le microphone, appuyez brièvement sur la touche, en mode priorité microphone.

16. Vocal Cut : annulez le son original de la musique.

17. Entrée microphone : prise d'entrée microphone.

18. Volume du microphone : bouton de régulation du volume du microphone.

19. AUX IN : port d'entrée de source sonore externe (plug-and-play).

20. Alimentation : interrupteur d'alimentation.

21. Recharge DC 5 V : port de recharge DC 5 V.

22. Voyant de recharge : lorsque le chargeur est connecté, le voyant rouge s'allume. Lorsque l'appareil est complètement rechargé, le voyant s'éteint.

23. BASS : bouton de régulation du contrôle des basses.

24. Récepteur de télécommande.

VIII. Instructions de fonctionnement de la télécommande



1. Bouton d'alimentation : appuyez brièvement sur ce bouton pour entrer en mode veille, appuyez à nouveau pour redémarrer. Si aucun autre support n'est connecté, la machine passe en mode Bluetooth BT.

2.  : bouton de mode silencieux

3. /EQ : Un appui court fonctionne comme « Mode » sur l'appareil maître ; Appuyez longuement sur le bouton pendant 3 secondes, cela fait passer le mode EQ du mode intérieur au mode extérieur.

4. MODE/TWS : Le bouton de mode de fonction est cohérent avec la fonction du bouton de mode sur le panneau. En mode Bluetooth, appuyez longuement sur le bouton TWS pour vous connecter ou quitter le mode d'appairage Bluetooth TWS.

5. Treble- : Bouton de contrôle du volume des aigus

6. Treble+ : Bouton de contrôle de l'augmentation du volume des aigus

7. BASS- : Bouton de contrôle du volume des basses

8. BASS+ : Bouton de commande d'augmentation du volume des basses

9. Boutons VOL+/VOL- : boutons volume +-

10. ⏮: Bouton de la dernière chanson, avec la même fonction que le bouton ⏮ : sur le panneau hôte.
11. ⏸: bouton Pause/Lecture, la même fonction que le bouton du panneau ⏸ sur l'hôte.
12. ⏭: Bouton chanson suivante, qui a la même fonction que le bouton sur le panneau ⏭ sur l'hôte.
13. Boutons numériques 0-9 : en mode de lecture de carte USB/TF, s'il faut lire la 12e piste musicale, vous pouvez saisir les boutons «1» et «2» sur la télécommande, et le système passera automatiquement à la 12ème piste à jouer.

Altavoces Portátiles

A90 Manual de Usuario **ES**



Gracias por comprar nuestro producto A90. Este dispositivo se puede conectar fácilmente a equipos de audio o video para satisfacer sus necesidades diarias. Antes de utilizar este producto por primera vez, lea atentamente este manual para familiarizarse con todas sus funciones.

I. Contenido del paquete

- | | |
|-------------------------------------|-----------------------------------|
| 1. Altavoz A90 1 PC | 4. Cable de carga USB 1 PC |
| 2. Manual de usuario1 PC | 5. Control remoto..... 1 PC |
| 3. Cable de audio de 3,5 mm... 1 PC | 6. Micrófono inalámbrico.....2 PC |

II. Especificaciones técnicas

Potencia de salida: 100W

Frecuencia: 80Hz-20KHz

Relación S/N: ≥ 75 db

Impedancia de salida: 2Ω

Voltaje de entrada: CC 5V

Capacidad de la batería: 10800mAh

Tamaño del controlador del altavoz: 5" * 2 PCS

Tamaño del producto: 180(ancho) * 207(profundidad) * 435mm(alto)

III. Características del producto

1. Utiliza el último chip de decodificación, Bluetooth 5.0, puede conectarse rápidamente.
2. Potencia de salida de 100W, diseño de canal portátil 2.0, excelente sonido envolvente.
3. Admite Bluetooth, Aux in, USB, tarjeta TF, grabación, EQ, control remoto, micrófono, etc.
- 4.4 controles de volumen: volumen, eco de micrófono, volumen de micrófono, volumen de graves
5. Doble fuente de alimentación: carga CC 5V-2A & baterías de litio recargables incorporadas.
6. Compatible con computadora personal, MP3, MP4, teléfonos inteligentes y otros dispositivos inteligentes.
7. Selecciona de forma inteligente MP3 mediante las teclas numéricas remotas.
8. Puede memorizar el número de canción después de ser apagado.
9. En la parte superior del altavoz A90 hay un soporte que puede soportar teléfonos móviles, tabletas, etc.

IV. Información de seguridad

1. Guarde el altavoz en un lugar alejado de la humedad, alta temperatura, aceite y otros líquidos.
2. No exponga el producto directamente a la luz solar ni a la lluvia.
3. Establezca un volumen adecuado para evitar problemas de audición.
4. Cuando no utiliza el producto durante un largo período de tiempo, carguelo al menos una vez cada tres meses para evitar daños a la batería de litio.
5. Está prohibido desmontar, reparar o abrir el producto.
6. Al cargarlo, manténgalo fuera del alcance de los niños para evitar descargas eléctricas o asfixia.

V. (Función de Emparejamiento por Bluetooth)

1. Encendido: Después de encender, presione el botón de modo "MODE" para entrar en el modo Bluetooth, y se mostrará "BLUE" en la pantalla.
 2. Después de activar la función Bluetooth del teléfono móvil u otro dispositivo electrónico, se mostrará "A90" en el dispositivo, haga clic para conectar. Los teléfonos móviles generalmente no necesitan una contraseña de emparejamiento. Si necesita una contraseña de emparejamiento, ingrese "0000" para emparejar por favor. Una vez que Bluetooth entre el teléfono móvil y el altavoz se hayan emparejado, el altavoz emitirá un tono "Ding Dong".
 3. Puede disfrutar la maravillosa calidad de sonido de este altavoz con la función de reproducción de música de su teléfono móvil/otros dispositivos electrónicos!
 4. Modo de interconexión Bluetooth TWS:
 - 1) Abra los 2 altavoces y cámbielos al modo bluetooth.
 - 2) Presione brevemente el botón TWS de una unidad para emparejar el otro altavoz.
 - 3) Después de realizar el emparejamiento exitosamente, abra el modo Bluetooth del teléfono móvil para emparejar uno de ellos y reproducir de forma sincrónica.
 - 4) Cuando vuelva a presionar brevemente el botón TWS, se desconectará el modo TWS.
- Nota: No se puede emparejar el teléfono móvil con los altavoces bluetooth primero, ya que no se puede conectar el TWS y se debe desconectar el par entre el móvil y el altavoz.

VI. Modo AUX/LINE

Encienda el altavoz A90, seleccione el modo AUX, puede usar el cable AUX para conectar su MP3 o computadora con el altavoz y luego reproducir su música.

VII.Reproducir música en tarjeta TF o flash USB

Encienda el altavoz A90 e inserte su tarjeta TF / flash USB para cambiar automáticamente al modo TF / USB y reproducir la música en la tarjeta TF / flash USB. Después de sacar la tarjeta TF / flash USB, si vuelve a insertarla, el altavoz comenzará a reproducir la música desde el punto de interrupción anterior.

VIII. (Función de Grabación)

Grabar a través de un micrófono con cable externo

Primero inserta el Tarjeta microSD y Memoria USB, presione brevemente el botón RECORD para comenzar. Al grabar, presione "-ECHO+" para minimizar el efecto de reverberación. Mantenga una cierta distancia entre el micrófono con cable y el altavoz para evitar aullidos o ruidos del micrófono. Encienda el altavoz A90 e inserte su tarjeta TF / flash USB para cambiar automáticamente al modo TF / USB y reproducir la música en la tarjeta TF / flash USB. Después de sacar la tarjeta TF / flash USB, si vuelve a insertarla, el altavoz comenzará a reproducir la música desde el punto de interrupción anterior.

Nota: La grabación ya se ha comenzado cuando la función de grabación en la pantalla LED de este producto está encendida.

IX.Carga

Para cargar la batería, inserte el cable de carga USB en el puerto del altavoz, luego conecte el puerto USB a un cargador CC 5V y enchufe el cargador a una fuente de alimentación CA 220V. Cargue el altavoz de la misma manera que su teléfono.

Luz indicadora LED de carga: siempre está rojo cuando se carga; Cuando la batería esté completamente cargada, el color de la luz indicadora cambiará a azul.

Aviso: Cuando el sonido de la reproducción de música está distorsionado, puede deberse a que la batería está demasiado baja. así que cárguela a tiempo por favor.

XI.Soluciones a problemas comunes

Falla	Soluciones
Error de emparejamiento de Bluetooth	Causa 1: el altavoz no está en modo Bluetooth Causa 2: El Bluetooth del altavoz se conecta automáticamente a otros dispositivos. Solución: presione "Modo" y elija el modo Bluetooth. Si se conecta automáticamente a otros dispositivos, mantenga presionado "▶ " para desconectar Bluetooth, luego encienda el Bluetooth del teléfono y conéctelo a "A90".
El sonido del altavoz es demasiado bajo	Causa 1: el volumen del altavoz es demasiado bajo Causa 2: el volumen del teléfono es demasiado bajo Solución: aumente el volumen del altavoz y teléfono.
Reproducción de música interrumpida	Causa 1: la distancia efectiva entre el altavoz y el teléfono móvil puede ser más de 100 pies Causa 2: hay obstáculos entre el altavoz y el teléfono móvil Solución: si la falla ocurre por la causa anterior, acorte la distancia efectiva entre el altavoz y el teléfono móvil. Si no, vuelva a conectar Bluetooth.
El altavoz no funciona	Causa 1: El altavoz puede haberse quedado sin energía. Causa 2: El Bluetooth no está conectado Causa 3: Es posible que el volumen del altavoz o del teléfono móvil no esté encendido. Solución: vuelva a encender el altavoz después de cargarlo por completo, vuelva a conectar el Bluetooth, aumente el volumen del altavoz y del teléfono.

XI. (Instrucciones del Panel de Funciones)

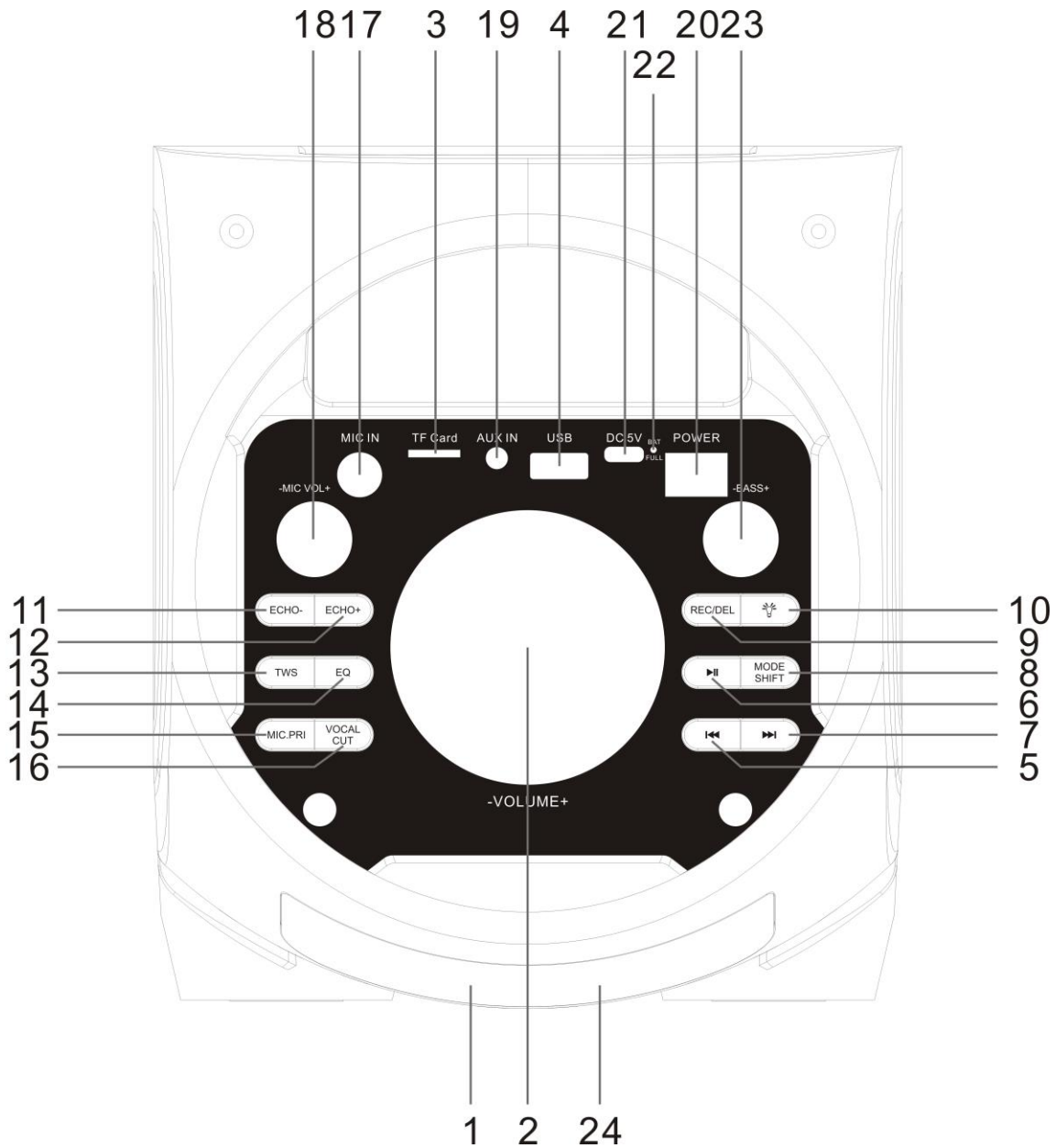

1. Pantalla

2. Botón de volumen principal: g félo para ajustar el volumen principal en el modo de Bluetooth/TF/Memoria USB/AUX/FM.

3. Ranura para tarjeta TF: Después de insertar la tarjeta TF, puede reproducir archivos de formato de música MP3 en la tarjeta TF, máximo soporte de tarjeta TF con memoria de 32G (FAT32)

4. Puerto de Memoria USB: Después de insertar la memoria USB, puede reproducir archivos de formato de música MP3 en la memoria USB, soporte máximo de tarjeta TF de memoria de 32G (FAT32)

5. ◀◀◀: En el modo de reproducción de Memoria USB/Tarjeta TF/Bluetooth, presione brevemente este botón para volver a la reproducción de la canción anterior.

6. ▶▶▶ /SCAN: En el modo de reproducción de Memoria USB/Tarjeta TF, presione brevemente este

botón para la función de reproducción/pausa. Siga presionando este botón para reproducir el modo de ciclo (ciclo único o ciclo completo). En el modo de reproducción de radio y/AUX, presione brevemente para silenciar y volver a la reproducción normal.

7.▶▶: En el modo de reproducción de Memoria USB/Tarjeta TF/Bluetooth, presione brevemente este botón para volver a la siguiente reproducción de la canción.

8.MODE / SHIFT: Presione brevemente este botón para cambiar entre los modos de reproducción de Memoria USB/Tarjeta TF/AUX/Bluetooth. Manténgalo presionado para cambiar entre la carpeta de grabación y la carpeta MP3 cuando reproduzca el archivo en modo USB.

9.Recording/DEL: Presione brevemente este botón para grabar (es necesario insertar un micrófono con cable), y el efecto de reverberación debe minimizarse durante la grabación. Siga presionando este botón para eliminar el archivo de grabación.

10. : Presione brevemente para cambiar entre diferentes modos LED

11.ECHO-: Botón de control de reducción del efecto de reverberación.

12.ECHO+: Botón de control de incremento del efecto de reverberación.

13.MODO TWS: Presione la tecla para activar/desactivar el modo de emparejamiento TWS de bluetooth.

14.EQ: presione brevemente para cambiar entre los modos interior y exterior.

15.PRIORIDAD DEL MIC: Conecte el micrófono, presione brevemente la tecla, en el modo de prioridad del micrófono.

16.Corte Vocal: Cancela el sonido original de la música.

17.Entrada de micrófono: Conector de entrada de micrófono.

18.Volumen del micrófono: Perilla reguladora del volumen del micrófono.

19.AUX IN: Puerto de entrada de fuente de sonido externa (plug-and-play).

20.Alimentación: Interruptor de encendido.

21.Recarga DC 5V: Puerto de recarga DC 5V.

22.Luz indicadora de recarga: Cuando el cargador está conectado, la luz roja se enciende. Cuando el dispositivo está completamente recargado, la luz se apaga.

23.BASS: Perilla reguladora del control de graves.

24.Receptor de control remoto.

XII. (Instrucciones de Control Remoto)



1. Power Button: Botón de encendido: presione brevemente este botón para ingresar al modo de espera, presione nuevamente para reiniciar. Si no hay ningún otro medio conectado, la máquina ingresa al modo BT Bluetooth.

2. : Botón de modo silencioso

3.  / EQ: Una pulsación breve funciona como "Modo" en el dispositivo maestro; Mantenga presionado el botón durante 3 segundos. Cambia el modo EQ del modo interior al modo exterior.

4. MODE/TWS: Tecla de modo de función, misma función que la tecla de modo del panel. En el modo Bluetooth, mantenga presionado el botón TWS para conectarse o salir del modo de emparejamiento Bluetooth TWS.

5. Treble-: Botón de control para bajar el volumen de agudos
6. Treble+: Botón de control de incremento de volumen de agudos.
7. BASS-: Botón de control para bajar el volumen de graves
8. BASS+: Botón de control de aumento de volumen de graves
9. VOL+/VOL- Keys: Teclas de volumen +-
10. ⏮: Tecla de canción anterior, tiene la misma función que la tecla ⏮ del panel principal
11. ⏸: Tecla de pausa/reproducción, tiene la misma función que la tecla ⏸ del panel principal
12. ⏭: Tecla de canción siguiente, tiene la misma función que la tecla ⏭ del panel principal
13. Teclas numéricas 0-9: En el modo de reproducción de Memoria USB/Tarjeta TF si necesitas reproducir la 12ª canción, puedes introducir las teclas "1" y "2" en el control remoto, y el sistema saltará automáticamente a la 12ª canción.

Altoparlante portatile

A90 Manuale d'uso IT



Grazie per aver acquistato il nostro prodotto Q55. Questo dispositivo pu` essere facilmente collegato a dispositivi audio o video per le tue esigenze quotidiane. Prima di utilizzare questo prodotto per la prima volta, leggere attentamente questo manuale per familiarizzare con tutte le sue funzioni.

I. Contenuti del pacco

- | | | | |
|------------------------------|-----|------------------------------|-----|
| 1. A90 altoparlante | 1PC | 4. Cavo di ricarica USB..... | 1PC |
| 2. Manuale per l'utente..... | 1PC | 5. Telecomando..... | 1PC |
| 3. 3.5mm Cavo audio..... | 1PC | 6. microfono senza fili..... | 2PC |

II. Specifiche tecniche

Potenza in uscita: 100W
Frequenza: 80Hz-20KHz
Rapporto S/N: ≥ 75 db
Impedenza di uscita: 4 Ω
Tensione in ingresso: DC 5V
Capacità della batteria: 10800mAh
Dimensioni del driver dell'altoparlante: 4"*2pcs
Dimensioni del prodotto: W180*D207*H435mm

III. Caratteristiche del prodotto

1. Adotta il più recente chip di decodifica, Bluetooth 5.0, connessione rapida.
2. Potenza di uscita di 100W, design portatile a 2,0 canali, eccezionale suono circodante.
3. Supporta Bluetooth, Aux in, USB, scheda TF, registrazione, EQ, telecomando, microfono e cos'ì via.
4. 4 controlli del volume: volume, eco microfono, volume microfono, volume bassi
5. Doppia alimentazione: ricarica DC 5V-2A/3A e batterie al litio ricaricabili incorporate.
6. Compatibile per computer personale, MP3, MP4, smartphone e altri dispositivi intelligenti.
7. Seleziona in modo intelligente la stazione MP3 con i tasti numerici del telecomando.
8. Può memorizzare il numero del brano dopo lo spegnimento.
9. La parte superiore dell'altoparlante A90 ha un supporto che può supportare la posizione di telefoni cellulari, tablet, ecc.

IV. Informazioni sulla sicurezza

1. Conservare l'altoparlante lontano da aree umide, alte temperature, olio e altri liquidi.
2. Non esporre il prodotto alla luce solare diretta e alla pioggia.
3. Impostare un volume adeguato per evitare danni all'udito.
4. Se non si utilizza il prodotto per un lungo periodo, caricarlo almeno una volta ogni tre mesi per evitare danni alla batteria al litio.
5. È vietato smontare, riparare o aprire il prodotto.
6. Durante la ricarica, tenerlo lontano dalla portata dei bambini per evitare scosse elettriche o soffocamento.

V. Bluetooth-Kopplung

1. Alimentazione: accendere l'alimentazione, premere il tasto "MODE" per accedere alla modalità

Bluetooth, il

lo schermo del display mostrerà "BLU".

Connessione Bluetooth: aprire le impostazioni Bluetooth (marca del telefono cellulare diversa, il metodo di apertura Bluetooth sarà diverso), inserire la ricerca, verrà trovato il "Q55", collegarlo. se è necessaria la password, inserire "0000" per procedere all'accoppiamento. Quando l'accoppiamento Bluetooth ha esito positivo, si sentirà il suono "Ding-dong".

Quindi puoi riprodurre la musica.

In caso di accoppiamento non riuscito, spegnere l'alimentazione e riavviarla. Dopo aver effettuato correttamente la connessione al Bluetooth, se spegni il dispositivo, ma il Bluetooth sullo smartphone rimane aperto, quando riavvii il dispositivo, il Bluetooth verrà connesso automaticamente.

2. Modalità di interconnessione TWS:

1) Abra los 2 altavoces y cámbielos al modo bluetooth.

2) Presione brevemente el botón TWS de una unidad para emparejar el otro altavoz.

3) Después de realizar el emparejamiento exitosamente, abra el modo Bluetooth del teléfono móvil para emparejar uno de ellos y reproducir de forma sincrónica.

4) Cuando vuelva a presionar brevemente el botón TWS, se desconectará el modo TWS.

Nota: No se puede emparejar el teléfono móvil con los altavoces bluetooth primero, ya que no se puede conectar el TWS y se debe desconectar el par entre el móvil y el altavoz.

VI. Modalità AUX / Line in

Accendere l'altoparlante A90, selezionare la modalità AUX, puoi utilizzare il cavo AUX per collegare l'MP3 o il computer all'altoparlante, quindi riprodurre la tua musica.

VII. Gioca con scheda TF o flash USB

Accendi l'altoparlante Q55 e inserisci la tua scheda TF/ flash USB per passare automaticamente alla modalità TF/USB e riprodurre la musica dalla scheda TF/ flash USB. Dopo l'estrazione, se si reinserisce la scheda TF / flash USB, l'altoparlante inizierà a riprodurre dal punto di interruzione precedente.

VIII. Rekordfunktion

Aufnahme über ein externes kabelgebundenes Mikrofon

Bitte legen Sie zuerst die U-Disk oder TF-Karte ein und drücken Sie die RECORD-Taste, um die Aufnahme zu starten. Drücken Sie während der Aufnahme die Taste -echo +, um den Verwirrungseffekt zu minimieren. Die Position des kabelgebundenen Mikrofons sollte in einem gewissen Abstand von der Lautsprecherbox gehalten werden, damit das Mikrofon nicht schreit oder Rauschen verursacht.

In modalità TF / USB, fai clic su REC per accedere alla modalità di registrazione, quindi devi utilizzare il microfono per registrare. Premere di nuovo REC per terminare la registrazione e riprodurre la registrazione. La registrazione verrà salvata nella scheda TF o nella memoria flash USB.

Hinweis: Wenn die Aufnahmefunktion auf dem LED-Bildschirm dieses Produkts eingeschaltet ist, hat die Aufnahme begonnen.

IX Ricarica

Per caricare la batteria, inserisci il cavo di ricarica USB nella porta dell'altoparlante, quindi colleghi la porta USB a un caricabatterie DC 5V e colleghi il caricabatterie a una fonte di alimentazione AC 220V. Carica l'altoparlante come per caricare il telefono.

Indicatore luminoso a LED in carica: è sempre rosso durante la ricarica; Wenn der Akku vollst ändig geladen ist, leuchtet die Anzeige blau.

Hinweis: Wenn die Musik verzerrt klingt, kann dies an einer schwachen Batterieleistung liegen.

Laden Sie die Musik rechtzeitig auf.

X. Soluzioni ai problemi comuni

Problem	Soluzioni
Accoppiamento Bluetooth non riuscita	Causa 1: l'altoparlante non è in modalità Bluetooth Causa 2: l'altoparlante Bluetooth viene automaticamente connesso ad altri dispositivi Soluzione: premere "Mode" per scegliere la modalità Bluetooth, se altri dispositivi sono collegati automaticamente, premere a lungo "▶ II" per disconnettere il Bluetooth, accendere il Bluetooth del telefono e connettersi a "A90".
Il suono dell'altoparlante è troppo debole	Causa 1: il volume dell'altoparlante è troppo basso Causa 2: il volume del telefono è troppo basso Soluzione: aumentare il volume dell'altoparlante e del telefono.
Musica che suona staccato	Causa 1: la distanza effettiva tra l'altoparlante e il telefono cellulare potrebbe essere superiore a 100 piedi Causa 2: sono presenti ostacoli tra l'altoparlante e il telefono cellulare Soluzione: se è il motivo sopra indicato, ridurre la distanza effettiva tra l'altoparlante e il telefono cellulare. In caso contrario, ricollegati al Bluetooth.
L'altoparlante non funziona	Causa 1: l'altoparlante potrebbe essere esaurito Causa 2: il Bluetooth non è connesso Causa 3: il volume dell'altoparlante potrebbe non essere attivato o il volume del telefono cellulare potrebbe non essere attivato Soluzione: accendere nuovamente l'altoparlante dopo averlo caricato completamente, ricollegare il Bluetooth, aumentare il volume dell'altoparlante e del telefono.

XI Operazioni e caratteristiche funzionali

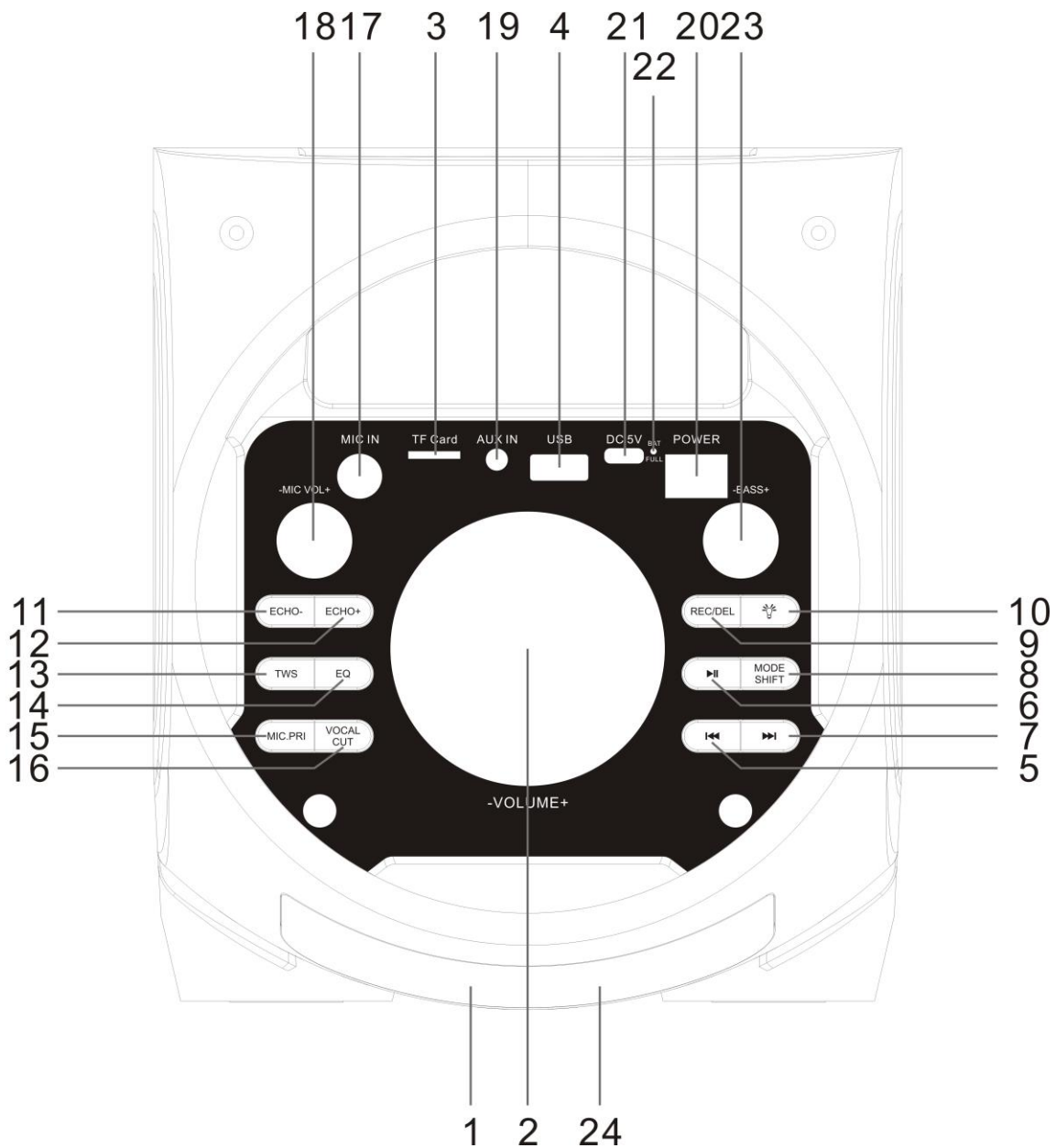

1.Schermo LED



2.Volume principale: in modalit  a USB/TF Card/AUX in/FM/Bluetooth, utilizzarlo per regolare il volume in uscita dall'altoparlante.

3.Porta TF: legge file audio in formato MP3 nella scheda TF con capacit  fino a 32G (FAT32).

4. Porta USB: legge file audio in formato MP3 nel dispositivo di archiviazione USB con capacit  fino a 32G (FAT32).



5: **⏮**: Nello stato di riproduzione di USB/scheda TF/Bluetooth, premerlo brevemente per

selezionare il canale precedente.

6.  /SCAN: Nello stato di lettura della scheda USB/TF, premerlo brevemente per riprodurre/mettere in pausa, oppure premerlo a lungo per selezionare una delle due modalità di sequenza di riproduzione (Tutto - riproduci tutte le tracce in sequenza; ONE - ripeti una traccia). Nello stato di lettura Bluetooth, premilo brevemente per riprodurre/mettere in pausa, nello stato di ingresso AUX, premilo brevemente per alternare tra il volume silenzioso e quello normale.
7. : Nello stato di lettura USB/scheda TF/Bluetooth, premilo brevemente per passare al brano successivo.
8. MODE/SHIFT: premere brevemente per alternare tra le modalità di ricezione USB/TF/AUX IN/Bluetooth. Premere a lungo per passare dalla cartella di registrazione alla cartella MP3 durante la riproduzione del file in modalità USB.
9. Registrazione/DEL: premere brevemente per abilitare la registrazione. Durante la registrazione, il riverbero dovrebbe essere sintonizzato al minimo. Premilo a lungo per eliminare un file di registrazione. È disponibile la registrazione in modalità microfono.
10.  : Premere brevemente per passare da diverse modalità LED
11. ECHO-: pulsante di controllo per ridurre l'effetto di riverbero.
12. ECHO+: pulsante di controllo incremento effetto riverbero.
13. MODALITÀ TWS: premere il tasto per attivare/disattivare la modalità di accoppiamento TWS del Bluetooth.
14. EQ: premere brevemente per passare dalla modalità interna a quella esterna.
15. PRIORITÀ MIC: collegare il microfono, premere brevemente il tasto per accedere alla modalità priorità microfono.
16. Taglio vocale: annulla il suono originale della musica.
17. Ingresso microfono: jack di ingresso microfono.
18. Volume microfono: Manopola di regolazione del volume del microfono.
19. AUX IN: porta di ingresso della sorgente audio esterna (plug-and-play).
20. Alimentazione: interruttore di alimentazione.
21. Ricarica CC 5 V: porta di ricarica CC 5 V.
22. Indicatore luminoso di ricarica: quando il caricabatterie è collegato, la luce rossa si accende. Quando il dispositivo è completamente ricaricato, la luce si spegne.
23. BASS: Manopola di regolazione del controllo dei bassi.
24. Ricevitore del telecomando.

XII. Bedienungsanleitung für die Fernbedienung



1. Power Button: Premere brevemente per accedere alla modalità standby; premerlo di nuovo brevemente per riprendere. Se nessun dispositivo è collegato, il sistema passa a "BT".
2. : In modalità USB/TF/FM/AUX/Bluetooth, premerlo brevemente per disattivare l'audio del dispositivo.
3.  / EQ: Premere brevemente per cambiare la modalità luce; In modalità Bluetooth, premere a lungo il pulsante per 3 secondi, cambia la modalità EQ dalla modalità interna a quella esterna.
4. MODE/TWS: La pressione breve funziona come "Modalità" sul dispositivo principale. In modalità Bluetooth, premere a lungo il pulsante TWS Per connettersi o uscire dalla modalità di abbinamento TWS Bluetooth
5. Treble-: Pulsante di controllo del volume degli acuti.
6. Treble+: Pulsante di controllo dell'incremento del volume degli acuti.
7. Bass-: Pulsante di controllo del volume dei bassi

8. Bass+: Pulsante di controllo dell'aumento del volume dei bassi.
9. VOL+/VOL- Keys: In modalità USB/TF/FM/AUX/Bluetooth, premerli per alzare/abbassare il volume.
10. ⏮: Funziona come “⏮” sul dispositivo master.
11. ⏭: Funziona come “⏭” sul dispositivo master.
12. ⏩: Funziona come “⏩” sul dispositivo master.
13. Tasti numerici 0~9: Nello stato di lettura della scheda USB/TF, per riprodurre la traccia 12, basta inserire i numeri "1" e "2" e in 2 secondi il sistema andrà alla traccia 12 e inizierà la riproduzione.

Przenośny głośnik

A90 Instrukcja obsługi **PL**



Dziękujemy za zakup naszego produktu A90. To urządzenie można łatwo połączyć z urządzeniami audio lub wideo do codziennych potrzeb. Zanim użyjesz tego produktu po raz pierwszy, przeczytaj uważnie niniejszą instrukcję, aby zapoznać się ze wszystkimi jego funkcjami.

V. Zawartość Paczki

- | | |
|--------------------------------|--|
| 1.GłośnikA901 szt. | 4.Kabel ładujący USB.1 szt |
| 2.Instrukcja obsługi1szt. | 5.Pilot zdalnego sterowania..... 1 szt |
| 3.Kabel Audio 3.5mm... 1 szt | 6.mikrofon bezprzewodowy.....2 szt |

VI. Specyfikacja techniczna

Moc wyjściowa:100W

Częstotliwość: 80Hz-20KHz

Stosunek sygnał/szum: ≥ 75 db

Impedancja wyjściowa: 4 Ω

Napięcie wejściowe: prąd stały 5 V

Pojemność baterii: 10800 mAh

Rozmiar sterownika głośnika: 5 "*"2szt

Rozmiar produktu: W180 * D207 * H435mm

VII. Cechy produktu

1. Korzystając z najnowszego układu dekodującego, Bluetooth 5.0, połącz się szybko.
Moc wyjściowa,100W, przenośna konstrukcja 2.0-kanałowa, wyjątkowy dźwięk przestrzenny.
3. Obsługa Bluetooth, wejście Aux, USB, karta TF, nagrywanie, EQ, pilot, mikrofon i tak dalej.
4. 4 regulatory głośności: głośność, echo mikrofonu, głośność mikrofonu, głośność basów
5. Podwójne zasilanie: ładowanie DC 5V-2A/3A i wbudowany akumulator litowo-polimerowy.
6. Kompatybilny z komputerem osobistym, MP3, MP4, smartfonem i innymi inteligentnymi urządzeniami.
7. Inteligentnie wybierz stację MP3 pomocą zdalnych klawiszy numerycznych.
8. Może zapamiętać numer utworu po wyłączeniu.

VIII. Informacje dotyczące bezpieczeństwa

1. Przechowuj głośnik z dala od wilgotnych miejsc, wysokiej temperatury, oleju i innych płynów.
2. Nie wystawiaj produktu na bezpośrednie działanie promieni słonecznych i deszczu.
3. Ustaw odpowiednią głośność, aby uniknąć uszkodzenia słuchu.
4. Jeśli nie używasz produktu przez dłuższy czas, ładuj go co najmniej raz na trzy miesiące, aby uniknąć uszkodzenia polimerowego akumulatora litowo-jonowego.
5. Zabrania się demontażu, naprawy lub otwierania produktu.
6. Podczas ładowania należy trzymać z dala od dzieci, aby uniknąć porażenia prądem lub

uduszenia.

V. The bluetooth pairing operation and TWS pairing

1. Zasilanie: włącz zasilanie, naciśnij klawisz “MODE” , aby wejść w tryb Bluetooth, ekranie wyświetlacza pojawi się „NIEBIESKI” .

Połączenie Bluetooth: otwórz ręce ustawień Bluetooth (inna marka telefonu komórkowego, inna metoda otwierania bluetooth), wprowadź wyszukiwanie, zostanie znaleziony “Q55” , podłącz go. jeśli potrzebujesz hasła, wprowadź „0000” , aby kontynuować parowanie. Gdy parowanie Bluetooth zakończy się pomyślnie, usłyszysz dźwięk „Ding-dong” .

Następnie możesz odtwarzać muzykę.

W przypadku niepowodzenia parowania wyłącz zasilanie i uruchom je ponownie. Po pomyślnym połączeniu z Bluetooth, jeśli wyłączysz urządzenie, ale Bluetooth w smartfonie pozostaje otwarty, po ponownym uruchomieniu urządzenia Bluetooth zostanie automatycznie połączony

2. Tryb połączenia TWS:

- 1) Otwórz 2 głośniki i zmień je na tryb Bluetooth.
- 2) Naciśnij krótko jeden przycisk TWS, aby sparować drugi głośnik.
- 3) Po pomyślnym sparowaniu otwórz tryb Bluetooth telefonu komórkowego, aby sparować jeden z nich w celu synchronicznego odtwarzania.
- 4) Ponowne krótkie naciśnięcie przycisku TWS spowoduje rozłączenie trybu TWS.

Uwaga: nie można najpierw sparować telefonu komórkowego z głośnikami Bluetooth, ponieważ nie można połączyć TWS i należy rozłączyć parę między telefonem komórkowym a głośnikiem.

VI. TRYB POMOCNICZY

Włącz głośnik A90, wybierz tryb AUX, możesz użyć kabla AUX, aby podłączyć MP3 lub komputer do głośnika, a następnie odtwarzać muzykę.

VII. Graj przez sterownik USB i kartę TF

Włącz głośnik A90 i włóż kartę TF/flash USB, aby automatycznie przełączyć się w tryb TF/USB i odtwarzać muzykę z karty TF/flash USB.

Po wyciągnięciu, jeśli ponownie włożysz kartę TF/flash USB, głośnik rozpocznie odtwarzanie od poprzedniego punktu przerwania.

XIII. Tryb nagrywania

Nagrywanie przez mikrofon zewnętrzny:

Podłącz urządzenie pamięci masowej (karta USB/TF) i naciśnij krótko przycisk RECORD, aby rozpocząć nagrywanie przez czas zależny od pojemności pamięci. Podczas nagrywania ustaw

pokrętko „-ECHO+” na minimum. Warto zauważyć, że mikrofon powinien być umieszczony w odpowiedniej odległości od głośnika, aby uniknąć wycia lub hałasu.

W trybie TF/USB klikasz REC, aby wejść w tryb nagrywania, a następnie musisz użyć mikrofonu, aby nagrać. Naciśnij REC ponownie, aby zakończyć nagrywanie i odtworzyć nagranie. Nagranie zostanie zapisane na karcie TF lub w pamięci flash USB. Naciśnij i przytrzymaj przycisk „REC”, aby usunąć bieżący plik nagrania.

Uwagi: Ten produkt rozpoczyna nagrywanie od czasu wyświetlanego na ekranie LED.

IX. ŁADOWANIE

Aby naładować akumulator, włóż kabel ładowający USB do portu głośnika, a następnie podłącz port USB do ładowarki DC 5 V i podłącz ładowarkę do źródła zasilania AC 220 V. Naładuj głośnik tak samo, jak naładuj swój telefon. Ładowanie wskaźnika LED: Zawsze świeci na czerwono podczas ładowania; Gdy urządzenie jest w pełni naładowane, włącza się niebieskie światło.

UWAGA: Pamiętaj, aby ładować, gdy muzyka jest zniekształcona, a system wyemituje sygnał dźwiękowy informujący o niskim poziomie naładowania baterii lub wyłączeniu.

XI. Rozwiązanie wspólnego problemu

Kłopot	Rozwiązania
Parowanie Bluetooth nie powiodło się	Przyczyna 1: Głośnik nie jest w trybie Bluetooth Przyczyna 2: Głośnik Bluetooth jest automatycznie łączony z innymi urządzeniami Rozwiązanie: Naciśnij „Tryb”, wybierz tryb Bluetooth, jeśli inne urządzenia są automatycznie połączone, naciśnij długo „▶ II”, aby rozłączyć Bluetooth, włącz Bluetooth w telefonie i połącz się z “A90”.
Dźwięk głośnika jest za cichy Muzyka grająca staccato	Przyczyna 1: Głośność głośnika jest zbyt niska Przyczyna 2: Głośność telefonu jest zbyt niska Rozwiązanie: Zwiększ głośność głośnika i telefonu . Przyczyna 1: Efektywna odległość między głośnikiem a telefonem komórkowym może przekraczać 100 stóp Przyczyna 2: Między głośnikiem a telefonem komórkowym znajdują się przeszkody Rozwiązanie: Jeśli jest to powyższy powód, skróć efektywną odległość między głośnikiem a telefonem komórkowym. Jeśli nie, połącz się ponownie z Bluetooth.
Głośnik nie działa	Przyczyna 1: Głośnik mógł się wyczerpać Przyczyna 2: Bluetooth nie jest podłączony Przyczyna 3: Głośność głośnika może nie być włączona lub głośność telefonu komórkowego może nie być włączona Rozwiązanie: Włącz ponownie głośnik po pełnym naładowaniu, ponownie podłącz Bluetooth, zwiększ głośność głośnika i telefonu.

XII. Funkcjonalne operacje i funkcje

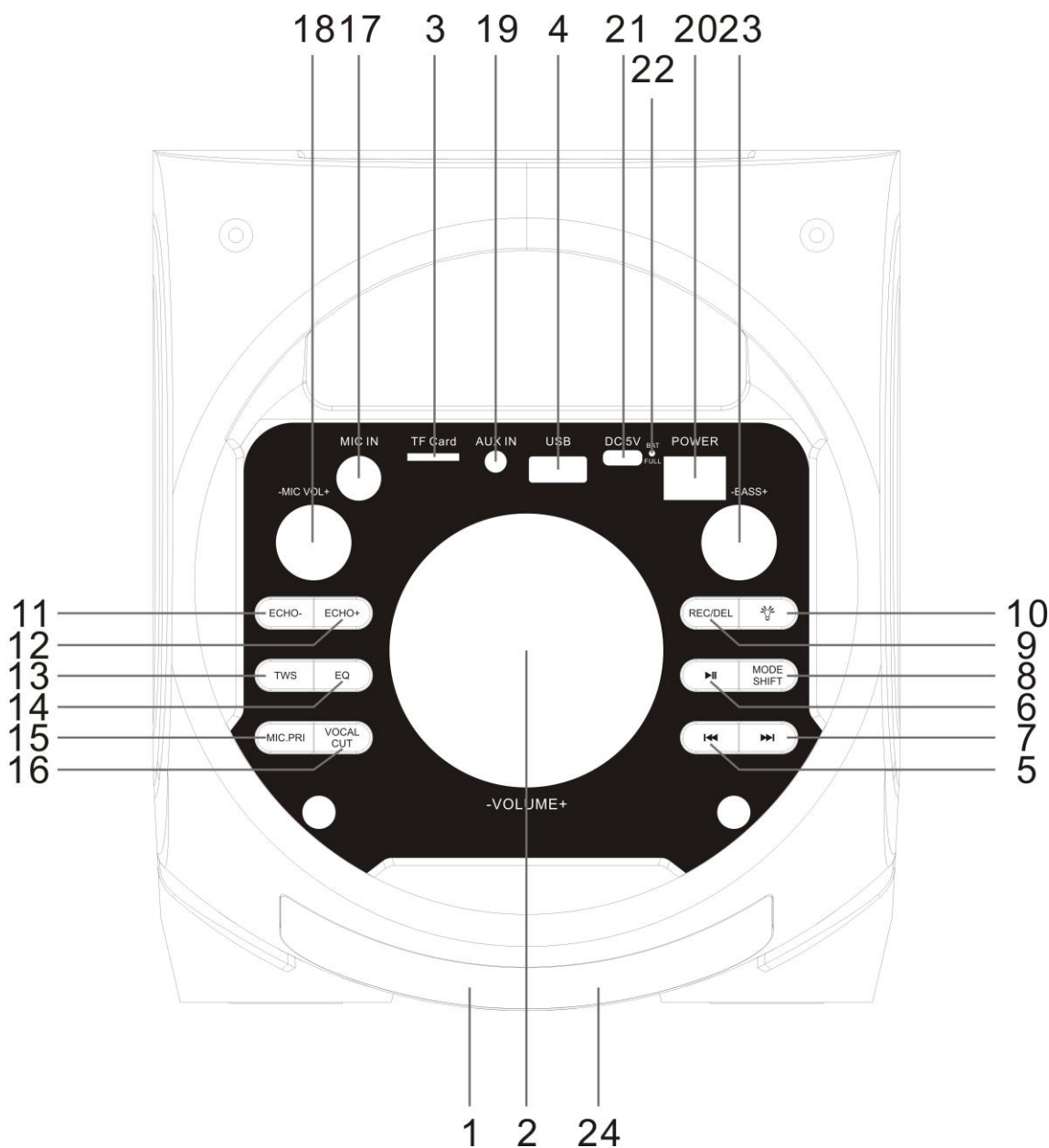

1. Ekran LED.

2. Głośność główna: w trybie USB/karta TF/wejście AUX/Bluetooth użyj go do regulacji głośności wyjściowej z głośnika.

3. Port TF: Odczyt plików audio w formacie MP3 na karcie TF o pojemności do 32G (FAT32).

4. Port USB: Odczyt plików audio w formacie MP3 w urządzeniu pamięci masowej USB o pojemności do 32G (FAT32).

5.: W stanie odtwarzania karty USB/TF/Bluetooth naciśnij krótko, aby wybrać poprzedni kanał.

6. /SCAN: W stanie odczytu karty USB/TF, naciśnij krótko, aby odtworzyć/wstrzymać, lub naciśnij długo, aby wybrać jeden z dwóch trybów sekwencjonowania odtwarzania (Wszystkie - odtwarzanie

wszystkich ścieżek w kolejności; JEDEN - powtarzanie jednej ścieżki). W stanie czytania Bluetooth naciśnij krótko, aby odtworzyć/wstrzymać. W stanie wejścia AUX naciśnij krótko, aby przełączać między wyciszeniem a normalną głośnością.

7.: W stanie odczytu karty USB/TF/Bluetooth naciśnij krótko, aby przejść do następnego utworu. W stanie odbioru FM naciśnij krótko, aby wybrać następny kanał po przeprowadzeniu pełnego wyszukiwania stacji.

8.MODE/SHIFT: naciśnij krótko, aby przełączać między trybami odbioru USB/TF/AUX IN/Bluetooth. Naciśnij go długo, aby przełączać się między folderem nagrań a folderem MP3 podczas odtwarzania pliku w trybie USB.

9.Nagrywanie/DEL: Naciśnij krótko, aby włączyć nagrywanie. Podczas nagrywania pogłos powinien być ustawiony na minimum. Naciśnij i przytrzymaj, aby usunąć plik nagrania. Dostępne jest nagrywanie w trybie mikrofonu.

10. : Krótkie naciśnięcie powoduje przełączenie pomiędzy różnymi trybami LED

11.ECHO-: Przycisk zmniejszania efektu pogłosu.

12.ECHO+: Przycisk kontroli zwiększenia efektu pogłosu.

13. TRYB TWS: Naciśnij przycisk, aby włączyć/wyłączyć tryb parowania TWS Bluetooth.

14.EQ: Krótkie naciśnięcie powoduje przełączanie pomiędzy trybem wewnętrznym i zewnętrznym.

15. PRIORYTET MIKROF.: Podłącz mikrofon, naciśnij krótko klawisz, aby włączyć tryb priorytetu mikrofonu.

16.Wycięcie wokalu: Anuluj oryginalne brzmienie muzyki.

17. Wejście mikrofonowe: gniazdo wejściowe mikrofonu.

18. Głośność mikrofonu: Pokrętko regulacji głośności mikrofonu.

19.AUX IN: Port wejściowy zewnętrznego źródła dźwięku (plug-and-play).

20. Zasilanie: wyłącznik zasilania.

21. Ładowanie DC 5 V: Port ładowania DC 5 V.

22. Kontrolka ładowania: Po podłączeniu ładowarki zapala się czerwona lampka. Gdy urządzenie zostanie w pełni naładowane, lampka zgaśnie.

23.BASS: Pokrętko regulacji basu.

24.Odbiornik zdalnego sterowania.

XII. Instrukcje obsługi na pilocie



1. Przycisk zasilania: naciśnij go krótko, aby przejść do trybu gotowości; naciśnij krótko ponownie, aby wznowić. Jeśli żadne urządzenie nie jest podłączone, system przechodzi w tryb „BT” .
- 2.: W trybie USB/TF/FM/AUX/Bluetooth naciśnij go krótko, aby wyciszyć urządzenie.
3. /EQ: Krótkie naciśnięcie to przycisk trybu światła; Naciśnij i przytrzymaj przycisk przez 3 sekundy, przełącza tryb EQ z trybu wewnętrznego na tryb zewnętrzny.
- 4.MODE/TWS: Krótkie naciśnięcie działa jako “Tryb” na urządzeniu głównym.W trybie Bluetooth naciśnij długo przycisk TWS. Spowoduje to połączenie lub wyjście z trybu parowania Bluetooth TWS

5. Treble-: Przycisk zmniejszania głośności tonów wysokich
6. Treble+: Przycisk regulacji przyrostu głośności tonów wysokich
7. Bass-: Przycisk zmniejszania głośności basów
8. Bass+: Przycisk regulacji głośności basów
9. Klawisze VOL+/VOL-: W trybie USB/TF/FM/AUX/Bluetooth naciśnij je, aby zwiększyć /zmniejszyć głośność.
- 10.: Działa jako „” na urządzeniu głównym.
- 11.: Działa jako „” na urządzeniu głównym.
- 12.: Działa jako „” na urządzeniu głównym.
13. Klawisze numeryczne 0~9: W stanie odczytu karty USB/TF, aby odtworzyć ścieżkę 12, po prostu wprowadź cyfry „1” i „2”, a po 2 sekundach system przejdzie do ścieżki 12 i rozpocznie odtwarzanie.

This device complies with part 15 of the FCC Rules. Operation is subject to the following two conditions: (1) This device may not cause harmful interference, and (2) this device must accept any interference received, including interference that may cause undesired operation.

Any Changes or modifications not expressly approved by the party responsible for compliance could void the user's authority to operate the equipment.

Note: This equipment has been tested and found to comply with the limits for a Class B digital device, pursuant to part 15 of the FCC Rules. These limits are designed to provide reasonable protection against harmful interference in a residential installation. This equipment generates uses and can radiate radio frequency energy and, if not installed and used in accordance with the instructions, may cause harmful interference to radio communications. However, there is no guarantee that interference will not occur in a particular installation. If this equipment does cause harmful interference to radio or television reception, which can be determined by turning the equipment off and on, the user is encouraged to try to correct the interference by one or more of the following measures:

- Reorient or relocate the receiving antenna.
- Increase the separation between the equipment and receiver.
- Connect the equipment into an outlet on a circuit different from that to which the receiver is connected.
- Consult the dealer or an experienced radio/TV technician for help.

FCC Radiation Exposure statement

The device has been evaluatec to meel general RF exposure requirement. The device can be used in porlable exposure condition without restriction.