

東莞市金贊智能科技有限公司

DONGGUAN KIMCHEN INDUSTRY INTL LIMITED



東莞市金贊智能科技有限公司

產品規格書

PRODUCT SPECIFICATION

客 戶:	廣東高普達集團股份有限公司
CUSTOMER:	_____
客戶料號:	_____
CUST P/N:	_____
金贊料號:	_____
K C P/N:	_____
產品型號:	20.5*40*0.08*80P*10TS*25MM
D E S E :	_____
日 期:	2023. 3. 8
D A T E :	_____
版 本:	A. 0
VERSION :	_____

(客戶承認受領印) ACCEPTANCE STAMP

擬制 PREPARED BY	跟單員 MERCHANDISER	工程審核 ENGINEER CHECKED BY	制程審核 PRODUCTION CHECKDED BY	批准 APPROVED BY
王雲帆				

Address: 東莞市石碣鎮西沙路 2 號 Tel: 86-076986018114 Fax: 86-076986015646

Http://www.jzcoil.com

檔編號 FilNo: KC-JZ-09-008

東莞市金贊智能科技有限公司

DONGGUAN KIMCHEN INDUSTRY INTL LIMITED

版本變更履曆
Version Change History

客戶料號:
CUST P/N

金贊型號:
KC DESE

20.5*40*0.08*80P*10TS*5MM

版本 Rev.	變更前 Before Change	變更後內容 DESCRIPTION (Content Or Reason For Changed)	日期 Date	修訂者 Revisor
A.0	--	新發行 (Initial Release)	2023/3/8	王雲帆

擬制
PREPARED BY

王雲帆

工程審核
ENGINEER CHECKED BY

胡志軍

制程審核
PRODUCTION CHECKED BY

王雲帆

Address: 東莞市石碣鎮西沙路 2 號 Tel: 86-076986018114 Fax: 86-076986015646

Http://www.jzcoil.com 檔編號 FilNo: KC-JZ-09-008

東莞市金贊智能科技有限公司

DONGGUAN KIMCHEN INDUSTRY INTL LIMITED

規格內容
Specification客戶料號:
CUST P/N金贊型號:
KC DESE

20.5*40*0.08*80P*10TS*5MM

1. 產品外形尺寸 (OVERALL DIMENSIONS OF PRODUCTS):

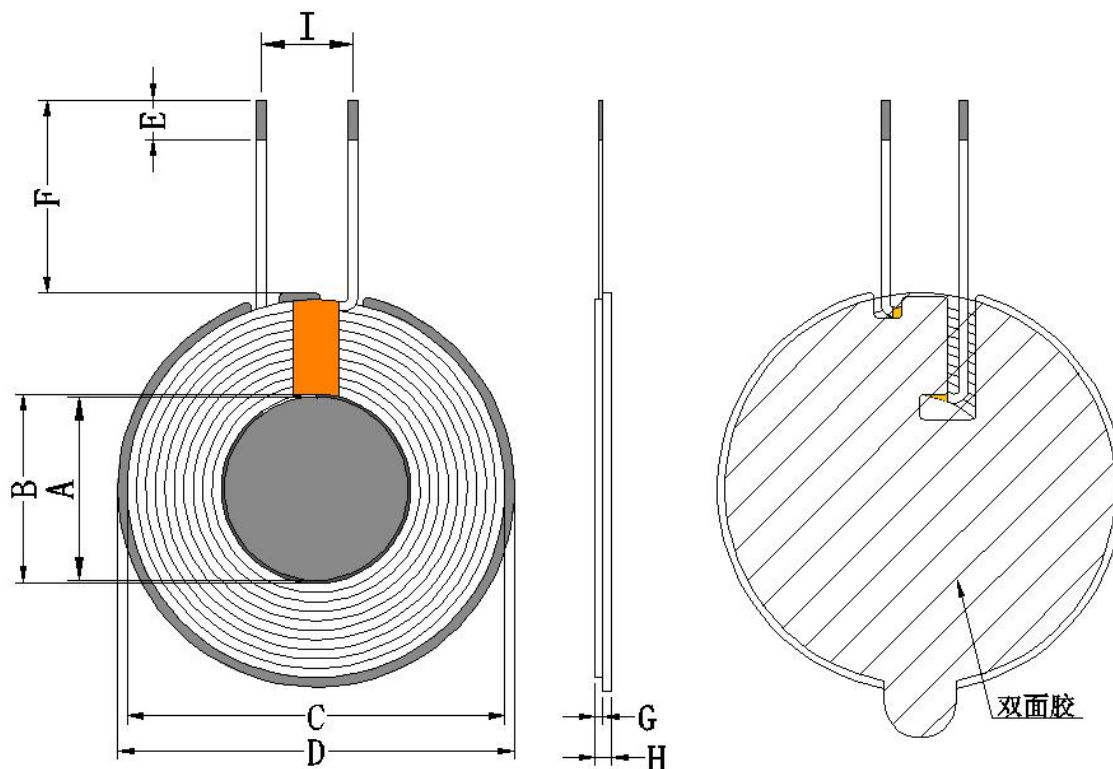

單位(Unit):毫米(mm)

A	B	C	D	E	F	G	H	I
20±0.5	20.5±0.5	40±1	43+0/-1	3±1	5±1	0.8±0.05	2.0MAX	5±2

PS: 1. (F) 為磁外引線長度; 2. (H) 包含進線, 不包含離型紙.

圈數 Turns	線徑 Wire Dia.	繞線方式 疏/密 Wdg. Type Spred/Close	繞線方向 Wdg. Direction	相交 是/否 Intersect Yes/Not	線圈 正/反貼 Coil Positive/Anti Paste
10TS	0.08*80P 熱風絞線 (Stranded wire)	密繞 (Close)	逆時針 (Anticlockwise)	是 (Yes)	反貼 (Anti-/Paste)

擬制
PREPARED BY

王雲帆

工程審核
ENGINEER CHECKED BY

胡志軍

制程審核
PRODUCTION CHECKED BY

王雲帆

Address: 東莞市石碣鎮西沙路 2 號

Tel: 86-076986018114

Fax: 86-076986015646

Http://www.jzcoil.com

檔編號 FilNo: KC-JZ-09-008

東莞市金贊智能科技有限公司

DONGGUAN KIMCHEN INDUSTRY INTL LIMITED

規格內容
Specification客戶料號:
CUST P/N金贊型號:
KC DESE

20.5*40*0.08*80P*10TS*5MM

所有材料要求合格 ROHS 標準

2. 電氣特性 (ELECTRICAL CHARACTERISTICS):

溫度 TEMPERATURE: 25 ± 10 °C, 濕度 RELATIVE HUMIDITY: 65 ± 10%

序號 NO.	專案 ITEM	端子 TERMINAL	標準 SPECIFICATION	測試條件 TEST FREQUENCY	測試儀器 TEST EQUIPMENTS
1	IND	S-F	線圈加磁片: 6.4 uH ± 10%	100kHz/V	LCZ METER 1062

3. 材料清單 (BILL OF MATERIALS):

序號 NO.	材料名稱 Material name	品名描述 Description	物料代碼 Material Code	廠商代碼 Vendor code
1	線材	0.08*80P 熱風絞線	JX-2U-F-0025	ZY
2	鐵氧體	G43 (+0-1) *5.3*0.8 ± 0.1H (帶孔, 帶雙槽 L 槽)	GCP-T-00189	KL
3	雙面膠	40*0.08H (無孔, 右上角開槽帶手撕)	SMJ-T-0064	WY
4	膠布	5mm	高溫膠紙 5MM	JRM
5	膠水	JS-E7202 (加稠) 白膠	E7202W	HZY
6	錫條	環保無鉛焊錫條	無鉛高溫錫條	XC
7	小磁片	圓形 20*0.8H	GCP-T-0080	HBC
8	小雙面膠	15*0.08H (帶手撕)	SMJ-T-0056	WY

擬制
PREPARED BY

王雲帆

工程審核
ENGINEER CHECKED BY

胡志軍

制程審核
PRODUCTION CHECKED BY

王雲帆

Address: 東莞市石碣鎮西沙路 2 號

Tel: 86-076986018114

Fax: 86-076986015646

Http://www.jzcoil.com

檔編號 FilNo: KC-JZ-09-008