

# 深圳市天夏科技有限公司

Shenzhen Tianxia Technology Co., LTD

## 承 認 書

客 戶:  
CUSTOMER: 深圳市澳迈特电子有限公司

客 戶 料 號:  
CUST P/N: 8346 双线圈

三盛创 料 號:  
FINE P/N: SSC9246

產 品 型 號:  
DESC: F26\*17/17\*26-9Ts--0.07x100P-

日 期:  
DATE: 2022.10.27

版 本:  
Version: A.01

擬制 PREPARED BY	審核 CHECKED BY	批准 APPROVED BY	客戶承認 CUSTOMER APPROVE
林素玲	安帅印	安帅印	

深圳市天夏科技有限公司

Shenzhen Tianxia Technology Co., LTD

工廠地址: 深圳市光明区玉泉东路9号3楼

Factory Address: 3F, No.9 Yuquan East Road, Guangming District, Shenzhen

TEL: 13076959310

E-mail: 1297773854@qq.com



# SPECIFICATION

產品型號: DESC	<b>F26*17/17*26-9Ts--0.07x100-</b>	版本 Rev: A.0	客戶 CUST:	
			天夏料号 Fine P/N:	<b>SSC9246</b>
			客户料号 CUST P/N:	<b>双线圈</b>

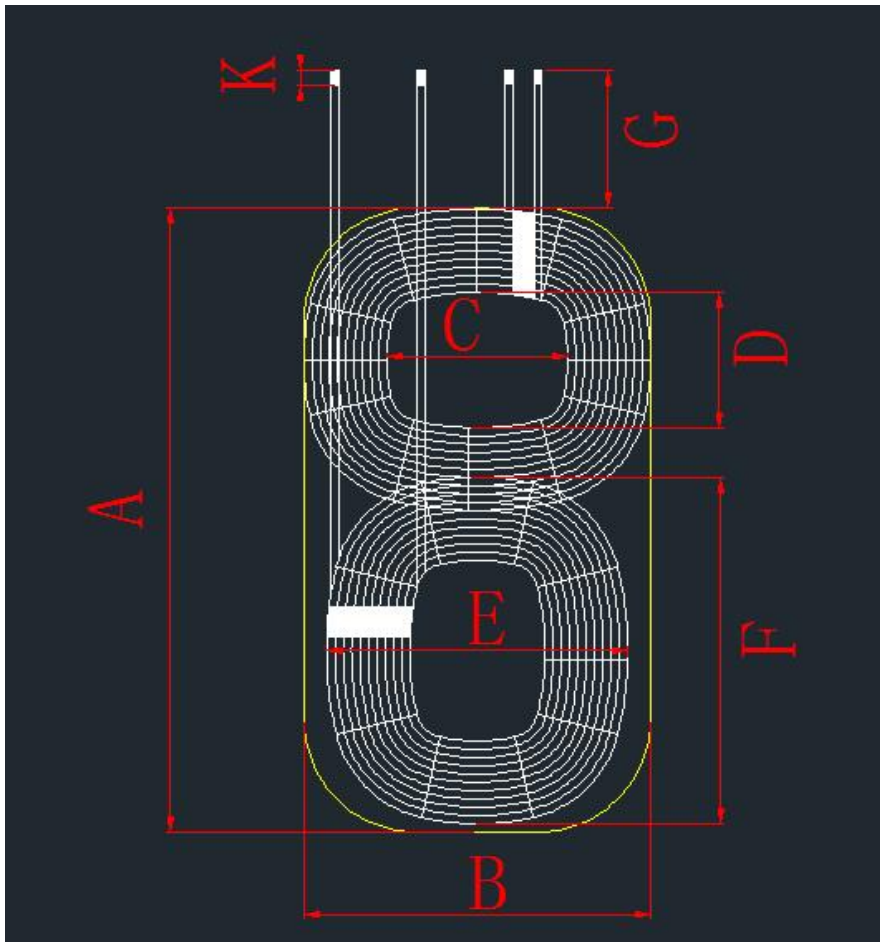

A	83±1
B	46±1
C	26±1
D	17±1
E	17±1
F	26±1
G	50±2
K	3±2

注:  
1..上线圈出线位置缠 5mm 宽度高温胶纸 1-2Ts;

### 三、绕线参数 Winding Specification:

序号 NO.	端子 TERMINAL		线径 WIRE	圈数 Turns	绕线方向 Winding Direction
1	S	F	丝包线 0.07*100P	9Ts	CCW
2	S	F	丝包线 0.07*100P	9Ts	CCW

### 四、电气特性 ELECTRICAL CHARACTERISTICS:

温度 TEMPERATURE:25±10°C, 湿度 RELATIVE HUMIDITY:65±20%

序号 NO.	项目 ITEM	端子 TERMINAL	标准 SPECIFICATION	测试条件 TEST FREQUENCY	测试仪器 TEST EQUIPMENTS
1	IND.	S-F	6.7uH±10% 上线圈	100KHz/1.0V	LCZ METER 1062B
2	IND.	S-F	6.8uH±10% 下线圈	100KHz/1.0V	LCZ METER 1062B
3	DCR	S-F	55mΩ Max		LCZ METER 1062B

擬制/日期 PREPARED BY/DATE	審核/日期 CHECKED BY/DATE
林素玲 2022.10.27	安帅印 2022.10.27

# SPECIFICATION

產品型號: DESC	F-0.07x100-51mm 上线圈	版本 Rev: A.0	客戶 CUST: 天夏料号 Fine P/N: 客户料号 CUST P/N:	XXX <b>SSC8346</b> 双线圈
---------------	------------------------	----------------	--	------------------------------

尺寸 DIMENSION:(mm)

一、

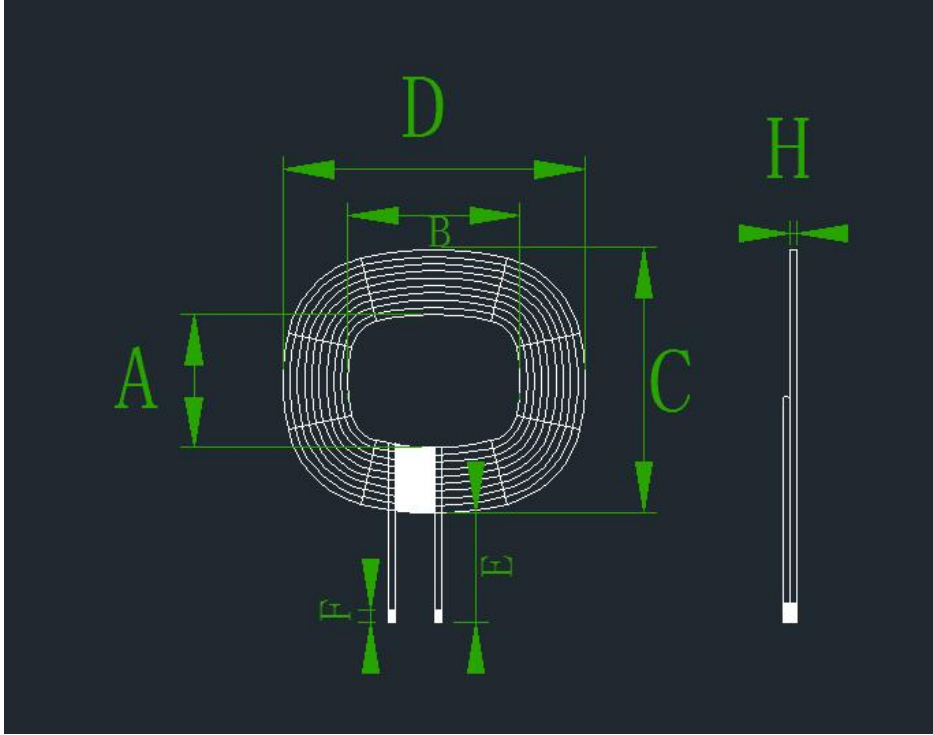

A	17±1
B	26±1
C	38±1.0
D	46±1.0
E	51±2
F	3±2
H	1.20±0.15

注:

- 1.使用 F17\*26 模具;
- 2.长边交叉出线,;
- 3.出线位置缠宽度 5mm 高温胶纸 1-2Ts;

二、原理图 SCHEMATIC DIAGRAM:

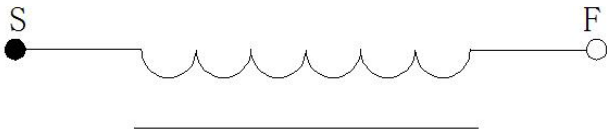

四、绕线参数 Winding Specification:

序号 NO.	端子 TERMINAL		线径 WIRE	圈数 Turns	绕线方向 Winding Direction
1	S	F	丝包线 0.07*100P	9Ts	CCW

四、电气特性 ELECTRICAL CHARACTERISTICS:

温度 TEMPERATURE:25±10°C, 湿度 RELATIVE HUMIDITY:65±20%

序号 NO.	项目 ITEM	端子 TERMINAL	标准 SPECIFICATION	测试条件 TEST FREQUENCY	测试仪器 TEST EQUIPMENTS
1	IND.	S-F	4.0uH±10%	100KHz/1.0V	LCZ METER 1062B
2	DCR	S-F	55mΩ Max		LCZ METER 1062B

拟制/日期 PREPARED BY/DATE

审核/日期 CHECKED BY/DATE

林素玲 2022.10.27

安帅印 2022.10.27

## SPECIFICATION

產品型號: DESC	F17*26-9Ts-2coil-0.07x100-88mm 下线圈	版本 Rev: A.0	客戶 CUST:	
			天夏料号 Fine P/N:	<b>SSC8346</b>
			客户料号 CUST P/N:	<b>双线圈</b>

一、尺寸 DIMENSION:(mm)

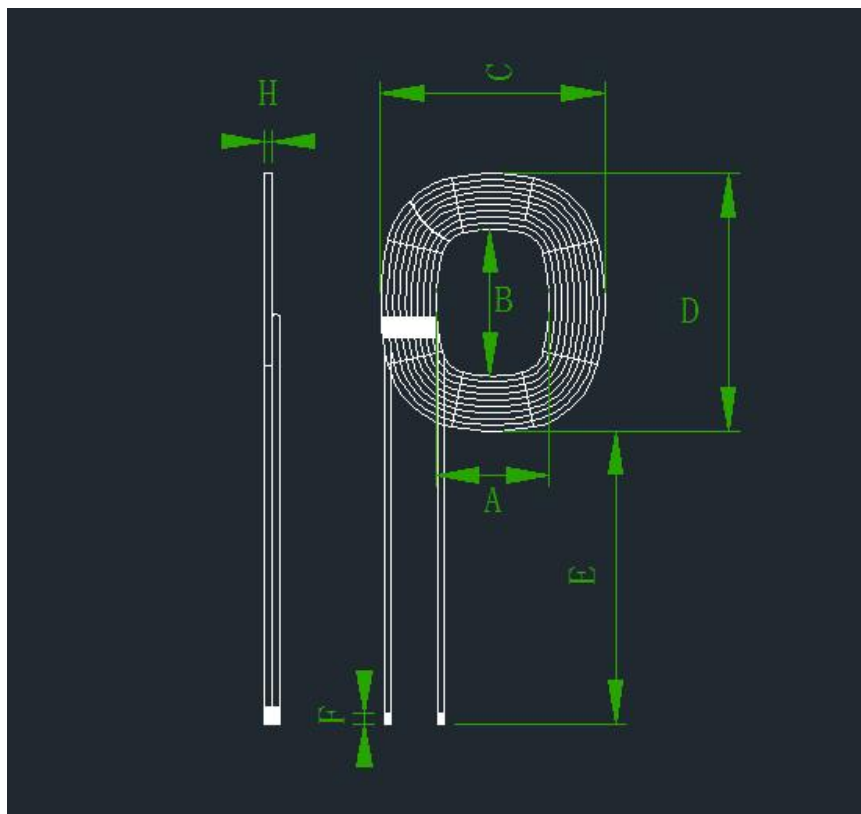

A	17±1
B	26±1
C	38±1.0
D	47±1.0
E	88 ±2.0
F	3±1.2
H	1.2±0.15

注:

- 1.使用 F17\*26 模具;
- 2.短边交叉出线;

二、原理图 SCHEMATIC DIAGRAM:



三、绕线参数 Winding Specification:

序号 NO.	端子 TERMINAL		线径 WIRE	圈数 Turns	绕线方向 Winding Direction
1	S	F	丝包线 0.07*100P	9Ts	CCW

四、电气特性 ELECTRICAL CHARACTERISTICS:

温度 TEMPERATURE:25±10°C, 湿度 RELATIVE HUMIDITY:65±20%

序号 NO.	项目 ITEM	端子 TERMINAL	标准 SPECIFICATION	测试条件 TEST FREQUENCY	测试仪器 TEST EQUIPMENTS
1	IND.	S-F	4.0uH ± 10%	100KHz/1.0V	LCZ METER 1062B
2	DCR	S-F	55mΩ Max		LCZ METER 1062B

拟制/日期 PREPARED BY/DATE

审核/日期 CHECKED BY/DATE

林素玲 2022.10.27

安帅印 2022.