

廣州市億華富電子有限公司

承認書

Specification For Approval

客戶 (Customer) : 明新能

名稱 (Name) : BQ 10W发射线圈

產品規格 : 0.08*105P 10TS絲包線
(Product Specification)

日期 (Date) : 2023.11.02

Approved	Issue
ZHENG YIHUA	Liu Min

客戶判定 (Customer Judgment) :

承認 Approved 不合格 Rejected 條件認可 Conditional Approval

客戶承認 Customer Approved By _____

地址/Address

廣州市增城區小樓鎮腊圃村下元街十二巷20號

TEL: 18825718180

產品規格承認書 SPECIFICATION FOR APPROVAL

■ 產品形狀和尺寸 Product Appearance & Dimensions

產品名稱	BQ 10W苹果无线充发射線圈	產品尺寸	44*5*2.5
線材	絲包線 0.08*105P	單線圈內尺寸	43.5*20.5
磁片材質	錳鋅	磁片尺寸	44.2*5*0.8
線圈圈數	10TS	線圈個數	1

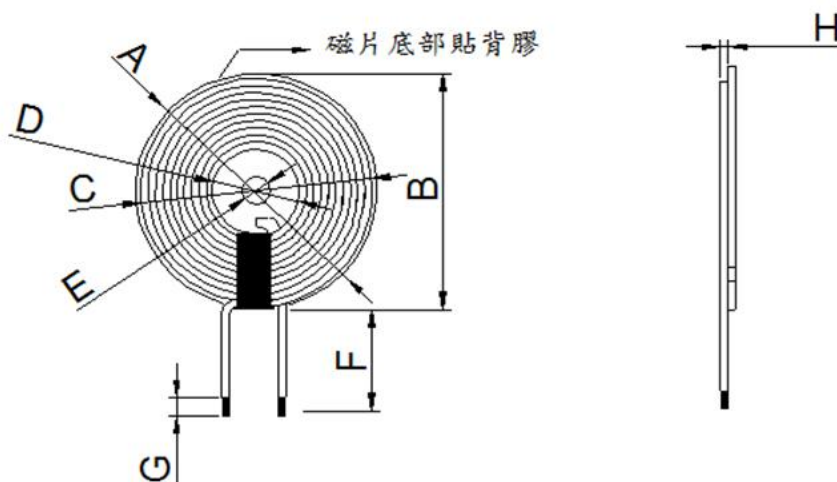

標準	A	B	C	D	E	F	G	H
STD (MM)	45±1	44.2±0.4	43.5±1	20.5±0.5	5.0±0.2	18±2	3±1	0.8±0.1

产品具体图片所示



■ 產品電氣特性 Product Electrical characteristics

參數 (Parameter)	數值 (Value)
電感 (Inductance) :	6.5 μ H \pm 0.5
Q值 (Q Value) :	80 \pm 1% (Min.)
直流電阻 (DC Resistance) :	0.039 \pm 5% Ω
測試儀器 (Testing Instrument) :	LCR-106X @100kHz, 1Vrms; TH2512B At 25°C