



广东金晟智能有限公司
Guangdong Jinsheng intelligent Co., Ltd

承认书

SPECIFICATION FOR APPROVAL

客户名称Name	深圳市科顺达科技有限公司Shenzhen Keshunda Technology Co., Ltd
物料描述Material Description	发射线圈TX coil
承制方型号Manufacturer's model	20.5x0.08x105px10Tx6.3uH
承认书编号Acknowledgment number	
客户编码Customer Code	
日期Date	2022.11.16
生产料号Production part number	
版本/页码Version/Page	A0

承制方确认

拟制	审核	批准
何雪松	陈金凤	茹威

使用方确认

开发/工程审核	审核	批准

客户在收到产品后十天内需验收完毕，并将验收结果书面通知供货方，否则视为已验收合格。

承制方：广东金晟智能有限公司

地址：东莞市东城街道温周路289号B栋2楼

电话：0769-22252827

邮箱：15789306@qq.com

第 1 页	客户代码	版次	编制日期	承制方
		A0	2022.11.16	金晟智能



广东金晟智能有限公司
Guangdong Jinsheng intelligent Co., Ltd

变更记录

change record

序号 Serial number	版次 Revision	日期 Date	更改内容 Change content	更改人 Changed by
1	A0	2022.11.16	新规格承认	

第 2 页	客户代码	版次	编制日期	承制方
		A0	2022.11.16	金晟智能



广东金晟智能有限公司

Guangdong Jinsheng intelligent Co., Ltd

结构尺寸 structure size

1. 外形尺寸 (Overall dimensions): (单位: mm)

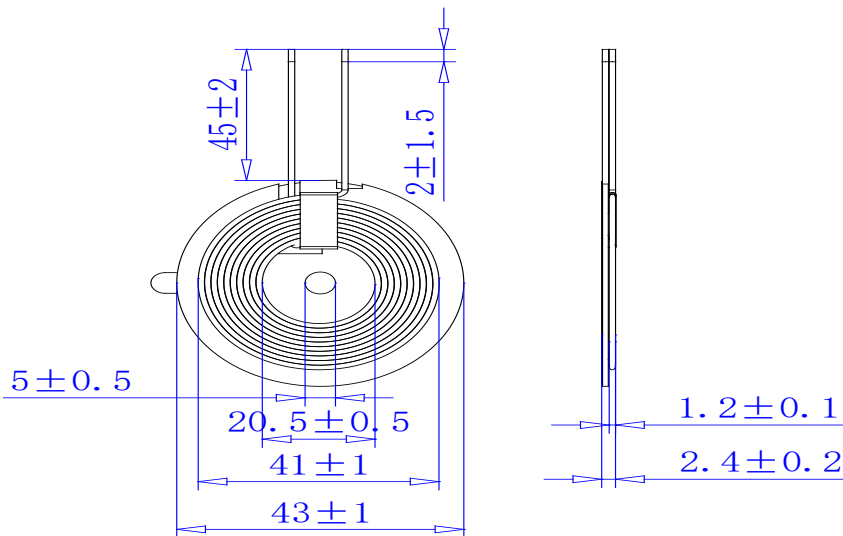

2. 电气性能 (Electrical performance) (L) :

项目 project	标准 standard	测式条件 Test condition	测试仪器 testing instrument	备注 notes
电感 inductance	$6.5\mu\text{H} \pm 10\%$	100KHZ, 1V	TH2817B+	带磁片测式 Magnetic disc measuring method
电阻 (DCR)	55mΩ MAX	@25°C	AT516	带磁片测式 Magnetic disc measuring method
Q值	80MIN	100KHZ, 1V	TH2817B+	带磁片测式 Magnetic disc measuring method

3. 外观要求 (Appearance requirements) :

- 1) 产品形状尺寸要严格控制;
- 2) 产品表面无油污, 杂质, 毛刺等;
- 3) 不经客户确认, 材料不能随意更改;
- 4) 产品必须符合ROSH要求。

第 3 页	客户代码	版次	编制日期	承制方
		A0	2022. 11. 16	金晟智能



广东金晟智能有限公司
Guangdong Jinsheng intelligent Co., Ltd

材料清单

Bill of materials

Bill of materials (材料清单表)

序号 number	材料名称 Material name	品名描述 Description	物料代码 Material Code
1	线材 wire	0.08*105P丝包线	
	匝数 number of turns	10Ts	
2	磁片 magnetic sheet	G43x0.8 硬磁片	
3	胶布 adhesive tape	8MM茶色高温胶带	
4	白胶 White glue	工业专用硅酮胶	
5	背胶 Adhesive backing	41x0.08h 普通白色, 带孔带手撕位	

第 4 页	客户代码	版次	编制日期	承制方
		A0	2022.11.16	金晟智能