



东莞市汉文电子科技有限公司

Han Wen TECHNOLOGY LTD

地址:东莞市石碣镇崇焕西路108号

TEL: 0769-81804939

FAX: 0769-81381716

# 样品规格承认书

## SAMPLE SPECIFICATION FOR APPROVAL

页码:1/3

客户名称/Customer	宁波微鹅电子有限公司
客户编号/Part Name	
编号/Part Name	WE-TX-002
规格/Part No.	13*0.08*105P*12TS*G43*5.3*1.0双槽
版本/Rev.	00
制定日期/Date	2020-11-30

客户承认签章/  
Customer Approved And Signature

本厂确认/Han wen Approved



郭汉平

### 1.送样的原因/Sample Submission Reason

- 1.新规格/New SPEC     2.New Material/追加材料     3.ECR/变更     4.改善包装。

### 2.变更的规格说明/Request For New SPEC.

原规格/Current	希望变更规格/Request	变更理由/Reason

### 备注/Remark:

1.本产品符合环境关联物质的管理规定要求.

Above product comply to li yin Environmental material system requirement.

2.如未回传, 则以贵司下订单为样品通过!

In Event Of No Sign Back,We Will Under Take P.O. As Acceptance To Sample Approval!



# 产品规格

## Product Specification

客户	宁波微鹅电子有限公司	客户编号		日期	2020-11-30	文件编号	HW-03-86	
产品编号	WE-TX-002	产品规格	13*0.08*105P*12TS*G43*5.3 *1.0双槽		版本	00	页码	2/3

### 1. 外观 & 尺寸 (Unit: mm):

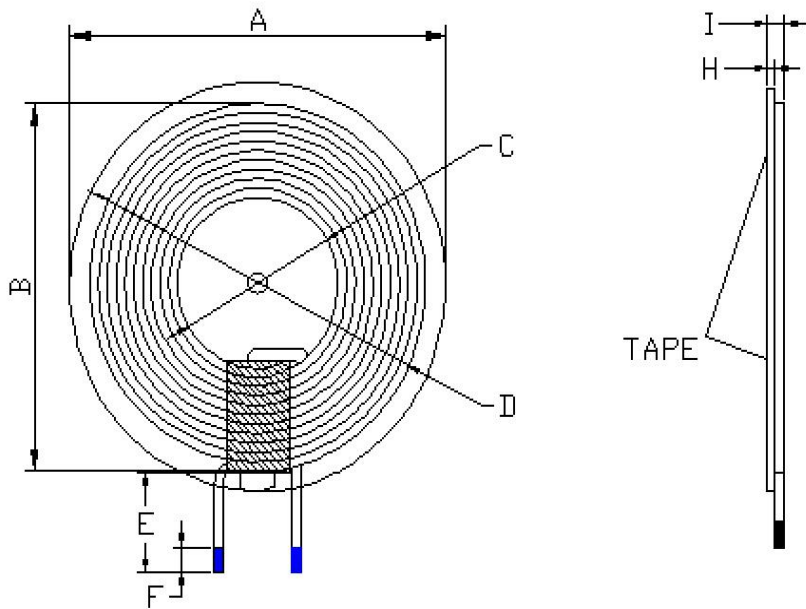
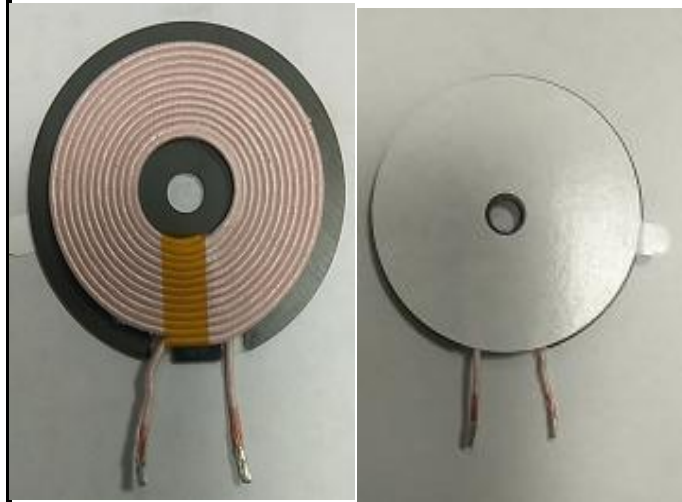

A	B	C	D	E	F	H	I		
43.5±0.5	38.5±0.5	13±0.5	38±1.0	17±1.0	3.0±1.0	1.0±0.1	2.6MAX		

**14 ± 1.0**

### 2. 电气特性:

No.	Parameter	Specification	Test Instrument
1	LS	LS:6.3uH±10%	DIGITAL LCR METER or EQUIVALENT (@100kHz 1.0 Vrms)
2	Q	80MIN	
3	DCR	45mΩ Max	

### 3. 材料表:

材料名称	规格	厂商
线材	0.08*105P丝包线	HY
磁片	G43*5.3*1.0MM 双槽	XYY
双面胶	Ø43*5.3*0.08 MM 普通双面胶	XR
胶水	至尊999	GX
高温胶带	5MM 高温胶带	YH
锡	高温无铅锡	YX

### 备注:

#### 确认栏/Approval

制作	审核	核准	客户确认
郭星星	聂艳兰	郭汉平	



汉文电子  
HAN WEN ELECTRONIC

# 样品测试数据

## Sample Test Data

客户	宁波微鹅电子有限公司			客户编号					日期	2020-11-30		文件编号	HW-03-86			
产品编号	WE-TX-002			产品规格	13*0.08*105P*12TS*G43*5.3*1.0双槽				版本	00		页码	3/3			
测试项目	特性测试				尺寸测量											
	Ls	Q	DCR	A	B	C	D	E	F	H	I					
规格标准	6.3uH±10%	80MIN	45mΩ Max	43.5±0.5	38.5±0.5	13±0.5	38±1.0	17±1.0	3.0±1.0	1.0±0.1	2.6MAX					
单位	uH		mΩ	mm												
测试条件	LCR测试仪(100KHz/1.0V)				卡尺											
测试数据																
No.1	6.02	86	36.00	43.67	38.28	13.02	37.50	16.80	3.50	0.95	2.48					
No.2	5.90	88	37.50	43.59	38.3	13.00	37.30	16.70	4.00	0.93	2.51					
No.3	6.08	87.0	36.50	43.62	38.32	13.05	37.60	16.50	3.00	0.97	2.53					
No.4																
No.5																
No.6																
No.7																
No.8																
No.9																
No.10																
判定结果	OK	OK	OK	OK	OK	OK	OK	OK	OK	OK	OK					
备注:				确认栏/Approval												
				制作			审核			核准			客户确认			
				郭星星			聂艳兰			郭汉平						