

承 認 書



SPECIFICATION FOR APPROVAL

客 戶: CUSTOMER:	深圳市电子有限公司
客 戶 料 號: CUST P/N:	E8346 双线圈
松 島 料 號: FINE P/N:	E8346
產 品 型 號: DESC:	F19.5x27-9Ts-2coil-0.08x105-35mm
日 期: DATE:	2018/07/4
版 本: Version:	A.0

擬 制 PREPARED BY	審 核 CHECKED BY	批 准 APPROVED BY	客 戶 承 認 CUSTOMER APPROVE
黃燕銘	寧元安	黃錦華	

深圳市松島科技有限公司

工廠地址：深圳市光明新区红星村第四工业区 9 栋 7 楼

TEL: 0755-36820766

FAX: 0755-84526500

SPECIFICATION

產品型號: DESC	F19.5x27-9Ts-2coil-0.08x105-35mm	版本 Rev: A.0	客戶 CUST:	
			松島料号 Fine P/N:	E8346
			客户料号 CUST P/N:	双线圈

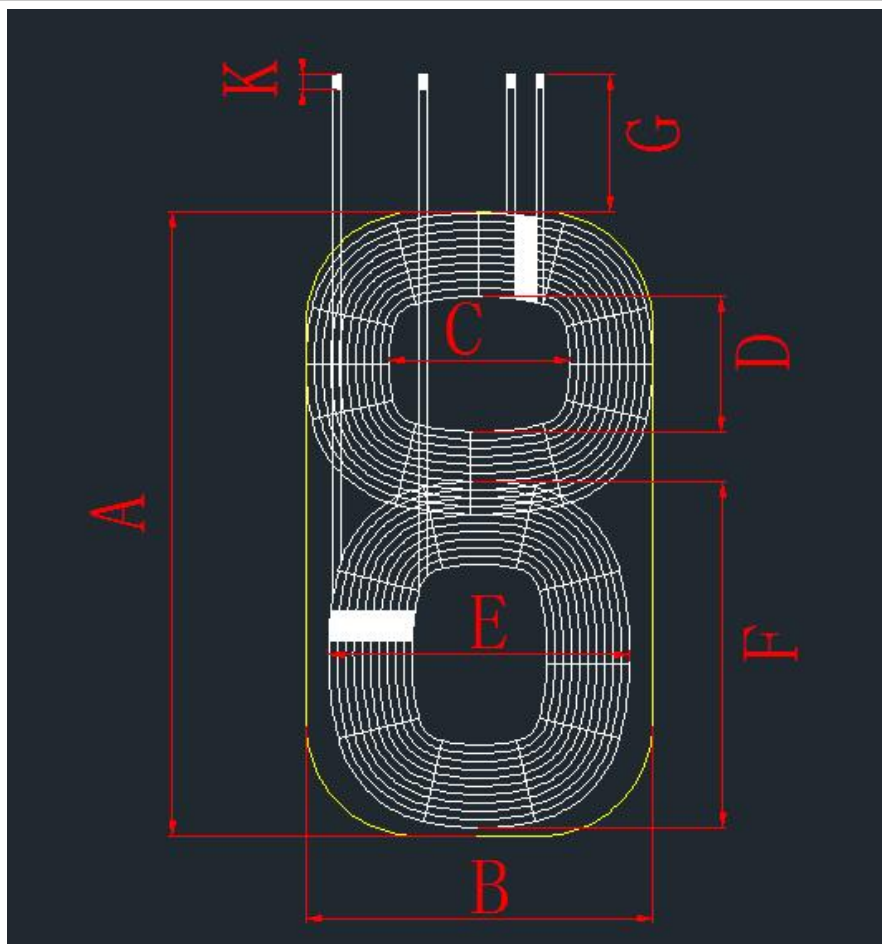

A	83±0.5
B	46±0.5
C	27±0.5
D	19.5±0.5
E	40.5±1
F	47.8±1
G	35±2
K	3±2

注:

- 1.单个磁片尺寸为 F46.5*52.0mm 厚度 0.8mm,用双面胶粘接,并且带手撕位;
- 2.上线圈出线位置缠 8mm 宽度高温胶纸 1-2Ts;

三、绕线参数 Winding Specification:

序号 NO.	端子 TERMINAL		线径 WIRE	圈数 Turns	绕线方向 Winding Direction
1	S	F	丝包线 0.08*105P	9Ts	CCW
2	S	F	丝包线 0.08*105P	9Ts	CCW

四、电气特性 ELECTRICAL CHARACTERISTICS:

温度 TEMPERATURE:25±10°C, 湿度 RELATIVE HUMIDITY:65±20%

序号 NO.	项目 ITEM	端子 TERMINAL	标准 SPECIFICATION	测试条件 TEST FREQUENCY	测试仪器 TEST EQUIPMENTS
1	IND.	S-F	6.60uH±10% 上线圈	100KHz/1.0V	LCZ METER 1062B
2	IND.	S-F	6.75uH±10% 下线圈	100KHz/1.0V	LCZ METER 1062B
3	DCR	S-F	55mΩ Max		LCZ METER 1062B

拟制/日期 PREPARED BY/DATE	审核/日期 CHECKED BY/DATE
黄燕铭 2018/03/16	黄锦华 2018/03/16

SPECIFICATION

产品型号: DESC	F19.5x27-9Ts-2coil-0.08x105-35mm 上线圈	版本 Rev: A.0	客户 CUST:	XXX
			松岛料号 Fine P/N:	E8346
			客户料号 CUST P/N:	双线圈

尺寸 DIMENSION:(mm)

一、

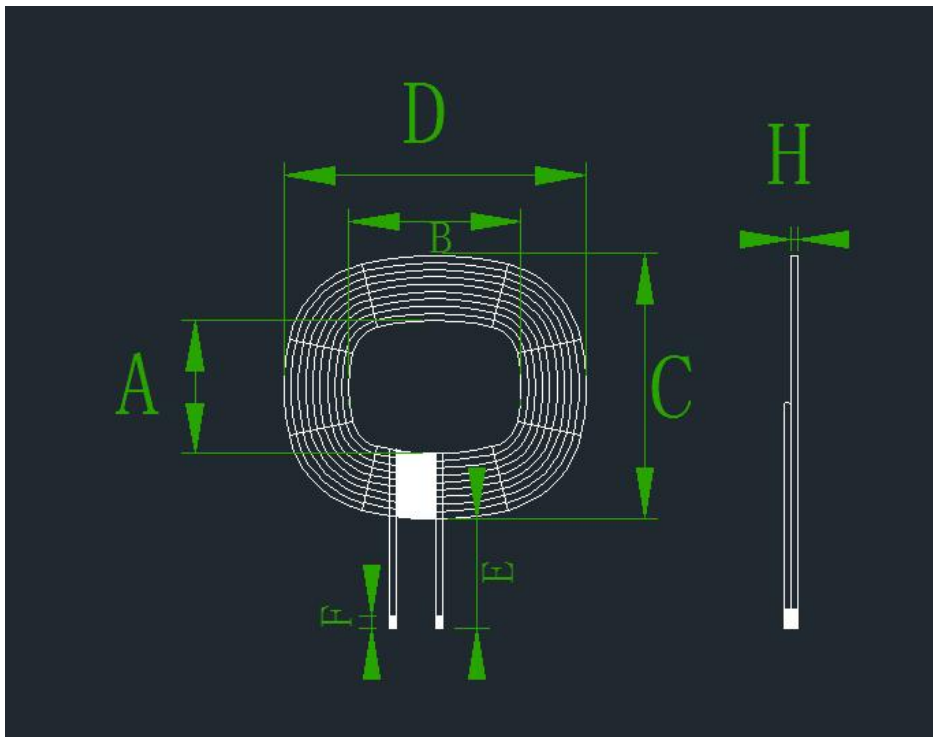

A	19.5±0.5
B	27±0.5
C	40.6±1.0
D	47.5±1.0
E	35±2
F	3±2
H	1.20±0.15

注:

- 1.使用 F19*27 模具;
- 2.长边交叉出线,;
- 3.出线位置缠宽度 8mm 高温胶纸 1-2Ts;

二、原理图 SCHEMATIC DIAGRAM:



四、绕线参数 Winding Specification:

序号 NO.	端子 TERMINAL		线径 WIRE	圈数 Turns	绕线方向 Winding Direction
1	S	F	丝包线 0.08*105P	9Ts	CCW

四、电气特性 ELECTRICAL CHARACTERISTICS:

温度 TEMPERATURE:25±10°C, 湿度 RELATIVE HUMIDITY:65±20%

序号 NO.	项目 ITEM	端子 TERMINAL	标准 SPECIFICATION	测试条件 TEST FREQUENCY	测试仪器 TEST EQUIPMENTS
1	IND.	S-F	4.0uH±10%	100KHz/1.0V	LCZ METER 1062B
2	DCR	S-F	55mΩ Max		LCZ METER 1062B

拟制/日期 PREPARED BY/DATE	审核/日期 CHECKED BY/DATE
黄燕铭 2018/03/16	黄锦华 2018/03/16

SPECIFICATION

產品型號: DESC	F19.5x27-9Ts-2coil-0.08x105-35mm 下线圈	版本 Rev: A.0	客戶 CUST:	
			松岛料号 Fine P/N:	SD4752
			客户料号 CUST P/N:	双线圈

一、尺寸 DIMENSION:(mm)

A	19.5±0.5
B	27±0.5
C	40.0±1.0
D	49.5±1.0
E	70 ±2.0
F	3-5
H	1.2±0.15

注:

- 1.使用 F19.5*27 模具;
- 2.短边交叉出线;

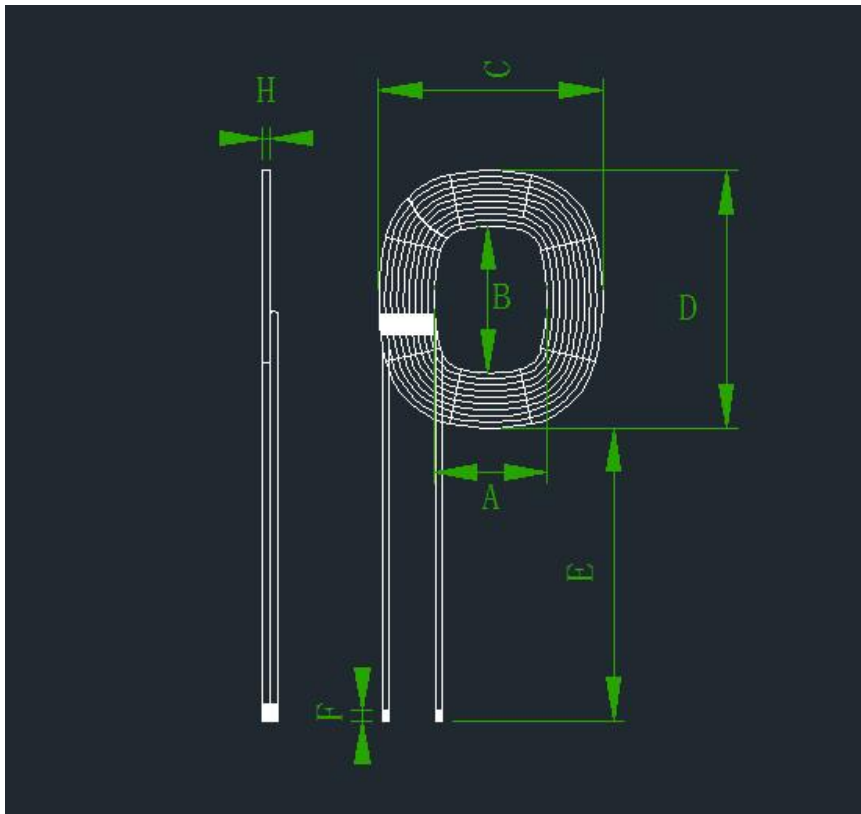

二、原理图 SCHEMATIC DIAGRAM:



三、绕线参数 Winding Specification:

序号 NO.	端子 TERMINAL		线径 WIRE	圈数 Turns	绕线方向 Winding Direction
1	S	F	丝包线 0.08*105P	9Ts	CCW

四、电气特性 ELECTRICAL CHARACTERISTICS:

温度 TEMPERATURE:25±10°C, 湿度 RELATIVE HUMIDITY:65±20%

序号 NO.	项目 ITEM	端子 TERMINAL	标准 SPECIFICATION	测试条件 TEST FREQUENCY	测试仪器 TEST EQUIPMENTS
1	IND.	S-F	4.0uH ± 10%	100KHz/1.0V	LCZ METER 1062B
2	DCR	S-F	55mΩ Max		LCZ METER 1062B

拟制/日期 PREPARED BY/DATE

审核/日期 CHECKED BY/DATE

黄燕铭 2018/07/04

黄锦华 2018/07/04