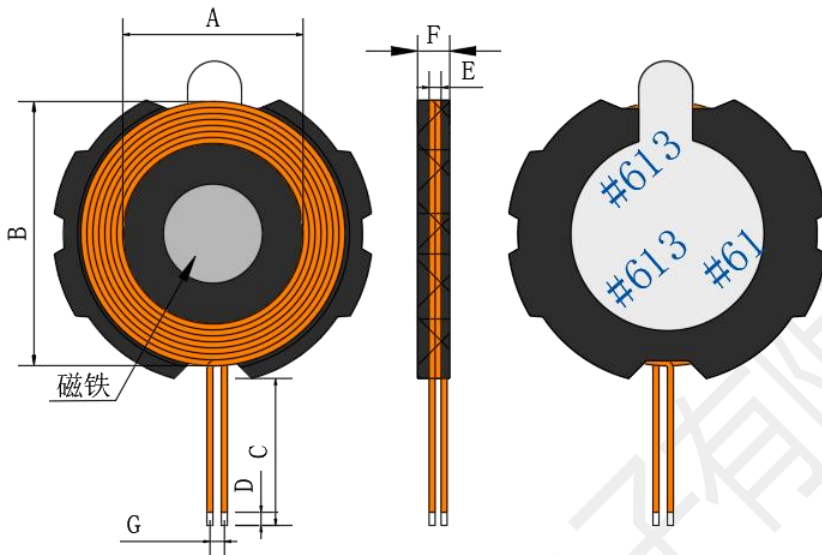

SPECIFICATION

产品型号: DESC	FYN00612023092103	版本 Rev: A.0	客户 CUST: 泛亚料号 Fine P/N: 客户料号 CUST P/N:	N006 E28-00046
---------------	--------------------------	----------------	--	-------------------------------------

一、尺寸 DIMENSION:(mm)
HF ROHS

A	14±0.5
B	20.8±1.5
C	90±3
D	3±1
E	1.2±0.2
F	2.7Max
G	2-3

注:

- 1.线圈交叉出线反贴磁片(如图)。
- 2.橡胶软磁片内径 7.8mm, 外径 24.6mm, 磁片背面贴 $\phi 15 \times 0.15$ #613CROWN 带手撕位双
- 3.面背胶(磁片尺寸如第 4 页)。
- 4.磁片正面中心位置贴外径 7.5mm (± 0.2) 厚度 2.0mm N52 磁铁 3400GS \pm 200GS (如图)。

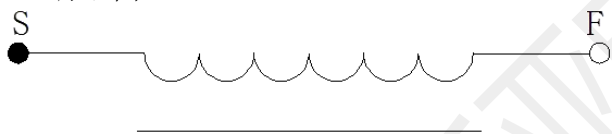
二、原理图 SCHEMATIC DIAGRAM:

三、绕线参数 Winding Specification:

序号 NO.	端子 TERMINAL	线径 WIRE	圈数 Turns	绕线方向 Winding Direction
1	S F	Litz 0.08*24P	14Ts	CCW

四、电气特性 ELECTRICAL CHARACTERISTICS:

温度 TEMPERATURE:25±10°C, 湿度 RELATIVE HUMIDITY:65±20%

序号 NO.	项目 ITEM	端子 TERMINAL	标准 SPECIFICATION	测试条件 TEST FREQUENCY	测试仪器 TEST EQUIPMENTS
1	INDUCT	S-F	7.7uH-8uH	100KHZ/1V	TH2829LX
2	DCR	S-F	140m Ω Max	@25°C	TH2829LX

拟制/日期 PREPARED BY/DATE	审核/日期 CHECKED BY/DATE	批准/日期 APPROVED BY/DATE
黄筱袁 2023/09/21	蔡纪雨 2023/09/21	丁保元 2023/09/21

SPECIFICATION

產品型號: DESC	FYN00612023092103	版本 Rev: A.0	客戶 CUST: 泛亚料号 Fine P/N: 客戶料号 CUST P/N:	N006 E28-00046
---------------	--------------------------	----------------	--	-------------------------------------

磁片尺寸:

测试项目 Testing Item	测试方法 Method	规格 Requirement	数值 Value	单位 Unit	条件 Condition
尺寸特性					
Size A		24.6±0.3		mm	
Size B		7.80±0.3		mm	
Size C		2.50±0.20		mm	
电气特性					
电感 Inductance	裸线圈数值 ≥4.1	6.40±10%		μH	100kHz 1Vrms

图纸:

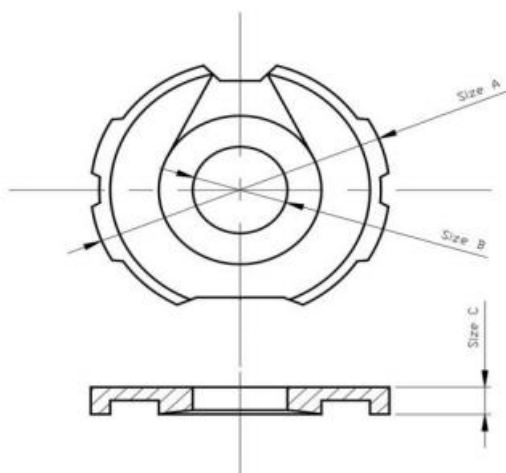

擬制/日期 PREPARED BY/DATE	審核/日期 CHECKED BY/DATE	批准/日期 APPROVED BY/DATE
黃筱袁 2023/09/21	蔡紀雨 2023/09/21	丁保元 2023/09/21

SPECIFICATION

产 品 型 号: DESC	FYN00612023092103	版 本 Rev: A.0	客 户 CUST: 泛亚料号 Fine P/N: 客户料号 CUST P/N:	N006 E28-00046
------------------	--------------------------	-----------------	---	-------------------------------------

六、包装 PACKONG:

6.1 包装图片 Packing pictures:

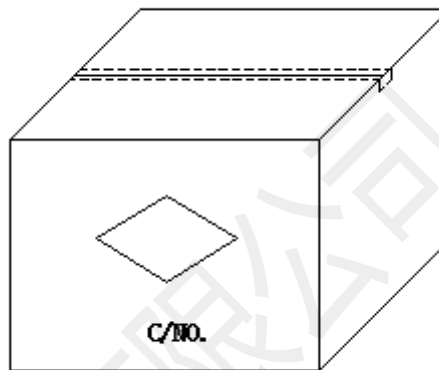
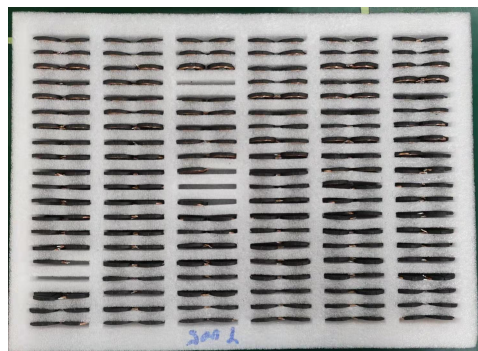

6.2 包装数量及规格 Packing Quantity:

项目 Item	数量 Quantity	材料规格 Material
盘 Reel	240Pcs	规格 380*270*30mm 30 格
箱 Big Carton	2400 Pcs	400*280*350mm

6.3 包装以现有包装盘为参照标准，以实际出货包装为准,如有特要求可以定制。

The packaging shall be based on the existing packing plate and the actual delivery package shall prevail. If there is any requirement, we can customize it.

七、材料清单 Material list:

序号 number	材 料 名 称 Material name	品 名 描 述 Description	制 造 商 Manufacturer
1	Litz 0.08*24P	Litz 0.08*24P	
2	无铅锡条	无铅锡条	
3	橡胶软磁	24.6*7.8*2.5mm	
4	N52 磁铁	7.5x2.0 N52 磁铁	
5	背胶	φ 15*0.15 #613CROWN 带手撕位 双面背胶	

拟制/日期 PREPARED BY/DATE	审核/日期 CHECKED BY/DATE	批准/日期 APPROVED BY/DATE
黄筱袁 2023/09/21	蔡纪雨 2023/09/21	丁保元 2023/09/21