

承 認 書

SPECIFICATION FOR APPROVAL

客 戶: CUSTOMER:	惠州市宇然科技有限公司
客 戶 料 號: CUST P/N:	12600501246
料 號: FINE P/N:	G511-6.5UH 单线圈 0.07*100P*10TS
產 品 型 號: DESC:	Φ50MMX5.0MMX0.8MM 开槽背胶
日 期: DATE:	2023/03/22
版 本: Version:	A.0

擬制 PREPARED BY	審核 CHECKED BY	批准 APPROVED BY	客戶承認 CUSTOMER APPROVE
黃燕銘	寧元安	黃錦華	

SPECIFICATION

產品型號: DESC	Φ 20.5x43-6.5uH-0.07x100P-46mm	版本 Rev: A.0	客戶 CUST: 客户料号 CUST P/N:	XXX
---------------	--------------------------------	----------------	----------------------------	------------

一、尺寸 DIMENSION:(mm)

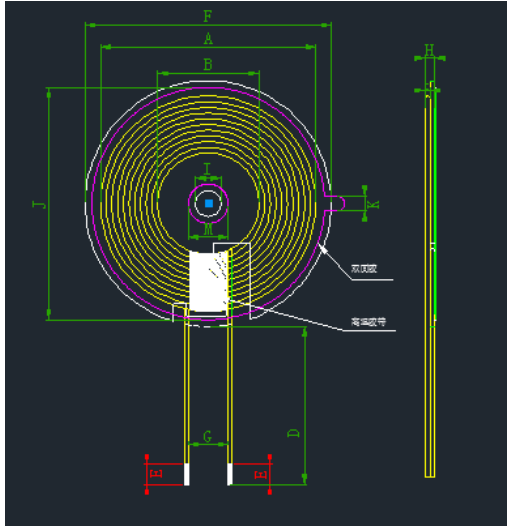

A	40±1.0
B	20.5±0.5
C	1.25 Max
D	46±2
E	4±2
F	50±1
G	10.0 ref
H	2.5 Max
I	5.3 ref
M	8.0 ref
J	47±1
K	3.0±1

二、原理图 SCHEMATIC DIAGRAM:

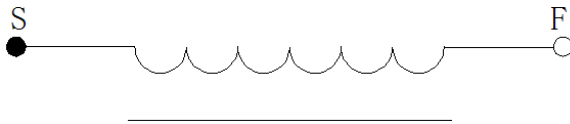

注:

- 1.交叉出线;
- 2.出线位置缠 8mm(ref)宽度高温胶纸 1-2Ts;
- 3.线圈贴圆形硬磁片带槽,磁片尺寸 49.5±0.5mm,内孔 5.3mm,厚度为 0.8±0.05mm。

三、绕线参数 Winding Specification:

序号 NO.	端子 TERMINAL		线径 WIRE	圈数 Turns	绕线方向 Winding Direction
1	S	F	丝包线 0.07*100P	10Ts	CCW

四、电气特性 ELECTRICAL CHARACTERISTICS:

温度 TEMPERATURE:25±10°C, 湿度 RELATIVE HUMIDITY:65±20%

序号 NO.	项目 ITEM	端子 TERMINAL	标准 SPECIFICATION	测试条件 TEST FREQUENCY	测试仪器 TEST EQUIPMENTS
1	IND.	S-F	3.8uH ±20%单独线圈	100KHz/1.0V	LCZ METER 1062B
2	IND.	S-F	6.5uH ±10%加磁片	100KHz/1.0V	LCZ METER 1062B
3	DCR	S-F	≤55mΩ	100KHz/1.0V	LCZ METER 502B
4	Q	S-F	≥65	100KHz/1.0V	LCZ METER 502B

擬制/日期 PREPARED BY/DATE	審核/日期 CHECKED BY/DATE
黄燕铭 2023/03/18	黄锦华 2023/03/18