

FETON

STEALTH 7.1 DSP



7-Kanal Class-D DSP Verstärker

7-channel Class-D DSP amplifier

**DSP SOFTWARE ANLEITUNG
DSP SOFTWARE INSTRUCTION**

INHALT / CONTENT

Deutsch

Einführung	2
Sicherheitshinweise	3
Verpackung und Inhalt	4
Werkzeuge	4
Vorsichtsmaßnahmen - Zuerst lesen	5
Vor dem Einbau	7
Einbau und Verkabelung	8
Einstellungen	19
ETONDSPcontrol App	21
Fehlerbehebung	70
Technische Daten	74

English

Introduction	2
Safety Instructions	3
Table of Contents	4
Tools	4
Precautions - Read first	5
Before Installation	7
Installation and wiring	8
Adjustments	19
ETONDSPcontrol app	21
Trouble shooting	70
Specifications	74

Einführung

ETON bedankt sich ausdrücklich für den Kauf des Verstärkers und beglückwünscht Sie zu der Wahl dieses ausgezeichneten Produktes.

Die ETON Verstärker garantieren hervorragende Leistungen. Die elektrischen, mechanischen und klanglichen Eigenschaften bleiben über die gesamte Lebensdauer des Produktes erhalten. Wir wünschen Ihnen viel Freude beim Hören.

Bedienungsanleitung

Die vorliegende Bedienungsanleitung wurde so konzipiert, dass Sie Ihnen eine korrekte Installation ermöglicht. Sie enthält Informationen und grundsätzliche Vorgehensweisen für die korrekte Funktionsweise des Produktes und deren daran angeschlossenen externen Geräte. Bitte lesen Sie die Bedienungsanleitung sorgfältig, bevor Sie mit der Installation oder dem Anschluss des Verstärkers beginnen.

Introduction

ETON expressly thanks you for deciding to purchase this amplifier and congratulates you on the selection of this excellent product.

The ETON amplifiers are a guarantee for outstanding performance. The electrical, mechanical and tonal characteristics will be maintained at the original high standard throughout the entire operational life of this product. We wish you many pleasant listening hours.

Operating Instructions

The current operational instructions are designed to ensure correct installation of the amplifier. They contain information and essential procedures for the correct operation of the product and its attached external devices. Please carefully study the operating instructions before beginning with the installation or the connection of the amplifier.

Sicherheitshinweise

Achtung !

Bitte lesen Sie alle Warnungen in dieser Anleitung. Diese Informationen sind hervorgehoben und eingefügt, um Sie über mögliche persönliche Schäden oder Beschädigungen von Sachwerten zu informieren.

Hörschäden

DAUERHAFTES AUSGESETZTSEIN VON LAUTSTÄRKEN ÜBER 85dB KANN ZUR SCHÄDIGUNG DES GEHÖRS FÜHREN. VERSTÄRKER BETRIEBENE AUTOHIFI-ANLAGEN KÖNNEN LEICHT SCHALLDRÜCKE ÜBER 130dB ERZEUGEN UND IHR GEHÖR NACHHALTIG SCHÄDIGEN. BITTE BENUTZEN SIE DEN GESUNDEN MENSCHENVERSTAND UND VERMEIDEN SIE SOLCHE RISIKEN.

Lautstärke und Fahrerbewusstsein

Der Gebrauch von Musikanlagen kann das Hören von wichtigen Verkehrsgeräuschen behindern und dadurch während der Fahrt Gefahren auslösen.

ETON übernimmt keine Verantwortung für Gehörschäden, körperliche Schäden oder Sachschäden, die aus dem Gebrauch oder Missbrauch seiner Produkte entstehen.

ACHTUNG!

Sollen Karosseriebleche ausgeschnitten oder entfernt werden, nehmen Sie Kontakt mit Ihrer Fahrzeug-Vertragswerkstatt auf. Bei Beschädigungen tragender Karosserieteile kann die Betriebserlaubnis erlöschen.

Safety Instructions

Attention !

Please read all warnings found in this manual. This information is highlighted and included to inform you of the potential danger of personal injury or damage to property.

Hearing Damage

CONTINUOUS EXPOSURE TO SOUND PRESSURE LEVELS OVER 85dB MAY CAUSE PERMANENT HEARING LOSS. HIGH POWERED AUTO-SOUND SYSTEMS MAY PRODUCE SOUND PRESSURE LEVELS WELL OVER 130dB. THIS MAY CAUSE DAMAGE OF HEARING. USE COMMON SENSE AND AVOID SUCH RISKS!

Volume and Driver Awareness

Use of sound components can impair your ability to hear necessary traffic sounds and may constitute a hazard while driving your automobile.

ETON accepts no liability for hearing loss, bodily injury or property damage as a result of use or misuse of this product.

ATTENTION!

If sheet metal must be cut or removed contact your authorized car dealer for professional advice. By damage to supporting body structures the safety certificate may be withdrawn.

Verpackung und Inhalt

Der Verstärker ist in einem dafür konstruierten schützenden Karton verpackt. Beschädigen Sie die Verpackung nicht und bewahren Sie diese für die spätere Verwendung im Schadensfalle auf. Kontrollieren Sie bei Erhalt des Verstärkers, dass: Die Verpackung intakt ist, der Inhalt den Spezifikationen entspricht und das Produkt keine Beschädigung aufweist. Bei Fehlen oder Beschädigung von Teilen setzen Sie sich bitte sofort mit Ihrem Händler in Verbindung. Geben Sie hierbei sowohl das Modell als auch die Seriennummer an, die an der Unterseite des Verstärkers abgelesen werden kann.

Inhalt:

Endstufe, Bedienungsanleitung (Die Softwareanleitung finden Sie auf unserer ETON Website), Befestigungszubehör mit Haltefüße, Fernbedienung mit Kabel, Innensechskantschlüssel, High Level Steckverbinder, LS-Steckverbindungen, WiFi-Antenne.

Werkzeuge

Die nachfolgenden Werkzeuge werden für den Einbau benötigt:

- Sicherungshalter und Sicherung.
- Ring/Gabelschlüssel (für Batteriepol)
- Handbohrer mit verschiedenen Bohrerstippen
- Multimeter
- Mess-Mikrofon
- Abisolierzange
- Seitenschneider
- Innensechskantschlüssel
- Zusätzliche Werkzeuge die ggf. zur Demontage von Verkleidungen in Ihrem Fahrzeug benötigt werden
- Lautsprecher-, Strom- und Remotekabel in entsprechenden Längen, Durchmesser und Farben

HINWEIS: Wir empfehlen Kabel mit einem Querschnitt von mindestens 7 AWG (ca.10 mm²) für die Strom- (B+) und Masse-Anschlüsse.

Table of contents

The amplifier is packed into an especially constructed protecting carton. Do not damage the packing and store it for future use in the case of possible damage.

Upon receipt of the amplifier verify that: The packing is not damaged, the contents are according to specifications, the product shows no obvious damage.

In the case of missing or damaged parts please contact immediately your dealer providing the model name as well as the serial number that is shown on the bottom of the amplifier.

Content:

Amplifier, operating instructions (software instructions can be found on our ETON website), mounting accessories with mounting feet, remote control with cable, Hexagonal wrench, High Level Adapter plug connectors, loudspeaker plug connections, WiFi Antenna.

Tools

We recommend to place the following tools ready for installation:

- Fuse-holder and fuse.
- Battery post wrench
- Hand held drill with assorted bits
- Volt/Ohm Meter
- Microphone for measuring
- Wire strippers
- Wire cutters
- Hex key
- Additional tools which are probably needed to remove panels in your car
- Power- and remote wires in adequate lengths, widths and colours
- Speaker wires in adequate lengths, widths and colours

NOTE: We recommend to use power cable at least 7 AWG for (B+) and (GND) battery wiring.

Vorsichtsmaßnahmen

Achtung! Entfernen Sie vor dem Einbau den negativen Batteriepol, um Schäden am Gerät, Feuer bzw. mögliche Verletzungen zu vermeiden. Dies ist nicht bei allen Fahrzeugen problemlos möglich. Bitte informieren Sie sich in Ihrer Fachwerkstatt oder finden Sie Hinweise in der Fahrzeugbetriebsanleitung.

Hinweis: Die Installation und die Einstellung des Verstärkers sollte nur von qualifiziertem Personal vorgenommen werden. Lesen Sie die Bedienungsanleitung sorgfältig und folgen Sie den darin gegebenen Hinweisen zum Anschluss und zur Einstellung des Verstärkers.

Warnung! Bevor Sie externe Geräte anschließen, die nicht zum Verstärker gehören, sollten Sie die entsprechenden Hinweise in der Bedienungsanleitung dieses Gerätes beachten.

Warnung! Öffnen Sie den Verstärker nicht und versuchen Sie nicht diesen zu reparieren. Wenden Sie sich bei Bedarf ausschließlich an Ihren Händler der den technischen Kundendienst informieren wird. Jede unbefugte Änderung bedeutet das Erlöschen des Garantieanspruchs.

Warnung! Die Verstärker sind ausschließlich für den Innenbereich von Fahrzeugen konzipiert, die eine Stromversorgung von +12 Volt DC (Gleichspannung) aufweisen. Die Umgebungstemperatur kann zwischen 0° und 60°C sein.

Achtung! Installieren Sie den Verstärker nur im Wageninnenraum oder im Kofferraum. Installieren Sie den Verstärker keinesfalls im Motorraum. Ein solcher Einbau führt zum Verlust der Garantie.

Achtung! Der Verstärker darf keinem Druck ausgesetzt sein und nicht verdeckt werden. Achten Sie darauf, dass keine Fremdkörper oder Flüssigkeiten in den Verstärker gelangen können. Achten Sie auf ausreichende Luftzirkulation zur Kühlung des Gehäuses.

Precautions – Read first

Caution! Before installation, disconnect the battery negative (-) terminal to prevent damage to the unit, fire and/or possible injury. This is not possible in every modern vehicle. Please ask your carmaker or see your owners handbook regarding battery change.

Note: The installation and adjustment of the amplifier should only be entrusted to qualified personnel. Please carefully read the operation instructions and follow the given directions regarding connection and adjustment of the amplifier.

Warning! Before connecting external devices that do not belong to this amplifier, please refer to the corresponding directions contained in the operation instructions for this device.

Warning! Under no circumstances should you open the amplifier or attempt any repairs. If required contact your dealer to obtain technical assistance. Unauthorized changes will result in the cancellation of warranty.

Warning! The amplifiers are exclusively designed for the interior of vehicles with a power supply of +12 volt DC (Direct Current).

The surrounding temperature may vary from 0° to 60° Celsius.

Caution! Install the amplifier only in the interior of the vehicle or in the trunk. Never install the amplifier in the motor compartment. Doing so will void your warranty.

Caution! The amplifier must not be subjected to pressure and not be covered. Be careful that no foreign object or fluid can enter the amplifier. Be sure the amplifier is provided with sufficient air circulation to achieve proper cooling of the cabinet.

Vorsichtsmaßnahmen

Achtung! Optimal ist die vertikale Positionierung des Verstärkers in einem Fahrzeugbereich, der eine gute Luftzirkulation zulässt.

Achtung! Der Kühlkörper kann Temperaturen von über 80°C erreichen. Vermeiden Sie deshalb die Berührung mit hitzeempfindlichen Oberflächen oder Materialien.

Achtung! Versichern Sie sich, dass in der Nähe des Befestigungsbereiches keine Elemente vorhanden sind, die durch die Schrauben oder während des Befestigungsvorgangs beschädigt werden können. Beschädigungen am Fahrzeug können dessen Sicherheit sowie deren Insassen schwer gefährden.

Achtung! Befestigen Sie den Verstärker an den vier Befestigungspunkten. Achten Sie auf eine feste stabile Grundfläche die der Belastung standhalten kann. Vermeiden Sie das Befestigen an Kunststoffteilen oder Pappverkleidungen.

Warnung! Bei erneutem Anschluss des Verstärkers nach längerer Lagerzeit ohne Spannungsversorgung, empfiehlt es sich die Endstufe bei Wiederanschluss über einen Vorwiderstand 10 Ohm 10 Watt zu laden um eine Überlastung der Netzteilcondensatoren zu vermeiden. Die Vorladung sollte in 2 Minuten abgeschlossen sein.

Precautions – Read first

Caution! The amplifier should be mounted in a vertical position within an area of the vehicle that allows good air circulation.

Caution! The heat sinking device can reach a temperature over 80° Centigrade. Be careful to avoid contact with temperature sensitive surfaces or materials.

Caution! Be sure that no components are close to the mounting position of the amplifier that could be damaged by the screws or during the mounting procedure. Damage to the vehicle can severely endanger the automobile safety as well as the safety of the passengers.

Caution! Mount the amplifier using the four fastening points. Be careful that you choose a strong, stable surface that can carry the weight of the device. Avoid mounting on plastic parts or cardboard lining.

Warning! If reconnecting the amplifier after longer storage without voltage supply, we recommend to reconnect the +12 V over a resistor 10 Ohm 10 Watt first. This prevents the capacitor of the power supply from overloading. This procedure should be finished after 2 minutes.

Vor dem Einbau

Dieser Abschnitt konzentriert sich auf Erwägungen hinsichtlich des Einbaus Ihres neuen Verstärkers im Fahrzeug. Vorausplanung Ihres Systemlayouts und der besten Verkabelungsrouten spart Zeit beim Einbau.

Prüfen Sie bei der Wahl eines Layouts für Ihr neues System, ob alle Komponenten leicht erreichbar sind, um Einstellungen vornehmen zu können.

Befolgen Sie vor dem Einbau diese einfachen Regeln:

1. Lesen Sie die Anleitung sorgfältig, bevor Sie versuchen das Gerät einzubauen.
2. Um die Montage zu erleichtern, empfehlen wir alle Kabel vor der Befestigung des Verstärkers zu verlegen.

Vorsicht! Vermeiden Sie es, Stromkabel in der Nähe von NF (Cinch) oder Antennenkabeln, oder empfindlichen Geräten oder Halterungen zu verlegen. Die Stromkabel leiten erheblichen Strom und können Geräusche im Audiosystem verursachen.

3. Verlegen Sie alle RCA-Kabel (Cinch) dicht zusammen und im Abstand zu jeglichen Hochstromkabeln.
4. Verwenden Sie nur Qualitätsstecker, um einen verlässlichen Einbau zu gewährleisten und Signal- und Stromverlust zu minimieren.
5. Prüfen Sie, bevor Sie bohren! Achten Sie darauf, nicht in den Benzintank, die Benzin-, Brems- oder hydraulische Leitungen, Vakuumleitungen oder Elektrokabel zu schneiden oder zu bohren, wenn Sie an einem Fahrzeug arbeiten.
6. Verlegen Sie Kabel nie unter dem Fahrzeug. Die Kabel im Fahrzeug zu verlegen, bietet den besten Schutz.

Before Installation

This section focuses on some of the vehicle considerations for installing your new amplifier. Pre-planning your system layout and best wiring routes will save installation time.

When deciding on the layout of your new system, be sure that each component will be easily accessible for making adjustments.

Before beginning any installation, follow these simple rules:

1. Be sure to carefully read and understand the instructions before attempting to install the unit.
2. For easier assembly, we suggest you run all wires prior to mounting your unit in place.

Caution! Avoid running power wires near the low level input cables, antenna, power leads, sensitive equipment or harnesses. The power wires carry substantial current and could induce noise into the audio system.

3. Route all of the RCA cables close together and away from any high current wires.
4. Use high quality connectors for a reliable installation and to minimize signal or power loss.
5. Think before you drill!
Be careful not to cut or drill into gas tanks, fuel lines, brake or hydraulic lines, vacuum lines or electrical wiring when working on any vehicle.
6. Never run wires underneath the vehicle. Running the wires inside the vehicle provides the best protection.

Vor dem Einbau

7. Vermeiden Sie es, Kabel über scharfe Kanten zu verlegen. Verwenden Sie Gummi- oder Plastikringe, um Kabel zu schützen, die durch Metall verlegt werden (besonders die Feuerwand).

8. Schützen Sie die Batterie und das elektrische System **IMMER** durch ordnungsgemäße Sicherungen vor Schäden. Installieren Sie die entsprechende Sicherungshalterung und Sicherung auf dem +12 V Stromkabel maximal 45 cm vom Batteriepol. (Siehe Bild S.18)

9. Entfernen Sie jegliche Farb- und Lack-schichten am Fahrgestell um eine gute, saubere Masseverbindung zu gewährleisten. Masseverbindungen sollten so kurz wie möglich und stets an Metall angeschlossen sein, das an die Karosserie oder das Fahrgestell geschweißt ist. Sicherheitsgurtschrauben sollten **NIEMALS** zum Masseanschluss verwendet werden.

10. Achten Sie beim Anschluss von Hochtönern direkt am Verstärker auf die richtigen Trennfrequenzen! Hochtöner können ohne passive Weichenbauteile beschädigt werden! Bitte stellen Sie vor Inbetriebnahme sicher, dass alle Kabel korrekt und sicher angeschlossen sind. Nutzen Sie ggf. einen geeigneten Kondensator / Weiche vor dem Hochtöner um diesen in der Erstinbetriebnahme zu schützen.

Before Installation

7. Avoid running wires over or through sharp edges. Use rubber or plastic grommets to protect any wires routed through metal, especially the firewall.

8. **ALWAYS** protect the battery and electrical system from damage with proper fusing. Install the appropriate fuse holder and fuse on the +12 V power wire within 18" (45.7 cm) of the battery terminal. (Note example p. 18)

9. When grounding to the chassis of the vehicle, scrape all paint from the metal to ensure a good, clean ground connection. Grounding connections should be as short as possible and always be connected to metal that is welded to the main body, or chassis, of the vehicle. Seatbelt bolts should never be used for connecting to ground.

10. When connecting tweeters directly to the amplifier, pay attention to the correct crossover frequencies! Tweeters can be damaged without passive crossover components! Please make sure that all cables are connected correctly and safely before starting the amplifier. If necessary, use a suitable capacitor / crossover in front of the tweeter to protect it during initial setup.

Einbau und Verkabelung

Installation and wiring

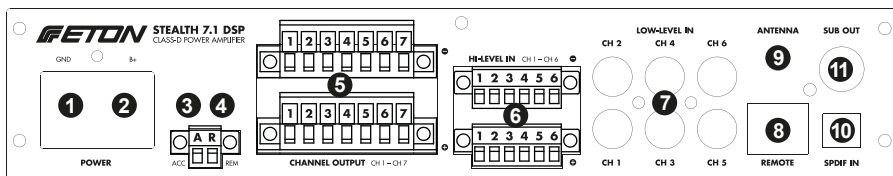

Einbau und Verkabelung

Installation and wiring

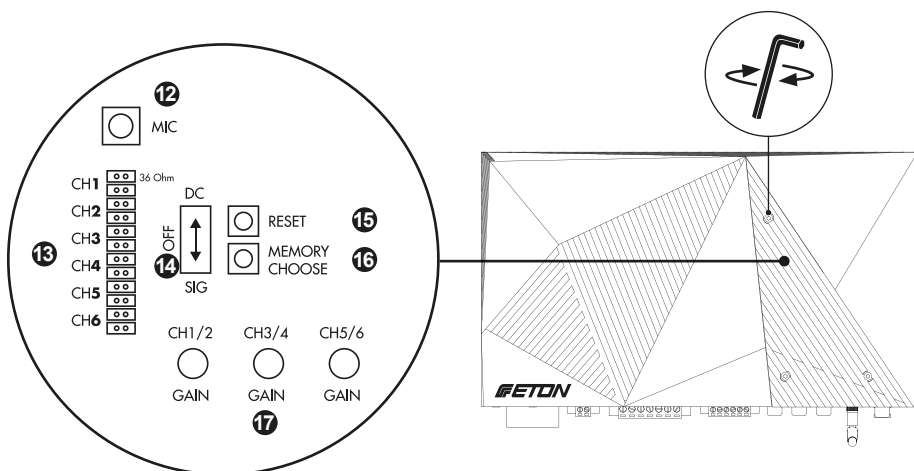

ANSCHLÜSSE FRONTSEITE

- 1) Masseanschluss Strom (-12V / GND)
- 2) Plus-Polanschluss (+12 V)
- 3) ACC Remote Eingang
- 4) REM Remote Ausgang
- 5) Lautsprecher Ausgänge (Kanal 1 – 7)
- 6) High-Level Eingänge (Kanal 1 – 6)
- 7) Low-Level RCA Cinch Eingänge (Kanal 1 – 6)
- 8) REMOTE Kabelfernebedienung Eingang
- 9) ANTENNA WiFi Antenneneingang
- 10) SPDIF IN Digitaler SPDIF Eingang
- 11) SUB OUT Subwoofer Ausgang Low-Level

ANSCHLÜSSE ABDECKPLATTE

- 12) MIC Mess-Mikrofon Eingang
- 13) Jumper CH1 – CH6 Eingangsimpedanz
- 14) Einschaltremote Erkennung: DC / SIG
DC: Stromimpuls durch Remoteleitung
SIG: Automatisches Einschalten durch Signalerkennung
- 15) RESET, Zurücksetzen des Verstärkers auf Werkseinstellungen
- 16) MEMORY CHOOSE, manuelles Umschalten der DSP-Presets
- 17) GAIN / Level Empfindlichkeitseinsteller CH1/2, CH3/4, CH5/6

CONNECTIONS FRONT

- 1) Ground connection current (-12V / GND)
- 2) Positive pole connection (+12 V)
- 3) ACC remote input
- 4) REM remote output
- 5) Speaker Outputs (Channel 1 - 7)
- 6) High-Level Inputs (Channel 1 - 6)
- 7) Low-Level RCA Cinch Inputs (Channel 1 - 6)
- 8) REMOTE cable remote control input
- 9) ANTENNA WiFi Antenna input
- 10) SPDIF IN Digital SPDIF Input
- 11) SUB OUT Subwoofer Output Low-Level

CONNECTIONS COVER PLATE

- 12) MIC measurement microphone input
- 13) Jumper CH1 - CH6 Input impedance
- 14) Switch-on remote detection: DC / SIG
DC: Current pulse through remote line
SIG: Automatic switch-on through signal detection
- 15) RESET, reset amplifier to factory settings
- 16) MEMORY CHOOSE, manual Switching the DSP Presets
- 17) GAIN / Level sensitivity adjuster CH1/2, CH3/4, CH5/6

Einbau und Verkabelung

Empfehlungen für alle Class D Endstufen

Alle Class D Endstufen senden aufgrund ihres Schaltungslayouts einen gewissen Anteil an Funkwellen im Radioband. Obwohl wir das Schaltungsdesign optimiert haben um dieses Verhalten auf ein Minimum zu reduzieren, gibt es noch weitere Möglichkeiten um eine eventuelle Radiostörung zu verhindern. Untenstehende Tipps gelten für alle Class D Verstärker.

Versuchen Sie den Verstärker immer soweit wie möglich von der Antenne entfernt zu montieren.

Desweiteren versuchen Sie den Verstärker soweit wie möglich vom Radio oder anderen RF-empfindlichen Geräten entfernt zu montieren.

Halten Sie das Massekabel so kurz wie möglich. Sehen Sie das Massekabel als Sendeantenne. Je kürzer es ist um so weniger Störstrahlung kann es produzieren (senden). Benutzen Sie verdrehte Leitungen. Wenn möglich sowohl Lautsprecherleitungen als auch NF Leitungen.

Falls Sie keine verdrehten Lautsprecherleitungen haben, können Sie auch mit 2 Einzelleitungen eine verdrehte Leitung einfach selber herstellen.

Wenn Sie eine Beeinträchtigung der Empfangsleistung Ihres Radios feststellen hilft oftmals schon eine Drehung des Verstärkers um 90 Grad oder die Platzierung an einen anderen Montageort. Bedenken Sie das RF Strörstrahlung sehr gerichtet sein kann.

Nehmen Sie Ihr Fahrzeug nicht in Betrieb, bevor alle Komponenten des Systems fest und sicher eingebaut sind. Lose Teile können im Falle eines plötzlichen Bremsmanövers oder eines Unfalls zu gefährlichen, fliegenden Geschossen werden.

Installation and wiring

Recommendations for all Class D amplifiers

Class D amplifiers by the nature of their design emit a certain amount of RF (Radio Frequency) radiation. While we have optimized the design to reduce this to a minimum level there are still steps you can take to eliminate any unwanted FM radio interference. The tips below apply to any class D amplifier.

Always try the amplifier as far as it will go, as far away from the antenna as possible.

Furthermore, try to mount the amplifier as far away from the radio or other RF-sensitive devices as possible.

Keep the ground cable as short as possible. Consider the ground cable as the transmitting antenna. The shorter it is, the less interference radiation it can produce (transmit). Use twisted wires. If possible both loudspeaker lines and also NF lines.

If you do not have twisted pair wire you may be able to twist it yourself with 2 single cables.

If you encounter a problem with FM interference you can try turning the amplifier 90 degrees or changing its location completely.

Please keep in mind that RF radiation can be very directional.

Do not use your automobile until all components of the system have been secured to the interior framework. Failure to do so may turn a component into a dangerous, flying projectile during a sudden stop or accident.

Einbau und Verkabelung

BEFESTIGUNGSSTELLEN

Einbau im Kofferraum

Aufrechter oder umgekehrter Einbau des Verstärkers bietet adäquate Kühlung des Verstärkers. Befestigung des Verstärkers auf dem Boden des Kofferraums bietet die beste Kühlung des Verstärkers.

Einbau im Innenraum

Befestigung des Verstärkers im Innenraum ist möglich, solange gewährleistet ist, dass der Verstärker genügend Luftzufuhr hat, um sich selbst zu kühlen.

Wenn Sie den Verstärker unter dem Fahrzeugsitz befestigen, muss ein Luftspalt von wenigstens 2,5 cm um den Kühlkörper des Verstärkers herum vorhanden sein. Wird dieses Maß unterschritten, ist eine ordnungsgemäße Kühlung nicht mehr gewährleistet. Dies wirkt sich negativ auf die Leistung des Verstärkers aus und kann auch zur Abschaltung führen. Wir raten dringend von einer solchen Montage ab.

Einbau im Motorraum

Das Gerät darf nicht im Motorraum installiert werden. Ein solcher Einbau führt zum Verlust der Garantie.

BATTERIE UND AUFLADUNG

Verstärker belasten die Fahrzeugbatterie und das Ladesystem zusätzlich. Wir empfehlen, die Lichtmaschine und den Batteriezustand zu überprüfen, um zu gewährleisten, dass das elektrische System genügend Kapazität hat, um die zusätzliche Belastung durch Ihr Stereosystem zu verkraften. Gewöhnliche elektrische Systeme, die sich in gutem Zustand befinden, sollten in der Lage sein, die zusätzliche Belastung durch einen beliebigen Verstärker aus unserem Hause problemlos zu verkraften, jedoch kann sich die Lebensdauer der Batterie und Lichtmaschine etwas reduzieren.

Installation and wiring

MOUNTING LOCATIONS

Trunkmounting

Mounting the amplifier vertically or inverted will provide adequate cooling of the amplifier. Mounting the amplifier on the floor of the trunk will provide the best cooling of the amplifier.

Passenger Compartment Mounting

Mounting the amplifier in the passenger compartment will work as long as you provide a sufficient amount of air for the amplifier to cool itself. If you are going to mount the amplifier under the seat of the vehicle, you must have at least 1" (2.54 cm) of air gap around the amplifier's heatsink. Mounting the amplifier with less than 1" (2.54 cm) of air gap around the amplifier's heatsink in the passenger compartment will not provide proper cooling and will severely affect the performance of the amplifier and is strongly not recommended.

Engine Compartment

Never mount this unit in the engine compartment. Mounting the unit in the engine compartment will void your warranty.

BATTERY AND CHARGING

Amplifiers will put an increased load on the vehicle's battery and charging system. We recommend checking your alternator and battery condition to ensure that the electrical system has enough capacity to handle the increased load of your stereo system. Stock electrical systems which are in good condition should be able to handle the extra load of any ETON amplifier without problems, although battery and alternator life can be reduced slightly.

Einbau und Verkabelung

Wir empfehlen die Verwendung einer hochbelastbaren Batterie und eines Energiespeicherungskondensators, um die Leistung Ihres Verstärkers zu maximieren.

VERKABELUNG DES SYSTEMS

Vorsicht! Wenn Sie beim Einbau des Geräts unsicher sind, lassen Sie es bitte von einem qualifizierten ETON Fachhändler einbauen.

Vorsicht! Entfernen Sie vor dem Einbau den negativen Batteriepol, um Schäden am Gerät, Feuer bzw. mögliche Verletzungen zu vermeiden.

Bitte erfragen Sie in Ihrer Fachwerkstatt ob ein Trennen der Batterie ohne Probleme möglich ist.

1. Planen Sie die Kabelverlegung. Die RCA-Kabel (Cinch) sollen dicht zusammen bleiben, aber von den Stromkabeln des Verstärkers und anderem Hochleistungszubehör, insbesondere von elektrischen Motoren isoliert und getrennt verlegt sein. Dies dient dazu, ein Übersprechen und damit Störungen aus elektrischen Strahlungsfeldern in das Audiosignal zu verhindern. Werden Kabel durch die Spritzwand oder andere Metallbarrieren geführt, müssen die Kabel zur Vermeidung von Kurzschlüssen mit Plastik- oder Gummiringen zusätzlich geschützt werden. Die Kabel zunächst etwas länger lassen und erst später exakt anpassen.

Hinweis: Wir empfehlen Kabel mit einem Querschnitt von mindestens 7 AWG (ca. 10 mm²) für die Strom- (B+) und Masse-Anschlüsse (GND) und verdrehte 1,0 mm² Kupferkabel für Lautsprecherleitungen und High-Level Leitungen.

2. Das ROTE Kabel (Stromkabel) durch abisolieren von 1,5 cm am Kabelende zur Befestigung am Verstärker vorbereiten. Das blanke Kabel in den B+-Anschluss einführen und die Madenschraube zur Befestigung des Kabels anziehen.

Installation and wiring

To maximize the performance of your amplifier, we suggest the use of a heavy duty battery and an energy storage capacitor.

WIRING THE SYSTEM

Caution! If you do not feel comfortable with wiring your new unit, please see your local authorized ETON Dealer for installation.

Caution! Before installation, disconnect the battery negative (-) terminal to prevent damage to the unit, fire and/or possible injury.

Please ask your car dealer if disconnecting the battery is possible without any problem.

1. Plan the wire routing.

Keep RCA cables close together but isolated from the amplifier's power cables and any high power auto accessories, especially electric motors.

This is done to prevent coupling the noise from radiated electrical fields into the audio signal. If cables are routed through the splashboard or other metal barriers, the cables must be additionally protected with plastic or rubber rings to avoid short circuits. Leave the cables a little longer at first and only adjust them exactly later.

Note: We recommend cables with a cross-section of at least 7 AWG (approx. 10 mm²) for the current (B+) and ground (GND) connections and twisted 1.0 mm² copper cables for loudspeaker lines and high-level lines.

2. Prepare the RED wire (power cable) for attachment to the amplifier by stripping 1.5 cm of insulation from the end of the wire. Insert the bared wire into the B+ terminal and tighten the set screw to secure the cable in place.

Einbau und Verkabelung

Hinweis: Das B+- Kabel muss mit einer entsprechenden Sicherung abgesichert werden.

3. Das ROTE Kabel (Stromkabel) maximal 45 cm von der Batterie abisolieren und einen Inline-Sicherungshalter (nicht im Lieferumfang) einspleißen/ montieren.

Die maximale Stromaufnahme zum festlegen des Sicherungswertes ist in den technischen Daten aufgeführt. Zunächst noch KEINE Sicherung einsetzen.

4. 1,5 cm am Ende des Stromkabels abisolieren und einen Ringadapter von geeigneter Größe an das Kabel crimpen. Den Ringadapter zum anschließen an den positiven Anschluss der Batterie benutzen.

5. Das SCHWARZE Kabel (Massekabel) zur Befestigung am Verstärker durch abisolieren von 1,5 cm der Isolation am Kabelende vorbereiten. Das freigelegte Kabel in den GND-Pol einführen und die Madenschraube anziehen. Den Untergrund (Lack und Grundierung) am Fahrgestell durch abkratzen der Farbe von der Metalloberfläche und sorgfältiges reinigen des Bereichs von Schmutz und Fetten vorbereiten.

Die Isolation am anderen Ende des Kabels abziehen und einen ringförmigen Stecker anbringen. Das Kabel mittels einer nicht eloxierten Schraube und einer Sternunterlegscheibe am Fahrgestell befestigen.

Hinweis: Die Länge des SCHWARZEN Kabels (Masse) sollte so kurz wie möglich gehalten werden, jedoch stets maximal 75 cm. Unbedingt immer die gleichen Kabelquerschnitte für Plus- und Minuskabel verwenden!

6. Das Einschaltkabel (Remote) durch abisolieren von 0,5 cm am Kabelende zur Befestigung am Verstärker vorbereiten.

Installation and wiring

Note: The B+ cable MUST be fused from the vehicle's battery.

3. Trim the RED wire (power cable) within 18" of the battery and splice in a inline fuse holder (not supplied). See Specifications for the rating of the fuse to be used.

Do NOT install the fuse at this time.

4. Strip 1.5 cm from the battery end of the power cable and crimp an appropriate size ring terminal to the cable. Use the ring terminal to connect to the battery positive terminal.

5. Prepare the BLACK wire (Ground cable) for attachment to the amplifier by stripping 1.5 cm of insulation from the end of the wire. Insert the bare wire into the GROUND terminal and tighten the set screw to secure the cable in place.

Prepare the chassis ground by scraping any paint from the metal surface and thoroughly clean the area of all dirt and grease. Strip the other end of the wire and attach a ring connector. Fasten the cable to the chassis using a non-anodized screw and a star washer.

Note: Keep the length of the BLACK wire (Ground) as short as possible. Always less than 30" (76.2 cm). Make sure to use the same wire gauge for power and ground cable.

6. Prepare the remote turn-on wire for attachment to the amplifier by stripping 0.5 cm of insulation from the end of the wire.

Einbau und Verkabelung

Das blanke Kabel in das Remote-Anschlussterminal einführen (ACC/A) und die Einstellschraube zur Befestigung des Kabels anziehen. Das andere Ende des Einschaltkabels (Remote) an eine geschaltete, positive 12 V Quelle anschließen.



Die geschaltete Spannung wird gewöhnlich vom Einschaltanschluss für externe Verstärker am Source-Gerät (Radio) genommen. Ist ein solcher Anschluss am Source-Gerät nicht vorhanden, wird empfohlen, einen mechanischen Schalter in eine Leitung mit einer 12 V - Quelle einzubauen, um den Verstärker zu aktivieren. Der STEALTH 7.1 DSP Verstärker verfügt über eine automatische Einschalt-Signalerkennung, diese kann bei High-Level Anschluss verwendet werden, hierbei schaltet der Verstärker automatisch ein, sobald ein Musiksignal über die High-Level Eingänge erkannt wird. Für diese Funktion muss der Verstärker unter der Anschlussplatte auf "SIG" gestellt werden.

ACHTUNG! Ermitteln Sie nun das Passwort für den Verstärker. Um sich im Nachhinein mit dem Verstärker zu verbinden. Hierfür ist ein WiFi-Passwort nötig. Sie finden dieses auf der Unterseite des Verstärkers. Ein QR-Code beinhaltet den Code, dazu scannen Sie bitte den Code mit einem Smartphone und einer handelsüblichen Scansoftware für QR-Codes bzw. mit der integrierten Foto-App Ihres Smartphones. Notieren Sie sich das WiFi-Passwort und bewahren Sie dieses sicher auf. Danach können Sie die ETONDSPcontrol App im Apple AppStore sowie im GooglePlay Store herunterladen. Weitere Informationen hierzu finden Sie auf unserer Website unter <https://www.eton-gmbh.com/produkte/car-hifi/verstaerker/>. Installieren Sie die ETONDSPcontrol Applikation auf Ihrem Smartphone und starten Sie Ihr Smartphone danach neu!

Installation and wiring

Insert the bared wire into the REMOTE terminal (ACC/A) and tighten the set screw to secure the wire in place. Connect the other end of the Remote wire to a switched 12 volt positive source.

The switched voltage is usually taken from the source unit's remote amp on lead. If the source unit does not have this output available, the recommended solution is to wire a mechanical switch in line with a 12 volt source to activate the amplifier. The STEALTH 7.1 DSP amplifier has an automatic switch-on signal detection, this can be used with high-level connection, here the amplifier switches on automatically, as soon as a music signal is recognized over the high-level inputs. For this function, the amplifier must be set to "SIG" under the connection plate.

ATTENTION! Now determine the password for the amplifier. To connect to the amplifier afterwards. This requires a WiFi password. You will find this on the underside of the amplifier. A QR code contains the code, please scan the code with a smartphone and a commercially available scan software for QR codes or with the integrated photo app of your smartphone. Make a note of the WiFi password and keep it safe. Then you can download the ETONDSPcontrol App from the Apple AppStore and the GooglePlay Store. For more information, please visit our website at <https://www.eton-gmbh.com/produkte/car-hifi/verstaerker/> Install the ETONDSPcontrol application on your smartphone and restart your smartphone after downloading and installing the app.

Einbau und Verkabelung

Installation and wiring

9. Die Lautsprecher anschließen. Von den Enden der Lautsprecherkabel 0,5 cm Isolation abziehen, dann die Kabel in die Lautsprecheranschluss-Stecker einführen und die Befestigungsschrauben fest anziehen. Die Lautsprecherkabel nicht über das Fahrzeugchassis erden, da dies zu unstabilem Betrieb führen kann. Vergewissern Sie sich über die richtige Polarität der Leitungen, schließen Sie alle Plus-Leitungen an den unteren Stecker an. Sowie alle Minus-Leitungen an den oberen. Achten Sie dabei auf die Kanäle, diese sind auf den Anschlusssteckern beschriftet: Kanal 1 – 7 von links nach rechts. Sind alle Kabel fest in den Anschluss-Steckern verschraubt, stecken Sie die beiden Anschluss-Stecker in den Verstärker und schrauben Sie diese fest.

9. connect the speakers. Remove 0.5 cm of insulation from the ends of the speaker cables, then insert the cables into the speaker connector plugs and tighten the fastening screws. Do not ground the speaker cables through the vehicle chassis as this may cause unstable operation. Make sure that the polarity of the wires is correct and connect all positive wires to the lower connector. As well as all minus wires to the upper ones. Pay attention to the channels, these are labeled on the connectors: channels 1 - 7 from left to right. If all cables are firmly screwed into the connectors, plug the two connectors into the amplifier and screw them tight.

Lautsprecher Anschluss Speaker Connection

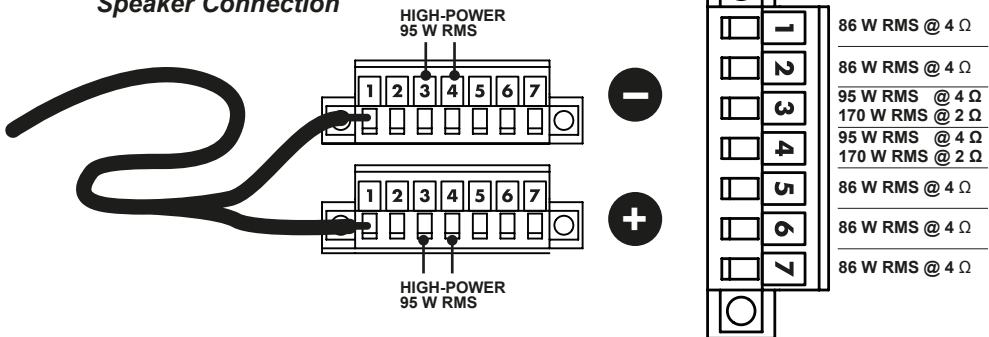

ACHTUNG: Der STEALTH 7.1 DSP verfügt über eine asymmetrische Leistungsverteilung. Dies ermöglicht eine optimale Verteilung der Verstärkerleistung auf die einzelnen Kanäle. Daher beachten Sie beim Anschluss der Lautsprecher die sinnvolle Nutzung der asymmetrischen Aufteilung, Kanal 3/4 sind Highpower Anschlüsse und verfügen über mehr Leistung, daher empfiehlt es sich, auf diese Kanäle Tief-Mitteltöner zu klemmen!

ATTENTION: The STEALTH 7.1 DSP has an asymmetrical power distribution. This allows an optimal distribution of the amplifier power to the individual channels. Therefore, when connecting the loudspeakers, make sure that you use the asymmetrical distribution in a sensible way. Channel 3/4 are high-power connections and have more power, so it is advisable to connect bass and midrange drivers to these channels!

Einbau und Verkabelung

10. Eine abschließende Prüfung des gesamten Kabelsystems durchführen, um zu gewährleisten, dass alle Verbindungen akkurat sind. Alle Strom- und Masseverbindungen auf durchgeriebene Kabel und lose Verbindungen prüfen, die Probleme verursachen könnten. Inline-Sicherung in der Nähe des Batterieanschlusses einbauen.

Empfehlung:

Kanal 1/2 Hochtöner Vorne Links + Rechts

Kanal 3/4 Tieftöner Vorne Links + Rechts

Kanal 5/6 Mitteltöner Vorne Links + Rechts

Kanal 7 Centerlautsprecher Vorne

Ein zusätzlicher Subwoofer kann mit einem weiteren Verstärker über den DSP korrigierten Kanal 8 (Sub Out) mittels Low-Level (Cinch) angeschlossen werden und ebenfalls eingestellt werden.

11. High-Level In: Diverse Klangquellen, besonders original Autoradios / OEM Headunits, besitzen keine separierten Low-Level (Cinch) Ausgänge. In diesem Fall muss das Audiosignal mittels Lautsprecherleitungen in die High-Level Eingänge des Verstärkers eingespeist werden. Hierzu verwenden Sie hochwertige, verdrehte Lautsprecherleitungen, wir empfehlen einen Kabelquerschnitt von ca. 1 – 1,5 mm². Greifen Sie das Audiosignal an Ihrer original Headunit bzw. an Ihren Lautsprechern ab (mit handelsüblichen Adaptern bzw. Signaldieben). Führen Sie die Leitungen zum Verstärker und klemmen Sie diese an die Anschluss-Stecker für den High-Level In. Achten Sie dabei auf die Polarität, überprüfen Sie ebenfalls die korrekte Verlegung der Leitungen und einen festen Sitz der Stecker. Verschrauben Sie nach Prüfung die Stecker im Verstärker.

High-Level Eingang **High-level input**

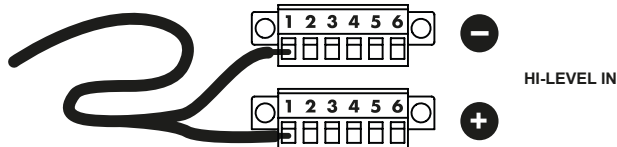

Installation and wiring

10. Perform a final check of the completed system wiring to ensure that all connections are accurate. Check all power and ground connections for frayed wires and loose connections which could cause problems. Install inline fuse near battery connection.

Note: Follow the diagrams for proper signal polarity.

Recommendation:

Channel 1/2 tweeter front left + right

Channel 3/4 woofer front left + right

Channel 5/6 midrange front left + right

Channel 7 center front

An additional subwoofer can be connected to a further amplifier via the DSP corrected channel 8 (Sub Out) using low level (cinch) and can also be adjusted.

11. High-Level In: Various sound sources, especially original car radios / OEM headunits, do not have separate low-level (cinch) outputs. In this case, the audio signal must be fed into the high-level inputs of the amplifier via loudspeaker lines. We recommend a cable cross-section of approx. 1 - 1.5 mm². Access the audio signal from your original headunit or speakers (with commercially available adapters or signal thieves). Lead the cables to the amplifier and connect them to the connectors for the High-Level In. Pay attention to the polarity, also check the correct routing of the cables and a tight fit of the plugs. After checking, screw the connectors into the amplifier.

Einbau und Verkabelung

Installation and wiring

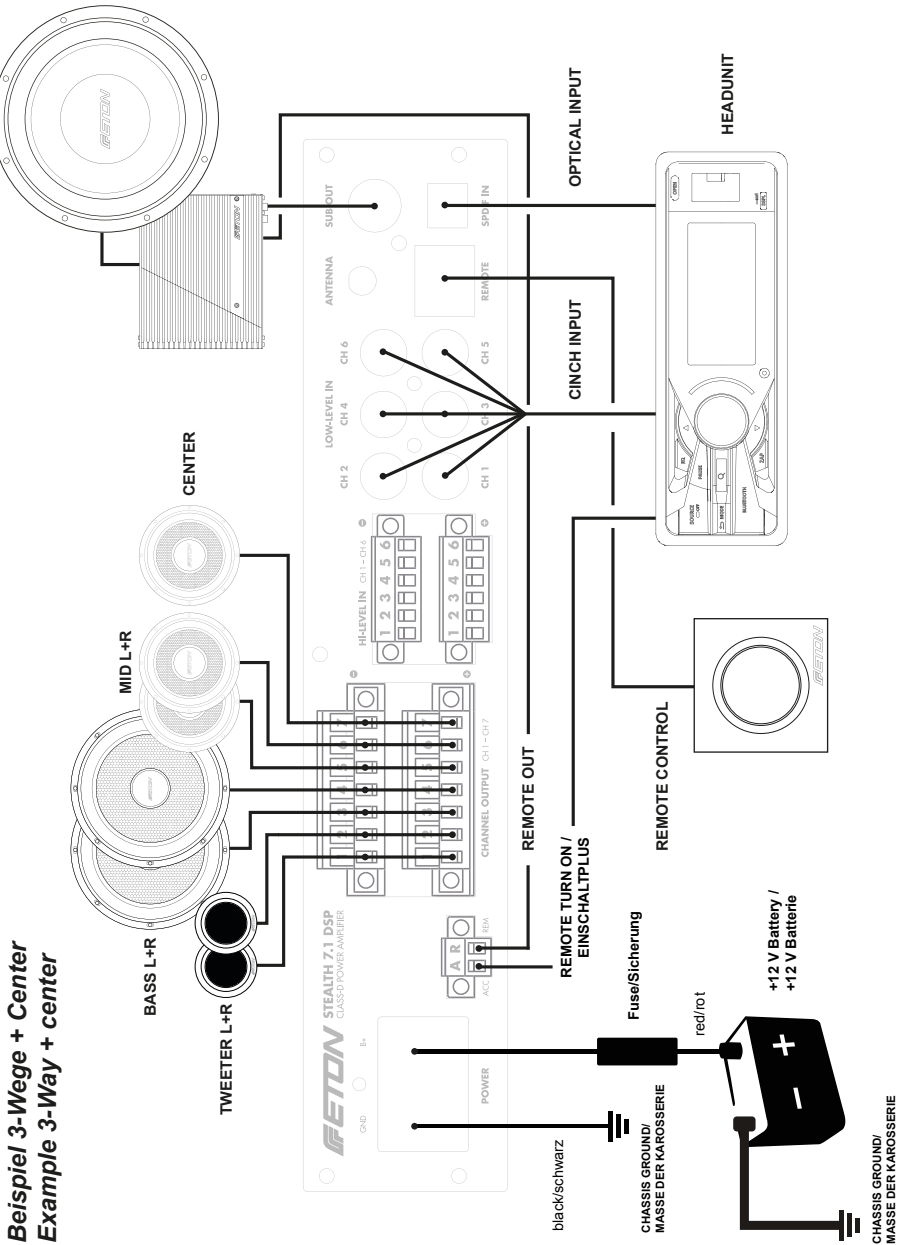

Einstellungen

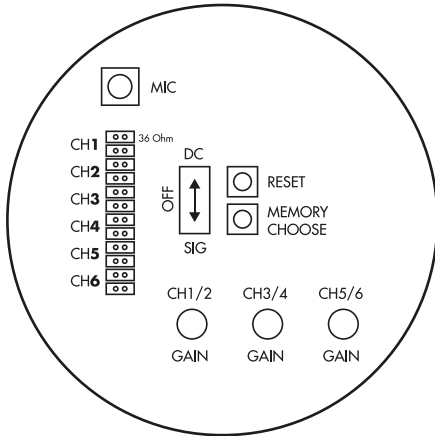

REMOTE INPUT

3-Weg Schalter Auto On. DC - OFF - SIG
Hier wird die Einschaltdetektion eingestellt.

DC= Bei den meisten Radios zu verwenden. Die Endstufe erkennt eine Gleichspannung auf den Lautsprecherausgängen des Radios bei Hochpegeleingang mit beigefügten Adapter und schaltet via Schwellenspannung ein.

OFF= Die Endstufe wird über eine +12 V Remoteleitung eingeschaltet und reagiert nicht auf angeschlossene Radios via Hochpegeleingang.

SIG= Die Endstufe erkennt ein Signal auf den Lautsprecherausgängen des Radios bei Hochpegeleingang. Bei längeren Musikipausen (nach 68 Sek.) kann die Endstufe abschalten. Diese Variante nur verwenden falls DC nicht funktioniert und eine automatische Einschaltung erwünscht wird.

ACHTUNG: Wird ein Audiosignal nur über die digitalen Kanäle (Streaming oder SPDIF Eingang) abgespielt, muss der Verstärker über +12V Remote On eingeschaltet werden!

Adjustment

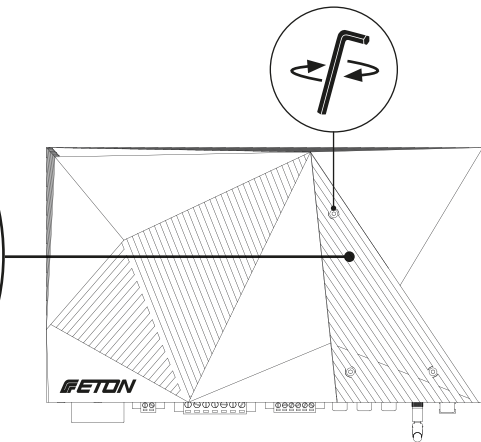

REMOTE INPUT

3-Way switch Auto On. DC - OFF - SIG Here you can choose the turn on detection mode.

DC= Used with most source units. The amplifier detects DC voltage on speaker output of source unit if high level input and the original adaptor cable is used and turns on the amplifier.

OFF= The amplifier will only turn on via +12 V remote wire. No detection of high level signal will happen.

SIG= The amplifier detect a signal on speaker output of source unit if high level input and turns on. If signal is paused it is possible that amplifier shuts off. We recommend to use this detection only in case if DC detection is not working and Auto sense is requested.

ATTENTION: If an audio signal is only played via the digital channels (streaming or SPDIF input), the amplifier must be switched on via +12V Remote On!

Einstellungen

MIKROFON EINGANG

MIC= 3,5 mm Klinke-Eingangsbuchse, hier kann ein Messmikrofon angeschlossen werden, die STEALTH 7-1 DSP Endstufe verfügt über ein integriertes Messinstrument, um akustische Eigenschaften des Fahrzeugs herauszufinden. Mittels der RTA Funktion kann das Fahrzeug akustisch vermessen werden.

EINGANGSIMPEDANZ

CH1-CH6= Für diverse Fahrzeuge muss die Eingangsimpedanz umgestellt werden. Bitte informieren Sie sich bei Ihrem Fahrzeughersteller bzw. bei Ihrem ETON Fachhändler über die nötige Eingangsimpedanz Ihres Fahrzeuges. Die Jumper lassen sich pro Kanal umsetzen, somit sind verschiedene Impedanzen pro Kanal möglich. Die Standardeinstellung ist 36 Ohm, wird der Jumper umgesteckt kann auf 18 Ohm Eingangsimpedanz umgestellt werden.

MEMORY CHOOSE

MEMORY CHOOSE= Diese Funktion schaltet die einzelnen Presets des DSPs durch. Es kann ohne die App zwischen den abgespeicherten DSP Presets gewählt werden.

GAIN

CH1/2-CH5/6 GAIN= Gain-Regler ermöglicht die Einstellung der Eingangsempfindlichkeit für die Kanalpaare CH1/2, CH3/4 und CH5/6. Bitte beachten Sie die zuvorige Einstellung des DSP und die nötigen Trennfrequenzen der einzelnen Lautsprecher (Schutz von Hochtönern im vollaktiven Betrieb). Ein Übersteuern des GAIN kann zu Schäden an den Lautsprechern führen! Der GAIN Regler ist kein Lautstärkereglern, dieser passt lediglich die Ausgangsspannung der Signalquelle an die Eingangsempfindlichkeit der Endstufe an.

Adjustment

MICROPHONE INPUT

MIC= 3.5 mm jack input socket, here a measuring microphone can be connected, the STEALTH 7-1 DSP output stage has an integrated measuring instrument to find out acoustic characteristics of the vehicle. Using the RTA function, the vehicle can be measured acoustically.

INPUT IMPEDANCE

CH1-CH6= The input impedance must be changed for various vehicles. Please contact your vehicle manufacturer or your ETON dealer for information on the required input impedance of your vehicle. The jumpers can be set per channel, so different impedances are possible per channel. The standard setting is 36 Ohm, if the jumper is changed, the input impedance can be changed to 18 Ohm.

MEMORY CHOOSE

MEMORY CHOOSE= This function switches through the individual presets of the DSP. You can choose between the saved DSP presets without the app.

GAIN

CH1/2-CH5/6 GAIN= Gain control allows setting the input sensitivity for the channel pairs CH1/2, CH3/4 and CH5/6. Please note the previous setting of the DSP and the necessary crossover frequencies of the individual loudspeakers (protection of tweeters in fully active mode). Oversteering the GAIN can cause damage to the speakers! The GAIN control is not a volume control, it simply adjusts the output voltage of the signal source to the input sensitivity of the power amplifier.

ETON DSP Control APP

Systemvoraussetzungen für die ETON DSP Control App: Apple iOS Geräte ab Version 12. Android fähige Smartphones bzw. Tablets. Alle Geräte müssen WiFi fähig sein.

Laden Sie sich die App aus den unterschiedlichen Stores für Ihr Gerät herunter und installieren Sie die App auf ihrem Smartphone/Tablet, **starten Sie danach Ihr Smartphone neu!**

Öffnen Sie Ihre Systemeinstellungen und verbinden Sie sich im Reiter WLAN/WiFi mit Ihrem ETON Verstärker. Bitte warten Sie ca. 15 Sek. bis Ihr Verstärker hochgefahren ist. Dieser wird in den W-LAN Netzen Ihres Smartphones aufgeführt. Verbinden Sie sich nun mit Ihrem Verstärker indem Sie das Passwort, dass Sie zuvor mittels QR Code gescannt haben eingeben. Sollten Sie diesen Punkt übersprungen haben, finden Sie das Passwort auf der Unterseite Ihres Verstärkers als QR Code oder auf der Aussenverpackung. Das Passwort müssen Sie nur einmal eingeben! Es schützt Ihren Verstärker vor Fremdzugriffen durch Andere.

Nachdem Sie sich erfolgreich mittels WiFi mit Ihrem Verstärker/DSP verbunden haben, öffnen Sie nun die ETONDSPcontrol App auf Ihrem Gerät.

ETON DSP control app

System requirements for the ETON DSP Control App: Apple iOS devices from version 12. Android capable smartphones or tablets. All devices must be WiFi enabled.

Download the app from the different stores for your device and install the app on your smartphone/tablet, **reboot your smartphone after installing the app!**

Open your system settings and connect to your ETON amplifier in the WLAN/WiFi tab. Please wait approx. 15 seconds until your amplifier has started up. It will be listed in the W-LAN networks of your smartphone. Now connect to your amplifier by entering the password that you have previously scanned using the QR Code. If you have skipped this point, you will find the password on the bottom of your amplifier as QR code or on the outer packaging. You only need to enter the password once! It protects your amplifier from unauthorized access by others.

After you have successfully connected to your amplifier/DSP via WiFi, open the ETONDSPcontrol app on your device.

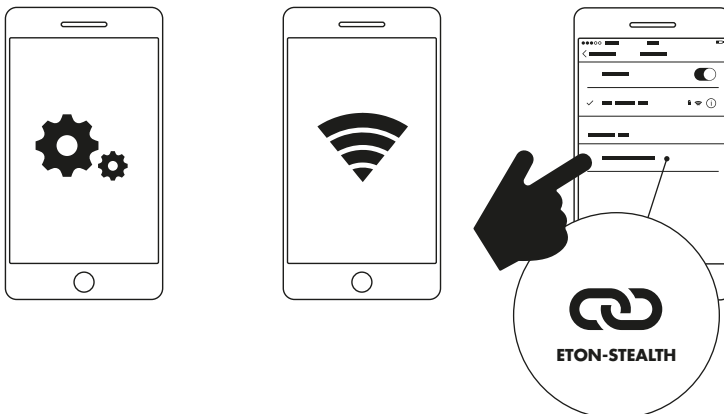

ETON DSP Control APP

Überprüfen Sie zunächst die erfolgreiche Verbindung zu Ihrem ETON Stealth 7.1 DSP: Dazu tippen Sie im Hauptmenü auf den Reiter "Connect". Sobald Ihr Smartphone / Tablet mit dem Verstärker/DSP verbunden ist erhalten Sie eine Pop-Up Bestätigung. Als weitere Info wird das "CONNECT" ICON farblich grün hinterlegt. Und das ETON Logo färbt sich im oberen Bereich des Screens grün.

ETON DSP control app

First check the successful connection to your ETON Stealth 7.1 DSP: To do this, tap the "Connect" tab in the main menu. As soon as your smartphone/tablet is connected to the amplifier/DSP, you will receive a pop-up confirmation. For further information, the "CONNECT" ICON is highlighted in green. And the ETON logo turns green at the top of the screen.



ETON DSP Crontrol APP

In Ihrem Home Screen der App können Sie alle nötigen Einstellungen vornehmen, der Hauptlautstärkereger sowie Subwooferlautstärkereger befinden sich im oberen Bereich. Sie können das System komplett stumm schalten mittels des Mute Schalters in der Mitte.

In den Menüpunkten "Mode" lassen sich die Eingangsquellen (Analog, Digital, Streaming) umschalten. Unter "Tuning" kann Ihr DSP konfiguriert werden. "Connect" zeigt Ihnen an ob Sie per WiFi mit Ihrem DSP verbunden sind. Im Bereich "Setup" finden Sie wichtige Einstellmöglichkeiten, Programmverwaltung und vieles mehr.

ETON DSP control app

In your home screen of the app you can make all necessary settings, the main volume control as well as the subwoofer volume control are located in the upper area. You can completely mute the system using the Mute switch in the middle.

In the menu items "Mode" you can switch the input sources (analog, digital, streaming). Your DSP can be configured under "Tuning". "Connect" shows you whether you are connected to your DSP via WiFi. In the "Setup" area you will find important setting options, program management and much more.

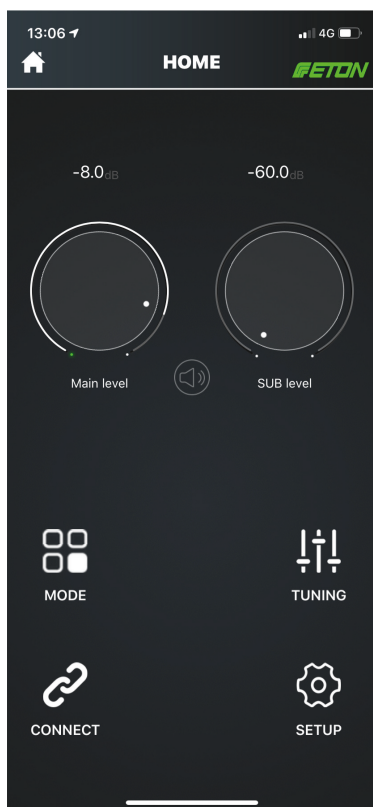

Quellen Umschaltung

Sie Können im Menüpunkt "MODE" zwischen den Eingangsquellen umschalten, Ihr Stealth 7.1 DSP verfügt dabei über analoge Eingangsquellen (Low oder High Level In), SPDIF Digital Eingang oder den Streaming Mode, hier können Daten Lossless via WiFi in die Endstufe gestreamt werden. Zum Umschalten der Eingangsquelle, tippen Sie auf "MODE" und wählen eine dementsprechende Quelle aus. sollten Sie den Verstärker abschalten, startet dieser wieder automatisch in der zuletzt angewählten Quelle.

Mode

You can switch between the input sources in the menu item "MODE", your Stealth 7.1 DSP has analogue input sources (Low or High Level In), SPDIF digital input or streaming mode, here you can stream lossless data via WiFi to the power amplifier. To switch the input source, tap on "MODE" and select a corresponding source. If you switch off the amplifier, it will automatically start again in the last selected source.

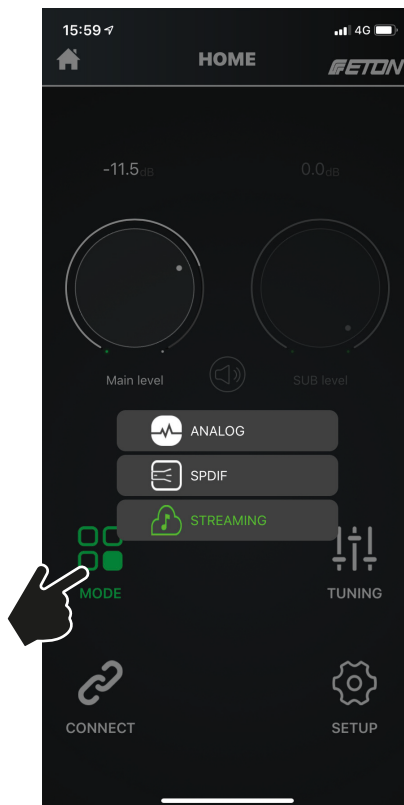

Eingangs-Lautstärke

Im Untermenü "Input Level" verfügen Sie über Mischer-Funktionen der Eingangsquellen. Sie finden diesen Punkt unter dem Reiter "Tuning". Dazu tippen Sie im Home-Screen auf "Tuning" und wählen danach "Input Level". Hier können alle Eingangsquellen Lautstärken definiert werden. Dies ist wichtig, wenn Sie zum Beispiel über eine leise Eingangsquelle verfügen.

Wir empfehlen Ihnen, diesen Punkt nach erfolgreicher Konfiguration des DSPs im Nachhinein einzustellen. Ebenso ist es nötig die Hardware GAIN Einstellungen an der Endstufe vorzunehmen.

Input Level

In the "Input Level" submenu, you have mixer functions for the input sources. You will find this item under the "Tuning" tab. To do this, tap on "Tuning" in the home screen and then select "Input Level". All input sources can be defined here. This is important if, for example, you have a quiet input source.

We recommend that you set this item after you have successfully configured the DSP. It is also necessary to make the hardware GAIN settings on the power amplifier.

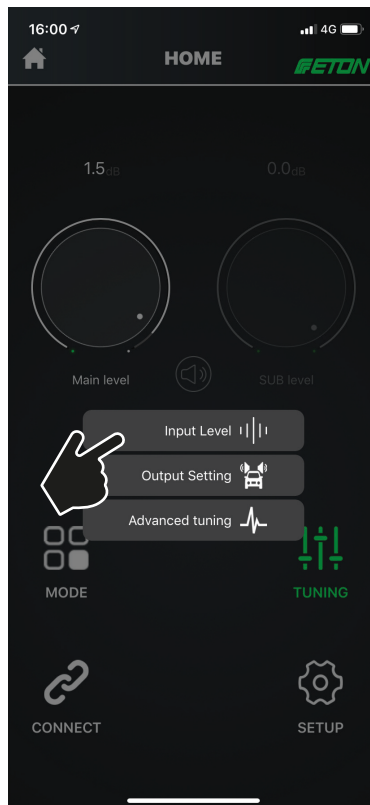

Eingangslautstärke

Bitte beachten Sie: je nach Übertragungsmode, Analog (Hi-/Lo-Level Eingang), Digital (SPDIF) oder Streaming sind die "Input Level" Einstellungen verfügbar. Hier können Sie die Signalquellen Lautstärke (-60 dB – 0 dB) am DSP anpassen. Drehen Sie dazu einfach am Drehregler um die optimale Quellenlautstärke zu definieren.

Beachten Sie ebenso die Punkte der Hardware Gain Einstellung sowie die Punkte der Lautstärkeanpassung im Menü "Setup", und im "Tuning" Menü, "CH Level" um ein Übersteuern zu vermeiden.

Input Level

Please note: depending on transmission mode, analog (Hi-/Lo-Level input), digital (SPDIF) or streaming the "Input Level" settings are available. Here you can adjust the signal sources volume at the DSP (-60 dB – 0 dB). Simply turn the knob to define the optimal source volume.

Also note the points of the hardware gain setting and the points of the volume adjustment in the "Setup" menu, and in the "Tuning" menu, "CH Level" to avoid overdriving.



Systemlayout erstellen

Erstellen Sie nun im nächsten Schritt Ihr Systemlayout. Dies ist wichtig um alle nötigen Einstellungen wie z.Bsp. Laufzeit, EQ, Filter usw. zu setzen. Das intelligente Systemlayout verfügt über 8-Kanäle, Sie können somit 8 verschiedene Wiedergabequellen ansteuern und belegen. Alle gängigen Lautsprechertypen werden unterstützt (Hochtöner, Mitteltöner/Breitband-Lautsprecher, Tiefmitteltöner, Tieftöner, Subwoofer, Koaxiale System (Teilaktiv). Um das Systemlayout einzurichten, sprich die einzelnen Kanäle zu belegen, tippen Sie zunächst auf das "Tuning" Icon auf Ihrem Homescreen der ETON DSPcontrol App.

System layout

Now create your system layout in the next step. This is important to set all necessary settings such as run time, EQ, filter etc.. The intelligent system layout has 8 channels, so you can control and assign 8 different playback sources. All common loudspeaker types are supported (tweeter, midrange/broadband loudspeaker, low-midrange loudspeaker, woofer, subwoofer, coaxial system (partially active). To set up the system layout, i.e. to occupy the individual channels, first tap on the "Tuning" icon on your home screen of the ETON DSPcontrol App.



Systemlayout erstellen

Im Nächsten Schritt tippen Sie im Untermenü auf den Programmpunkt "Output Setting". Das Output Setting Menü öffnet sich nun. In der Ersteinrichtung sind alle Kanäle ausgegraut und somit inaktiv. Sind Kanäle aktiv belegt werden die Icons, als Feedback, grün hinterlegt. Folgende Lautsprecherkonfigurationen sind möglich: Hochtöner, Mitteltöner, 2-Wege Systeme mit Frequenzweiche, Koaxial-Lautsprecher, Tieftöner und Subwoofer. Das intelligente Zonen Design mit Front-, Center- und Rearbereich mit Kofferraum ermöglicht eine einfache und schnelle Systemkonfiguration.

System layout

In the next step, tap "Output Setting" in the submenu. The Output Setting menu now opens. In the initial setup, all channels are grayed out and therefore inactive. If channels are active, the icons are highlighted in green as feedback. The following speaker configurations are possible: tweeter, midrange, 2-way systems with crossover, coaxial speakers, woofers and subwoofer. The intelligent zone design with front, center and rear area with boot allows an easy and fast system configuration.

ACHTUNG:

- A) im Center-Bereich lassen sich nur: Hochtöner, Koaxiallautsprecher, Mitteltöner und 2-Wege Systeme platzieren.
- B) im Kofferraum-Bereich lässt sich nur ein Subwoofer platzieren, dieser ist stets auf Kanal CH 8 konfiguriert.
- C) Im Front- und Rearbereich lässt sich kein Subwoofer platzieren.
- D) Tieftöner/Bass Ausgang ist stets Kanal CH3+4.

ATTENTION:

- A) in the center area only tweeters, coaxial loudspeakers, mid-range speakers and 2-way systems can be placed.
- B) Only one subwoofer can be placed in the boot area, this is always configured to channel CH 8.
- C) No subwoofer can be placed in the front or rear area.
- D) Woofer/Bass output is always channel CH3+4.

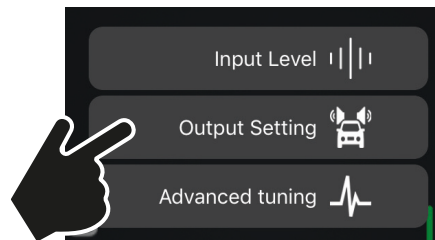

Systemlayout erstellen

System layout

Tool Box,
alle Lautsprechertypen.

Tool Box, alk kinds of
speaker types.

Systemlayout Fahrzeug mit
Front, Center, Rear und
Kofferraum

System layout with front,
center, rear and boot.



Ausgangs-Einstellungen

Zur Einrichtung des Systemlayouts, ziehen Sie die gewünschten Lautsprechertypen per Drag and Drop aus der Tool Box in das System Layout Schema im unteren Teil des Bildschirms. Die Systeme werden aktiv sobald sie im Bereich losgelassen werden und werden farblich grün markiert dargestellt. Aktivieren Sie zunächst die Zone in denen der Lautsprecher platziert werden soll, indem Sie auf die Zone tippen. Diese wird aktiv mit einer grünen Outline dargestellt, ziehen Sie nun die nötigen Lautsprechertypen in die Zone und lassen diese los. **Beachten Sie dabei die Regeln & Attribute aus der neben stehenden Tabelle!**

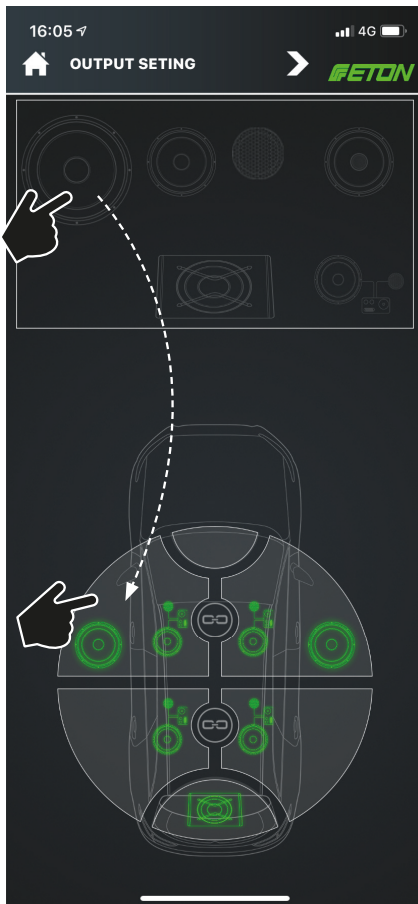

Output settings

To set up the system layout, drag and drop the desired speaker types from the tool box into the system layout scheme at the bottom of the screen. The systems become active as soon as they are released in the area and are highlighted in green. First, activate the zone in which you want to place the speaker by tapping on the zone. This is actively displayed with a green outline, now drag the necessary speaker types into the zone and release them. **Note the attributes in the table below!**

BITTE BEACHTEN:

Tieftöner: stets auf Kanal **CH3/4**, HighPower Ausgang!

Center: stets auf Kanal **CH7**.

Subwoofer: stets auf Kanal **CH8**, RCA / Cinch Ausgang.

Hochtöner, Mitteltöner, Koaxial, 2-Wege:

Achten Sie bei der Konfiguration des Output auf folgende Regel: der 1. Lautsprechertyp der platziert wird, erhält automatisch Kanal 1 / CH1! Die Kanalbelegung kann nicht im Nachhinein frei belegt werden, daher ist es notwendig, der physischen Belegung des Anschluss-Steckers nach, auch das Output Layout zu definieren.

PLEASE NOTE:

Woofer: always on channel **CH3/4**, HighPower output!

Center: always on channel **CH7**.

Subwoofer: always on channel **CH8**, RCA / Cinch output.

Tweeter, midrange, coaxial, 2-way:

When configuring the output, pay attention to the following rule: the 1st speaker type that is placed automatically receives channel 1 / CH1! The channel assignment cannot be freely assigned afterwards, therefore it is necessary to define the output layout according to the physical assignment of the connector.