

# 深圳市艾瑞德科技有限公司

ShenzhenShi ARED Technology Co.,LTD

客户/Client

QIBOX

名称/TYPE

G62\*42\*0.8 直槽 单线圈 4.0 海绵背胶线长 110MM

产品型号

Model NO

6242-7.1UH

产品编号

Part numbering systey

6242-110

客户料号

Cient p/NO

工程编号

Enginrer NO

TQE 1800510003

日期/Date

2023-9-1

| 本公司工程部/For Enginer Departner Only |                    |
|-----------------------------------|--------------------|
| 修改内容/Rvised Content               | 认可日期/APProved Date |
|                                   |                    |

编制/Prepared

谢燕琪

审核/Checked

段家旺

认可/Approved

谢小仔

| 客户认可回签/Authorixed Signaturure Company Chop |                |               |
|--|----------------|---------------|
| 工程/ Enginrer                               | 认可/QC APProved | 认可日期/APProved |
|  |                |               |

# 深圳市艾瑞德科技有限公司

ShenzhenShi ARED Technology Co.,LTD

## 一、线圈工艺/Winding Procese:

| NO | 绕组 | 线规               | 匝数  | 绕线方向 | 备注 |
|----|----|------------------|-----|------|----|
| 1  | N1 | 2UEW-B-0.08*105P | 9TS | CCW  |    |
| 2  |    |                  |     |      |    |

## 二. 电气性能/FEATURES:

1.测试条件 (Test conditions) : 25°C,65%RH@10KHz/1V

1.1 电感量 (Inductance)

1.11 L0A (单独线圈) =4.8uH±20%

1.12 L0A(线圈+磁片)=7.1uH±10%

1.2 Q 值=70MIN

1.3 直流电阻 (DCR) : 65mΩ MAX

1.4 工作温度(Operating Temperature): -25°C~85°C

2.测试仪器(Test instrument): L:创达 1068+1310;DCR:502BC;SIZE:Callipers

### 3.材料清单

| NO | 项目                        | 材料                      |
|----|---------------------------|-------------------------|
| 1  | WIRE                      | φ 0.08*105p 2UEW-1.15mm |
| 2  | FERRITE                   | 62*42*0.8 直槽 铁氧体硬磁      |
| 3  | GLUE                      | 白胶                      |
| 4  | SOLDER                    | XCD-907B                |
| 5  | Adhesive                  | 4.0 厚海绵背胶               |
| 6  | High temperature adhesive | 6MM (Ref) 高温胶带          |
| 7  |                           |                         |

# 深圳市艾瑞德科技有限公司

ShenzhenShi ARED Technology Co.,LTD

## 三. 电路图/CIRCUIT DIAGRAM



单位: MM

## 四. 外形图/OUTSIDE DIAGRA

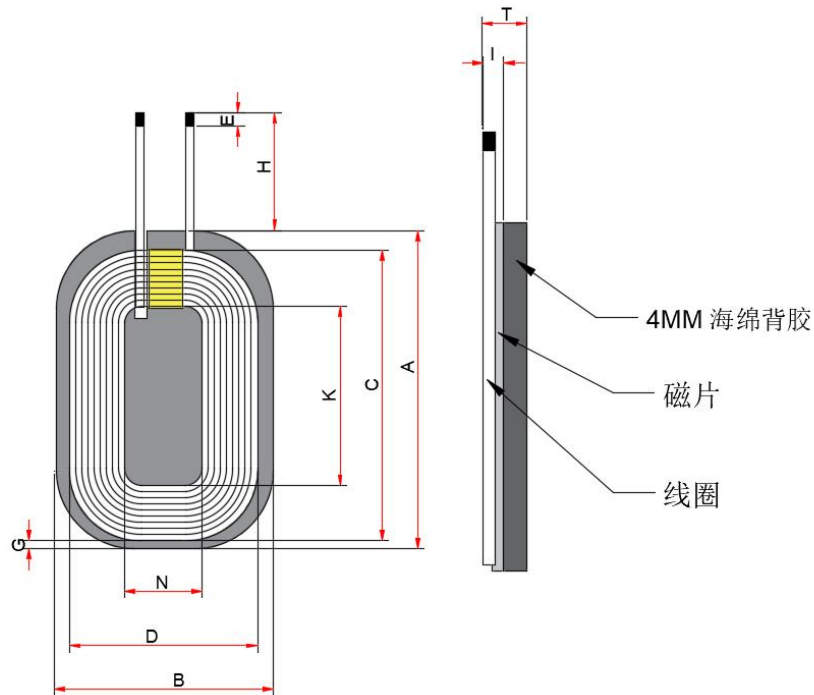

注: 线圈出线位置缠绕 6MM (ref) 高温胶纸;磁片底部贴 4MM 厚海绵背胶

| 标准  | A      | B      | C        | D        | E   | H     | I       | T      | K      | N      | G    |
|-----|--------|--------|----------|----------|-----|-------|---------|--------|--------|--------|------|
| STD | 62±1.0 | 42±1.0 | 56.5±1.2 | 36.5±1.2 | 2-5 | 110±2 | 2.2±0.2 | 6.8Max | 35±1.2 | 15±1.2 | 2Ref |

单位: MM

# 深圳市艾瑞德科技有限公司

ShenzhenShi ARED Technology Co.,LTD

## 五. 包装/PACKAGE

### 5.1 包装图片 Packing pictures:

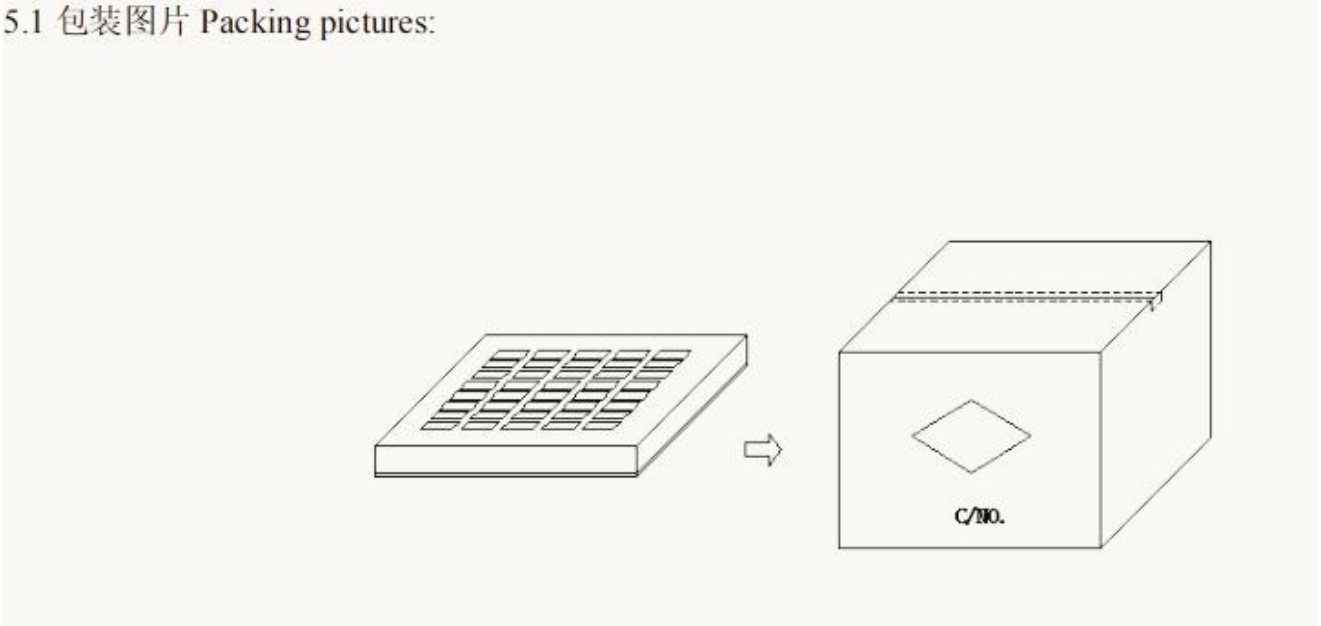

### 5.2 包装数量及规格 Packing Quantity:

| 项目 Item      | 数量 Quantity | 材料规格 Material  |
|--------------|-------------|----------------|
| 盒 Box        | 75 Pcs      | 345*330*50 mm  |
| 箱 Big Carton | 300 Pcs     | 360*340*280 mm |

5.3 包装以现有包装盘为参照标准，以实际出货包装为准，如有特需要求可以定制。

*The packaging shall be based on the existing packing plate and the actual delivery package shall prevail .If there is any requirement,we can customize it.*

# 深圳市艾瑞德科技有限公司

ShenzhenShi ARED Technology Co.,LTD

---

## 六、贮存和使用条件 Storage and Use condition

### 6.1 贮存条件 Storage condition

6.1.1 建议贮存条件：温度 $-25^{\circ}\text{C} \sim 85^{\circ}\text{C}$ ，湿度 70% (Max.)

Recommended keeping conditions:  $-25^{\circ}\text{C} \sim 85^{\circ}\text{C}$ , 70%RH (Max.)

6.1.2 贮存期限：自生产之日起六个月内

Storage life : Within the limits of six months from being produced.

### 6.2 使用条件 Use condition

使用条件限制：温度 $-25^{\circ}\text{C} \sim 85^{\circ}\text{C}$ ，湿度 $\leq 90\%$

Use condition limit:  $T=-25^{\circ}\text{C} \sim 85^{\circ}\text{C}$ ,  $\text{RH} \leq 90\%$ .