

HOTO Laser Level 3*360

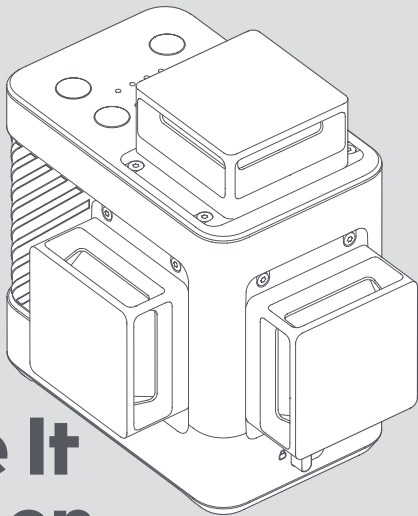

**Make It
Happen**



扫码观看使用视
频百分百有礼

01.Safety Instructions

Warning!

- Please read all safety warnings, instructions, illustrations, and prescriptions in this Manual carefully before using the product.
- Before using the product, please carefully read the safety regulations and instructions for use. Your failure to follow the instructions for use provided in this Manual may cause the product to be damaged, the measurement precision to be affected, or personal injury to the user or others.
- Do not disassemble or repair the product by yourself in any way. Illegal modification or change of the performance of the laser emitter of the product is strictly prohibited.
- Please properly keep the product. Keep the product out of the reach of children, and also prevent it from being used by irrelevant persons.
- Do not expose your own or other people's eyes or other body parts to the laser emitter of the product. Do not expose the highly reflective surface of any object to the laser emitter.
- The electromagnetic radiation of the product may interfere with other equipment or devices. Do not use the product near aircraft or medical equipment. Do not use the product in inflammable or explosive environments.
- Used batteries removed from the product cannot be discarded together with household garbage. So as the product if it is obsolete. Please discard used batteries and the obsolete product according to relevant national or local laws and regulations.
- In case of product quality problems or any questions about the use of the product, please contact your local distributor or manufacturer in time. We will respond immediately.

02. Product Description

Please carefully read this Manual before using the product and keep it properly.

Thanks for using HOTO Laser Level 3*360. The product picture is for illustrative purposes only. Please refer to the actual product.

The product can emit visible laser vertically or horizontally. It can be used to mark horizontal or vertical lines on the target surface.

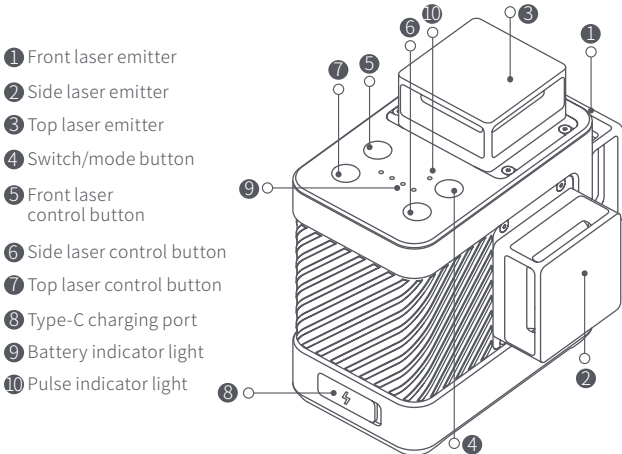

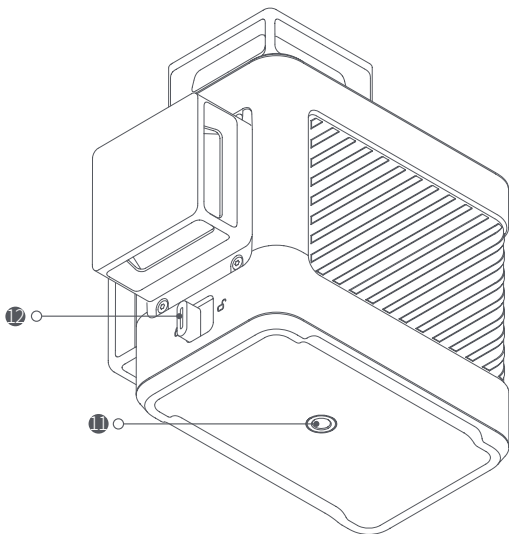

- 1 One quarter screw mouth
- 2 Movement locking push button

Remote control

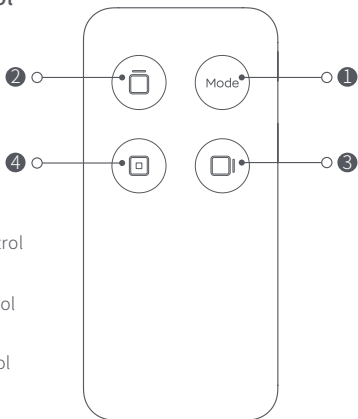

- ① Mode button
- ② Front laser control button
- ③ Side laser control button
- ④ Top laser control button

03.Fittings

Remote control × 1, indexer stand × 1, target plate storage bag × 1, charging cable × 1

04. Instructions for Use

Battery indicator and charging

75%<Battery≤100%: Four battery indicator lights are on

50%<Battery≤75%: Three battery indicator lights are on

25%<Battery≤50%: Two battery indicator lights are on

Battery≤25%: One battery indicator light is on

Charging

Please fully charge the product before using it for the first time.

Charge the product by connecting it to a 5V USB adapter with a Type-C charger cable.

Charging status:

Battery≤25%: The first battery indicator light flashes

25%<Battery≤50%: The first battery indicator light is long on and the second one flashes

50%<Battery≤75%: The first and second battery indicator lights are long on and the third one flashes

75%<Battery≤100%: The first, second, and third battery indicator lights are long on and the fourth one flashes

When the battery level reaches 100%, the indicator remains on for 3 minutes and then goes off.

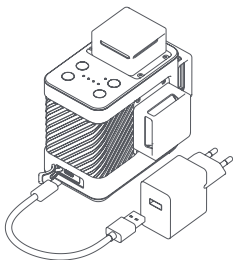

Tips

The product can be used normally during charging. Please buy a safe and compliant adapter.

Power on/off with the movement locked

Power on/off

Power on

1. Under the power-off mode, press and hold the "Switch/mode button" for 1.5 s to power on the product with the movement locked.
2. All three lasers are on after the product is powered on, and the lasers can be powered off or back on by using the control buttons corresponding to the lasers.
3. Short press the "Switch/mode button" to switch the laser full bright mode and pulse mode.

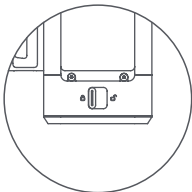

Power off

1. Under the power-on mode, press and hold the "Switch/mode button" for 1.5 s to power off the product with the movement locked. The battery indicator light is off.
2. When the three laser emitters are turned off via the corresponding laser control buttons, the power indicator light automatically goes off after two hours of no operation.

Remark:

1. The product cannot automatically calibrate for leveling when working with the movement locked.
2. When working with the movement locked, the currently illuminated laser flashes every 7 s to alert the user to the current non-leveling state.
3. Under the pulse mode, the pulse indicator light is on synchronously, the laser is a little darker than the full bright mode, and the product can be used with a laser receiver (supports 10K frequency).

Power on/off with the movement unlocked

Toggle the "Movement locking push button" to unlock the movement

Power on

1. Toggle the "Movement locking push button" to unlock the movement and power on the product with the movement unlocked.
2. All three lasers are on after the product is powered on, and the lasers can be powered off or back on by using the control buttons corresponding to the lasers.
3. Short press the "Switch/mode button" to switch the laser full bright mode and pulse mode.

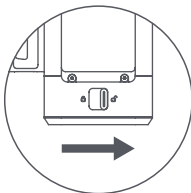

Power off

1. Movement unlock & laser off: Press and hold the "Switch/mode button" for 1.5 s to turn off all the lasers currently working, but the power indicator light remains on as a reminder.
2. Movement lock & laser off: Toggle the "Movement locking push button" to lock the movement and enter the full shutdown state, laser and power indicator lights off.

Remark:

When working with the movement unlocked, if the product tilts over $3^{\circ} \pm 1^{\circ}$, i.e., beyond the automatic leveling angle, an alarm will be issued.

1. If all three lasers are off, they will flash until the product's automatic leveling angle returns to its normal range.
2. If there is a laser on, the current laser flashes as an alarm until the product's automatic leveling angle returns to its normal range.

Remote control use

The remote control needs to be used when the main unit is on

1. If the remote control cannot control the main unit, please complete the pairing between the remote control and the main unit. Pairing method: Press and hold the "top laser control button" on the product and the remote control at the same time for 2 seconds under the power-on state to re-connect with the main unit.
2. The "Front laser control button", "Side laser control button" and "Top laser control buttons" on the remote control are the same as the corresponding buttons on the main unit.
3. The "Mode button" on the remote control can be short pressed to switch between full bright mode and pulse mode, while it can not be long pressed to control power on/off.

Note: Push the left slider to the right and then pull it out to remove the battery compartment. Please use the CR2025 battery.

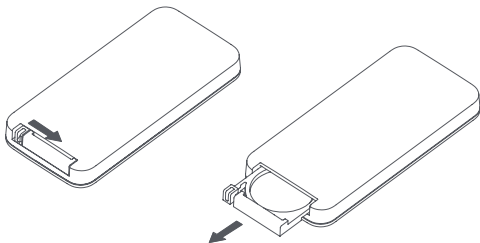

Use of indexer stand

The indexer stand is used after connecting the main unit through the 1/4 screw holes.

In case of uneven ground, rotate metal stand to adjust the leveling of the body;

In case of fine adjustment to the vertical line orientation, rotate the horizontal angle knob to accurately position the vertical line.

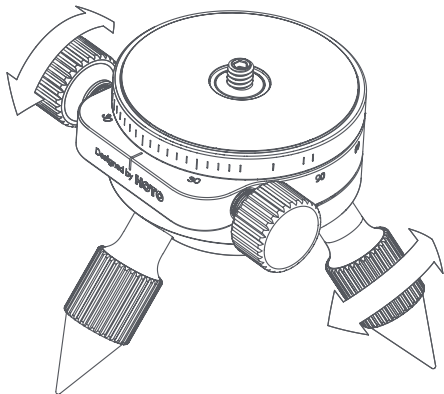

Note: The bottom of the indexer stand is reserved with a 3/8 screw port, which can be used to connect the tripod for use.

Use of target plate

The target plate can be attached to the surface of ferrous objects with the self-contained magnet, and is suitable for channel leveling. The surface of the target plate is marked with a heart and a scale to make the laser positioning more accurate.

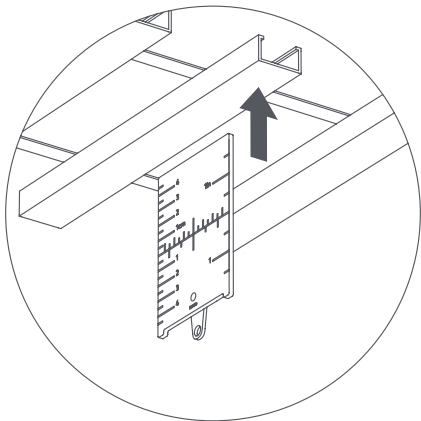

05. Precautions

- This product is not a toy and is not intended for use by children, Recommended for users over 16 years old.
- Please pay attention to the laser and protect your eyes during use.
- Do not keep the product at a temperature below -10°C or above 45°C , because overcooling or overheating will shorten the product's life of service and damage the built-in battery.
- If the product is left idle for long, its battery may be damaged. Please charge the product at least every three months.
- Please power off the product immediately if it generates a strange noise or overheats when working.
- Please use the product in a dry and clean environment, as mud and dust intrusion may lead to product damage.
- When the product is out of order, try turning it off and then on again. If the product does not return to normal, please contact customer service.
- Please use the adapter that in compliance with the input parameter, in combination with a compliant charging cable, to charge the product. Failure caused by charging in breach of the above requirements is not covered by the warranty.
- Make sure that the movement of the product is in a locked state while it is being carried and transported to ensure the laser accuracy of the product for long-term use.

LASER RADIATION
DO NOT STARE INTO BEAM
CLASS 2 LASER PRODUCT
Maximum output of laser radiation $< 1 \text{ mW}$
wavelength 630–680 nm
IEC 60825–1:2014; EN 60825–1:2014



06. Battery

- Only batteries approved by the manufacturer are allowed. Replacing the battery with the wrong type may void the safety protection and pose a risk of explosion, fire, etc.
- Please do not place the battery in extremely hot environments, such as sunshine, fire, microwave oven, and oven. Otherwise, explosions or flammable liquid or gas leakages may be caused.
- Please do not disassemble, hit, crush, or cut the battery. Otherwise, explosions may be caused.
- Please do not place the battery at extremely low air pressure. Otherwise, the battery may explode, or the flammable liquid and gas may leak.
- Please do not use the product if its battery severely swells.
- Do not swallow the battery as this may cause chemical burns.
- If you think the battery may have been swallowed or placed inside any part of your body, seek immediate medical attention.
- If the battery compartment is not securely closed, stop using the product and keep it away from children.
- Keep children away from new and used batteries.
- Please do not discard used batteries together with household garbage. Please discard used batteries according to relevant national laws and regulations.

07. Troubleshooting

Fault	Troubleshooting
Power-on failure	Turn on the product after it is fully charged.
Laser flicker	Please place the product horizontally and keep the tilt no more than 3°.
Low laser brightness	Confirm whether the product laser is in pulse mode.
The battery indicator light does not flash during charging	Use a safe and compliant charger cable and adapter to charge again.
Remote control failure	<ol style="list-style-type: none">1. Replace the remote control battery or charge the main unit.2. Confirm whether the main unit is on.3. Under the power-on mode, press and hold the "Top laser control button" on the product and the remote control at the same time to re-establish the connection with the main unit.
Blurred or interrupted laser	Clean the glass at the emitter.

Notes for packaging



The packaging materials are recyclable. Please dispose of packaging in an environmentally friendly manner.

08.Basic Parameters

Product name: HOTO Laser Level 3*360

Product model: QWFGJ002

Product dimensions: Approx. 127 X 123 X 87 mm
(excluding the fittings)

Net weight of the product: Approx. 600 g

Laser range: 3*360°

Laser distance: 15 m on one side, and 30 m on both sides in total

Laser accuracy: ± 1.5 mm (5m in distance), ± 3 mm (10 m in distance)

Automatic leveling angle: $3^{\circ} \pm 1^{\circ}$

Battery life: 7 h (3 laser full bright mode), 16 h (3 laser pulse mode)

Remote control distance: Approx. 12 m

Storage temperature: -10°C-45°C

Operating temperature: 0°C-45°C

Battery capacity: 5000 mAh

Rated voltage: 3.7 V 

Input : 5 V  1 A

Battery type: Lithium battery

Charging time: Approx. 5 h

09. Regulatory Compliance Information

Europe – EU declaration of conformity

 We, Shanghai HOTO Technology Co., Ltd., hereby, declare that this equipment is in compliance with the applicable Directives and European Norms, and amendments.

Disposal and recycling information

 All products bearing this symbol are waste electrical and electronic equipment (WEEE as in directive 2012/19/EU) which should not be mixed with unsorted household waste. Instead, you should protect human health and the environment by handing over your waste equipment to a designated collection point for the recycling of waste electrical and electronic equipment, appointed by the government or local authorities. Correct disposal and recycling will help prevent potential negative consequences to the environment and human health. Please contact the installer or local authorities for more information about the location as well as terms and conditions of such collection points.

Federal Communications Commission Supplier's Declaration of Conformity

This supplier's declaration of conformity is hereby for
We declare that the above mentioned device has been tested and found in compliance with CFR 47 Part 15 Regulation.
Product: HOTO Laser Level 3*360
Number(s): QWFGJ002
Brand/Trade: HOTO

We declare that the above mentioned device has been tested and found in compliance with CFR 47 Part 15 Regulation.
This device complies with part 15 of the FCC Rules. Operation is subject to the following two conditions: (1) This device may not cause harmful interference, and (2) this device must accept any interference received, including interference that may cause undesired operation.

However, there is no guarantee that interference will not occur in a particular installation. If this equipment does cause harmful interference to radio or television reception, which can be determined by turning the equipment off and on, the user is encouraged to try to correct the interference by one or more of the following

measures:

Reorient or relocate the receiving antenna.

Increase the separation between the equipment and receiver.

Connect the equipment into an outlet on a circuit different from that to which the receiver is connected.

Consult the dealer or an experienced radio/TV technician for help.

Representative of Responsible Party for SDoC

Company: Shanghai HOTO Technology Co., Ltd.

Address: Building 45, No.50 Moganshan Road, Shanghai, China

Country: China

Telephone No: 400-021-8696

FCC Warning:

Any changes or modifications not expressly approved by the party responsible for compliance could void the user's authority to operate the equipment. This equipment complies with RF radiation exposure limits set forth for an uncontrolled environment.

IC Warning:

English:

This device complies with Industry Canada licence-exempt RSS standard(s). Operation is subject to the following two conditions: (1) This device may not cause interference, and (2) This device must accept any interference, including interference that may cause undesired operation of the device.

French:

Le présent appareil est conforme aux CNR d'Industrie Canada applicables aux appareils radio exempts de licence. L'exploitation est autorisée aux deux conditions suivantes:

- (1) l'appareil ne doit pas produire de brouillage, et
- (2) l'utilisateur de l'appareil doit accepter tout brouillage radioélectrique subi, même si le brouillage est susceptible d'en compromettre le fonctionnement.

Note: This equipment has been tested and found to comply with the limits for a Class B digital device, pursuant to part 15 of the FCC Rules. These limits are designed to provide reasonable protection against harmful interference in a residential installation. This equipment generates, uses and can radiate radio frequency energy and, if not installed and used in accordance with the instructions, may cause harmful interference to radio communications.

DECLARATION OF CONFORMITY



EU Declaration of Conformity

We

Shanghai HOTO Technology Co., Ltd.

Declare that the product:

HOTO Laser Level 3*360 / QWFGJ002

Complies with the essential health and safety requirements of the following directives:

2014/30/EU Electromagnetic Compatibility directive References to the following harmonized standard were made:

EN 61326-1

IEC EN 60825

EN 62368

EN 301 489-1、EN 300 498-3EN、300 220

EN 62479

20011/65/EU+ (EU) 2015/863 Restrictions of the Use of Certain Hazardous

Substances in Electrical and Electronic Equipment

Authorised signatory and technical file holder:

Shanghai HOTO Technology Co., Ltd.

Building 45, No.50 Moganshan Road, Shanghai, China.

Manufacturer: Shanghai HOTO Technology Co., Ltd.

Address: Building 45, No.50 Moganshan Road, Shanghai, China

01.Sicherheitshinweise

Warnung!

- Bitte lesen Sie alle Sicherheitswarnungen, Anweisungen, Abbildungen und Vorschriften im Handbuch sorgfältig durch, bevor Sie das Produkt verwenden.
- Bitte lesen Sie alle Bedienungsanweisungen und Sicherheitsvorschriften in diesem Handbuch sorgfältig durch, bevor Sie das Produkt verwenden. Wenn das Produkt nicht gemäß den in diesem Handbuch beschriebenen Betriebsmethoden verwendet wird, kann dies zu Schäden am Instrument führen, die Messgenauigkeit beeinträchtigen und dem Benutzer schaden oder einem Dritten.
- Öffnen oder reparieren Sie das Produkt nicht selbst. Illegale Modifikationen oder Änderungen der Leistung des Lasersenders des Produkts sind strengstens untersagt.
- Bitte bewahren Sie das Instrument ordnungsgemäß auf, platzieren Sie es nicht an einem Ort, an dem Kinder es erreichen können, und vermeiden Sie die Verwendung durch unbefugte Personen.
- Es ist strengstens verboten, die eigenen Augen oder andere Körperteile mit dem Laser des Produkts zu bestrahlen, und es ist strengstens verboten, den Laser auf stark reflektierende Oberflächen zu richten.
- Die elektromagnetische Strahlung des Produkts kann Störungen bei anderen Geräten und Anlagen verursachen. Bitte verwenden Sie dieses Produkt nicht in der Nähe von Flugzeugen oder medizinischen Geräten und verwenden Sie das Produkt nicht in brennbaren oder explosiven Umgebungen.
- Gebrauchte Batterien und verschrottete Produkte zum Produktaustausch dürfen nicht im Hausmüll entsorgt werden. Bitte entsorgen Sie gebrauchte Batterien und verschrottete Produkte gemäß den einschlägigen nationalen oder lokalen Gesetzen und Vorschriften.
- Wenn es Qualitätsprobleme mit dem Produkt gibt oder Sie Fragen zur Verwendung des Produkts haben, wenden Sie sich bitte rechtzeitig an den örtlichen Händler oder Produkthersteller. Wir werden das Problem so schnell wie möglich für Sie lösen.

02. ProduktionsvorstellungProduktionsvorstellung

Bitte lesen Sie dieses Handbuch sorgfältig durch, bevor Sie das Produkt verwenden, und bewahren Sie es ordnungsgemäß auf.

Vielen Dank, dass Sie den HOTO Laser Level 3*360 verwenden. Produktbilder dienen nur zur Veranschaulichung, bitte beziehen Sie sich auf das tatsächliche Produkt.

Dieses Produkt kann vertikales oder horizontales sichtbares Laserlicht aussenden, das zum Markieren horizontaler oder vertikaler Linien auf der Zieloberfläche verwendet wird.

- ① Vorderer Lasersender
- ② Seitlicher Lasersender
- ③ Obere Lasersender
- ④ Schalter/Modus-Taste
- ⑤ Vordere Laser-Steuertaste
- ⑥ Seitliche Laser-Steuertasten
- ⑦ Obere Laser-Steuertaste
- ⑧ Typ-C-Ladeanschluss
- ⑨ Stromanzeige
- ⑩ Pulsanzeigeleuchte

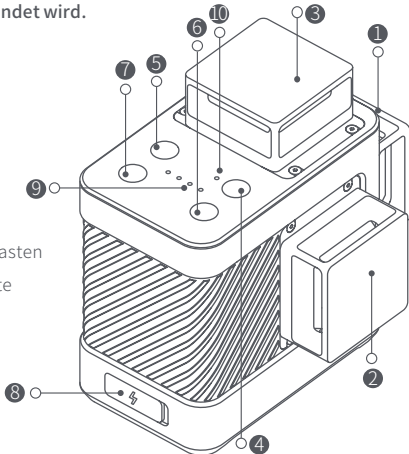

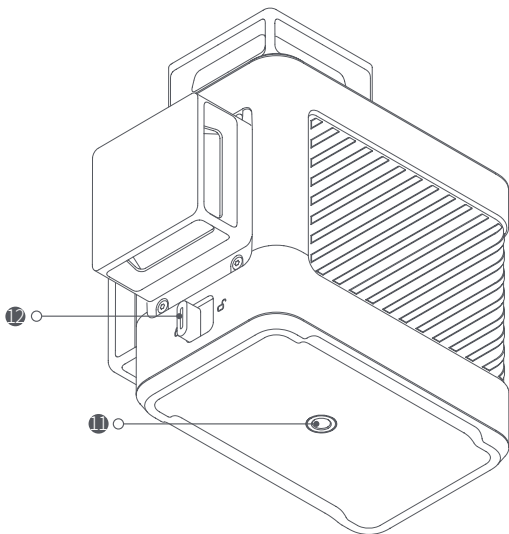

1 Viertelsschraub

2 Bewegungssperrtaste

Fernbedienung

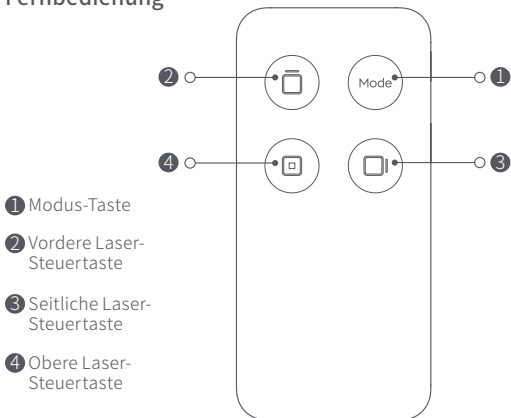

03.Zubehörliste

Fernbedienung × 1, Indexerständler × 1, Zielplatte × 1,
Aufbewahrungstasche × 1, Ladekabel × 1

04. Benutzerhandbuch

Batterieanzeige und Laden

75% < Batterieleistung ≤ 100%: 4 Batterieanzeigeleuchten leuchten

50% < Batterieleistung ≤ 75%: 3 Batterieanzeigeleuchten leuchten

25% < Batterieleistung ≤ 50%: 2 Batterieanzeigeleuchten leuchten

Batterieleistung ≤ 25%: 1 Batterieanzeige leuchtet

Aufladen

Bitte vor dem ersten Gebrauch vollständig aufladen. Verwenden Sie ein Typ-C-Ladekabel, um einen 5V USB-Adapter anzuschließen, um dieses Produkt aufzuladen.

Ladezustand: Batterieleistung ≤ 25%: Die erste Batterieanzeigeleuchte entsprechend blinkt

25% < Batterieleistung ≤ 50%: Die erste Batterieanzeigeleuchte leuchtet immer und die zweite Batterieanzeigeleuchte blinkt.

50% < Batterieleistung ≤ 75%: Die erste, zweite Batterieanzeigeleuchte leuchtet immer und die dritte Batterieanzeigeleuchte blinkt.

75% < Batterieleistung ≤ 100%: Die erste, zweite, dritte Batterieanzeigeleuchte leuchtet immer und die vierte Batterieanzeigeleuchte blinkt. Wenn die Batterieleistung zu 100% aufgeladen ist, bleibt die Anzeigeleuchte 3 Minuten lang eingeschaltet und erlischt dann.

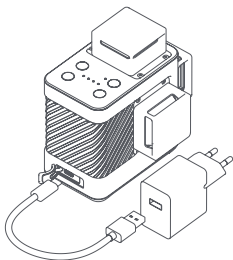

Hinweise

Das Produkt kann während des Ladevorgangs normal verwendet werden. Sie müssen selbst einen sicherheitskonformen Adapter erwerben.

Ein-/Ausschalten, wenn das Uhrwerk gesperrt ist

Ein-/Ausschalten

Einschalten

1. Drücken Sie im ausgeschalteten Zustand 1,5 Sekunden lang die „Schalter-/Modus-Taste“ am Host, um unter der Sperre des Uhrwerks in den Einschaltzustand zu gelangen.
2. Nach dem Einschalten leuchten alle drei Laser auf. Die Laser können über die den Lasern entsprechenden Bedientasten aus- oder wieder eingeschaltet werden.
3. Drücken Sie kurz die „Schalter-/Modus-Taste“, um den Laser in den Vollhelligkeitsmodus oder den Pulsmodus umzuschalten.

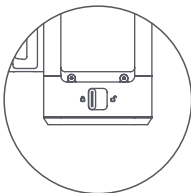

Ausschalten

1. Halten Sie im eingeschalteten Zustand die „Schalter-/Modus-Taste“ 1,5 Sekunden lang gedrückt, um in den Ausschaltzustand mit gesperrtem Uhrwerk zu wechseln, und die Batterieanzeige erlischt.
2. Wenn nach dem Ausschalten der drei Lasersender über die Lasersteuertaste innerhalb von zwei Stunden kein Betrieb erfolgt, schaltet sich die Betriebsanzeige automatisch aus.

Hinweise:

1. Wenn sich das Uhrwerk im gesperrten Zustand befindet, kann es nicht automatisch kalibriert und nivelliert werden.
2. Wenn das Uhrwerk im gesperrten Zustand arbeitet, blinkt der aktuell leuchtende Laser alle 7 Sekunden, um den Benutzer daran zu erinnern, dass es sich nicht im Nivellierzustand befindet.
3. Nach dem Einschalten des Pulsmodus leuchten die Pulsanzeigelampen gleichzeitig auf. Der Laser ist dunkler als im Vollhellmodus. Er kann mit einem Laserempfänger verwendet werden (unterstützt 10K-Frequenz).

Ein-/Ausschalten, wenn das Uhrwerk entriegelt ist

Drehen Sie den „Uhrwerkspercknopf“, um das Uhrwerk zu entsperren

Einschalten

1. Drehen Sie den „Uhrwerkspercknopf“, um das Uhrwerk zu entsperren, das in den entsperren Einschaltzustand wechselt.
2. Nach dem Einschalten leuchten alle drei Laser auf. Die Laser können über die den Lasern entsprechenden Bedientasten aus- oder wieder eingeschaltet werden.
3. Drücken Sie kurz die „Schalter-/Modus-Taste“, um den Laser in den Vollhelligkeitsmodus oder den Pulsmodus umzuschalten.

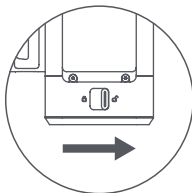

Ausschalten

1. Uhrwerksfreigabe & Laser ausschalten: Halten Sie die „Schalter-/Modus-Taste“ 1,5 Sekunden lang gedrückt, um alle aktuell funktionierenden Laser auszuschalten, aber die Batterieanzeige leuchtet zur Erinnerung weiterhin.
2. Uhrwerkssperre und Laser aus: Drehen Sie den „Uhrwerkspercknopf“, um das Uhrwerk zu sperren, was bedeutet, dass es in den vollständigen Ausschaltzustand wechselt, der Laser ausgeschaltet wird und die Batterieanzeige erlischt.

Hinweise:

Wenn das Uhrwerk im entriegelten Zustand funktioniert und der Neigungswinkel des Produkts $> 3^{\circ} \pm 1^{\circ}$ beträgt, also den automatischen Nivellierwinkel überschreitet, wird ein Alarm ausgegeben.

1. Wenn alle Laser erloschen sind, blinken alle drei Lasergruppen und geben einen Alarm aus, bis sie zum automatischen Nivellierwinkel zurückkehren.
2. Wenn der Laser arbeitet, blinkt der aktuelle Laser und alarmiert, bis er zum automatischen Nivellierwinkel zurückkehrt.

Verwendung der Fernbedienung

Die Fernbedienung muss verwendet werden, wenn der Host eingeschaltet ist

1. Wenn die Fernbedienung das Hauptgerät nicht steuern kann, bitte schließen Sie die Kopplung der Fernbedienung mit dem Hauptgerät ab. Koppelungsmethode: Halten Sie die "obere Lasersteuerungstaste" am Produkt und an der Fernbedienung gleichzeitig 2 Sekunden lang im eingeschalteten Zustand gedrückt, um mit dem Hauptgerät in Verbindung zu setzen.
2. Die „vordere Lasersteuertaste“, „seitliche Lasersteuertaste“ und „obere Lasersteuertaste“ auf der Fernbedienung sind mit den entsprechenden Tasten auf dem Host identisch.
3. Die „Modus-Taste“ auf der Fernbedienung kann kurz gedrückt werden, um zwischen Vollhelligkeitsmodus und Impulsmodus zu wechseln. Langes Drücken zum Steuern des Ein- und Ausschaltens wird nicht unterstützt.

Hinweise: Schieben Sie den linken Schieber nach rechts und ziehen Sie ihn heraus, um das Batteriefach herauszunehmen. Bitte wählen Sie die Modellbatterie CR2025.

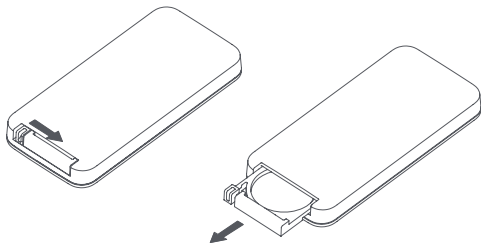

Verwendung des Indexhalters

Der Indexhalter muss über ein 1/4 Schraubenloch mit der Haupteinheit verbunden werden.

Bei Bodenunebenheiten können die rotierenden Metallfüße die Ebenheit des Rumpfes einstellen

Wenn Sie die Ausrichtung der vertikalen Linie feinabstimmen müssen, drehen Sie den Drehknopf für den horizontalen Winkel, um die vertikale Linie genau zu positionieren.

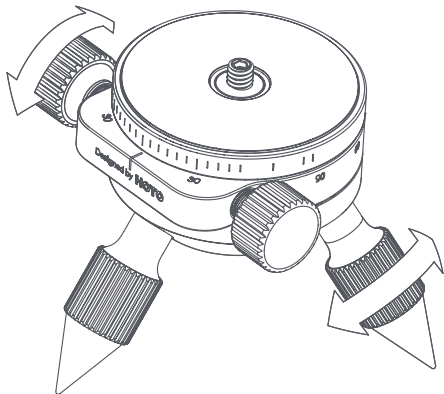

Hinweis: An der Unterseite der Index-Halterung ist eine 3/8 Schraube reserviert, mit der die Dreieckshalterung verbunden werden kann.

Verwendung des Indexhalters

Die Zielplatte kann durch einen eigenen Magneten an der Oberfläche des Eisenobjekts adsorbiert werden, was für den Einsatz in der horizontalen Szene der Kieldecke geeignet ist.

Der Zentralpunkt und die Skala sind auf der Oberfläche der Zielplatte markiert, um die Genauigkeit der Laserpositionierung zu erhöhen.

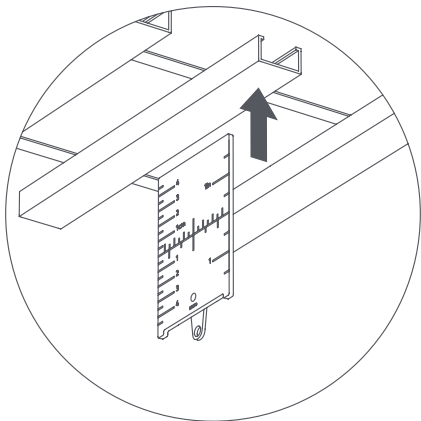

05. Hinweise

- Dieses Produkt ist kein Spielzeug und darf nicht von Kindern verwendet werden. Es wird empfohlen, dass Benutzer über 16 Jahre alt sind.
- Bitte achten Sie beim Gebrauch auf den Laser und schützen Sie Ihre Augen.
- Lagern Sie das Produkt nicht bei einer Temperatur unter -10°C oder über 45°C . Unterkühlung oder Überhitzung verkürzen die Lebensdauer des Produkts und beschädigen die eingebaute Batterie.
- Wenn das Produkt längere Zeit nicht verwendet wird, kann die Batterie beschädigt werden. Es wird empfohlen, ihn mindestens alle drei Monate aufzuladen.
- Wenn während der Arbeit ungewöhnliche Geräusche auftreten oder die Temperatur zu hoch ist, schalten Sie die Maschine bitte sofort aus.
- Bitte verwenden Sie es in einer trockenen und sauberen Umgebung. Das Eindringen von Sedimenten und Staub kann zu Schäden am Produkt führen. Spülen oder tränken Sie das Produkt nicht mit Wasser.
- Wenn am Produkt eine Anomalie auftritt, versuchen Sie bitte zunächst, es herunterzufahren und neu zu starten. Wenn der Normalzustand nicht wiederhergestellt werden kann, wenden Sie sich bitte an den Kundendienst.
- Bitte verwenden Sie einen Adapter, der den Eingabeparametern entspricht, und verwenden Sie das mitgelieferte Ladekabel, um dieses Produkt aufzuladen. Störungen, die dadurch verursacht werden, dass die Batterie nicht gemäß den oben genannten Anforderungen aufgeladen wird, fallen nicht unter die Garantie.
- Bitte stellen Sie beim Tragen und Transportieren sicher, dass sich die Produktbewegung in einem verriegelten Zustand befindet, um die Lasergenauigkeit des Produkts für eine langfristige Nutzung sicherzustellen.

LASERSTRAHLUNG

NICHT IN DEN STRAHL BLICKEN

LASERPRODUKT KLASSE 2

Maximale Leistung der Laserstrahlung $<1\text{ mW}$

Wellenlänge 630-680 nm

IEC 60825-1:2014; EN 60825-1:2014



06. Batterie

- Es dürfen nur vom Hersteller zugelassene Batterien verwendet werden. Das Ersetzen der Batterie durch einen falschen Typ kann den Sicherheitsschutz außer Kraft setzen und zu Explosionen, Bränden usw. führen.
- Platzieren Sie den Akku nicht in Umgebungen mit extrem hohen Temperaturen, wie z. B. Sonnenlicht, Feuer, Mikrowellenherden, Öfen usw., da es sonst zu einer Explosion oder dem Austreten brennbarer Flüssigkeiten oder Gase kommen kann.
- Zerlegen Sie die Batterie nicht, schlagen Sie ihn nicht, zerdrücken Sie ihn nicht und schneiden Sie ihn nicht auf, da es sonst zu einer Explosion kommen kann.
- Setzen Sie die Batterie keinem extrem niedrigen Druck aus, da dies dazu führen kann, dass die Batterie explodiert oder brennbare Flüssigkeiten und Gase austreten.
- Wenn die Batterie stark anschwillt, verwenden Sie ihn nicht weiter.
- Verschlucken Sie keine Batterien, da dies zu Verätzungen führen kann.
- Wenn Sie glauben, dass eine Batterie verschluckt oder in einen Körperteil gelangt sein könnte, suchen Sie sofort einen Arzt auf.
- Wenn das Batteriefach nicht sicher schließt, verwenden Sie das Produkt nicht mehr und halten Sie es von Kindern fern.
- Halten Sie neue und gebrauchte Batterien von Kindern fern.
- Bitte werfen Sie Batterien nicht zur Entsorgung in den Hausmüll. Bitte befolgen Sie die entsprechenden nationalen Vorschriften, um gebrauchte Batterien sicher zu entsorgen.

07. Fehlerbehebung

Fehler	Behebungsmethode
Einschaltung nicht möglich	Laden Sie das Gerät vollständig auf und schalten Sie es ein.
Laser blinkt	Bitte stellen Sie das Produkt horizontal auf und halten Sie den Neigungswinkel des Produkts $< 3^\circ$ ein.
Die Laserhelligkeit ist gering	Stellen Sie sicher, dass sich der Maschinenlaser im Pulsmodus befindet.
Die Anzeigeleuchte blinkt beim Laden nicht	Ersetzen Sie das Ladekabel und den Adapter durch sichere und konforme und laden Sie die Batterie auf.
Die Fernbedienung kann nicht steuern	<ol style="list-style-type: none">1. Ersetzen Sie die Batterie der Fernbedienung oder laden Sie den Host auf.2. Überprüfen Sie, ob der Host eingeschaltet ist.3. Halten Sie die „obere Lasersteuerungstaste“ am Produkt und an der Fernbedienung gleichzeitig gedrückt, während das Produkt eingeschaltet ist, um die Verbindung mit dem Host wiederherzustellen.
Laserunschärfe oder intermittierend	Reinigen Sie das Senderglas.

Hinweise zur Verpackung



Die Materialien der Verpackung sind recycelbar. Bitte entsorgen Sie die Verpackung auf umweltfreundliche Weise.

08.Spezifikation

Produktname: HOTO Laser Level 3*360

Produktmodell: QWFGJ002

Produktgröße: ca. 127 X 123 X 87 mm

(Bare-Metal-Größe, ohne Zubehör)

Nettogewicht des Produkts: ca. 600 g

Laserreichweite: 3*360°

Laserentfernung: 15 m auf einer Seite, insgesamt 30 m auf beiden Seiten

Lasergenauigkeit: $\pm 1,5$ mm/Entfernung 5 m, ± 3 mm/Entfernung 10 m

Automatischer Nivellierwinkel: $3^\circ \pm 1^\circ$

Batterielebensdauer: 7 Stunden (3-Laser-Vollhelligkeitsmodus),

16 Stunden (3-Laser-Pulsmodus)

Fernbedienungsentfernung: ca. 12 m

Lagertemperatur: -10°C - 45°C

Arbeitstemperatur: 0°C - 45°C

Batteriekapazität: 5000 mAh

Nennspannung: 3,7 V ---

Eingang: 5 V --- 1 A

Batterietyp: Lithiumbatterie

Ladezeit: ca. 5 h

01. Precauzioni di sicurezza

Avvertenza!

- Leggere tutte le avvertenze, istruzioni, schemi e disposizioni nel manuale prima di utilizzare il prodotto.
- Prima di utilizzare il prodotto, si prega di leggere tutte le linee guida operative e regole di sicurezza nel presente manuale, in quanto l'operazione diversa da quelle previste nel manuale potrebbe causare i danni allo strumento, influenzare la precisione di misurazione, causare la lesione personale dell'utente o dei terzi.
- Non aprire né riparare il prodotto da soli in alcun modo. Non apporre le modifiche illegali alle prestazioni del trasmettitore laser del prodotto.
- Si prega di conservare correttamente lo strumento, non posizionarlo in un luogo accessibile per i bambini né farlo usare da parte di persone non correlate.
- Non irradiare assolutamente il sole agli occhi, alle altre parti del corpo di sé, degli altri o sulle superfici altamente riflettenti.
- Le radiazioni elettromagnetiche del prodotto possono causare interferenze con altre apparecchiature e dispositivi. Si prega di non utilizzare questo prodotto in prossimità agli aerei o alle apparecchiature mediche né utilizzarlo in ambienti infiammabili o esplosivi.
- Le batterie sostituite del prodotto e i prodotti rottamati non possono essere smaltiti con i rifiuti domestici, ma vengono smaltiti in conformità con alle leggi e norme nazionali, locali pertinenti.
- Per qualsiasi difetto qualitativo riscontrato o dubbio sull'uso del prodotto, contattare tempestivamente il rivenditore locale o il produttore del prodotto e risolveremo il problema il prima possibile.

02. Introduzione del prodotto

Leggere attentamente questo manuale prima di utilizzare il prodotto e conservarlo correttamente.

Grazie per aver utilizzato il HOTO Laser Level 3*360. La figura del prodotto è meramente indicativa, prevarrà il prodotto fisico.

Questo prodotto può emettere luce laser visibile verticale o orizzontale. Serve per contrassegnare linee orizzontali o verticali sulla superficie target.

- ① Trasmettitore a laser anteriore
- ② Trasmettitore a laser laterale
- ③ Laser del trasmettitore superiore
- ④ Pulsante ON/OFF/Modalità
- ⑤ Pulsante di controllo del laser anteriore
- ⑥ Pulsante di controllo del laser laterale
- ⑦ Pulsante di controllo del laser superiore
- ⑧ Porta di ricarica Type-C
- ⑨ Indicatore di carica
- ⑩ Indicatore di impulsi

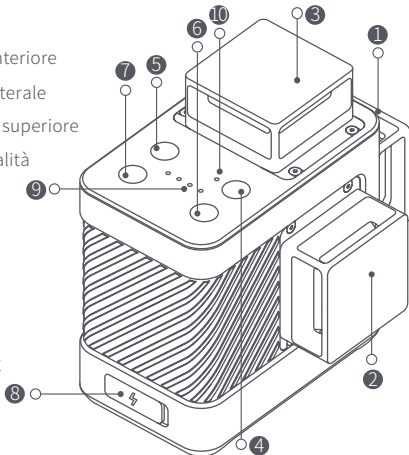

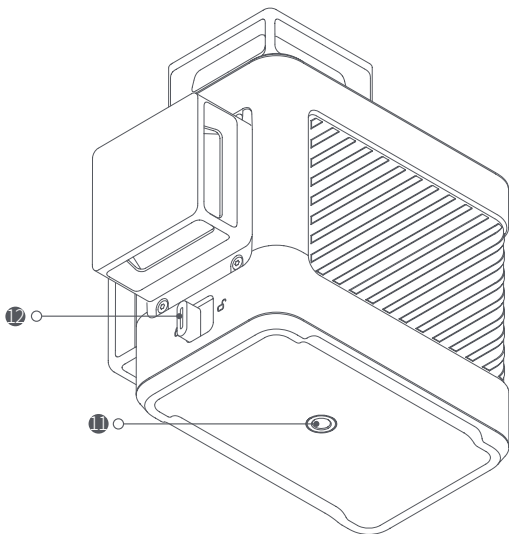

11 Quarto di filetto

12 Manopola di blocco del core

Telecomando

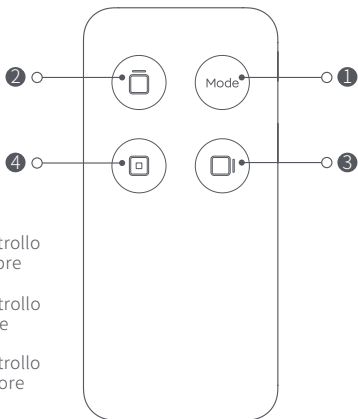

- ① Tasto Mode
- ② Pulsante di controllo del laser anteriore
- ③ Pulsante di controllo del laser laterale
- ④ Pulsante di controllo del laser superiore

03.Lista degli accessori

Telecomando × 1, Staffa indicizzatore × 1, Piastra bersaglio × 1, Sacchetto × 1, cavo di ricarica × 1

04. Istruzioni sull' utilizzo

Indicazione della carica e ricarica

75% < Carica ≤ 100%: 4 indicatori di carica accesi

50% < Carica ≤ 75%: 3 indicatori di carica accesi

25% < Carica ≤ 50%: 2 indicatori di carica accesi

Carica ≤ 25%: 1 indicatore di carica acceso

Ricarica

Si prega di effettuare completamente la ricarica prima dell' uso iniziale.

Connettere l'adattatore 5 V USB con il cavo di ricarica Type-C per ricaricare il prodotto.

Stato di ricarica:

Carica ≤ 25%: 1° indicatore di carica acceso

25% < Carica ≤ 50%: 1° indicatore di carica sempre acceso, 2° in lampeggio

50% < Carica ≤ 75%: 1, 2° indicatori di carica accesi, 3° in lampeggio

75% < Carica ≤ 100%: 1, 2, 3° indicatori di carica accesi, 4° in lampeggio

Al raggiungimento della carica al 100%, gli indicatori rimangono accesi per 3 min e poi si spengono.

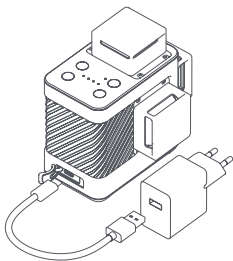

Promemoria

Il prodotto è usabile durante la ricarica. Si deve acquistare ulteriormente l'adattatore conforme.

Accensione/spegnimento nello stato di blocco del core ON/OFF

Accensione

1. Nello stato spento, tenere premuto il pulsante “ON/OFF/Modalità” 1,5 sec per accedere allo stato acceso con il core bloccato.
2. Dopo aver acceso la macchina, tutti e tre i laser si accenderanno. I laser possono essere spenti o riaccesi tramite i relativi pulsanti di controllo.
3. Premere brevemente il pulsante “ON/OFF/Modalità” per la commutazione tra la modalità di piena luminosità del laser e la modalità a impulsi.

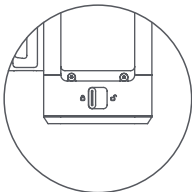

Spegnimento

1. Nello stato acceso, tenere premuto il pulsante “ON/OFF/Modalità” 1,5 sec per accedere allo stato spento con il core bloccato, gli indicatori di ricarica si spengono.
2. Dopo aver spento i tre trasmettitori a laser tramite i pulsanti di controllo laser, il decorso di due ore senza operazione comporterà lo spegnimento automatico degli indicatori di carica.

Annotazione:

1. Nello stato di core bloccato, non è possibile il livellamento automatico.
2. Nello stato di core bloccato, quando il laser acceso comincia a lampeggiare ad intervallo di 7 secondi, informa l'utente sullo stato attuale non di livellamento.
3. Dopo l'attivazione della modalità ad impulsi, gli indicatori di impulso si accendono contemporaneamente, mentre il laser è più oscuro rispetto alla modalità di piena luminosità, si può abbinarlo con il trasmettitore di laser (che sostiene la frequenza fino a 10K).

Accensione/spegnimento nello stato di core sbloccato

Ruotare la “manopola di blocco del movimento” per sbloccare il core

Accensione

1. Ruotare la “manopola di blocco del movimento” per sbloccare il core ed accendere la macchina.
2. Dopo aver acceso la macchina, tutti e tre i laser si accenderanno. I laser possono essere spenti o riaccesi tramite i relativi pulsanti di controllo.
3. Premere brevemente il pulsante “ON/OFF/Modalità” per la commutazione tra la modalità di piena luminosità del laser e la modalità a impulsi.

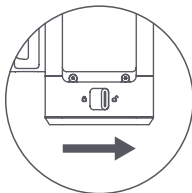

Spegnimento

1. Sblocco del movimento e spegnimento del laser: tenere premuto il pulsante “ON/OFF/Modalità” per 1,5 secondi per spegnere tutti i laser attivi, ma la spia della carica rimarrà accesa come promemoria.
2. Blocco del core e laser spento: ruotare la “manopola di blocco del movimento” per bloccare il core e spegnere completamente la macchina, il laser e le spie della carica saranno tutti spenti.

Annotazione:

Quando il core è sbloccato, se l'inclinazione del prodotto è $>3^{\circ} \pm 1^{\circ}$, ovvero supera l'angolo di livellamento automatico, verrà emesso un allarme.

1. Quando tutti i laser si spengono, lampeggeranno e emetteranno un allarme finché il prodotto non torni all'angolo di livellamento automatico.
2. Il laser attivo lampeggerà e emetterà un allarme finché il prodotto non torni all'angolo di livellamento automatico.

Uso del telecomando

Il telecomando deve essere utilizzato quando l'ospitante è acceso.

1. Se il telecomando non riesce a controllare l'unità principale, completa l'accoppiamento del telecomando e dell'unità principale. Metodo di accoppiamento: nello stato di accensione, tieni premuto contemporaneamente il "tasto di controllo laser superiore" sul prodotto e sul telecomando per 2 secondi per ricollegare l'unità principale.
2. Il "pulsante di controllo laser anteriore", il "pulsante di controllo laser laterale" e il "pulsante di controllo laser superiore" sul telecomando vengono usati ugualmente come quelli corrispondenti sull'ospitante.
3. Il "pulsante modalità" sul telecomando può essere premuto brevemente per la commutazione tra la modalità a piena luminosità e la modalità a impulsi. Non tenerlo premuto per accensione e spegnimento.

Annotazione: Spingere il cursore sinistro verso destra ed estrarlo per rimuovere il vano batteria. Scegliere la batteria di modello CR2025.

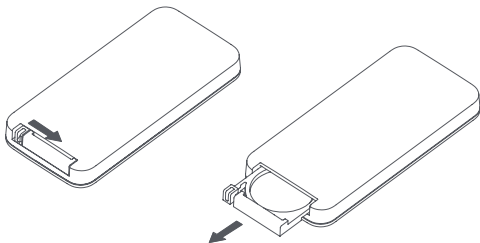

Utilizzo della staffa dell'indicatore

La staffa dell'indicatore può essere usata dopo essere collegata all'unità principale tramite un foro per vite da 1/4.

Quando il terreno è irregolare, i piedini metallici possono essere ruotati per regolare il livello dell'unità principale;

Nel caso in cui è necessario regolare con precisione l'orientamento della linea verticale, ruota la manopola dell'angolo orizzontale per posizionare accuratamente la linea verticale.

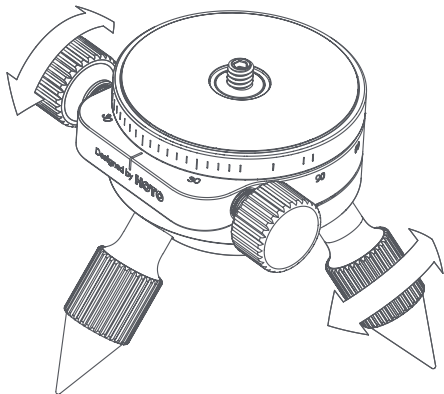

Nota: nella parte inferiore della staffa dell'indicatore è presente un foro per vite da 3/8 da collegare una staffa triangolare.

Utilizzo della piastra bersaglio

La piastra bersaglio può essere assorbita sulla superficie di oggetti di ferro con il proprio magnete, adatta per l'uso nello scenario in cui il soffitto della chiglia è orizzontale.

La superficie della piastra bersaglio è contrassegnata con il punto centrale del bersaglio e una scala, che possono migliorare la precisione del posizionamento del laser.

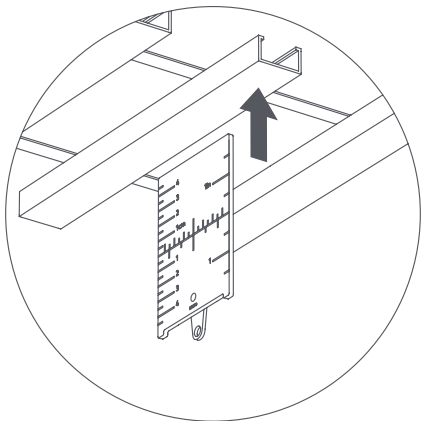

05. Precauzioni

- Il prodotto non è giocattolo non viene usato dai bambini. Se lo raccomanda agli utenti di oltre 16 anni.
- Durante l'uso, prestare attenzione al laser e proteggere gli occhi.
- Il prodotto non viene conservato a temperatura minore di -10°C o maggiore di 45°C, la temperatura troppo bassa o alta accorcerebbe la vita del prodotto e danneggerebbe la batteria incorporata.
- La disattivazione a lungo del prodotto comporterebbe il danno alla batteria, si consiglia quindi la ricarica con cadenza almeno trimestrale.
- In caso di rumore o eccessiva temperatura durante il lavoro, spegnere immediatamente la macchina.
- Si prega di utilizzarlo in un ambiente asciutto e pulito, in quanto l'intrusione di sabbia e polvere può causare danni al prodotto. Non lavare né immergere il prodotto in acqua.
- Quando il prodotto presenta l' anomalia, si prega di spegnerlo prima della riaccensione; contattare l'assistenza clientela se è impossibile il ripristino alla normalità.
- Si prega di usare l'adattatore conforme ai parametri immessi, combinarlo con il cavo a corredo per ricaricare il prodotto. L' errore imputabile alla ricarica senza ottemperanza ai suddetti requisiti sarà escluso dalla presente garanzia.
- Durante il trasporto, assicurarsi che il core del prodotto sia bloccato per garantire la precisione del laser del prodotto a lungo termine.

RADIAZIONE LASER
NON FISSARE IL RAGGIO
PRODOTTO LASER DI CLASSE 2
Uscita massima della radiazione laser <1 mW
lunghezza d'onda 630-680 nm
IEC 60825-1:2014; EN 60825-1:2014



06. Batteria

- Usare soltanto la batteria riconosciuta dal produttore. La sostituzione della batteria con una di tipo sbagliato può invalidare la protezione e causare esplosioni, incendi, ecc.
- Non mettere la batteria nell' ambiente caldissimo come sole, incendio, forno a microonde, stufa ecc., per evitare il liquido o gas infiammabile che potrebbe causare l' esplosione o la fuga.
- Non smontare, urtare, spremere né tagliare la batteria per evitare l'eventuale esplosione.
- Non mettere la batteria sotto la pressione bassissima per evitare l' esplosione della batteria o la fuga del liquido o del gas infiammabile.
- Non proseguire l' uso della batteria in caso di grave gonfiamento.
- Non inghiottire la batteria per evitare il rischio di ustione chimica.
- Rivolgersi immediatamente all' assistenza media se la batteria è ritenuta di essere inghiottita o messa in qualsiasi parte corporale.
- Se il vano batteria non si chiude bene, smettere di utilizzare il prodotto e tenerlo lontano dalla portata dei bambini.
- Mantenere le batterie nuove e usate lontana dalla portata dei bambini.
- Non smaltire la batteria come rifiuti domestici, si prega di rispettare le disposizioni nazionali per smaltirla in sicurezza.

Scatola	Manuale	Borsa	Neto
PAP 21	PAP 22	CPE 7	PAP 20
Carta	Carta	Plastica	Carta
RACCOLTA DIFFERENZIATA			
Verifica le disposizioni del tuo Comune. Separa le componenti e conferiscile in modo corretto.			



07. Eliminazione dell' errore

Problemi	Metodo di risoluzione
Impossibile accensione del prodotto	Ricaricare appieno la macchina prima dell' accensione.
Laser in lampeggio	Posizionare il prodotto in orizzontale e mantenere l'inclinazione del prodotto <math><3^\circ</math>.
Luminosità di laser bassa	Confermare che il laser della macchina sia in modalità ad impulsi
Indicatori non lampeggiano durante la ricarica	Sostituire il cavo di ricarica e l'adattatore sicuri e conformi per ricaricare di nuovo.
Telecomando incontrollabile	<ol style="list-style-type: none">1. Sostituire la batteria del telecomando o ricaricare l' ospitante.2. Confermare se l' ospitante è acceso.3. Tenere premuto contemporaneamente il "pulsante di controllo laser superiore" sul prodotto e sul telecomando mentre il prodotto è acceso per riconnettere l' ospitante.
Laser ambiguo o intermittente	Pulire il trasmettitore dal vetro.

Note per l'imballaggio



I materiali di imballaggio sono riciclabili. Si prega di smaltire gli imballaggi nel ripese dell'ambiente.

08.Parametri di base

Denominazione del prodotto: HOTO Laser Level 3*360

Modello del prodotto: QWFGJ002

Dimensioni: C.ca 127 X 123 X 87 mm

(dimensioni della macchina nuda senza accessori)

Peso netto: C.ca 600 g

Intervallo della gamma: 3*360°

Distanza di laser: 15 m al lato, 30 m per entrambi i lati

Precisione laser: ± 1.5 mm/5 m di distanza, ± 3 mm/10 m di distanza

Angolo di auto-livellamento: $3^{\circ} \pm 1^{\circ}$

Autonomia: 7 ore (3 modalità di piena luminosità laser),

16 ore (3 modalità di piena luminosità laser)

Distanza di telecomando: C.ca 12 m

Temperatura di conservazione: -10°C - 45°C

Temperatura di servizio: 0°C - 45°C

Capacità della batteria: 5000 mAh

Tensione nominale della: 3,7 V ---

Parametri d' ingresso: 5 V --- 1 A

Tipo di batteria: Batteria al litio

Durata di ricarica: C.ca 5 ore

01. Precauzioni di sicurezza

Attention !

- Avant d'utiliser le produit, veuillez lire attentivement toutes les mises en garde, instructions, illustrations et réglementations figurant dans le manuel d'utilisation.
- Avant d'utiliser le produit, veuillez lire attentivement toutes les instructions d'utilisation et les règlements de sécurité figurant dans ce manuel. L'utilisation du produit de manière non conforme aux instructions de ce manuel peut causer des dommages à l'appareil, affecter la précision des mesures et entraîner des blessures pour l'utilisateur ou des tiers.
- N'ouvrez ni ne réparez le produit de quelque manière que ce soit. Il est strictement interdit de modifier illégalement ou de modifier les performances de l'émetteur laser du produit.
- Veuillez conserver l'appareil de manière appropriée et le tenir hors de portée des enfants pour éviter une utilisation non autorisée.
- Il est strictement interdit de diriger l'émetteur laser du produit vers les yeux ou d'autres parties du corps, ainsi que de l'orienter vers des surfaces hautement réfléchissantes.
- Le rayonnement électromagnétique du produit peut perturber d'autres appareils et équipements. N'utilisez pas le produit à proximité d'avions ou d'équipements médicaux, et évitez de l'utiliser dans des environnements inflammables ou explosifs.
- Les piles usagées et les produits hors service ne doivent pas être jetés avec les ordures ménagères. Veuillez les traiter conformément aux lois et réglementations nationales ou locales sur la gestion des piles usagées et des produits hors service.
- En cas de problème de qualité du produit ou si vous avez des questions concernant son utilisation, veuillez contacter rapidement votre revendeur local ou le fabricant du produit. Nous nous engageons à vous aider dans les meilleurs délais.

02. Présentation du Produit

Avant d'utiliser le produit, veuillez lire attentivement le manuel d'utilisation et le conserver soigneusement.

Merci d'utiliser HOTO Laser Level 3*360. Les images du produit sont fournies à titre indicatif uniquement. Veuillez vous référer au produit réel. Ce produit peut émettre des faisceaux laser visibles verticaux ou horizontaux. Il est utilisé pour marquer des lignes horizontales ou verticales sur des surfaces cibles.

- ① Émetteur laser avant
- ② Émetteur laser latéral
- ③ Émetteur laser supérieur
- ④ Bouton d'alimentation / de mode
- ⑤ Bouton de contrôle du laser avant
- ⑥ Bouton de contrôle du laser latéral
- ⑦ Bouton de contrôle du laser supérieur
- ⑧ Port de charge Type-C
- ⑨ Indicateur de batterie
- ⑩ Indicateur d'impulsion

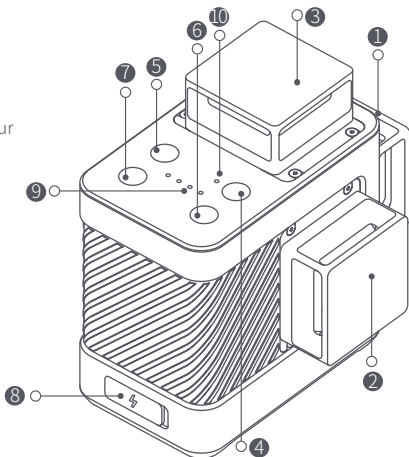

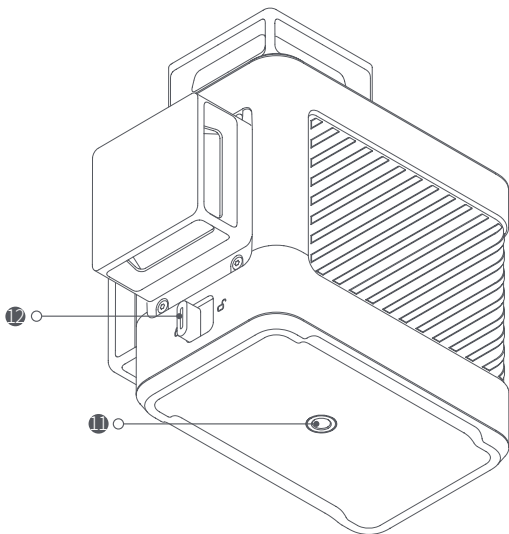

❶ Trou de vis d'un quart de pouce

❷ Bouton de verrouillage du mécanisme

Télécommande

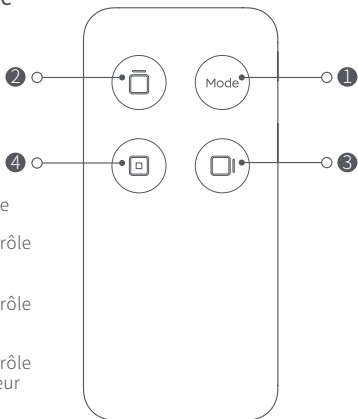

- ① Bouton de mode
- ② Bouton de contrôle du laser avant
- ③ Bouton de contrôle du laser latéral
- ④ Bouton de contrôle du laser supérieur

03. Liste des Accessoires

Télécommande × 1, support de rapporteur × 1, cible × 1, sac de rangement × 1, câble de charge × 1

04. Guide d'Utilisation

Affichage batterie et chargement

75% < batterie ≤ 100% : 4 indicateurs de batterie allumés

50% < batterie ≤ 75% : 3 indicateurs de batterie allumés

25% < batterie ≤ 50% : 2 indicateurs de batterie allumés

Batterie ≤ 25% : 1 indicateur de batterie allumé

Chargement

Veuillez charger complètement avant la première utilisation.

Connectez le produit à un adaptateur USB 5V à l'aide du câble de chargement de type C.

État de charge :

Batterie ≤ 25% : le premier indicateur de batterie clignote

25% < batterie ≤ 50% : le premier indicateur de batterie est allumé, le deuxième clignote

50% < batterie ≤ 75% : les premier et deuxième indicateurs de batterie sont allumés, le troisième clignote

75% < batterie ≤ 100% : les premier, deuxième et troisième indicateurs de batterie sont allumés, le quatrième clignote

Après que la batterie est chargée à 100%, l'indicateur de batterie reste allumé pendant 3 minutes, puis s'éteint.

Remarque

Le produit peut être utilisé normalement pendant le chargement. Il nécessite d'acheter un adaptateur conforme et sécurisé.

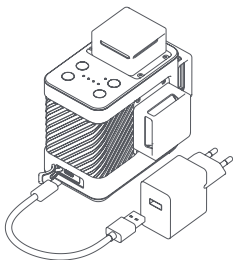

Allumer / Éteindre en mode de verrouillage du mécanisme

Allumer / Éteindre

Allumer

1. En état éteint, maintenez enfoncé le Bouton d'alimentation / de mode de l'appareil pendant 1,5 seconde pour passer en mode de démarrage en verrouillage du mécanisme.
2. Après la mise sous tension, les trois lasers s'allument. Vous pouvez les éteindre ou les rallumer en utilisant les boutons de contrôle correspondants.
3. Appuyez brièvement sur le Bouton d'alimentation / de mode pour basculer entre le mode pleine puissance et le mode d'impulsion des lasers.

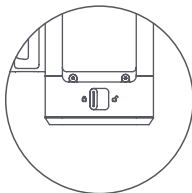

Éteindre

1. En état de mise sous tension, appuyez longuement sur le Bouton d'alimentation / de mode pendant 1,5 seconde pour passer à l'état d'arrêt avec le mécanisme verrouillé. L'indicateur de batterie s'éteint.
2. Si les trois émetteurs laser sont éteints à l'aide des boutons de contrôle du laser et qu'aucune action n'est effectuée pendant deux heures, l'indicateur de batterie s'éteint automatiquement.

Remarque :

1. En mode de verrouillage du mécanisme, il n'est pas possible de faire une auto-calibration ou de mettre à niveau automatiquement.
2. Lorsqu'il est en mode de verrouillage du mécanisme, le laser allumé clignote toutes les 7 secondes pour indiquer à l'utilisateur que l'appareil n'est pas en mode de nivellement.
3. En mode d'impulsion, l'indicateur d'impulsion s'allume en même temps. Les lasers sont moins lumineux que dans le mode pleine puissance et peuvent être utilisés avec un récepteur laser (prise en charge de la fréquence 10 kHz).

Allumer / Éteindre en mode de déverrouillage du mécanisme

Déverrouillez le mécanisme en déplaçant le bouton de verrouillage du mécanisme

Allumer

1. Déverrouillez le mécanisme en déplaçant le bouton de verrouillage du mécanisme pour passer en mode de démarrage en déverrouillage du mécanisme.
2. Après la mise sous tension, les trois lasers s'allument. Vous pouvez les éteindre ou les rallumer en utilisant les boutons de contrôle correspondants.
3. Appuyez brièvement sur le Bouton d'alimentation / de mode pour basculer entre le mode pleine puissance et le mode d'impulsion des lasers.

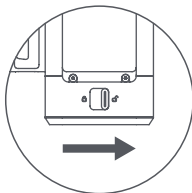

Éteindre

1. Déverrouillage du mécanisme et désactivation des lasers : maintenez enfoncé le Bouton d'alimentation / de mode pendant 1,5 seconde pour éteindre tous les lasers en cours d'utilisation. Cependant, l'indicateur de batterie reste allumé en permanence pour indiquer l'état de la batterie.
2. Verrouillage du mécanisme et désactivation des lasers : déplacez le bouton de verrouillage du mécanisme pour verrouiller le mécanisme, ce qui met l'appareil en mode d'arrêt complet. Les lasers sont désactivés et l'indicateur de batterie s'éteint.

Remarque :

Fonctionner en mode de déverrouillage du mécanisme : si l'angle d'inclinaison du produit est supérieur à $3^{\circ} \pm 1^{\circ}$, c'est-à-dire en dehors de l'angle d'auto-nivellement, une alarme se déclenche pour avertir.

1. Si tous les lasers sont éteints, les trois groupes de lasers clignotent en alarme jusqu'à ce que l'angle d'auto-nivellement soit rétabli.
2. Si les lasers sont actifs, le laser concerné clignote en alarme jusqu'à ce que l'angle d'auto-nivellement soit rétabli.

Utilisation de la télécommande

La télécommande doit être utilisée lorsque l'appareil principal est allumé.

1. Si la télécommande ne peut pas contrôler l'unité principale, procédez à l'appariement entre la télécommande et l'unité principale. Méthode d'appariement : appuyez sur le "bouton de contrôle laser supérieur" du produit et de la télécommande en même temps et maintenez-le enfoncé pendant 2 secondes sous tension pour rétablir la connexion avec l'unité principale.
2. Les boutons de contrôle du laser avant, du laser latéral et du laser supérieur sur la télécommande fonctionnent de la même manière que les boutons correspondants sur l'appareil principal.
3. Appuyer brièvement sur le bouton de mode sur la télécommande permet de passer entre le mode pleine puissance et le mode d'impulsion, mais il n'est pas possible d'allumer ou d'éteindre l'appareil en maintenant enfoncé ce bouton.

Remarque : Poussez le couvercle coulissant latéral à gauche vers la droite et tirez vers l'extérieur pour retirer le compartiment à piles. Utilisez des piles de modèle CR2025.

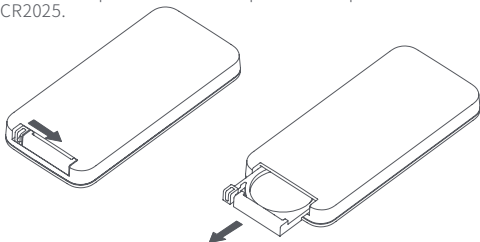

Utilisation du support de l'indexeur

Le support de l'indexeur est utilisé après avoir été raccordé à l'unité principale par les trous de vis 1/4.

En cas de sol inégal, tournez les pieds métalliques pour ajuster le niveau du corps ;

En cas de réglage fin de l'orientation de la ligne verticale, tournez le bouton d'angle horizontal pour positionner avec précision la ligne verticale.

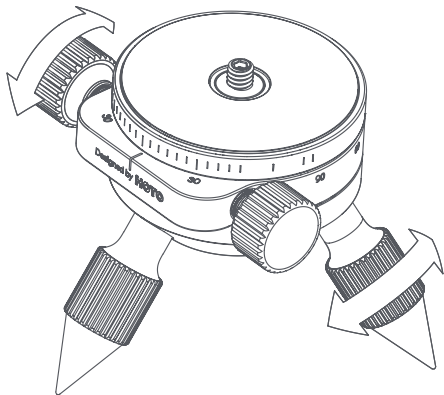

Remarque: La partie inférieure du support de l'indexeur est réservée à un orifice de 3/8 de vis, qui peut être utilisé pour connecter le support du triangle.

Utilisation de la plaque cible

La plaque cible peut être fixée à la surface d'objets ferreux par son propre aimant et convient aux scénarios de nivellement du plafond de la quille.

La surface de la plaque cible est marquée d'un œil-de-bœuf et d'une échelle, ce qui permet d'accroître la précision du positionnement laser.

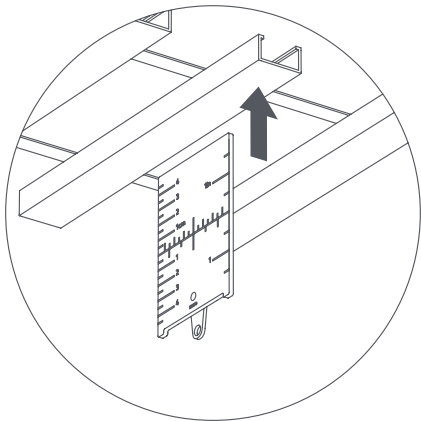

05. Consignes de Sécurité

- Ce produit n'est pas un jouet, il est interdit aux enfants et est recommandé aux utilisateurs de plus de 16 ans.
- Lors de l'utilisation, veuillez faire attention aux lasers et protéger vos yeux.
- La température de stockage du produit ne doit pas être inférieure à -10°C ou supérieure à 45°C. Une température trop basse ou trop élevée réduit la durée de vie du produit et endommage la batterie intégrée.
- Si le produit reste inutilisé pendant une longue période, cela peut entraîner des dommages à la batterie. Il est recommandé de la recharger au moins tous les trois mois.
- Si des bruits anormaux se produisent ou si la température devient excessive pendant le fonctionnement, veuillez l'éteindre immédiatement.
- Veuillez utiliser le produit dans un environnement sec et propre. L'intrusion de poussière ou de sable peut endommager le produit. Le produit est interdit de lavage ou d'immersion dans l'eau.
- En cas de dysfonctionnement du produit, essayez d'abord de l'éteindre et de le rallumer. Si le problème persiste, veuillez contacter le service client.
- Veuillez utiliser un adaptateur conforme aux spécifications d'entrée et utiliser le câble de chargement fourni pour recharger le produit. Les pannes causées par une recharge non conforme aux exigences ci-dessus ne sont pas couvertes par la garantie.
- Lors du transport, veuillez vous assurer que le produit est en état de verrouillage du mécanisme pour garantir la précision du laser à long terme.

RADIATION LASER
NE PAS FIXER LE FAISCEAU
LUMINEUX DES YEUX
PRODUIT LASER DE CLASSE 2
Émission maximale de la radiation laser <1 mW
Longueur d'ondes 630-680 nm
CEI 60825-1:2014; EN 60825-1:2014



06. Batterie

- Utilisez uniquement des piles approuvées par le fabricant. Le remplacement par des piles de modèle incorrect peut entraîner une défaillance de la protection de sécurité, entraînant des risques d'explosion ou d'incendie.
- Ne placez pas les piles dans des environnements à température extrêmement élevée, tels que la lumière directe du soleil, le feu, le four à micro-ondes, le four, etc., car cela pourrait entraîner une explosion ou une fuite de liquide ou de gaz inflammable.
- Ne démontez pas, ne frappez pas, ne serrez pas ou ne coupez pas la batterie, car cela pourrait provoquer une explosion.
- Ne placez pas la batterie dans un environnement de très basse pression, car cela pourrait entraîner une explosion de la batterie ou une fuite de liquides et de gaz inflammables.
- Si la batterie est gravement gonflée, cessez immédiatement de l'utiliser.
- Ne pas avaler les piles, cela peut entraîner des brûlures chimiques.
- Si vous pensez qu'une pile a été avalée ou placée dans n'importe quelle partie du corps, demandez immédiatement une assistance médicale.
- Si le compartiment à piles n'est pas correctement fermé, cessez d'utiliser le produit et gardez-le hors de portée des enfants.
- Tenir les piles neuves et usagées hors de la portée des enfants.
- Ne jetez pas les piles usagées dans les ordures ménagères, veuillez les éliminer conformément aux réglementations nationales applicables pour une élimination sûre des piles usagées.

Remarques pour l'emballage



Les matériaux d'emballage sont recyclables. Veuillez éliminer l'emballage de façon écologique.

07. Dépannage

Panne	Méthodes de dépannage
Impossible d'allumer	Chargez complètement l'appareil et mettez-le en marche.
Le laser clignote	Placez le produit à plat, en veillant à ce que l'angle d'inclinaison soit inférieur à 3°.
Faible luminosité du laser	Vérifiez si le laser de l'appareil est en mode d'impulsion.
L'indicateur ne clignote pas pendant la charge	Remplacez le câble de charge et l'adaptateur par des modèles conformes aux normes de sécurité, puis rechargez l'appareil.
La télécommande ne fonctionne pas	<ol style="list-style-type: none">1. Remplacez les piles de la télécommande ou chargez l'appareil principal.2. Vérifiez si l'appareil principal est allumé.3. En état de mise sous tension, maintenez simultanément le bouton de contrôle du laser supérieur sur le produit et sur la télécommande pour rétablir la connexion.
Le laser est flou ou intermittent	Nettoyez la vitre de l'émetteur.

08.Caractéristiques de Base

Nom du produit : HOTO Laser Level 3*360

Modèle du produit : QWFGJ002

Dimensions du produit : environ 127 X 123 X 87 mm
(dimensions de l'appareil seul, sans accessoires)

Poids net du produit : environ 600 g

Plage laser : 3*360°

Portée du laser : 15 m d'un côté, 30 m au total des deux côtés

Précision du laser : $\pm 1,5$ mm à une distance de 5 m,
 ± 3 mm à une distance de 10 m

Angle d'auto-nivellement : $3^\circ \pm 1^\circ$

Autonomie de la batterie : 7 h (mode pleine puissance de 3 lasers) ;
16 h (mode d'impulsion de 3 lasers)

Distance de la télécommande : environ 12 m

Température de stockage : -10°C à 45°C

Température de fonctionnement : 0°C à 45°C

Capacité de la batterie : 5000 mAh

Tension nominal de la : 3,7 V

Paramètres d'entrée : 5 V 1 A

Type de batterie : batterie au lithium

Temps de charge: environ 5 h

01.Indicaciones de Seguridad

¡Advertencia!

- Lea atentamente todas las advertencias de seguridad, indicaciones, esquemas y lo estipulado detallados en el presente manual de instrucciones.
- Lea detenidamente todas las instrucciones de funcionamiento y normas de seguridad de este manual antes de utilizar el producto. Si no utiliza el producto de acuerdo con las directrices de este manual, el instrumento podría resultar dañado, afectar a la precisión de las mediciones o provocar lesiones personales al usuario o a terceros.
- No abra o repare el producto por sí mismo de ninguna manera, modificación ilegal o cambiar el rendimiento del transmisor láser del producto está estrictamente prohibido.
- Por favor, cuide bien el instrumento, no lo ponga en un lugar donde los niños puedan tener acceso a él, y evite el uso de personas no relacionadas.
- Está estrictamente prohibido utilizar el láser del producto para irradiar sus propios ojos o los ojos de otras personas y otras partes del cuerpo, y está estrictamente prohibido irradiar el láser sobre la superficie de objetos altamente reflectantes.
- La radiación electromagnética del producto puede causar interferencias con otros equipos y dispositivos, por favor no utilice el producto cerca de aviones o equipos médicos, no utilice el producto en ambientes inflamables, explosivos.
- Las baterías usadas y los productos al final de su vida útil sustituidos por el producto no pueden desecharse con la basura doméstica, por favor deseche las baterías usadas y los productos al final de su vida útil de acuerdo con las leyes y reglamentos nacionales o locales pertinentes.
- Si hay algún problema de calidad con el producto, o si tiene alguna pregunta sobre el uso del producto, póngase en contacto a tiempo con el distribuidor local o con el fabricante del producto, y le resolveremos el problema a la primera.

02. Introducción del Producto

Lea atentamente el presente manual de instrucciones antes de manejar este producto, y manténgalo bien guardado.

Gracias por utilizar HOTO Laser Level 3*360. La imagen del producto es sólo para ilustración, por favor refiérase al producto real.

Este producto emite luz láser visible vertical u horizontal para marcar líneas horizontales o verticales en una superficie objetivo.

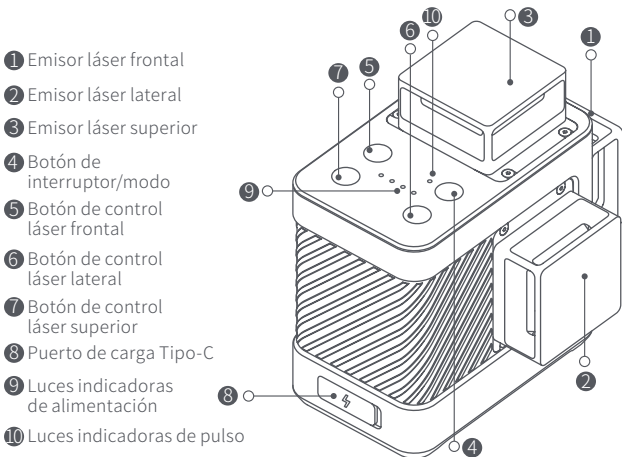

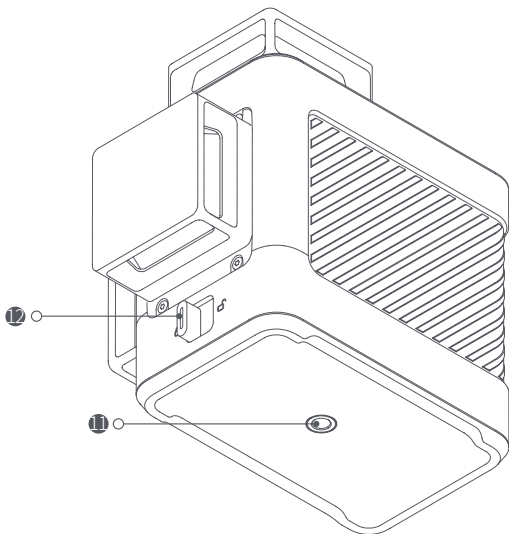

1 Puerto de cuarto de rosca

2 Perilla de bloqueo de movimiento

Mando a distancia

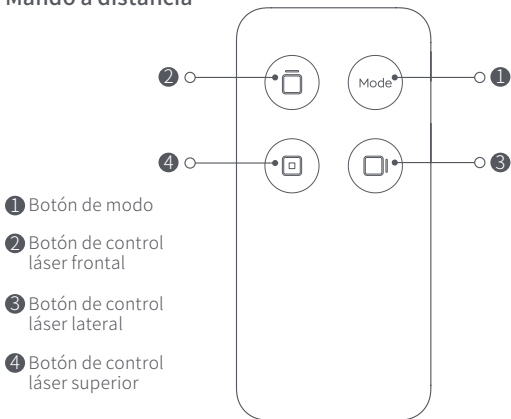

03. Lista de Accesorios

Mando a distancia × 1, soporte del indexador × 1, tablilla de puntería × 1, bolsa de almacenamiento × 1, cable de carga × 1

04. Instrucciones del Manejo

Visualización de la cantidad de carga restante de la batería y carga

75% < Cantidad de carga \leq 100%: 4 luces indicadoras de la cantidad de carga encendidas.

50% < Cantidad de carga \leq 75%: 3 luces indicadoras de la cantidad de carga encendidas.

25% < Cantidad de carga \leq 50%: 2 luces indicadoras de la cantidad de carga encendidas. Cantidad de carga \leq 25%: 1 luz indicadora de la cantidad de carga encendida.

Carga

Cargue la batería al 100% por la primera vez de utilización.

Utiliza el cable de carga Tipo-C para conectar un adaptador USB de 5 V para cargar este producto. Estado de carga:

Cantidad de carga \leq 25%: la 1ª luz indicadora parpadea.

25% < Cantidad de carga \leq 50%: la 1ª luz indicadora siempre encendida, la 2ª parpadea.

50% < Cantidad de carga \leq 75%: la 1ª y 2ª luz indicadora siempre encendidas, la 3ª parpadea.

75% < Cantidad de carga \leq 100%: la 1ª, 2ª y 3ª luz indicadora siempre encendidas, la 4ª parpadea.

La luz indicadora de carga al 100% está siempre encendida durante 3 min y luego se apaga.

Notas

El producto puede utilizarse normalmente durante la carga. Es necesario adquirir un adaptador propio que cumpla las normas de seguridad.

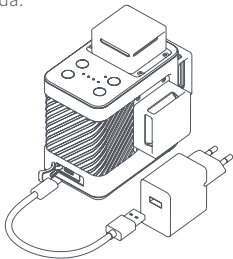

Encendido/apagado del movimiento en estado bloqueado

Encendido/Apagado

Encendido

1. En el estado apagado, pulse prolongadamente el "botón de interruptor/modo" de la unidad principal durante 1,5 segundos para entrar en el estado de encendido con el movimiento bloqueado.
2. Los tres láseres están encendidos después del encendido, el láser se puede apagar o encender de nuevo mediante los botones de control del láser correspondientes.
3. Pulgando brevemente el "botón de interruptor/modo" se puede conmutar el modo de brillo total del láser o el modo de pulso.

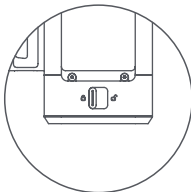

Apagado

1. En el estado de encendido, pulse prolongadamente el "botón de interruptor/modo" durante 1,5 segundos para entrar en el estado de apagado bajo el bloqueo de movimiento, la luz indicadora de encendido se apaga.
2. Cuando los tres emisores de láser se apagan mediante el botón de control del láser, el indicador de encendido se apaga automáticamente tras dos horas sin funcionar.

Observaciones:

1. El movimiento funciona en estado bloqueado y no puede calibrarse automáticamente para la nivelación.
2. Cuando el movimiento funciona en estado bloqueado, el láser actualmente encendido parpadea una vez cada 7 segundos para recordar al usuario el estado actual de no nivelación.
3. Cuando el modo de pulso está activado, la luz indicadora de pulso se enciende de forma sincronizada, el láser es más oscuro que el modo de brillo completo, se puede utilizar con un receptor láser (soporta una frecuencia de 10 K).

Encendido/apagado con movimiento desbloqueado

Desbloquee el movimiento girando la "perilla de bloqueo de movimiento".

Encendido

1. Conmute la "perilla de bloqueo de movimiento" para desbloquear el movimiento, es decir, para entrar en el estado de encendido en el estado desbloqueado.

2. Los tres láseres están encendidos después del encendido, el láser se puede apagar o encender de nuevo mediante los botones de control del láser correspondientes.

3. Pulsando brevemente el "botón de interruptor/modo" se puede conmutar el modo de brillo total del láser o el modo de pulso.

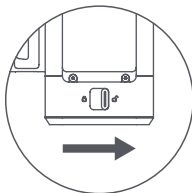

Apagado

1. Desbloqueo de movimiento y apagado del láser: Mantenga pulsado el "botón de interruptor/modo" durante 1,5 segundos para apagar todos los láseres que estén funcionando en ese momento, pero la luz indicadora de cantidad de carga seguirá encendida para recordar.

2. Bloqueo de movimiento y apagado del láser: Conmute la "perilla de bloqueo de movimiento" para bloquear el movimiento, es decir, para entrar en el estado de apagado total, el láser está apagado, la luz indicadora de cantidad de carga está apagada.

Observaciones:

El movimiento funciona en estado desbloqueado, si el ángulo de inclinación del producto $> 3^{\circ} \pm 1^{\circ}$, es decir, más allá del ángulo de nivelación automática, se alamará.

1. Si el láser está apagado, los tres láseres parpadearán hasta que vuelva al ángulo de nivelación automática.

2. Si el láser está funcionando, el láser actual parpadea hasta que vuelve al ángulo de nivelación automática.

Uso del mando a distancia

El mando a distancia debe utilizarse cuando la unidad principal está encendida.

1. Si el mando a distancia no puede controlar la unidad principal, complete el emparejamiento entre el mando a distancia y la unidad principal. Método de emparejamiento: Mantenga pulsado el "botón de control láser superior" del producto y el mando a distancia al mismo tiempo durante 2 segundos bajo el estado de encendido para restablecer la conexión con la unidad principal.
2. El "botón de control del láser frontal", el "botón de control del láser lateral" y el "botón de control del láser superior" del mando a distancia son los mismos que los botones correspondientes de la unidad principal.
3. El "botón de modo" del mando a distancia se puede utilizar para cambiar entre el modo de brillo total y el modo de pulso con una pulsación corta, y no admite una pulsación larga para encender/apagar.

Observaciones:Empuje el deslizador izquierdo hacia la derecha y tire de él hacia fuera para extraer el compartimento de la batería; utilice baterías del tipo CR2025.

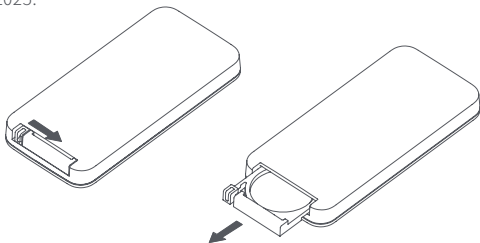

Uso del soporte del indexador

El soporte indexador se utiliza después de conectarlo a la unidad principal a través de los orificios para tornillos de 1/4.

En caso de terreno irregular, gire las patas metálicas para ajustar el nivel del cuerpo;

En caso de ajuste fino de la orientación de la línea vertical, gire la perilla de ángulo horizontal para posicionar con precisión la línea vertical.

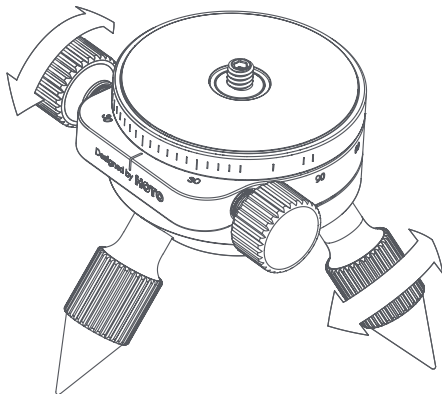

Nota: La parte inferior del soporte del indexador está reservada con un puerto de tornillo de 3/8, que se puede utilizar para conectar el soporte triangular.

Uso de la tablilla de puntería

La placa de puntería puede fijarse a la superficie de objetos ferrosos mediante su propio imán, y es adecuada para su uso en escenarios de nivelación de techos de quilla.

La superficie de la placa de puntería está marcada con una diana y una escala, lo que puede aumentar la precisión del posicionamiento láser.

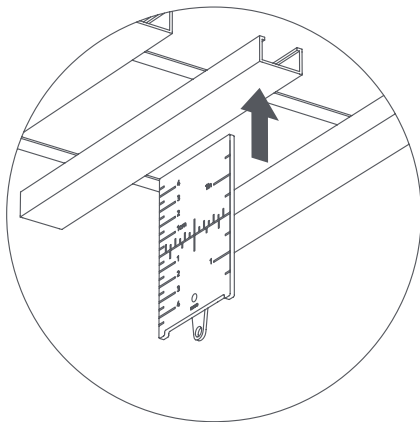

05. Atenciones

- Este producto no es un juguete, los niños tienen prohibido su uso, se recomienda que el usuario sea mayor de 16 años.
- Por favor, preste atención al láser y proteja sus ojos durante el uso.
- La temperatura de almacenamiento del inflador no debe ser inferior a -10°C ni superior a 45°C . Tanto la temperatura demasiado alta como la demasiado baja pueden reducir la vida útil del inflador y hacer daños a la batería desmontable.
- Se puede perjudicar la batería en caso de que el inflador esté en paro por largo tiempo. Se recomienda que por lo menos se lo carga una vez cada tres meses.
- En caso de que ocurran ruidos extraños o sobret temperatura durante el funcionamiento, se debe apagar el inflador inmediatamente.
- Por favor, utilícelo en un ambiente seco y limpio, la intrusión de barro y polvo puede causar daños en el producto, el producto está prohibido enjuagar o remojar en agua.
- Cuando el producto parezca anormal, por favor intente apagarlo y encenderlo de nuevo primero; si no puede volver a la normalidad, por favor contacte con el servicio de atención al cliente.
- Por favor, utilice el adaptador que cumpla los parámetros de entrada con el cable de carga suministrado para cargar el producto. Los fallos causados por no cargar el producto de acuerdo con los requisitos anteriores no están cubiertos por la garantía.
- Por favor, asegúrese de que el movimiento del producto está en un estado bloqueado cuando lo lleve y transporte, con el fin de garantizar la precisión del láser del producto para un uso a largo plazo.

Notas sobre el embalaje



Los materiales de embalaje son reciclables. Elimine el embalaje de forma respetuosa con el medio ambiente.

06. Batería

- Sólo se permiten baterías aprobadas por el fabricante. La sustitución de las baterías por otras de tipo incorrecto puede invalidar la protección de seguridad y suponer un peligro de explosión, incendio, etc.
- No deje la batería en entornos con temperaturas extremadamente altas, como la luz solar, el fuego, el microondas, el horno, etc., ya que podría provocar una explosión o la fuga de líquidos o gases inflamables.
- No se puede desmontar, golpear, apretar o cortar la batería, o, se puede causar el estallido.
- No se puede colocar la batería a presión demasiado baja, o, se puede producir el estallido de la batería o fugar líquido y gas combustibles.
- Si la batería sufre una dilatación grave, se prohíbe continuar usarla.
- No se trague la batería, ya que podría sufrir quemaduras químicas.
- Si cree que la batería puede haber sido ingerida o colocada dentro de cualquier parte del cuerpo, busque atención médica inmediatamente.
- Si el compartimento de la batería no está bien cerrado, deje de utilizar el producto y manténgalo alejado de los niños.
- Mantenga a los niños alejados de las baterías nuevas y usadas.
- No tire las baterías a la basura doméstica, y siga la normativa nacional adecuada para la eliminación segura de las baterías usadas.

RADIACIÓN LÁSER
NO MIRE FIJAMENTE AL RAYO
PRODUCTO LÁSER DE CLASE 2
Salida máxima de la radiación láser < 1 mW
longitud de onda 630-680 nm
IEC 60825-1:2014; EN 60825-1:2014



07. Eliminación de Averías

Avería	Métodos de eliminación
Fracaso del encendido	Cargue el inflador hasta 100% de la cantidad de carga de la batería y enciéndalo.
Parpadeo láser	Coloque el producto en posición horizontal y manténgalo inclinado en un ángulo de $< 3^\circ$.
Bajo brillo del láser	Confirme si el láser de la máquina está en modo de pulso.
La luz indicadora no parpadea durante la carga	Cambia al cable de carga y el adaptador seguros y de cumplimiento con las normas para cargarlo de nuevo.
No se puede controlar el mando a distancia	<ol style="list-style-type: none">1. Cambie las baterías del mando a distancia o cargue la unidad principal.2. Asegúrese de que la unidad principal está encendida.3. Mantenga pulsado el "botón de control láser superior" del producto y del mando a distancia al mismo tiempo para restablecer la conexión con la unidad principal en condiciones de encendido.
Luz láser borrosa o intermitente	Limpie el cristal del emisor.

08. Parámetros Básicos

Nombre del producto: HOTO Laser Level 3*360

Modelo: QWFGJ002

Tamaño del producto: 127 X 123 X 87 mm
(tamaño de máquina desnuda, sin accesorios)

Peso neto del producto: 600 g aproximadamente.

Alcance del láser: 3*360°

Distancia del láser: 15 m en un lado, 30 m en ambos lados en total

Precisión del láser: $\pm 1,5$ mm/distancia 5 m, ± 3 mm/distancia 10 m

Ángulo de nivelación automática: $3^{\circ} \pm 1^{\circ}$

Tiempo de autonomía: 7 h (modo de brillo completo de 3 láseres),
16 h (modo de pulso de 3 láseres)

Distancia del mando a distancia: 12 m aproximadamente.

Temperatura de almacenamiento: -10°C - 45°C

Temperatura de funcionamiento: 0°C - 45°C

Capacidad de batería: 5000 mAh

Tensión nominal de la: 3.7 V

Parámetros de entrada: 5 V 1 A

Tipo de batería: batería de litio

Tiempo de carga: 5 horas aproximadamente.

Designed by **HOTO**