

平面印刷品基本技术要求

科沃斯机器人股份有限公司

设计:王心竺

日期:2021.12.30

物料名称

说明书

尺寸:A5(145*210mm)

材质:封面 157g 哑粉纸 +105g 内页哑粉纸

型号

ZJ2113

页数:96P

印刷颜色:CMYK 四色印刷

物料编号

451-2113-0302

比例:1:1

装订方式:胶装

版次

A00

变更记录:



DEEBOT PLUS

**Instruction Manual/Manuel d'instructions/
Manual de instrucciones**

Important Safety Instructions

IMPORTANT SAFETY INSTRUCTIONS

READ ALL INSTRUCTIONS BEFORE USING THIS APPLIANCE.

SAVE THESE INSTRUCTIONS

For Household use only

When using an electrical appliance, basic precautions should always be followed, including the following:

WARNING: Read all safety warnings and instructions. Failure to follow the warnings and instructions may result in electric shock, fire or serious injury.

WARNING: To reduce the risk of fire, electric shock, or injury:

1. Do not allow to be used as a toy. Close attention is necessary when used by or near children.
2. Clear the area to be cleaned. Remove power cords and small objects from the floor that could entangle the Appliance. Tuck rug fringe under the rug base, and lift items such as curtains and tablecloths off the floor.
3. If there is a drop off in the cleaning area due to a step or stairs, you should operate the Appliance to ensure that it can detect the step without falling over the edge. It may become necessary to place a physical barrier at the edge to keep the unit from falling. Make sure the physical barrier is not a trip hazard.
4. Only use as described in this manual. Only use attachments recommended or sold by the manufacturer.
5. Please make sure your power supply voltage matches the power voltage marked on the Docking Station.
6. Do not handle plug or appliance with wet hands.
7. Non-rechargeable batteries are prohibited.
8. Do not use without Auto-Empty Dust Bin and/or filters in place.
9. Do not operate the vacuum in an area where there are lit candles or fragile objects on the floor to be cleaned.
10. Do not use and store in extremely hot or cold environments (below -5°C / 23°F or above 40°C / 104°F). Please charge the robot

in temperature above 0°C/32°F and below 40°C/104°F.



11. Keep hair, loose clothing, fingers, and all parts of body away from any openings and moving parts.
12. Do not operate the Appliance in a room where an infant or child is sleeping.
13. For INDOOR use ONLY. Do not use the Appliance in outdoor, commercial or industrial environments. Do not use Appliance on wet surfaces or surfaces with standing water.
14. Do not allow the Appliance to pick up large objects like stones, large pieces of paper or any item that may clog the Appliance.
15. Do not use Appliance to pick up flammable or combustible materials such as gasoline, printer or copier toner, or use in areas where they may be present.
16. Do not use Appliance to pick up anything that is burning or smoking, such as cigarettes, matches, hot ashes, or anything that could cause a fire.
17. Do not put any object into openings. Do not use with any opening blocked; keep free of dust, lint, hair, and anything that may reduce air flow.
18. Take care not to damage the power cord. Do not pull on or carry the Appliance or Docking Station by the power cord, use the power cord as a handle, close a door on the power cord, or pull power cord around sharp edges or corners. Do not run Appliance over the power cord. Keep power cord away from hot surfaces. Do not unplug by pulling on cord. To unplug, grasp the plug, not the cord.
19. If the power cord is damaged, it must be replaced by the manufacturer or its service agent in order to avoid a hazard.
20. Do not use the Docking Station if it is damaged.
21. Do not use with a damaged power cord or plug. Do not use the Appliance or Docking Station if it is not working properly, has been dropped, damaged, left outdoors, or come in contact with water. It must be repaired by the manufacturer or its service agent in order to avoid a hazard.
22. Turn OFF the power switch before cleaning or maintaining the Appliance. Turn off all

- controls before unplugging.
23. The plug must be removed from the receptacle before cleaning or maintaining the Docking Station.
 24. Remove the Appliance from the Docking Station, and turn OFF the power switch to the Appliance before removing the battery for disposal of the Appliance.
 25. The battery must be removed and discarded according to local laws and regulations before disposal of the Appliance.
 26. Please dispose of used batteries according to local laws and regulations.
 27. Do not incinerate the Appliance even if it is severely damaged. The batteries can explode in a fire.
 28. When not using the Docking Station for a long period of time, please unplug it.
 29. The Appliance must be used in accordance with the directions in this Instruction Manual. ECOVACS ROBOTICS cannot be held liable or responsible for any damages or injuries caused by improper use.
 30. Prevent unintentional starting. Ensure the switch is in the off position before connecting to battery pack, picking up or carrying the appliance. Carrying the appliance with your finger on the switch or energizing appliance that have the switch on invites accidents.
 31. When battery pack is not in use, keep it away from other metal objects, like paper clips, coins, keys, nails, screws or other small metal objects, that can make a connection from one terminal to another. Shorting the battery terminals together may cause burns or a fire.
 32. Under abusive conditions, liquid may be ejected from the battery; avoid contact. If contact accidentally occurs, flush with water. If liquid contacts eyes, additionally seek medical help. Liquid ejected from the battery may cause irritation or burns.
 33. Do not use a battery pack or appliance that is damaged or modified. Damaged or modified batteries may exhibit unpredictable behavior resulting in fire, explosion or risk of injury.
 34. Do not expose a battery pack or appliance to fire or excessive temperature. Exposure to

fire or temperature above 130°C may cause explosion. The temperature of 130°C can be replaced by the temperature of 265°F.

35. Follow all charging instructions and do not charge the battery pack or appliance outside of the temperature range specified in the instructions. Charging improperly or at temperatures outside of the specified range may damage the battery and increase the risk of fire.
36. Have servicing performed by a qualified repair person using only identical replacement parts. This will ensure that the safety of the product is maintained.
37. Do not modify or attempt to repair the appliance or the battery pack (as applicable) except as indicated in the instructions for use and care.
38. Place the cords from other appliances out of the area to be cleaned.
39. Do not operate the vacuum in a room that has lit candles on furniture that the vacuum may accidentally hit or bump into.
40. Do not allow children to sit on the vacuum.
41. Use only as described in this manual. Use only manufacturer's recommended attachments.
42. Recharge only with the charger specified by the manufacturer. A charger that is suitable for one type of battery pack may create a risk of fire when used with another battery pack.
43. Use appliances only with specifically designated battery packs. Use of any other battery packs may create a risk of injury and fire.
44. The robot contains batteries that are only replaceable by skilled persons. To replace the robot's battery, please contact Customer Service.
45. If the robot will not be used for a long time, fully charge the robot and power OFF for storage and unplug the Docking Station.
46. To Reduce The Risk Of Electric Shock – Do not use on wet surfaces. Do not expose to rain. Store indoors.
47. To Reduce The Risk Of Injury From Moving Parts – Unplug Before Servicing.
48. Risk Of Injury. Brush May Start Unexpectedly. Unplug Before Cleaning or Servicing.
49. To reduce the risk of injury, user must read instruction manual.

50. To Reduce The Risk Of Electric Shock – Do not use outdoors or on wet surfaces.

	Direct current
	Alternating current

This Device Complies with DHHS Radiation Rules, 21CFR Chapter 1, Subchapter J.

Federal Communications Commission (FCC) Interference Statement

This equipment has been tested and found to comply with the limits for a Class B digital device, pursuant to Part 15 of the FCC Rules.

These limits are designed to provide reasonable protection against harmful interference in a residential installation. This equipment generate, uses and can radiate radio frequency energy and, if not installed and used in accordance with the instructions, may cause harmful interference to radio communications.

However, there is no guarantee that interference will not occur in a particular installation. If this equipment does cause harmful interference to radio or television reception, which can be determined by turning the equipment off and on, the user is encouraged to try to correct the interference by one of the following

measures:

- Reorient or relocate the receiving antenna.
- Increase the separation between the equipment and receiver.
- Connect the equipment into an outlet on a circuit different from that to which the receiver is connected.
- Consult the dealer or an experienced radio/TV technician for help.

This device complies with Part 15 of the FCC Rules. Operation is subject to the following two conditions:
(1) This device may not cause harmful interference, and
(2) this device must accept any interference received, including interference that may cause undesired operation.

FCC Caution: Any changes or modifications not expressly approved by the party responsible for compliance could void the user's authority to operate this equipment.

This device contains licence-exempt transmitter(s)/ receiver(s) that comply with Innovation, Science and Economic Development Canada's licence-exempt RSS(s). Operation is subject to the following two conditions:

- (1) This device may not cause interference.
- (2) This device must accept any interference, including interference that may cause undesired operation of the device.

RF exposure warning

This equipment complies with FCC radiation exposure limits set forth for an uncontrolled environment.

This equipment must be installed and operated in accordance with provided instructions and the antenna(s) used for this transmitter must be installed to provide a separation distance of at least 20 cm from all persons and must not be collocated or operating in conjunction with any other antenna or transmitter.

MPE caution (for mobile device under Part 15.247 & 15.407 device)

To satisfy FCC&ICRF exposure requirements, a separation distance of 20cm or more should be maintained between the antenna of this device and persons during device operation.

To ensure compliance, operations at closer than this distance is not recommended.

To disable Wi-Fi module on DEEBOT, power the robot ON. Place the robot on the Docking Station making sure the Charging Contacts on DEEBOT and the Docking Station Pins make a connection.

Press and hold the AUTO Mode Button on the robot for 20 seconds until DEEBOT emits 3 beeps.

To enable Wi-Fi module on DEEBOT, power the robot OFF and then power ON. The Wi- Fi module is turned

on when DEEBOT is restarted.

Air Freshener Capsule(Cucumber&Oak)
See manufacturing date, expiration date, and lot number on pack.

*Each unit will last up to 60 days based on 1 hour of use per day on ambient temperature conditions.



WARNING:

May cause an allergic skin reaction.

Package Contents

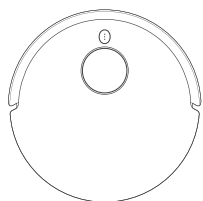

Robot

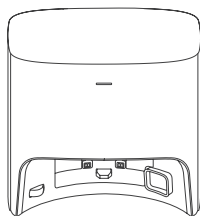

Dust Container

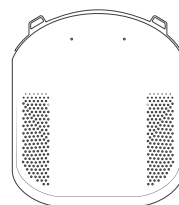

Base

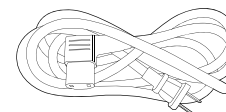

Power Cord



Dust Bag
(Pre-installed)



Instruction Manual

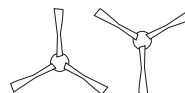

Dual Side Brushes



OZMO™ Pro 3.0
Oscillating Mopping System

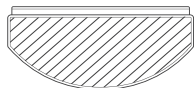

Washable Mopping
Pad (Pre-installed)

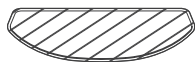

Disposable Mopping
Pads

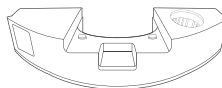

Air Freshener
(Pre-installed)



Air Freshener Capsule



Multi-Function
Cleaning Tool

Note: Figures and illustrations are for reference only and may differ from actual product appearance. Product design and specifications are subject to changes without notice.

Product Diagram

Robot

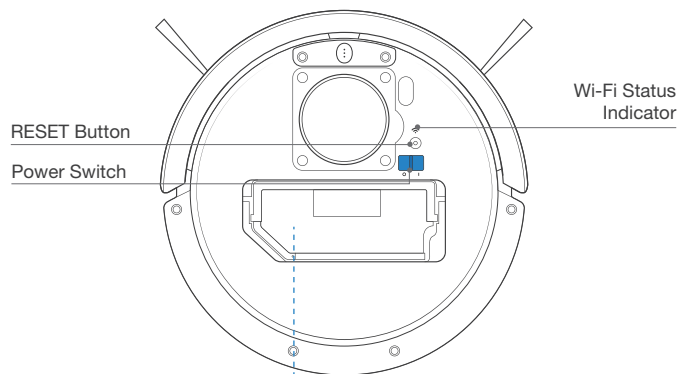
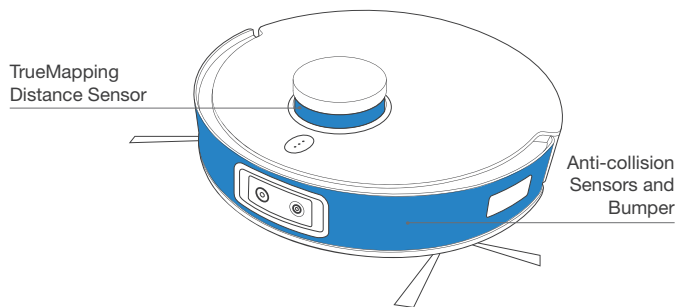
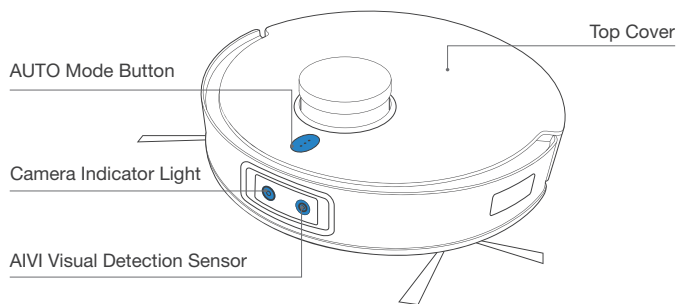

Auto-Empty Dust Bin

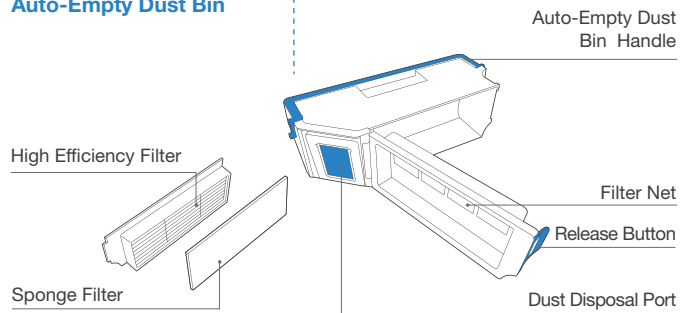

Bottom View

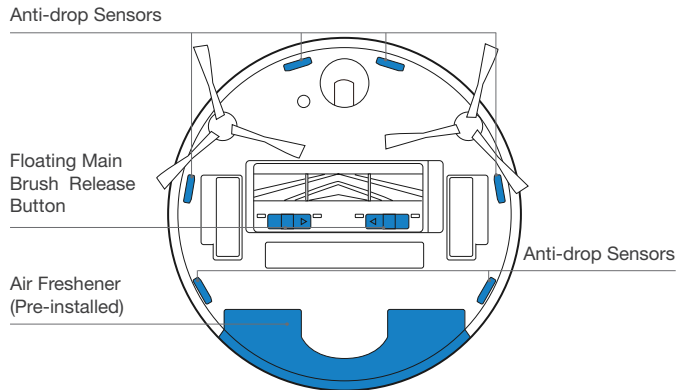
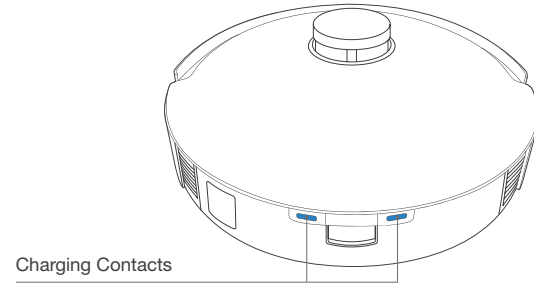
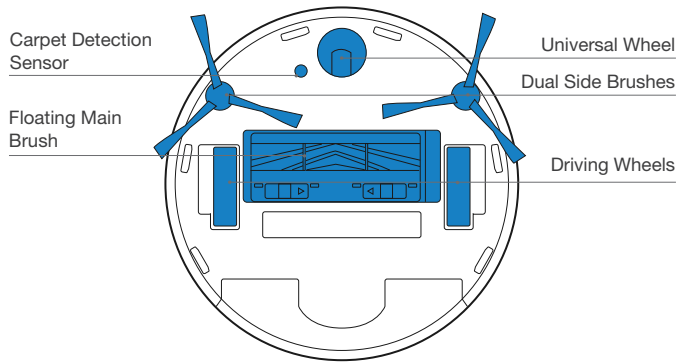

OZMO™ Pro 3.0 Oscillating Mopping System

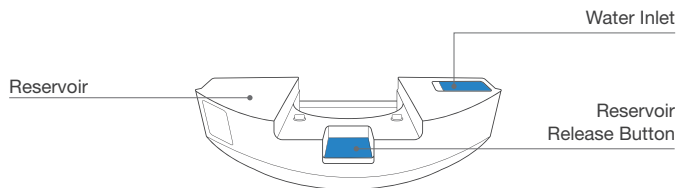

Air Freshener (Pre-installed)

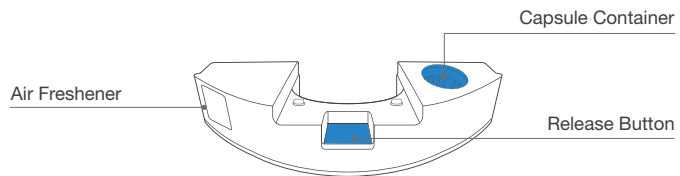

Empty Station

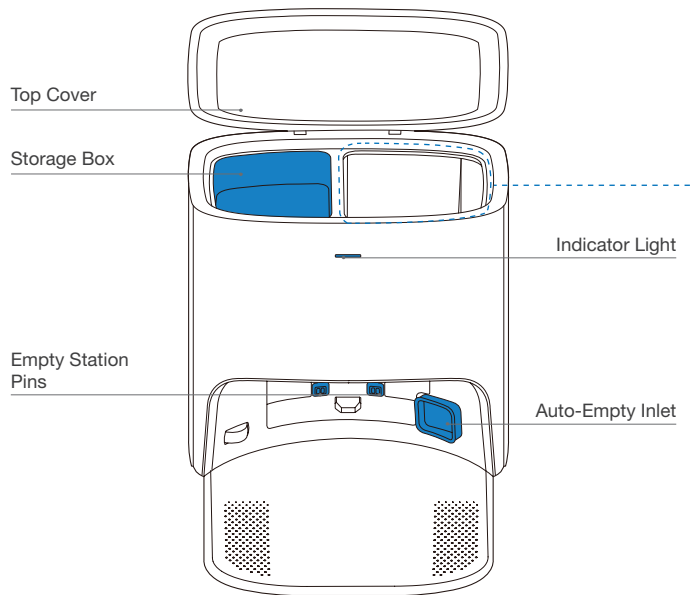

Empty Station (Top)

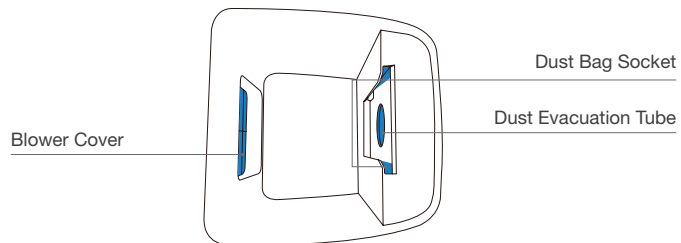

Empty Station (back)

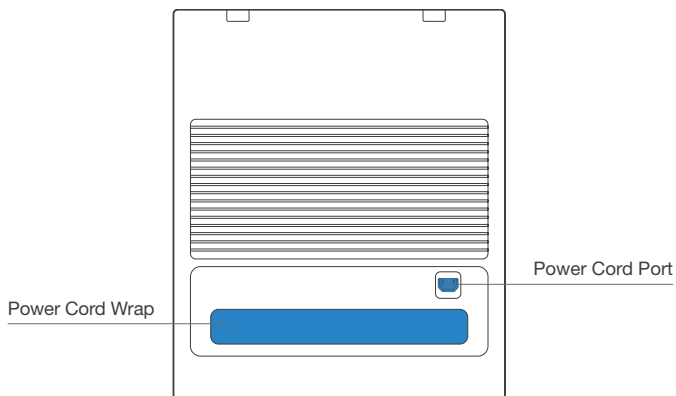

Dust Bag

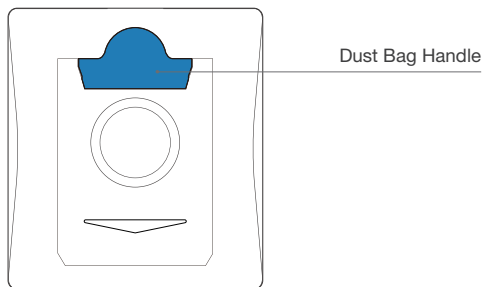

Notes Before Cleaning

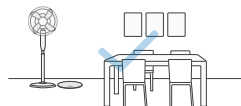

Tidy up the area to be cleaned by putting furniture, such as chairs, in their proper place.



During the first use, make sure each room door is open to help DEEBOT fully explore your house.

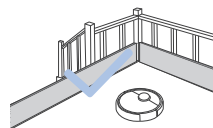

It may be necessary to place a physical barrier at the edge of a drop to stop the unit from falling over the edge.

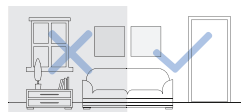

Make sure areas to be cleaned are well illuminated so Visual Detection works properly. Remove power cords and small objects from the floor to ensure cleaning efficiency.



Put away objects including cables, cloths and slippers, etc. on the floor to improve the cleaning efficiency.



Clean the AIVI Visual Detection Sensor and TrueMapping Distance Sensor with a clean cloth, and avoid using any detergent or cleaning spray.



Before using the product on a rug with tasseled edges, please fold the rug edges under.



Please do not stand in narrow spaces, such as hallways, and make sure not to block the Detection Sensor.

Quick Start

Before using DEEBOT, please remove all protective films or protective strips on DEEBOT and Empty Station.

Install the Dual Side Brushes

Make sure the color of Dual Side Brushes are consistent with that of mounting slot.

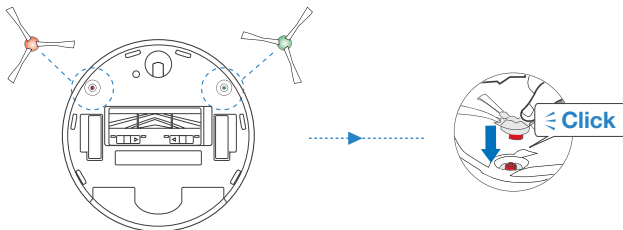

ECOVACS HOME App

To enjoy all available features, it is recommended to control your DEEBOT via the ECOVACS HOME app.

Before you start, make sure that:

- Your mobile phone is connected to a Wi-Fi network.
- The 2.4GHz band wireless signal is enabled on your router.
- The Wi-Fi indicator light on DEEBOT is slowly flashing.



Wi-Fi Indicator Light

	Slowly flashing	Disconnected to Wi-Fi or waiting for Wi-Fi connection
	Rapidly flashing	Connecting to Wi-Fi
	Solid	Connected to Wi-Fi

Wi-Fi Connection

Before Wi-Fi setup, make sure DEEBOT, mobile phone, and Wi-Fi network meet the following requirements.

DEEBOT and Mobile Phone Requirements

- DEEBOT is fully charged and the power switch of DEEBOT is turned on.
- Wi-Fi status light slowly flashes.
- Turn off mobile phone's cellular data (you can turn it back on after setup).

Wi-Fi Network Requirements

- You are using a 2.4GHz or 2.4/5 GHz mixed network.
- Your router supports 802.11b/g/n and IPv4 protocol.
- Do not use a VPN (Virtual Private Network) or Proxy Server.
- Do not use a hidden network.
- WPA and WPA2 using TKIP, PSK, AES/CCMP encryption.
- WEP EAP (Enterprise Authentication Protocol) is not supported.
- Use Wi-Fi channels 1-11 in North America and channels 1-13 outside North America (refer to local regulatory agency).
- If you are using a network extender/repeater, the network name (SSID) and password are the same as your primary network.

Please be aware that the realization of intelligent functions such as remote startup, 2D/3D map display and control settings, and personalized cleaning (depending on different products) requires users to download and use ECOVACS HOME App, which is constantly updated. You need to agree to our Privacy Policy and User Agreement before we can process some of your basic and necessary information and enable you to operate the product. If you do not agree with our Privacy Policy and User Agreement, some of the aforementioned intelligent functions cannot be realized through ECOVACS HOME App, but you can still use the basic functions of this product for manual operation.

Charging DEEBOT

1 Connect the Power Cord

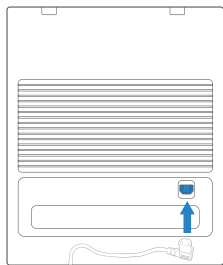

2 Empty Station Placement and Assembly

Note: Please do not place the Empty Station on the carpet. Keep the area around the Station clear of objects and reflective object surfaces.

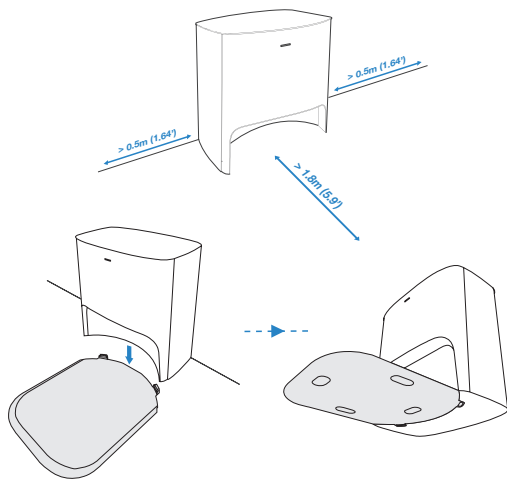

3 Power ON

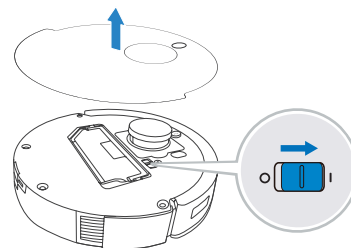

Note: I = ON, O = OFF.

DEEBOT cannot be charged when being powered OFF.

4 Charge DEEBOT

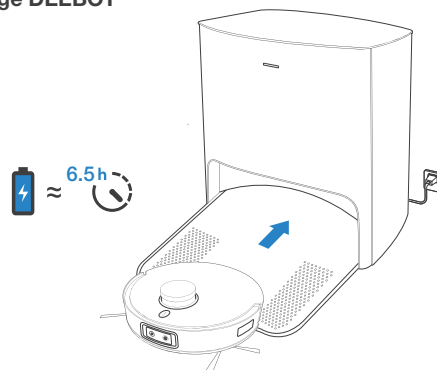

It is recommended that DEEBOT start cleaning from the Station. Do not move the Station while cleaning. When cleaning is complete, it is recommended to remove the Mopping Pad and manually place DEEBOT into the Station.

Operating DEEBOT

For the first-time cleaning, please ensure that DEEBOT is fully charged.

During the first cleaning:

1. Please make sure to install Air Freshener to create a home map in ECOVACS HOME App
2. Please ensure that DEEBOT is fully charged.
3. Please supervise DEEBOT and assist it should there be a problem.

1 Start

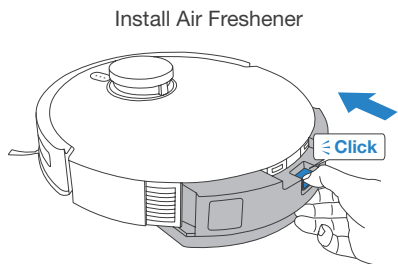

Tap 

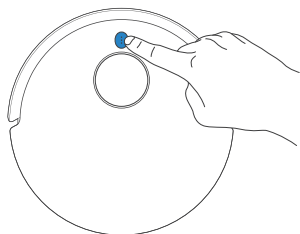

2 Pause/Wake Up

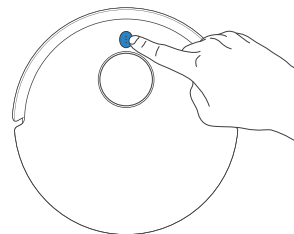

Note: The robot's Control Panel stops glowing after the robot is paused for a few minutes. Tap the AUTO Mode Button on DEEBOT to wake up the robot.

3 Return to Charge

Tap  for 3 seconds to send DEEBOT back to the Empty Station.

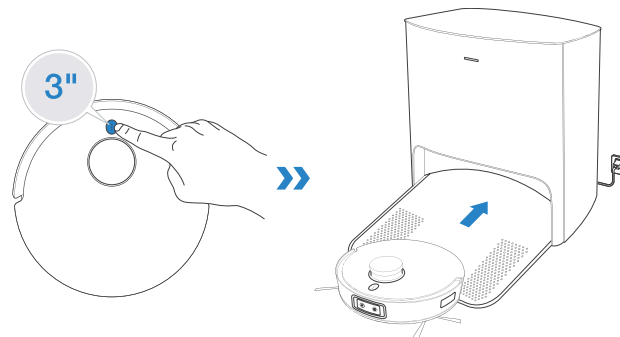

OZMO™ Pro 3.0 Oscillating Mopping System

Note:

1. Install OZMO™ Pro 3.0 Oscillating Mopping System for floor scrubbing.
2. Before installing OZMO™ Pro 3.0 Oscillating Mopping System, please make sure the contacts are thoroughly dry.
3. Please avoid using OZMO™ Pro 3.0 Oscillating Mopping System on the carpet.
4. It is recommended to drench and wring out the Mopping Pad before installing it to have a better cleaning.

1 Add Water

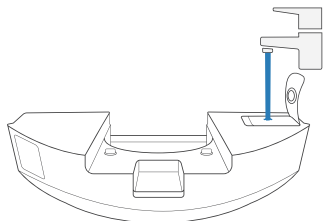

- * To prolong the service life of OZMO™ Pro 3.0 Oscillating Mopping System, it is recommended to use purified water or softened water.
- * Do not soak OZMO™ Pro 3.0 Oscillating Mopping System in water.

2 Dry Contacts Thoroughly

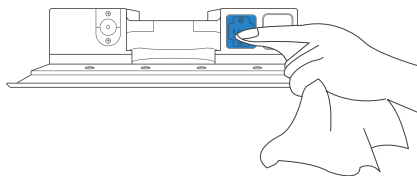

3 Install OZMO™ Pro 3.0 Oscillating Mopping System

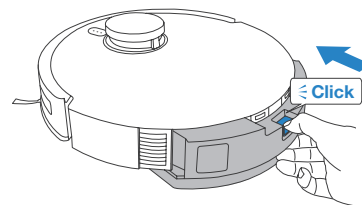

4 Start Cleaning

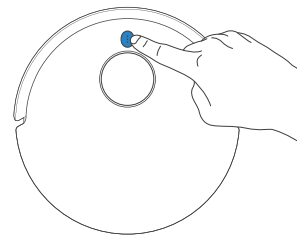

Air Freshener

1 Install Air Freshener Capsule

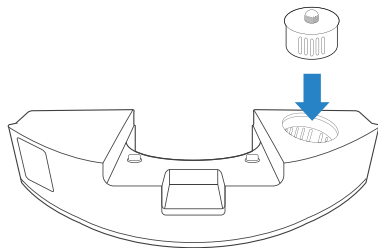

2 Install Air Freshener

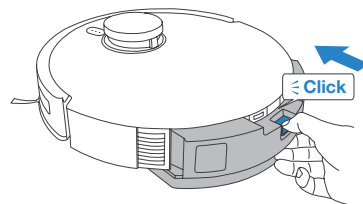

Regular Maintenance

To keep DEEBOT running at peak performance, perform maintenance tasks and replace parts with the following frequencies:

Robot Part	Maintenance Frequency	Replacement Frequency
Air Freshener Capsule	/	Every 2 months
Washable Mopping Pad	/	Every 1-2 months
Disposable Mopping Pad	After each use	Replace after each use
Dust Bag	/	Replace when voice prompts
Dual Side Brushes	Once every 2 weeks	Every 3-6 months
Floating Main Brush	Once per week	Every 6-12 months
Sponge Filter/High Efficiency Filter	Once per week	Every 3-6 months
AIVI Visual Detection Sensor TrueMapping Distance Sensor Universal Wheel Anti-Drop Sensors Bumper Charging Contacts Empty Station Pins	Once per week	/
Auto-Empty Dust Bin	Once per month	/
Empty Station	Once per month	/

Before performing cleaning and maintenance tasks on DEEBOT, turn the robot OFF and unplug the Empty Station.

A multi-function Cleaning Tool is provided for easy maintenance. Handle with care, this cleaning tool has sharp edges.

Note: ECOVACS manufactures various replacement parts and fittings. Please contact Customer Service for more information on replacement parts.

Maintain OZMO™ Pro 3.0 Oscillating Mopping System

1 Remove OZMO™ Pro 3.0 Oscillating Mopping System

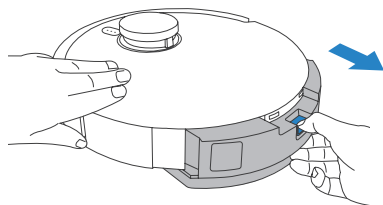

* After DEEBOT finishes mopping, please empty the reservoir.

2 Wipe OZMO™ Pro 3.0 Oscillating Mopping System Clean

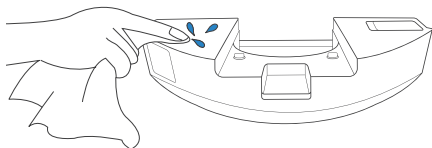

* Wipe OZMO™ Pro 3.0 Oscillating Mopping System with a clean, dry cloth. Do not soak into water.

3 Washable Mopping Pad

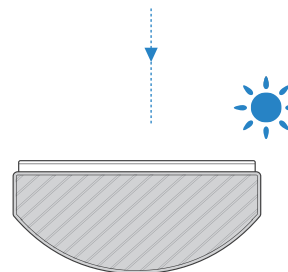
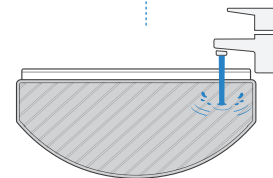
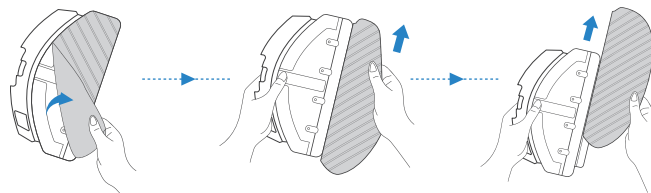

4 Disposable Mopping Pad

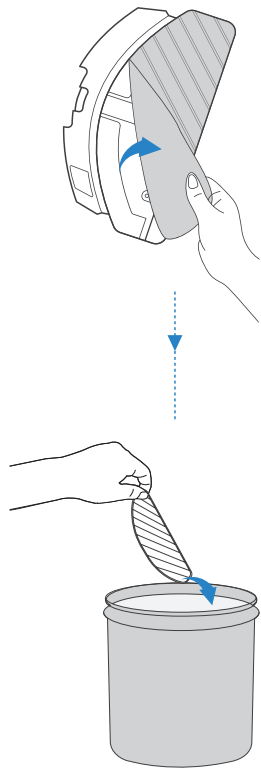

Maintain Auto-Empty Dust Bin and Filters

1



2

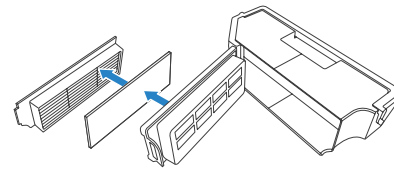

3

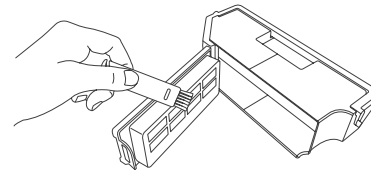

4

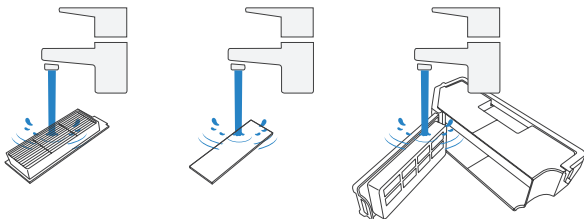

Note:

1. Please rinse the filter with water as shown above.
2. Do not use finger or brush to clean the filter.

5

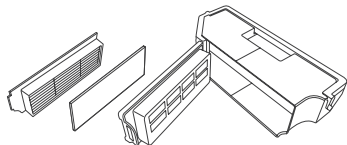

Maintain Floating Main Brush and Dual Side Brushes

Floating Main Brush

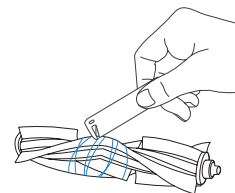
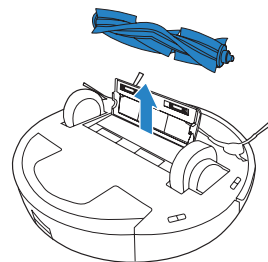
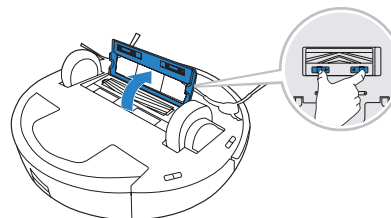

Dual Side Brushes

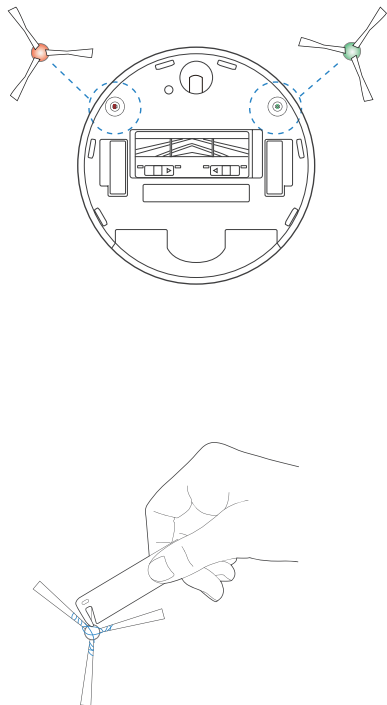

Maintain Empty Station

Note: Before performing cleaning and maintenance on Empty Station, unplug it first.

* For a proper maintenance, wipe with a clean dry cloth, and avoid using any detergent or cleaning spray.

Empty Station Pins

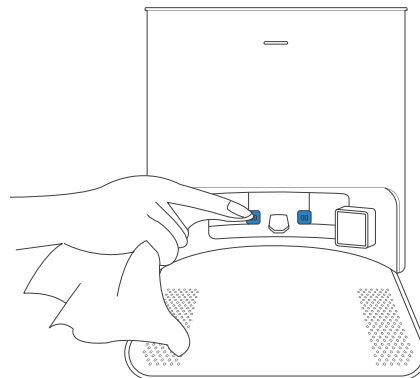

Dust Bag

- 1 Dispose the Dust Bag

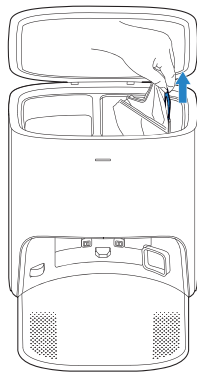
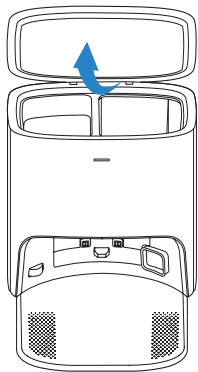

* Hold the Handle to lift out the Dust Bag, which can effectively prevent dust leakage.

- 2 Clean the Blower Cover

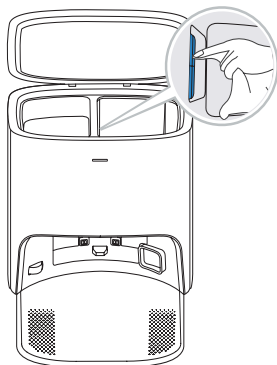

- 3 Install the Dust Bag

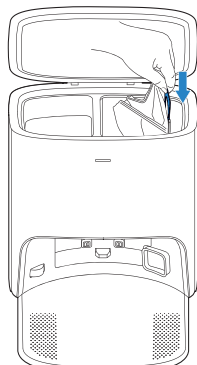

- 4 Close the Dust Container Lid

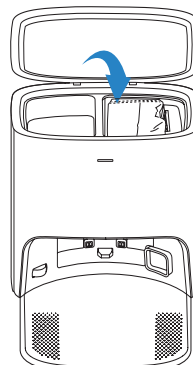

Maintain Other Components

Note: Wipe the components with a clean, dry cloth. Avoid using cleaning sprays or detergents.

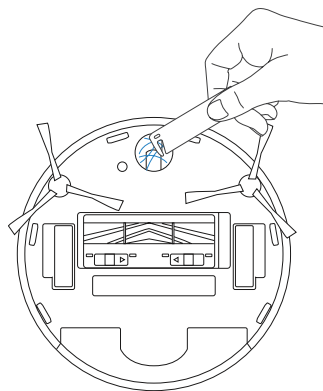
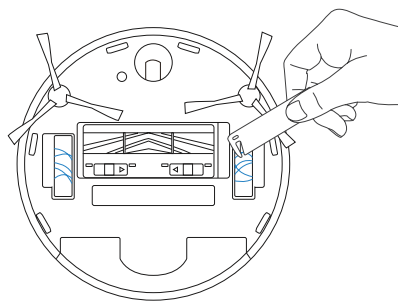
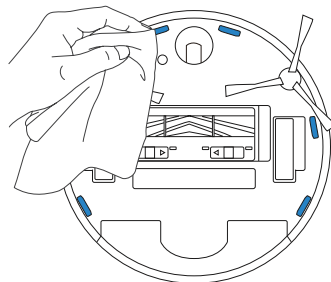
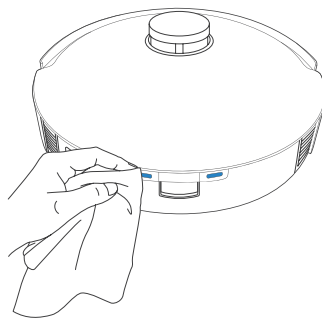
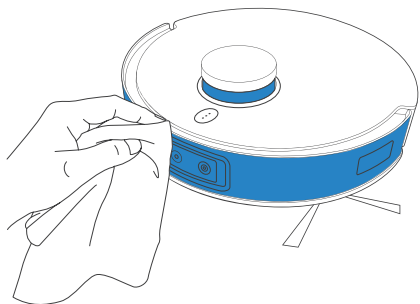

Empty Station

The light effect of the Status Indicator on Empty Station corresponds to different conditions and solutions. For more support, please refer to ECOVACS HOME App or the Troubleshooting Section of this manual.

Light Effect	Status	Solutions
Indicator light off	The Empty Station is in standby.	/
	DEEBOT is in Do Not Disturb Mode.	/
Glowing a solid WHITE	DEEBOT returns to the Empty Station and starts to Auto-Empty.	/
	DEEBOT is Auto-Emptying.	/
	DEEBOT pairs successfully with the Empty Station.	/
Glowing a solid RED	The Dust Bag is not installed.	Please install the Dust Bag.
	The Empty Station's suction power decreased.	Please check the Dust Bag.
	The Empty Station failed to Auto-Empty the dust.	Please check the solution in the App.
	The Dust Container Lid is not closed.	Please make sure the Dust Container Lid is firmly closed.

Troubleshooting

No.	Malfunction	Possible Causes	Solutions
1	DEEBOT is not able to connect to ECOVACS HOME App.	Incorrect home Wi-Fi username or password entered.	Enter the correct home Wi-Fi username and password.
		DEEBOT is not within range of your home Wi-Fi signal.	Make sure DEEBOT is within range of your home Wi-Fi signal.
		DEEBOT is not in the configuration state.	Make sure DEEBOT is connected to the power supply and turned on. Open the cover, and press RESET Button. DEEBOT will enter the configuration state when you hear a voice prompt.
		Incorrect App installed.	Please download and install ECOVACS HOME App.
		Not using a 2.4GHz or 2.4/5 GHz mixed network.	DEEBOT does not support 5G network. Please use a 2.4GHz or 2.4/5 GHz mixed network.
2	Unable to create furniture map on App.	DEEBOT does not start cleaning from the Station.	DEEBOT must start cleaning from the Station.
		Move DEEBOT when cleaning might cause the mop lost.	During cleaning, do not move DEEBOT as far as possible.
		Auto cleaning is not complete.	Make sure DEEBOT automatically return to the Station after cleaning.
3	DEEBOT Dual Side Brushes drop out of place during use.	The Dual Side Brushes are not correctly installed.	Make sure the Dual Side Brushes click into place when installing.
4	No signal found. Unable to return to the Station.	The Station is incorrectly placed.	Please place the Station correctly according to the instructions in the [Charging DEEBOT] section.
		The Station is out of power or manually moved.	Check whether the Station is connected to power supply. Do not move the Station.
		DEEBOT does not start cleaning from the Station.	It is recommended that DEEBOT start cleaning from the Station.
		The charging route is blocked. For example, the door of the room with the Station is closed.	Keep the charging route clear.

No.	Malfunction	Possible Causes	Solutions
5	DEEBOT returns to the Station before it has finished cleaning.	The room is large and DEEBOT needs to return to recharge.	Please turn on Continuous Cleaning. For more details, please follow the App guidance.
		DEEBOT is unable to reach certain areas blocked by furniture or barriers.	Tidy up the area to be cleaned by putting furniture and small objects in their proper place.
6	DEEBOT is not charging.	DEEBOT is not switched ON.	Switch ON DEEBOT.
		DEEBOT's Charging Contacts are not connected to the Station Pins.	Make sure that the robot's Charging Contacts have connected to the Station Pins and the AUTO Mode Button flashes. Check whether DEEBOT'S Charging Contacts and the Station are dirty. Please clean these parts according to the instructions in the [Maintenance] section.
		The Station is not connected to the power supply.	Make sure the Power Cord is firmly connected to the Station.
		The battery is completely discharged.	Please contact Customer Care for help.
7	Running is very loud during cleaning.	Dual Side Brushes and Floating Main Brush are entangled. Auto-Empty Dust Bin and filter are blocked.	It is recommended to clean the Dual Side Brushes, Floating Main Brush , Auto-Empty Dust Bin , filter, etc. regularly.
		DEEBOT is in Strong Mode.	Switch to Standard Mode.
8	DEEBOT gets stuck while working and stops.	DEEBOT is tangled with something on the floor (electrical wires, curtains, carpet fringing, etc.).	DEEBOT will try various ways to free itself. If it is unsuccessful, manually remove the obstacles and restart.
		DEEBOT might be stuck under furniture with an entrance of similar height.	Please set a physical barrier, or set a Virtual Boundary in the ECOVACS HOME App.

No.	Malfunction	Possible Causes	Solutions
9	During cleaning, DEEBOT appears in the route disorder, running bias, repeated cleaning, small area leakage and so on. (If there is a large area that has not been swept temporarily, DEEBOT will make up the leakage independently. Sometimes DEEBOT will re-enter a cleaned room to find any missing area.)	Objects such as wires and slippers placed on the ground affect the normal operation of DEEBOT.	Please tidy up the scattered wires, slippers and other objects on the ground before cleaning. And reduce the scattered objects on the ground as far as possible. If there is any area leakage, DEEBOT will correct the leakage by itself, please do not interfere (such as moving DEEBOT or blocking the route).
		It may be that the Driving Wheels slips on the ground when DEEBOT climbs steps, thresholds and door bars, thus affecting the its judgment of the whole house environment.	It is recommended to close the door of this area and clean the area separately. After cleaning, DEEBOT will return to the starting point. Please rest assured to use.
		Work on freshly waxed and polished floors or smooth tiles, resulting in less friction between the Driving Wheels and the floor.	Please wait for wax to dry before cleaning.
		Due to different home environments, some areas cannot be cleaned.	Clean the home environment to ensure that DEEBOT can enter for cleaning.
		The TrueMapping Distance Sensor is dirty or blocked by foreign matters.	Wipe the TrueMapping Distance Sensor with a clean soft cloth or remove foreign matters.
10	Video Manager cannot open or has no screen.	Wi-fi connection failed.	Check the Wi-Fi connection status. DEEBOT must be in an area with good Wi-Fi signal to enable the Video Manager.
		Due to the network latency, you may not be able to open Video Manager temporarily.	Try again later.
		The AIVI Visual Detection Sensor is blocked.	Remove the shield.
11	Delay in remote control.	The Wi-Fi signal is poor, causing the video loading to be slow.	Use DEEBOT in areas with good Wi-Fi signals.
12	AIVI Visual Detection Sensor cannot recognize objects.	The cleaning area is not well illuminated.	Smart Recognition requires sufficient lighting. Please make sure the areas to be cleaned are well illuminated.
		AIVI Visual Detection Sensor lens is dirty or blocked.	Clean the lens with a clean soft cloth, and make sure the sensor is not blocked. Avoid using any detergent or cleaning spray while cleaning.

No.	Malfunction	Possible Causes	Solutions
13	DEEBOT does not start auto-emptying after returning to the Empty Station.	The Dust Container Lid is not closed.	Close the Dust Container Lid.
		The Dust Bag is not installed to the Empty Station.	Install the Dust Bag and close the Dust Container Lid.
		Manually move DEEBOT to the Empty Station will not trigger Auto-Emptying.	In order to make sure DEEBOT starts auto-emptying successfully, avoid picking up and moving the Empty Station during the cleaning.
		DEEBOT returns to the Auto-Emptying Station running Video Manager in the App.	This is normal.
		Do Not Disturb mode is enabled in ECOVACS HOME App.	This is normal. Disable Do Not Disturb mode in the App, or start auto-emptying manually.
		The Dust Bag is full.	Replace the Dust Bag and close the Dust Container Lid.
		If the possible causes are excluded, it might be a component malfunction.	Please contact customer service.
14	DEEBOT fails to auto-empty the Auto-Empty Dust Bin .	The Auto-Empty Dust Bin is not installed.	Please install the Auto-Empty Dust Bin .
		The Dust Bag is full.	Replace the Dust Bag and close the Dust Container Lid.
		The Dust Disposal Port on the Auto-Empty Dust Bin is stuck by debris.	Uninstall the Auto-Empty Dust Bin and clean the debris on the Dust Disposal Port.
		Dust Evacuation Tube is blocked.	Clean the Dust Evacuation Tube.
15	There is debris in the Dust Container.	Fine particles are absorbed inside the Dust Container through the Dust Bag.	Clean the Dust Container Lid and inner wall.
		The Dust Bag is damaged.	Check the Dust Bag and replace it.
16	DEEBOT leaks dust or debris while cleaning.	The Dust Disposal Port are stuck by debris.	Uninstall the Auto-Empty Dust Bin and clear the debris.

No.	Malfunction	Possible Causes	Solutions
17	Air Freshener makes an abnormal noise.	Objects have fallen into the Air Freshener.	Please contact Customer Service for assistance.
18	DEEBOT does not respond to the Station instruction.	DEEBOT is too far away from the Station.	If it is beyond the available distance, the ECOVACS HOME App can also be used to operate DEEBOT.
		DEEBOT and the Station are not paired.	Unplug the Station plug and wait for 10 seconds to reinsert the plug. Manually push the robot up to the Station, and ensure that the charging pins are correctly connected. Then, DEEBOT will start charging, and voice prompt pairing successful.
19	Driving wheels are blocked.	Driving wheels are blocked by foreign objects.	Please rotate and press the driving wheels to check whether there is any foreign object wrapped or stuck. If there is any foreign object, please clean it in time. If this problem persists, please contact Customer Care for help.
20	DEEBOT OZMO™ Pro 3.0 Oscillating Mopping System drops out of the place during use.	The OZMO™ Pro 3.0 Oscillating Mopping System is not correctly installed.	Make DEEBOT OZMO™ Pro 3.0 Oscillating Mopping System clicks into place when installing.
21	DEEBOT is stuck when cleaning with OZMO™ Pro 3.0 Oscillating Mopping System installed.	DEEBOT may have difficulty climbing over obstacles when using OZMO™ Pro 3.0 Oscillating Mopping System.	Please assist DEEBOT if there is a problem.

Technical Specifications

Model	DBX33
Rated Input	20V === 1A
Empty Station Model	CH2117
Rated Input	100-120V ~ 50-60Hz 6.0-6.8A (Auto-Emptying) 0.4A(Charging)
Rated Output	20V === 1A

Output power of the Wi-Fi module is less than 100mW.

Note: Technical and design specifications may be changed for continuous product improvement.

Explore more accessories at <https://www.ecovacs.com/global>.

Consignes de sécurité importantes

INSTRUCTIONS IMPORTANTES EN MATIÈRE DE SÉCURITÉ

LISEZ TOUTES LES INSTRUCTIONS AVANT D'UTILISER CET APPAREIL.

CONSERVEZ CES INSTRUCTIONS

Pour usage domestique seulement

Lors de l'utilisation d'un appareil électrique, il faut toujours suivre les précautions de base, notamment :

AVERTISSEMENT: Lea todas las advertencias e instrucciones de seguridad. El incumplimiento de las advertencias e instrucciones puede provocar descargas eléctricas, incendios o lesiones graves.

AVERTISSEMENT: Pour réduire le risque d'incendie, de choc électrique ou de blessure :

1. Ne doit pas être utilisé comme un jouet. Une attention particulière est nécessaire lorsqu'il est utilisé par ou près des enfants.
2. Dégagez la zone à nettoyer. Retirez les cordons d'alimentation et les petits objets du sol qui pourraient se coincer dans l'appareil. Placez la frange du tapis sous la base du tapis et soulevez les objets tels que les rideaux et les nappes du sol.

3. S'il y a du relief dans la zone de nettoyage en raison d'une marche ou d'un escalier, vous devriez faire fonctionner l'appareil de manière à vous assurer qu'il peut détecter la marche sans tomber par-dessus le bord. Il pourrait s'avérer nécessaire de placer une barrière physique au bord pour empêcher l'unité de tomber. Assurez-vous que la barrière physique n'occasionne pas des risques de trébuchement.
4. Utiliser uniquement comme décrit dans ce manuel. Utiliser uniquement les accessoires recommandés ou vendus par le fabricant.
5. Veuillez vous assurer que la tension d'alimentation correspond à celle indiquée sur la station d'accueil.
6. Ne manipulez pas la prise ou l'appareil avec les mains mouillées.
7. Les piles non rechargeables sont interdites.
8. N'utilisez pas l'appareil si le récipient à poussière ou les fils ne sont pas en place.
9. N'utilisez pas l'aspirateur dans un endroit où il y a des bougies allumées ou des objets fragiles sur le plancher que vous voulez nettoyer.
10. Ne pas utiliser et entreposer dans des environnements très extrêmement chauds ou froids (inférieurs à -5 °C / 23 °F ou

supérieurs à 40 °C / 104 °F). Veuillez charger le robot à une température supérieure à 0 °C / 32 °F et inférieure à 40 °C / 104 °F.

11. Gardez les cheveux, les vêtements amples, les doigts et toutes les parties du corps loin des ouvertures et des pièces mobiles.
12. N'utilisez pas l'appareil dans une pièce où dort un nourrisson ou un enfant.
13. Pour une utilisation en INTÉRIEUR SEULEMENT. N'utilisez pas l'appareil dans des environnements extérieurs, commerciaux ou industriels. N'utilisez pas l'appareil sur des surfaces mouillées ou sur des surfaces avec de l'eau stagnante.
14. Ne laissez pas l'appareil ramasser des objets volumineux, comme des pierres, de gros morceaux de papier ou tout autre objet qui pourrait obstruer l'unité.
15. N'utilisez pas l'appareil pour ramasser des matériaux inflammables ou combustibles, comme de l'essence, du toner d'imprimante ou de photocopieur ou dans des espaces où de tels objets pourraient être présents.
16. N'utilisez pas l'appareil pour ramasser tout objet qui brûle ou produit de la fumée comme les cigarettes, les allumettes, les cendres chaudes ou tout ce qui pourrait causer un incendie.
17. N'insérez aucun objet dans les ouvertures. N'utilisez pas l'appareil si les ouvertures sont obstruées; gardez-les exemptes de poussière, de peluches, de cheveux et de tout ce qui pourrait réduire la circulation d'air.
18. Veillez à ne pas endommager le cordon d'alimentation. Ne tirez pas sur l'appareil ou la station d'accueil ou ne le transportez pas par le cordon d'alimentation. N'utilisez pas le cordon d'alimentation comme poignée. Ne fermez pas une porte sur le cordon d'alimentation ou ne tirez pas le cordon d'alimentation autour d'arêtes ou de coins tranchants. Ne faites pas passer l'appareil sur le cordon d'alimentation. Tenez le cordon d'alimentation loin des surfaces chaudes. Ne tirez pas le cordon d'alimentation pour débrancher l'appareil. Pour débrancher, saisissez la fiche et non le cordon.
19. Si le cordon d'alimentation est endommagé, il doit être remplacé par le fabricant ou son agent d'entretien afin d'éviter tout danger.
20. N'utilisez pas la station d'accueil si elle est endommagée.
21. N'utilisez pas l'appareil si le cordon d'alimentation ou la fiche sont endommagés. N'utilisez pas l'appareil

ou la station d'accueil s'il ne fonctionne pas correctement, s'il est tombé, s'il a été endommagé, s'il est laissé à l'extérieur ou s'il entre en contact avec de l'eau. L'appareil doit être réparé par le fabricant ou son agent d'entretien afin d'éviter tout danger.

22. Mettez l'interrupteur d'alimentation en position OFF (arrêt) avant de nettoyer ou de procéder à l'entretien de l'appareil. Éteignez toutes les commandes avant de le débrancher.
23. La fiche doit être retirée de la prise avant de nettoyer ou de procéder à l'entretien de la station d'accueil.
24. Retirez l'appareil de la station d'accueil et mettez l'interrupteur d'alimentation de l'appareil hors tension avant de retirer la pile et de le jeter.
25. La pile doit être retirée et jetée conformément aux lois et règlements locaux avant de jeter l'appareil.
26. Veuillez jeter les piles usagées conformément aux lois et règlements locaux.
27. N'incinerez pas l'appareil même s'il est très endommagé. Les piles risquent d'exploser en cas d'incendie.
28. Veuillez débrancher la Station d'accueil si vous prévoyez ne pas l'utiliser pendant une

longue période.

29. L'appareil doit être utilisé conformément aux directives de ce manuel d'instructions. ECOVACS ROBOTICS ne peut être tenue responsable de tout dommage ou blessure causé par une utilisation inappropriée.
30. Empêcher le démarrage involontaire. Assurez-vous que l'interrupteur est en position d'arrêt avant de connecter le bloc-piles, de ramasser ou de transporter l'appareil. Le fait de transporter l'appareil avec le doigt sur l'interrupteur ou de mettre l'appareil sous tension lorsque l'interrupteur est allumé peut entraîner des accidents.
31. Lorsque le bloc-piles n'est pas utilisé, veillez à le tenir à l'écart des autres objets métalliques, comme des trombones, des pièces de monnaie, des clés, des clous, des vis ou d'autres petits objets métalliques, qui peuvent faire une connexion d'une borne à une autre. Un court-circuit des bornes de la pile pourrait causer des brûlures ou un incendie.
32. Dans des conditions extrêmes, le liquide peut être éjecté de la pile; éviter alors tout contact dans un tel contexte. En cas de contact accidentel, rincez la zone touchée avec de l'eau. Si le liquide entre en contact avec les yeux, consultez un médecin. Le

liquide éjecté de la batterie peut causer une irritation ou des brûlures.

33. N'utilisez pas un bloc-piles ou un appareil endommagé ou modifié. Les piles endommagées ou modifiées peuvent présenter un comportement imprévisible qui risque d'entraîner un incendie, une explosion ou de provoquer des blessures.
34. N'exposez pas le bloc-piles ou l'appareil au feu ou à des températures extrêmes. Une exposition au feu ou à une température supérieure à 130 °C peut provoquer une explosion. La température de 130 °C est équivalente à une température de 265 °F.
35. Suivez toutes les instructions de chargement et ne chargez pas les piles ou l'appareil au-delà des limites de températures spécifiées dans les instructions. Un chargement incorrect ou à des températures hors de la plage spécifiée peut endommager la batterie et augmenter le risque d'incendie.
36. Faites effectuer l'entretien par un réparateur qualifié en utilisant uniquement des pièces de rechange identiques. Cela garantira que le produit demeure sécuritaire.
37. Ne modifiez pas ou ne tentez pas de réparer l'appareil ou le bloc-piles (selon le cas), sauf

indication contraire dans les instructions d'utilisation et d'entretien.

38. Disposez les cordons des autres appareils hors de la zone à nettoyer.
39. N'utilisez pas l'aspirateur dans une pièce qui contient des bougies allumées puisque l'aspirateur pourrait les accrocher.
40. Ne laissez pas les enfants s'asseoir sur l'aspirateur.
41. Limitez votre utilisation à ce qui est décrit dans le manuel. N'utilisez que les accessoires qui sont recommandés par le fabricant.
42. Rechargez uniquement avec le chargeur spécifié par le fabricant. Un chargeur qui convient à un type de bloc-piles peut causer un risque d'incendie lorsqu'il est utilisé avec un autre bloc-piles.
43. N'utilisez les appareils qu'avec des blocs-piles spécialement conçus à cet effet. L'utilisation de tout autre bloc-piles peut causer un risque de blessure et d'incendie.
44. Les piles de ce robot ne peuvent être remplacées que par du personnel qualifié. Pour remplacer la pile du robot, veuillez communiquer avec le service à la clientèle.
45. Si vous ne comptez pas utiliser le robot pendant une longue période, chargez-le complètement, puis débranchez la Station d'accueil.

46. Pour réduire le risque de choc électrique, n'utilisez pas l'appareil sur des surfaces mouillées. N'exposez pas l'appareil sous la pluie. Rangez-le à l'intérieur.
47. Pour réduire le risque de blessures causées par des pièces mobiles, débrancher l'appareil avant de procéder à son entretien.
48. Risque de blessure. Une brosse pourrait s'activer de manière inattendue. Débranchez l'appareil avant le nettoyage ou l'entretien.
49. Pour réduire les risques de blessures, l'utilisateur doit lire le mode d'emploi.
50. Pour réduire le risque de choc électrique, n'utilisez pas l'appareil à l'extérieur ou sur des surfaces mouillées.

==	Courant continu
~	Courant alternatif

Cet appareil est conforme aux règles de radiation DHHS, 21CFR Chapitre 1, sous-chapitre J.

[Déclaration d'interférence de la Federal Communications Commission \(FCC\)](#)

Cet équipement a été testé et jugé conforme aux limites pour un appareil numérique de classe B, conformément à la partie 15 des règlements de la FCC.

Ces limites sont conçues pour fournir une protection raisonnable contre les interférences nuisibles dans un

immeuble résidentiel. Cet équipement génère, utilise et peut émettre de l'énergie radioélectrique et, s'il n'est pas installé et utilisé conformément aux instructions, peut causer des interférences nuisibles aux communications radio.

Il n'y a toutefois aucune garantie que l'interférence ne se produira pas dans une installation particulière. Si cet équipement cause des interférences nuisibles à la réception de la radio ou de la télévision, ce qui peut être déterminé en mettant l'équipement hors tension et sous tension, l'utilisateur est encouragé à tenter de corriger l'interférence en prenant l'une des mesures suivantes :

- Réorienter ou déplacer l'antenne de réception.
- Augmenter la distance entre l'équipement et le récepteur.
- Brancher l'équipement sur un circuit différent de celui sur lequel le récepteur est branché.
- Consultez le concessionnaire ou un technicien radio/télévision expérimenté pour obtenir de l'aide.

Cet appareil est conforme à la partie 15 des règlements de la FCC. Son utilisation est soumise aux deux conditions suivantes :

(1) Cet appareil ne doit pas causer d'interférences nuisibles; et (2) cet appareil doit accepter toute interférence reçue, y compris les interférences qui peuvent causer un fonctionnement indésirable.

Mise en garde de la FCC : Toute modification ou tout changement non expressément approuvé par la partie responsable de la conformité pourrait annuler l'autorisation

de l'utilisateur à utiliser cet équipement.
L'émetteur/récepteur exempt de licence contenu dans le présent appareil est conforme aux CNR d'Innovation, Sciences et Développement économique Canada applicables aux appareils radio exempts de licence.

L'exploitation est autorisée aux deux conditions suivantes :

- 1) L'appareil ne doit pas produire de brouillage;
- 2) L'appareil doit accepter tout brouillage radioélectrique subi, même si le brouillage est susceptible d'en compromettre le fonctionnement.

Avertissement d'exposition aux radiofréquences

Cet équipement est conforme aux limites d'exposition aux radiations établies par la FCC pour un environnement non contrôlé.

Cet équipement doit être installé et utilisé conformément aux instructions fournies et où les antennes utilisées pour cet émetteur doivent être installées de manière à fournir une distance de séparation d'au moins 20 cm de toute personne, et ne doivent pas être situées à proximité, ni fonctionner conjointement à toute autre antenne ou tout autre émetteur.

Les antennes installées doivent être situées de façon à ce que la population ne puisse y être exposée à une distance de moins de 20 cm. Installer les antennes de façon à ce que le personnel ne puisse approcher à 20

cm ou moins de la position centrale de l' antenne.

Pour désactiver le module Wi-Fi sur DEEBOT, mettez le robot sous tension. Placez le robot sur la station d'accueil en vous assurant que les contacts de chargement sur DEEBOT et les broches de la station d'accueil sont connectés.

Appuyez sur le bouton de mode AUTO du robot et maintenez-le enfoncé pendant 20 secondes jusqu'à ce que DEEBOT émette 3 bips.

Pour activer le module Wi-Fi sur DEEBOT, mettez le robot hors tension, puis mettez-le sous tension de nouveau. Le module Wi-Fi s'allume lorsque DEEBOT est redémarré.

Ingrédients principaux de la(Cucumber&Oak)
Voir la date de fabrication, la date de péremption et le numéro de lot sur l'emballage.

*Chaque appareil durera jusqu'à 60 jours en fonction d'une heure d'utilisation par jour dans des conditions de température ambiante.



AVERTISSEMENT :

Peut provoquer une réaction allergique cutanée.

Contenu de l'emballage

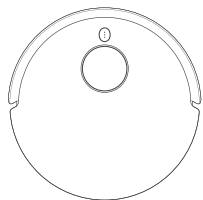

Robot

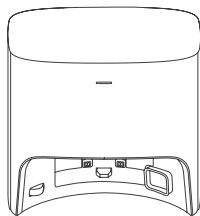

Récipient à poussière

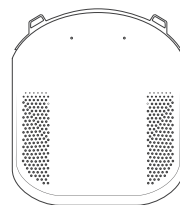

Base

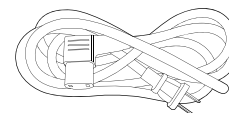

Cordon d'alimentation

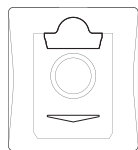

Sac à poussière
(préinstallé)



Manuel d'instructions

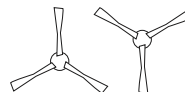

Brosses latérales doubles

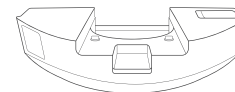

Système de nettoyage oscillant
OZMO™ Pro 3.0

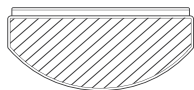

Tampon de nettoyage
lavable (préinstallé)

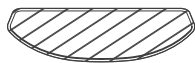

Tampon de nettoyage
jetable

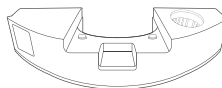

Assainisseur d'air
(préinstallé)



Capsule d'assainisseur d'air



Outil de nettoyage
multifonction

Remarque: Les figures et les illustrations sont fournies uniquement à titre de référence et peuvent différer de l'apparence réelle du produit. La conception et les spécifications du produit peuvent être modifiées sans préavis.

Schéma du produit

Robot

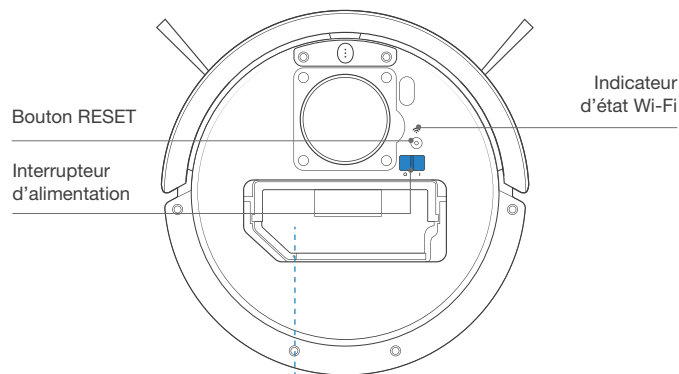
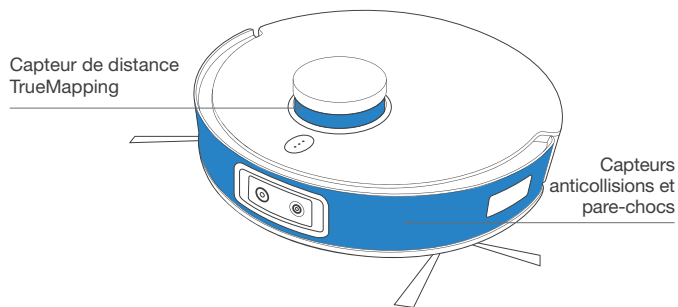
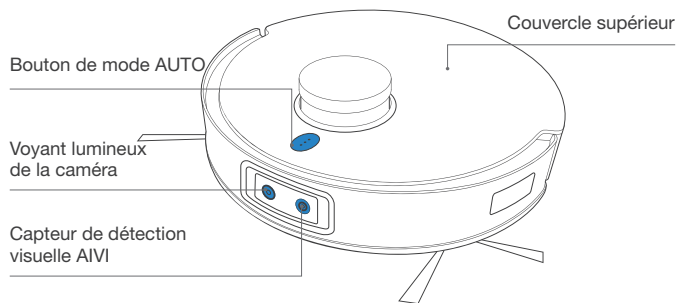

Réceptif à poussière à vidange automatique

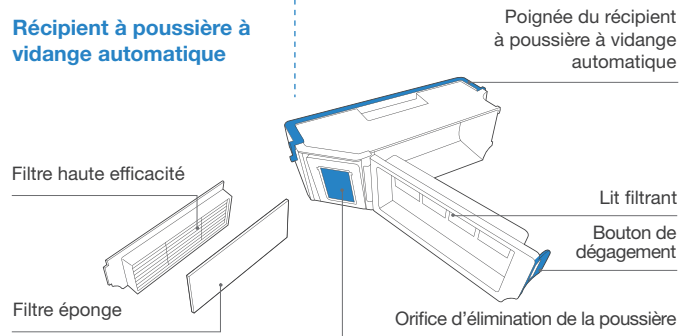

Vue du dessous

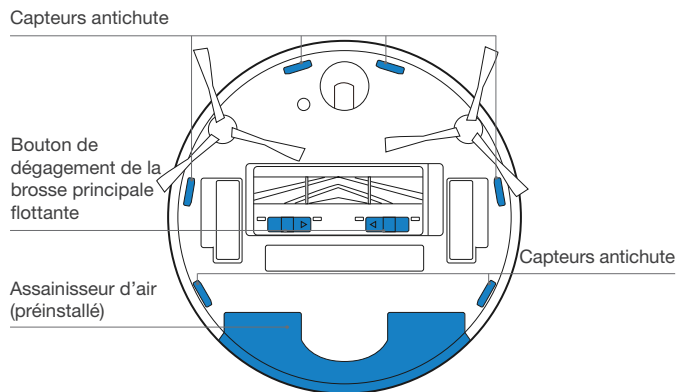
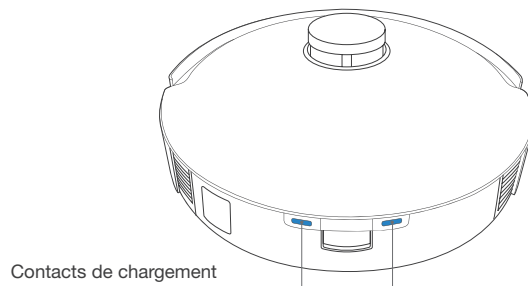
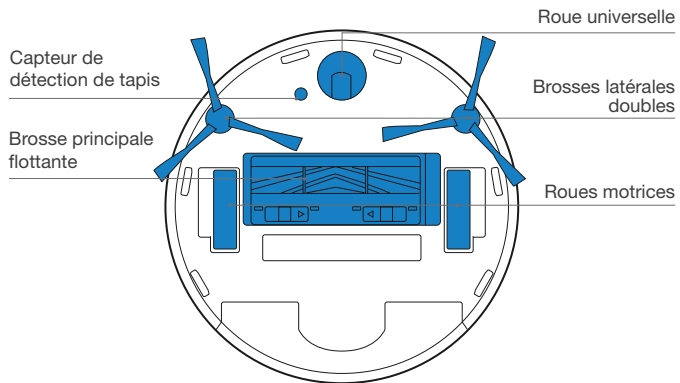

Système de nettoyage oscillant OZMOTM Pro 3.0

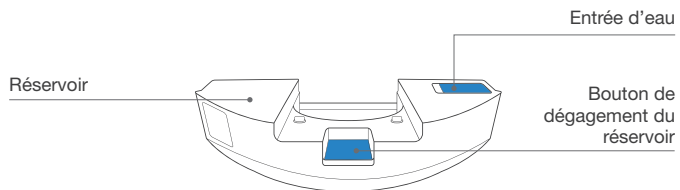

Assainisseur d'air (préinstallé)

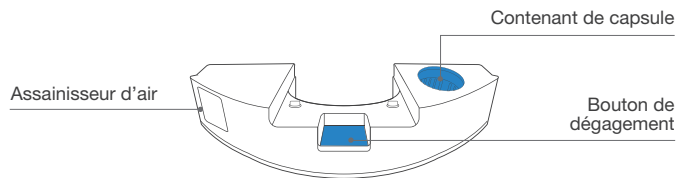

Poste de vidange

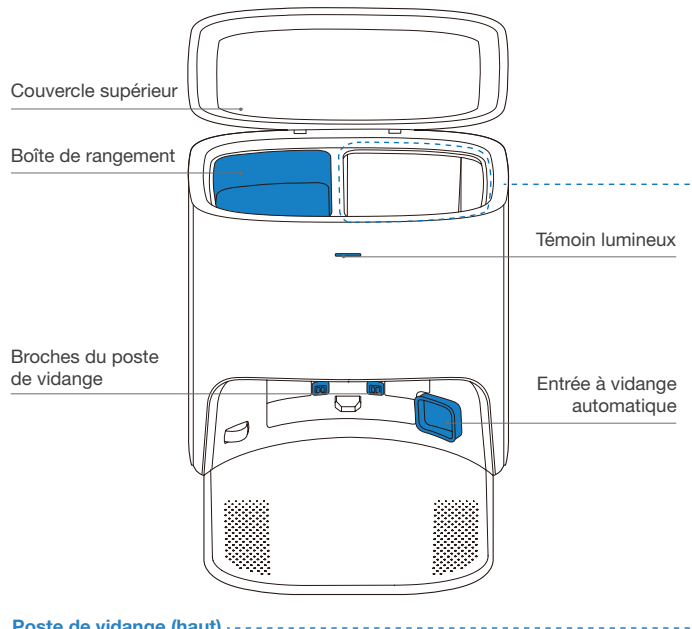

Poste de vidange (haut)

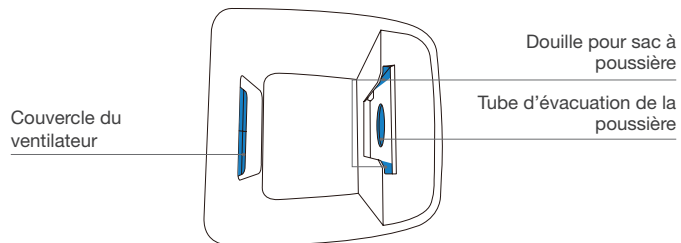

Poste de vidange (arrière)

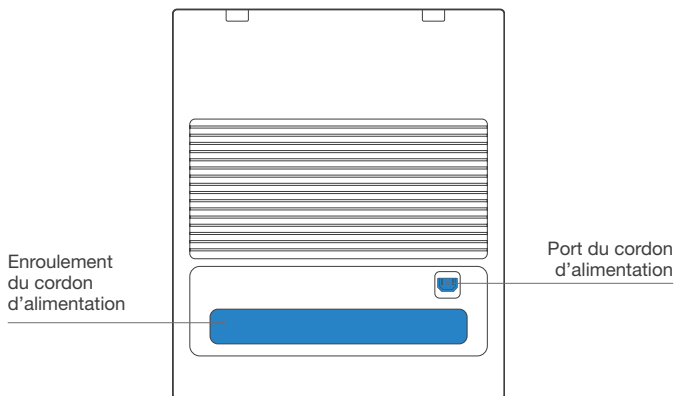

Sac à poussière

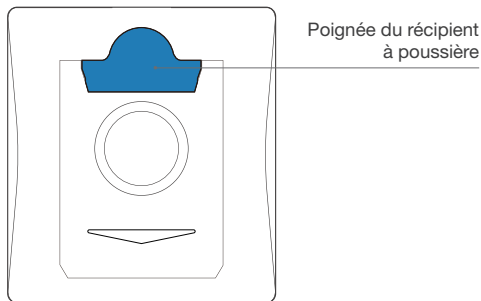

Remarques avant le nettoyage

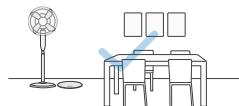

Remettez la zone à nettoyer en ordre en rangeant les meubles, comme les chaises, à leur place.



Lors de la première utilisation, assurez-vous que la porte de chaque pièce est ouverte pour aider DEEBOT à explorer chaque recoin de votre maison.

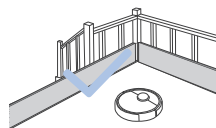

Il peut être nécessaire de placer une barrière physique au bord d'un escalier ou d'un balcon pour empêcher l'unité de tomber par-dessus le bord.

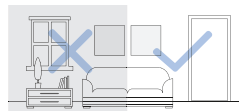

Assurez-vous que les zones à nettoyer sont bien éclairées afin que le capteur visuel fonctionne correctement. Retirez les cordons d'alimentation et les petits objets du plancher pour assurer l'efficacité du nettoyage.



Rangez les objets, y compris les fils, les chiffons, les pantoufles, etc., sur le sol pour que le nettoyage soit plus efficace.



Nettoyez le capteur de détection visuelle AIVI et le capteur de distance TrueMapping avec un chiffon propre et évitez d'utiliser un détergent ou un jet de nettoyage.



Avant d'utiliser le produit sur un tapis avec des bords à franges, pliez-les sous le tapis.



Veillez ne pas vous tenir debout dans des espaces étroits comme les couloirs et assurez-vous de ne pas bloquer le capteur de détection.

Démarrage rapide

Avant d'utiliser DEEBOT, veuillez retirer toutes les pellicules protectrices ou les bandes protectrices sur DEEBOT et le poste de vidange.

Installation des brosses latérales doubles

S'assurer que la couleur des brosses latérales doubles est conforme à celle de la fente de montage.

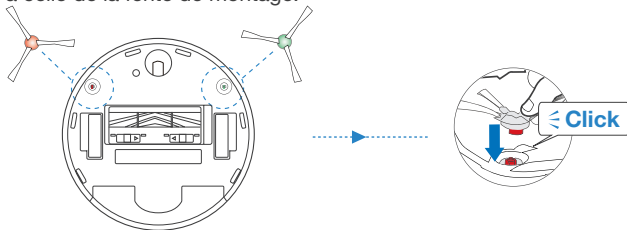

Application ECOVACS HOME

Pour profiter de toutes les fonctionnalités disponibles, il est recommandé de contrôler votre DEEBOT via l'application ECOVACS HOME.

Avant de commencer, assurez-vous que :

- Votre téléphone cellulaire est connecté à un réseau Wi-Fi.
- Le signal sans fil à bande de 2,4 GHz est activé sur votre routeur.
- Le voyant lumineux Wi-Fi du DEEBOT clignote lentement.



Voyant lumineux du Wi-Fi

	Clignotement lent	Déconnecté au Wi-Fi ou en attente de la connexion Wi-Fi
	Clignotement rapide	Connexion au réseau Wi-Fi
	Sans clignotement	Connexion Wi-Fi

Connexion Wi-Fi

Avant de configurer le Wi-Fi, assurez-vous que DEEBOT, le téléphone mobile et le réseau Wi-Fi répondent aux exigences suivantes.

Exigences relatives aux téléphones mobiles et DEEBOT

- DEEBOT est complètement chargé et l'interrupteur d'alimentation de DEEBOT est activé.
- Le voyant d'état du Wi-Fi clignote lentement.
- Désactivez les données cellulaires du téléphone cellulaire (vous pouvez les réactiver après la configuration).

Exigences du réseau Wi-Fi

- Vous utilisez un réseau mixte de 2,4 GHz ou 2,4/5 GHz.
- Votre routeur prend en charge les protocoles 802,11b/g/n et IPv.
- N'utilisez pas de VPN (Virtual Private Network) ou de serveur Proxy.
- N'utilisez pas un réseau caché.
- WPA et WPA2 utilisant le chiffrement TKIP, PSK, AES/CCMP.
- Le protocole WEP EAP (Enterprise Authentication Protocol) n'est pas pris en charge.
- Utilisez les canaux Wi-Fi 1-11 en Amérique du Nord et les canaux 1-13 à l'extérieur de l'Amérique du Nord (consultez l'organisme de réglementation local).
- Si vous utilisez un prolongateur/répéteur de réseau, le nom du réseau (SSID) et le mot de passe sont les mêmes que ceux de votre réseau principal.

Veuillez noter que la réalisation de fonctions intelligentes telles que le démarrage à distance, l'affichage de carte 2D/3D et les paramètres de contrôle, et le nettoyage personnalisé (selon différents produits) exigent que les utilisateurs téléchargent et utilisent l'application ECOVACS HOME, qui est constamment mise à jour. Vous devez accepter notre Politique de confidentialité et notre Contrat d'utilisateur avant que nous puissions traiter certains de vos renseignements de base et nécessaires et vous permettre d'utiliser le produit. Si vous n'êtes pas d'accord avec notre Politique de confidentialité et notre Contrat d'utilisateur, certaines des fonctions intelligentes susmentionnées ne peuvent pas être réalisées par l'entremise de l'application ECOVACS HOME, mais vous pouvez toujours utiliser les fonctions de base de ce produit pour un fonctionnement manuel.

Chargement du DEEBOT

1 Branchez le cordon d'alimentation

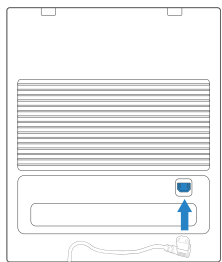

2 Emplacement et assemblage du poste de vidange

Remarque: Veuillez ne pas placer le poste de vidange sur le tapis. Libérez la zone autour de la station de tout objet et surface réfléchissante.

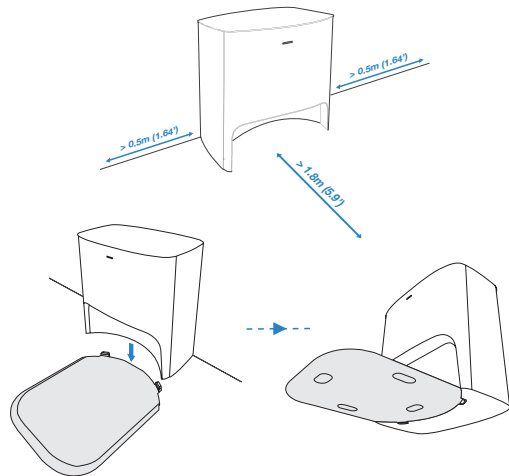

3 Mise sous tension

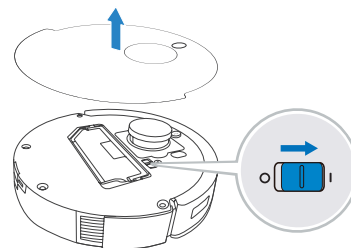

Remarque : I = SOUS TENSION, O = HORS TENSION.

Le DEEBOT ne peut pas être chargé lorsqu'il est hors tension.

4 Chargement du DEEBOT

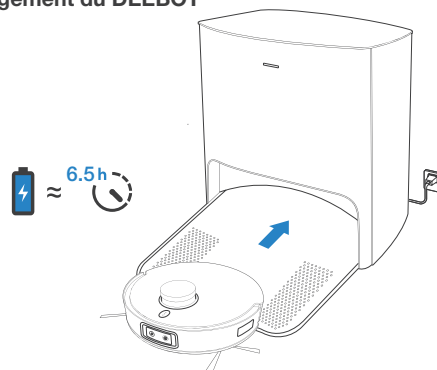

Il est recommandé de commencer le nettoyage DEEBOT à partir du poste. Ne pas déplacer le poste pendant le nettoyage. Lorsque le nettoyage est terminé, il est recommandé de retirer le tampon de nettoyage et de placer manuellement DEEBOT dans le poste.

Fonctionnement du DEEBOT

Pour le premier nettoyage, veuillez vous assurer que DEEBOT est complètement chargé.

Pendant le premier nettoyage :

1. Veuillez vous assurer d'installer l'assainisseur d'air pour créer une carte de la maison dans l'application ECOVACS HOME
2. Veuillez vous assurer que DEEBOT est complètement chargé.
3. Veuillez superviser DEEBOT et l'aider en cas de problème.

1 Début

Installer l'assainisseur d'air

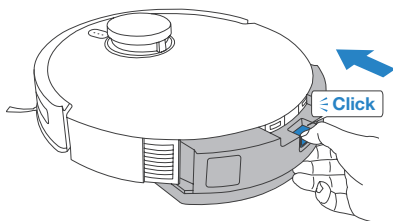

Appuyez sur ⓘ

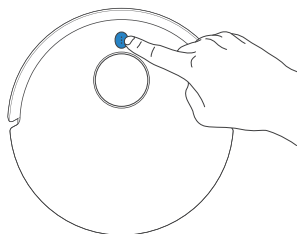

2 Pause/Réveil

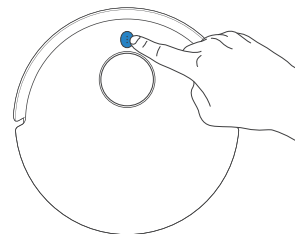

Remarque: Le panneau de commande du robot s'arrête après que le robot ait été mis en pause pendant quelques minutes. Touchez sur le bouton du mode AUTO sur le robot pour réactiver le robot.

3 Retour aux frais

Appuyez ⓘ pendant 3 secondes pour renvoyer DEEBOT au poste de vidange.

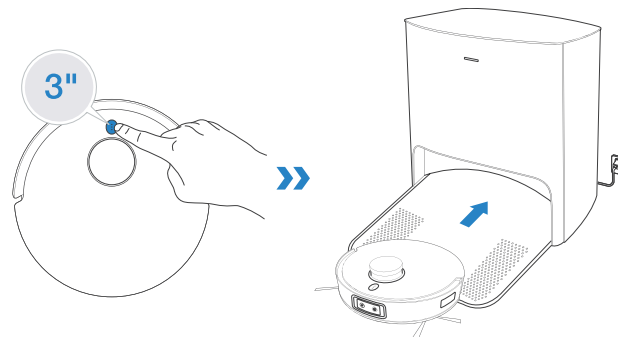

Système de nettoyage oscillant OZMO™ Pro 3.0

Remarque :

1. Installez le système de nettoyage oscillant OZMO™ Pro 3.0 pour le récurage des planchers.
2. Avant d'installer le système de nettoyage oscillant OZMO™ Pro 3.0, assurez-vous que les contacts sont complètement secs.
3. Veuillez éviter d'utiliser le système de nettoyage oscillant OZMO™ Pro 3.0 sur le tapis.
4. Il est recommandé d'arroser et d'essorer le tampon de nettoyage avant de l'installer pour un meilleur nettoyage.

1 Ajouter de l'eau

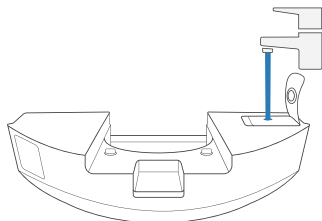

- * Pour prolonger la durée de vie du réservoir, il est recommandé d'utiliser de l'eau purifiée ou de l'eau adoucie pour le système de lavage.
- * Ne pas faire tremper le système de nettoyage oscillant OZMO™ Pro 3.0 dans l'eau.

2 Séchez soigneusement les contacts

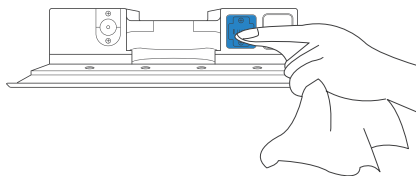

3 Installer le système de nettoyage oscillant OZMO™ Pro 3.0

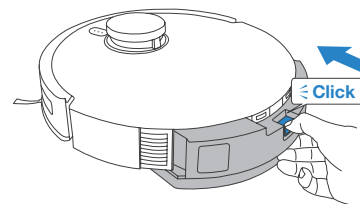

4 Commencer le nettoyage

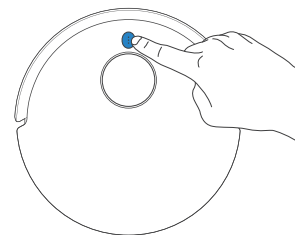

Assainisseur d'air

1 Installer la capsule d'assainisseur d'air

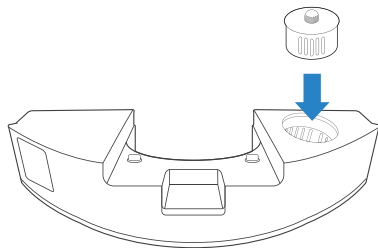

2 Installer l'assainisseur d'air

