



🚩 目的地までの経路の候補が表示されます。

音声操作を利用する

スマートフォンに話しかけることで、色々な操作を行うことができます。

あらかじめ、Google アカウントでログインしておいてください。

↓ 音声操作の設定をする

↓ 音声操作を利用する

音声操作の設定をする

1

ホーム画面で  (Google)



2

その他



3

設定



4

Google アシスタント



Voice Match



Ok Google ( 表示)



7

次へ



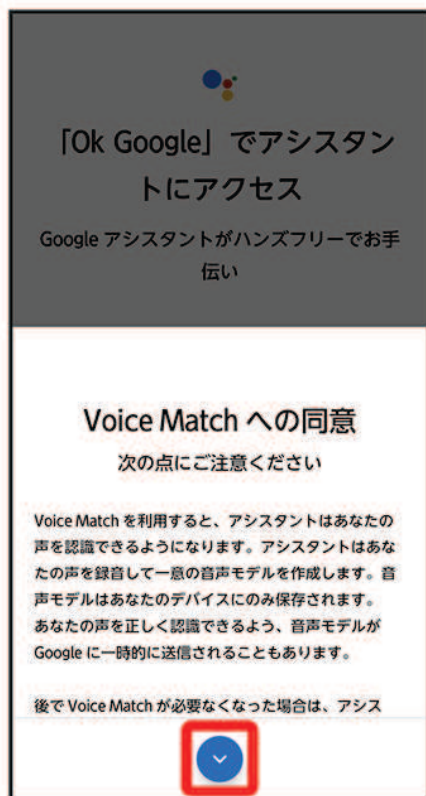

同意する



10

「OK Google」と3回話しかける



終了



後で

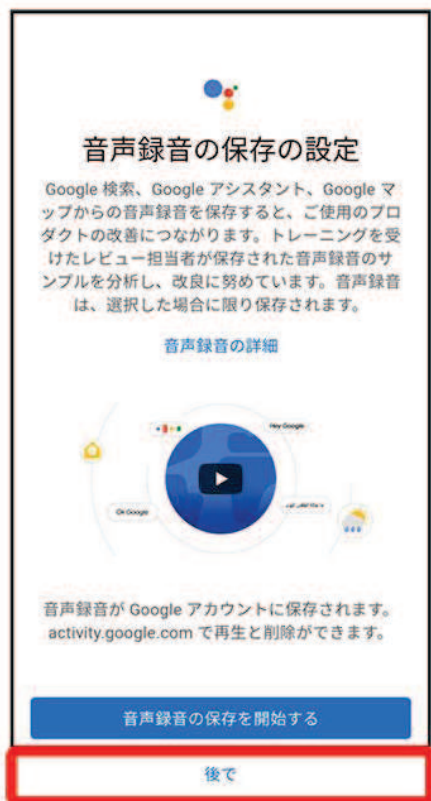

Google アシスタント機能が有効になります。

- 音声録音をGoogle アカウントに保存するときは、音声録音の保存を開始するをタップします。

+ Voice Match機能を無効にする

ホーム画面で (Google) → その他 → 設定 → Google アシスタント → Voice Match → Ok Google (表示)

- Ok Googleをタップするたびに、有効() / 無効() が切り替わります。
- 確認画面が表示されたときは、画面の指示に従って操作してください。

音声操作を利用する

1

調べたいことを話しかけて、インターネット検索ができます

- 「OK Google、ソフトバンク、オンラインマニュアル」と話しかける
- 「OK Google、一番近くのコンビニ」と話しかける
- 「OK Google、明日の天気」と話しかける

2

連絡先に登録している相手や、指定の電話番号に電話をかけることができます

- 「OK Google、木村さんに電話」と話しかける
- 「OK Google、09012345678に電話」と話しかける

3

連絡先に登録している相手にメールを送信することができます

- 「OK Google、田中さんにメール、メッセージ、30分遅刻します」と話しかける
- 「OK Google、佐藤さんにメール、件名、明日の予定、本文、早めに行きます」と話しかける

4

時間の指定や、曜日と時刻を指定してアラームを設定することができます。音声操作によるアラームの設定は、24時間以内を指定してください

- 「OK Google、アラーム設定、5分後」と話しかける
- 「OK Google、アラーム設定、土曜日、午前7時」と話しかける

5

インストールしているアプリを起動することができます

- 「OK Google、マップを起動」と話しかける
- 「OK Google、YouTubeを起動」と話しかける

指紋認証機能を利用する

- ↓ 指紋認証機能について
- ↓ 指紋を登録する
- ↓ 指紋認証を行う
- ↓ FASTフィンガーランチャーを利用する

指紋認証機能について

指紋認証は、指紋センサーに指を当てて行う認証機能です。
この機能を利用して、画面ロックを解除することができます。

指紋認証機能利用時のご注意

指紋認証機能利用時は、次の点にご注意ください。

- 指紋の特徴情報を利用して認証を行うため、特徴情報が少ないお客様の場合は、指紋認証を利用できないことがあります。
- 認証性能(指で指紋センサーに正しく触れた際に指紋が認証される性能)は、お客様の使用状況により異なります。指の状態が次のような場合は、指紋の登録が困難になったり、認証性能が低下したりすることがあります。
なお、手を拭く、手を洗う、認証する指を変える、指の登録範囲を広くするなど、お客様の指の状態に合わせて対処することで、認証性能が改善されることがあります
 - ・お風呂上がりなどで指がふやけていたり、濡れていたり、汗をかいたりしている
 - ・指に汗や脂が多く付着している
 - ・泥や油などで指が汚れている
 - ・手が荒れていたり、指に損傷(切傷やただれなど)を負ったりしている
 - ・指が極端に乾燥している
 - ・太ったりやせたりして指紋が変化した
 - ・指の表面が磨耗して指紋が薄い
 - ・登録時に比べ、認証時の指の表面状態が極端に異なる
- デスクトップパソコンなどアースを必要とする機器に本機をUSB Type-Cケーブルで接続するときは、必ず機器のアースが接続されていることを確認してください。アースが接続されていない状態で接続している間は、指紋認証できない場合があります。そのときは、本機を機器から取り外して指紋認証を行ってください。
- 指紋認証技術は完全な本人認証・照合を保証するものではありません。当社では第三者に本機を使用されたこと、または使用できなかったことによって生じるいかなる損害に関して、一切責任を負いかねますのであらかじめご了承ください。

- セキュリティ解除方法を指紋認証に設定しても、72時間ごとおよび本機起動時には予備のセキュリティ解除方法で画面ロックを解除する必要があります。予備のセキュリティ解除方法をお忘れにならないようご注意ください。

指紋を登録する

1

ホーム画面で 



2

セキュリティ



3

指紋管理／FASTフィンガーランチャー



画面の指示に従って、セキュリティ解除方法を設定

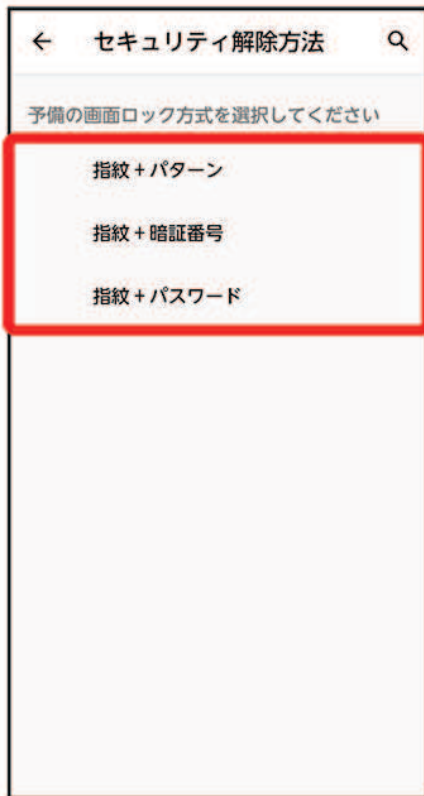

 指紋管理／FASTフィンガーランチャー画面が表示されます。

- 指紋認証ができないときの予備のセキュリティ解除方法になります。
- セキュリティ解除方法がなしまたはスワイプ以外のときは、ロックを解除する操作を行います。
- セキュリティ解除方法の設定については、「[パターンを指でなぞって画面ロックを解除するように設定する](#)」、「[暗証番号で画面ロックを解除するように設定する](#)」、「[パスワードで画面ロックを解除するように設定する](#)」を参照してください。

登録する指の⁺

← 指紋管理/FASTフィンガーランチャー

指紋認証を利用してスマートフォンのロック解除ができます。また指紋に紐づけて登録したアプリをロック解除と同時に起動することができます。

FASTフィンガーランチャーの機能説明

登録する指を選択してください



登録済みの指紋の数 0/5

6

次へ



指紋によるロック解除

指紋認証センサーに触れるだけで、スマートフォンのロック解除、購入の許可、アプリへのログインを行うことができます。こうした操作は、登録したどの指紋でも行えるため、誰の指紋を登録するかについては十分にご注意ください

注: 指紋は複雑なパターンや暗証番号よりも安全面で劣る可能性があります。

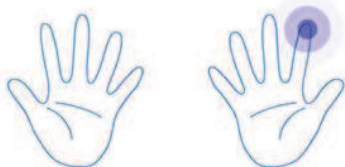

キャンセル

次へ

指紋センサーに指を当て、本機が振動したら離す

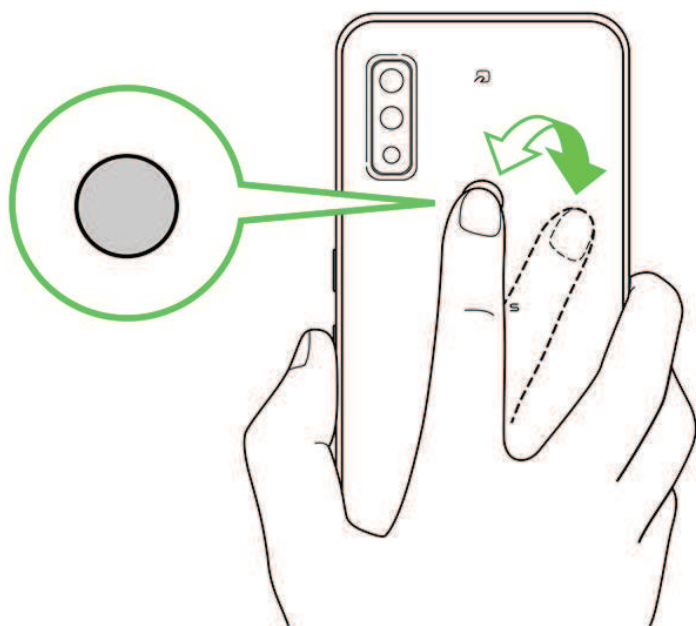

- 指紋全体が登録できるまで、繰り返しセンサーに指を当てて離します。

完了



🚩 指紋の登録が完了します。

- **アプリを登録**をタップすると、指紋で起動できるアプリを登録できます。詳しくは、「[FASTフィンガーランチャーを利用する](#)」を参照してください。

💡 登録可能な指紋の件数

5件登録できます。

+ 指紋を削除する

指紋管理／FASTフィンガーランチャー画面で登録した指をタップ ➡ 🗑️ ➡ 削除

⚠️ 指紋センサー利用時のご注意

指紋センサー利用時は、次の点にご注意ください。

- 指紋センサー表面は防水性を有していますが、指紋センサー表面や操作する指先に水滴や汚れが付着した場合は誤動作の原因となります。柔らかい布で水滴・汚れを取り除いてご使用ください。また、水分により指先がふやけた場合でも、誤動作の原因となる場合があります。
- 次のような場合は、故障および破損の原因となることがあります。
 - ・ぶつかけたり、強い衝撃を与えたりする
 - ・ひっかいたり、先の尖ったものでつついたりする
 - ・爪や金具など硬いものを押し付け、指紋センサー表面に傷が入る
 - ・泥などで指紋センサー表面に傷が入る、表面が汚れる
 - ・シールを貼ったり、インクなどで塗りつぶしたりする
- 次のような場合は、指紋の読み取りが困難になったり、認証性能が低下したりすること

があります。指紋センサー表面は時々清掃してください。

・ほこりや皮脂などの汚れ、汗などの水分の付着や結露

- 次のような現象が起きる場合は、指紋センサー表面を清掃してください。現象が改善されることがあります。

・指紋の登録失敗や認証失敗が頻発する

- 指紋センサーを清掃する際には、静電気の発生しにくい乾いた柔らかい布で表面の汚れを取り除いてください。長期間の使用によりゴミがたまることがありますが、その場合でも先の尖ったもので取り除かないでください。

- 静電気が故障の原因となる場合があります。指紋センサーに指を置く前に、金属に手を触れるなどして静電気を取り除いてください。冬期など乾燥する時期は、特にご注意ください。

指紋認証を行う

1

指紋認証を行う画面で、指紋センサーに指を当てる

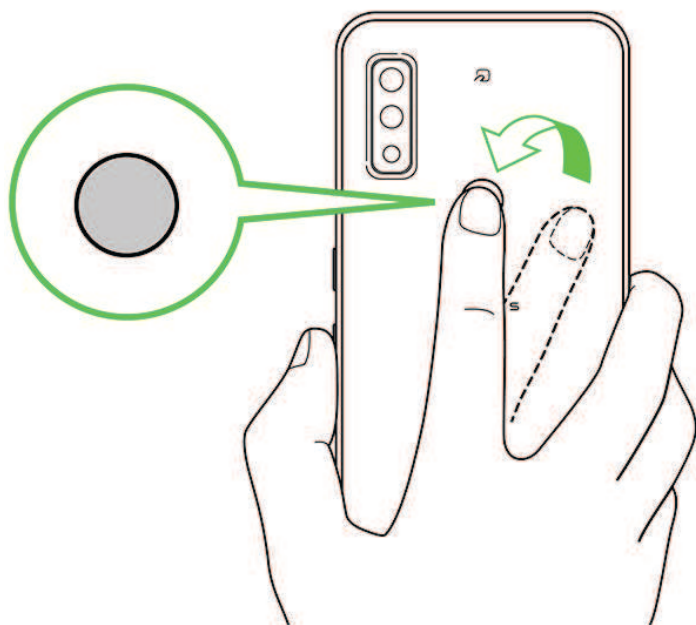

 指紋が認証されます。

認証されないときは

指を指紋センサーから離して、再度操作してください。

FASTフィンガーランチャーを利用する

指紋センサーに指を当てると、画面ロック解除とよく使うアプリの起動が簡単にできます。

- あらかじめ、指紋を登録しておいてください。

1

ホーム画面で 



2

セキュリティ  指紋管理 / FASTフィンガーランチャー



3

パターン／暗証番号／パスワードを入力

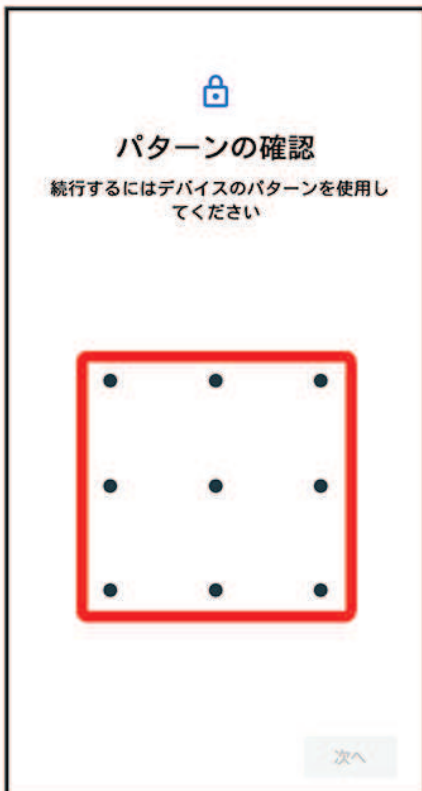

 指紋管理／FASTフィンガーランチャー画面が表示されます。

4

指紋を登録済みの指の⁺



5

ランチャーモード  ダイレクトモード  ランチャーモード

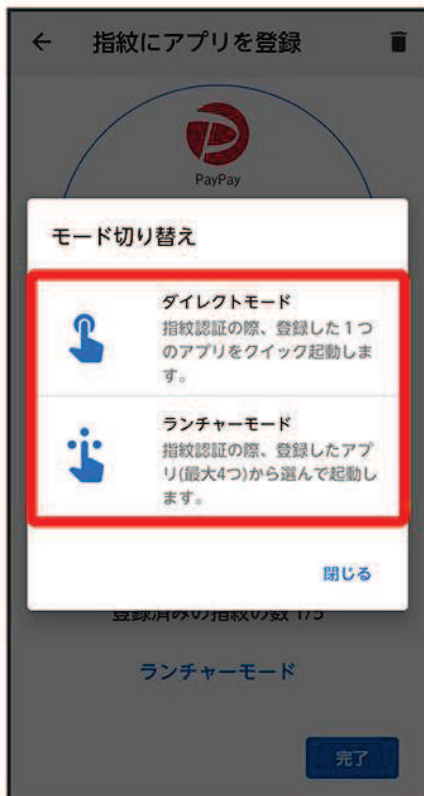

6

画面の指示に従ってアプリを登録 ➡ 完了

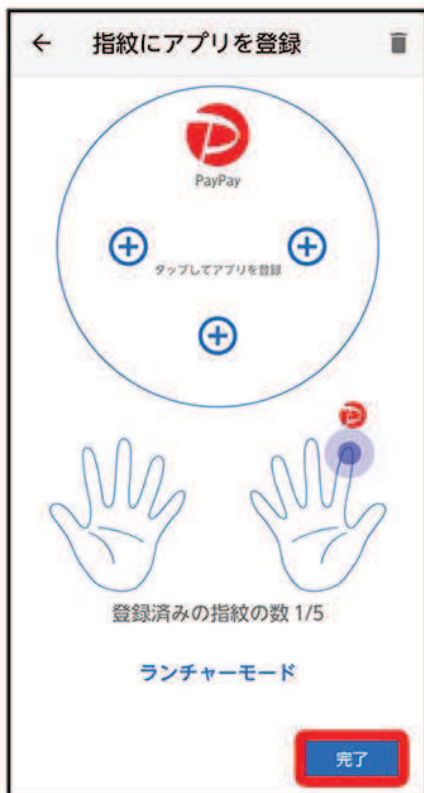

 設定が完了します。

Google™ 検索を利用する

Google 検索を利用して、インターネット上の情報などを検索できます。

↓ 検索を行う

検索を行う

1

ホーム画面で →  (Google)



 検索画面が表示されます。

2

検索バーの入力欄をタップ ➡ 検索するキーワードを入力 ➡ 🔍



🚩 検索結果画面が表示されます。

- 音声で検索する場合、🗣️ をタップして検索したい言葉を本機に向かって話してください。

電卓で計算をする

↓ 電卓を利用する

電卓を利用する

1

ホーム画面を上フリック



2

 (電卓)



🇯🇵 電卓画面が表示されます。

3

計算を行う



🚩 計算結果が表示されます。

ライトを点灯する

↓ ライトを点灯する

ライトを点灯する

1

ステータスバーを下にフリック



2





🚩 ライトが点灯します。

カレンダーを利用する

カレンダーを利用してスケジュール管理ができます。あらかじめ、Google アカウントでログインしておいてください。

↓ カレンダーに予定を登録する

↓ 予定を確認する

↓ カレンダーを更新する

+ カレンダー利用時の操作

今日のカレンダーを表示する

カレンダー画面で 

カレンダー画面の表示を変更する

カレンダー画面で   スケジュール / 日 / 3日間 / 週 / 月

カレンダー画面上部に月表示を表示する

カレンダー画面で、月部分をタップ

- 月表示を左右にフリックすると、次／前の月を表示します。
- カレンダー表示が「月」以外のときに表示できます。

次／前の月を表示する(月表示時)

カレンダー画面で左右にフリック

次／前の週を表示する(週表示時)

カレンダー画面で左右にフリック

次／前の日を表示する(日表示時)

カレンダー画面で左右にフリック

次／前の時間帯を表示する(日／3日間／週表示時)

カレンダー画面で上下にフリック

カレンダーに予定を登録する

1

ホーム画面で🌐(Google) ➡ 📅(カレンダー)



🚩 カレンダー画面が表示されます。

- 確認画面が表示されたときは、画面の指示に従って操作してください。

2

➕ ➡ 予定



🚩 予定登録画面が表示されます。

3

タイトル／開始日時／終了日時などを入力 ➡ 保存



🚩 予定が登録されます。

予定を確認する

1

ホーム画面で🌐(Google) ➡ 📅(カレンダー)







🚩 カレンダー画面が表示されます。

2

予定のある日時を表示 ➡ 予定をタップ



 予定詳細画面が表示されます。

- 予定詳細画面で  をタップすると、予定を編集できます。
- 予定詳細画面で   削除  削除 と操作すると、予定を削除できます。

カレンダーを更新する

1

ホーム画面で  (Google)   (カレンダー)



🇯🇵 カレンダー画面が表示されます。

2

☰ → 更新



🇯🇵 カレンダーが更新されます。

時計／アラームを利用する

アラームや世界時計、タイマー、ストップウォッチ、おやすみ時間を利用できます。

- ↓ アラームを設定する
- ↓ アラームの設定を変更する
- ↓ スヌーズの長さを変更する
- ↓ アラームの音量を変更する
- ↓ アラームを止める
- ↓ アラームを取り消す
- ↓ 世界時計を利用する
- ↓ タイマーを利用する
- ↓ ストップウォッチを利用する
- ↓ おやすみ時間を利用する

アラームを設定する

1

ホーム画面で (時計)



2

アラーム



 アラーム画面が表示されます。

3

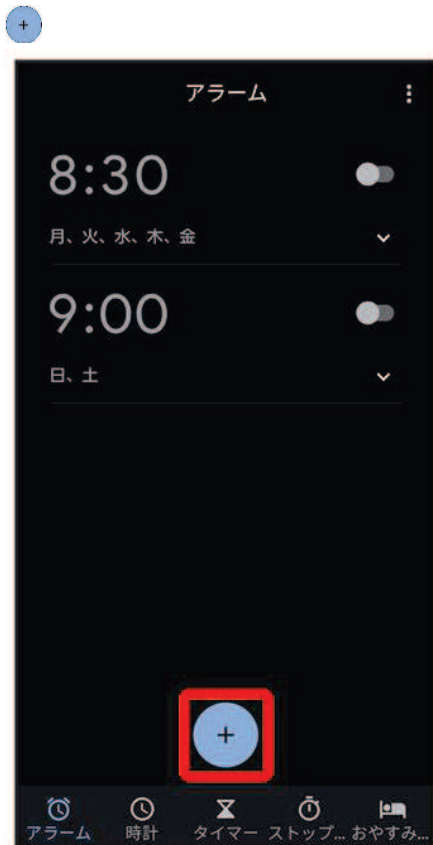

4

時刻を設定



5

OK



 アラームが設定されます。

54/152

『arrows-we_10_便利な機能.docx』

746

アラーム通知時の動作

アラーム設定時刻になると、アラーム音やバイブレータでお知らせします。

アラームの設定を変更する

1

ホーム画面で  (時計)  アラーム



 アラーム画面が表示されます。

2

編集するアラームの 

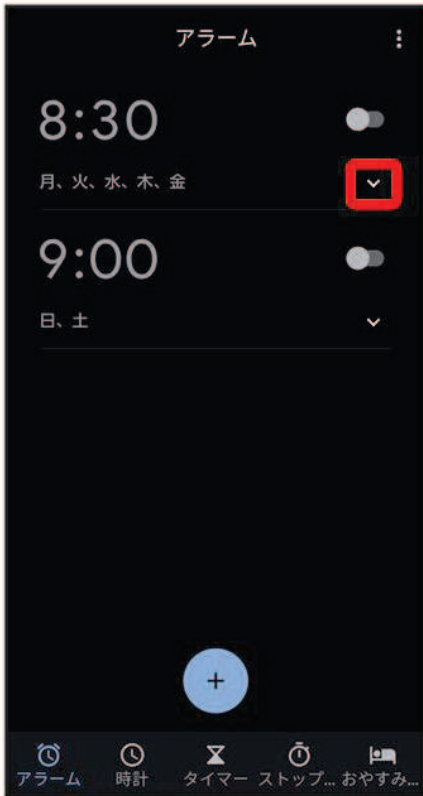

3

アラームの設定内容を変更 → ↗

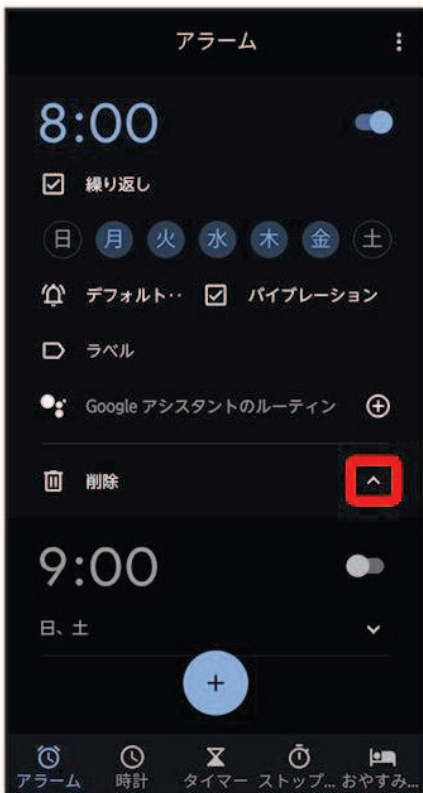

🚩 アラームの設定変更が完了します。

スヌーズの長さを変更する

1

ホーム画面で🌐(時計) ➡️ **アラーム**



🚩 アラーム画面が表示されます。

2



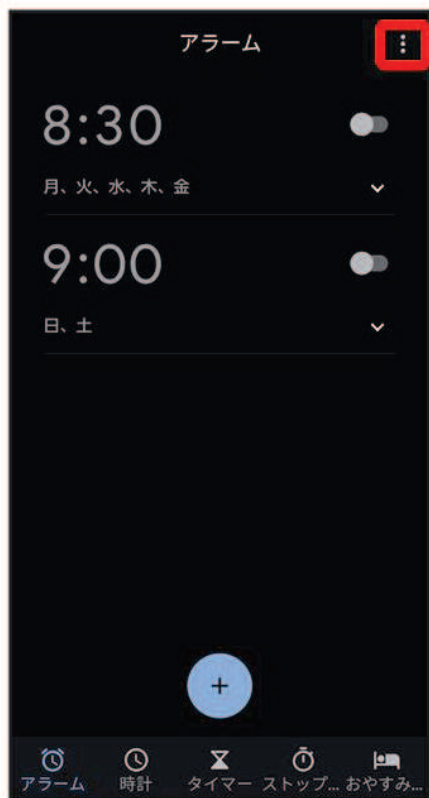

3

設定



スヌーズの長さ



時間をタップ



🚩 スヌーズの長さの変更が完了します。

アラームの音量を変更する

1

ホーム画面で🕒(時計) ➡️ アラーム



🚩 アラーム画面が表示されます。

2

⋮

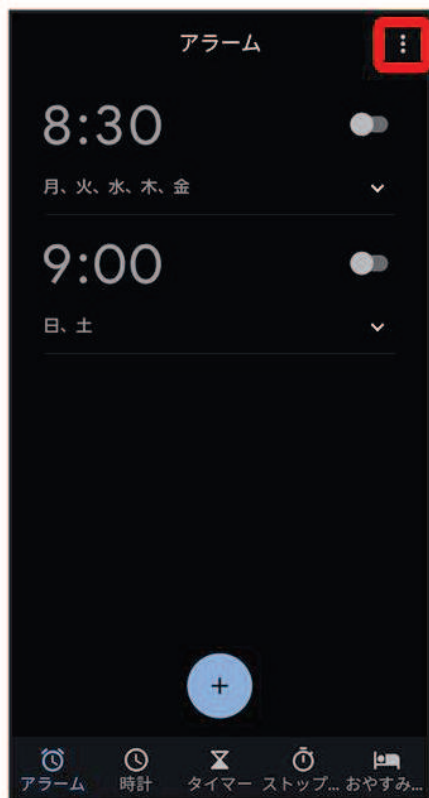

3

設定



「アラームの音量」の ● を左右にドラッグ



🚩 アラームの音量の変更が完了します。

アラームを止める

アラーム通知の画面で🕒を🔕へドラッグ

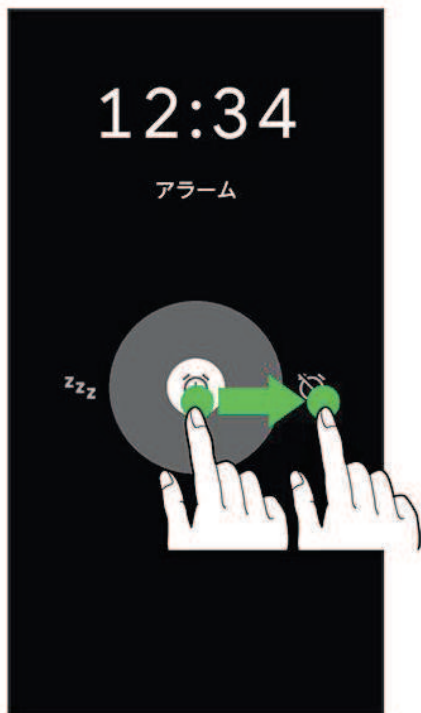

🚩 アラームが止まります。

- 🕒をzzzへドラッグするとスヌーズが設定されます。

アラームを取り消す

1

ホーム画面で🕒(時計) ➡️ アラーム



 アラーム画面が表示されます。

2

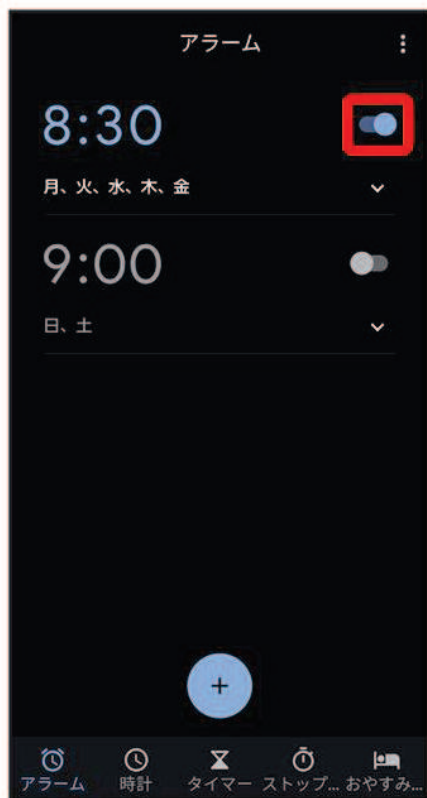

取り消したいアラーム設定の  ( 表示)



 アラームが取り消されます。

世界時計を利用する

1

ホーム画面で  (時計)  時計



2



都市の検索画面が表示されます。

67/152

『arrows-we_10_便利な機能.docx』

759

追加する都市を入力 ➡ 選択候補から都市をタップ



🇨🇦 選択した都市の時計が追加されます。

タイマーを利用する

ホーム画面で🕒(時計) ➡ タイマー





🚩 タイマー画面が表示されます。

2

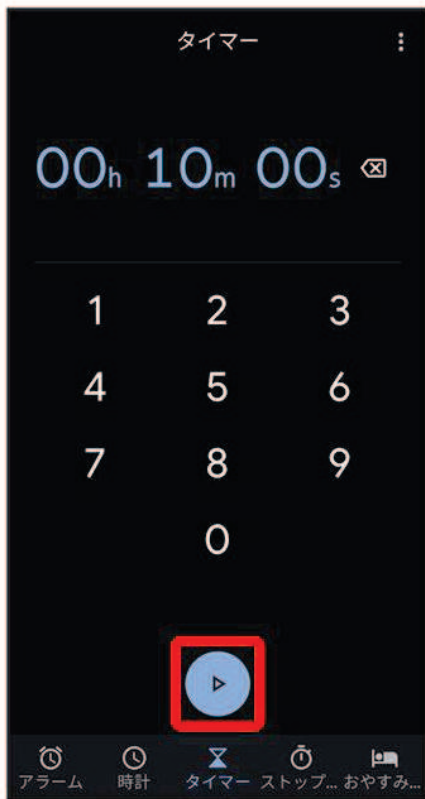
時間を入力 → ▶



🚩 カウントダウンが始まります。

- 設定時間が経過すると、タイマー音でお知らせします。カウントダウンを停止するときは  をタップします。
- タイマー音を停止するときは  をタップします。
- 画面ロックを解除しているときは、タイマー通知の **停止** をタップします。

ストップウォッチを利用する

1

ホーム画面で  (時計)  **ストップウォッチ**



🚩 ストップウォッチ画面が表示されます。

2



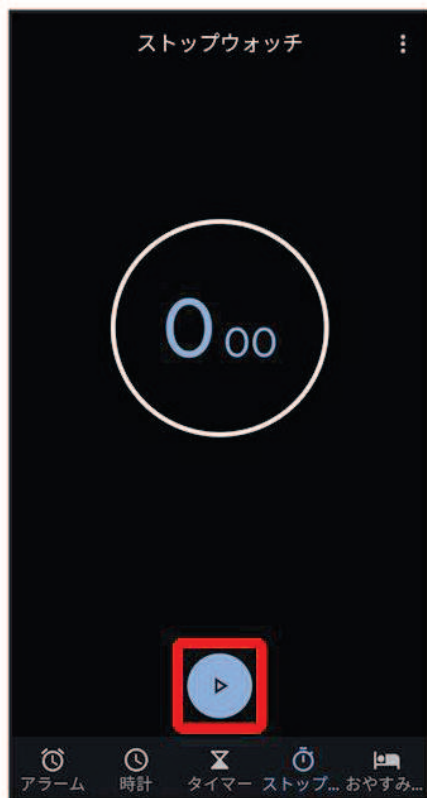

🚩 計測が始まります。

- 計測中にラップをタップすると、ラップタイムを計測できます。

3



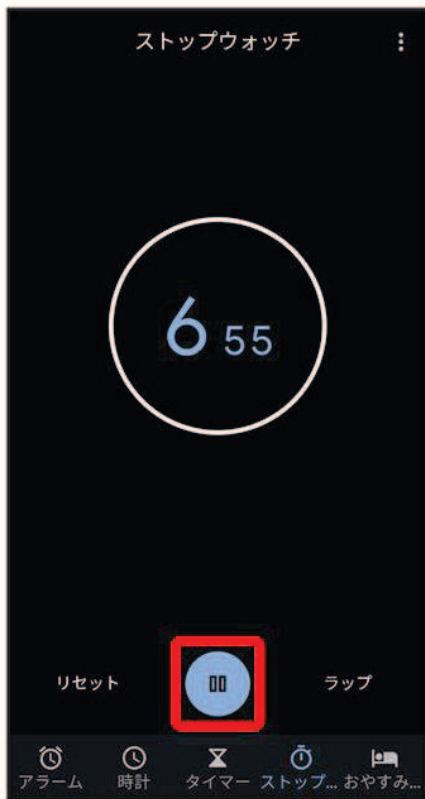

計測時間が表示されます。

- 計測終了後、**リセット**をタップすると、計測時間をリセットできます。

おやすみ時間を利用する

毎日の起床時間と就寝時間を設定して睡眠スケジュールを管理したり、快適な睡眠をサポートする機能を設定したりできます。

1

ホーム画面で🕒(時計)



2

おやすみ時間



 おやすみ時間画面が表示されます。

- 以降は、画面の指示に従って操作してください。

YouTubeを利用する

YouTubeにアップロードされている、さまざまな動画コンテンツを視聴できます。本機から動画のアップロードを行うこともできます。

↓ 動画を閲覧する

動画を閲覧する

1

ホーム画面で🌐(Google) → 📺(YouTube)



🚩 YouTube画面が表示されます。

- 確認画面が表示されたときは、画面の指示に従って操作してください。

動画をタップ



🚩 動画が再生されます。

- 動画再生中に⏸️をタップすると一時停止できます。

音楽を聴く(YT Music)

公式アルバムやミュージックビデオなど幅広い音楽コンテンツが楽しめます。ここでは内部ストレージ/SDカードに保存されている音楽を再生する操作を例に説明します。

あらかじめ、Google アカウントでログインし、YT Music画面で   **設定**  **ライブラリ**と**オフライン**と操作して**デバイスのファイルを表示**を有効にしておいてください。

↓ 音楽を再生する

↓ 音楽再生画面の見かた

↓ プレイリストを作成する

音楽の再生について

ハイレゾの再生について

本機は、ハイレゾ音源の再生に対応しています。ハイレゾ音源を再生するには、ハイレゾに対応した市販のヘッドセットやスピーカーを接続して、本機内やSDカード内のファイルを再生してください。

本機はQualcomm® aptX™ Adaptive audio、aptX HD およびLDAC™オーディオコーデックを利用した音楽再生が可能です。

ファイル形式について

次のファイル形式に対応しています。ただし、すべてのファイルの再生を保証するものではありません。

- 3GPP、MPEG-4、ADTS raw AAC、MPEG-TS、Matroska、FLAC、MP3、SMF、RTTTL、RTX、iMelody、Ogg、WebM、WAVE、AIFF

 Qualcomm® aptX™ Adaptive

 Qualcomm® aptX™ HD

音楽を再生する

1

ホーム画面で🌐(Google) ➡ 🎵(YT Music)



🚩 YT Music画面が表示されます。

- 確認画面が表示されたときは、画面の指示に従って操作してください。

2

ライブラリ

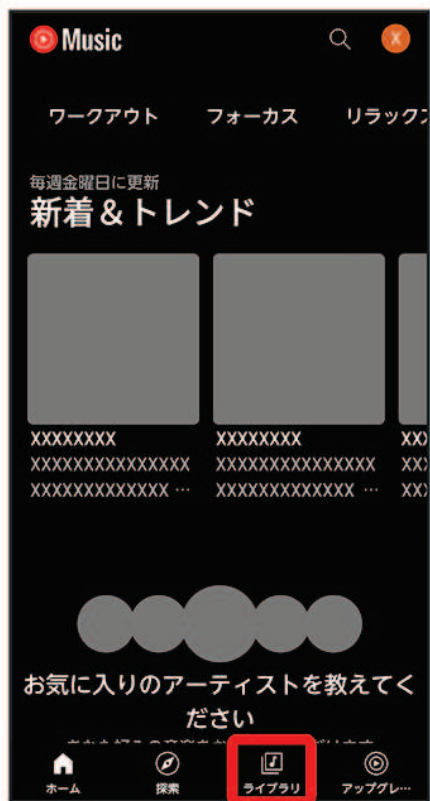

ライブラリ画面が表示されます。

3

アルバム / 曲 / アーティスト



4

デバイスのファイル



項目をタップ → 再生 / 再生する曲をタップ

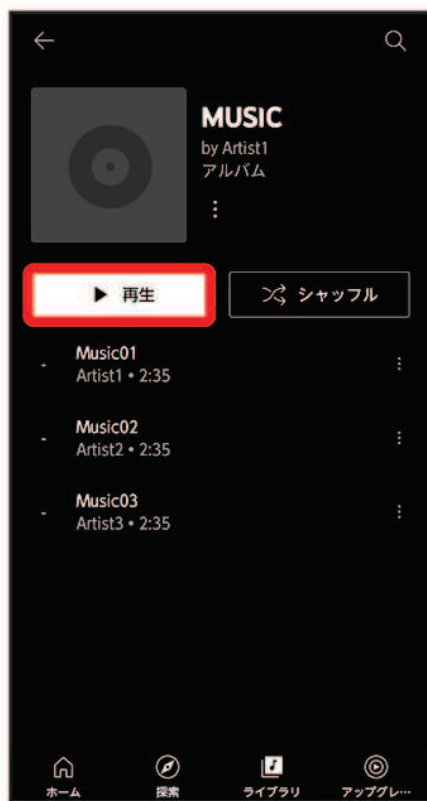

曲が再生されます。

- 手順 3 で曲を選んだときは、項目をタップする必要はありません。
- 画面下部の再生バーをタップすると、音楽再生画面を表示できます。

音楽再生画面の見かた

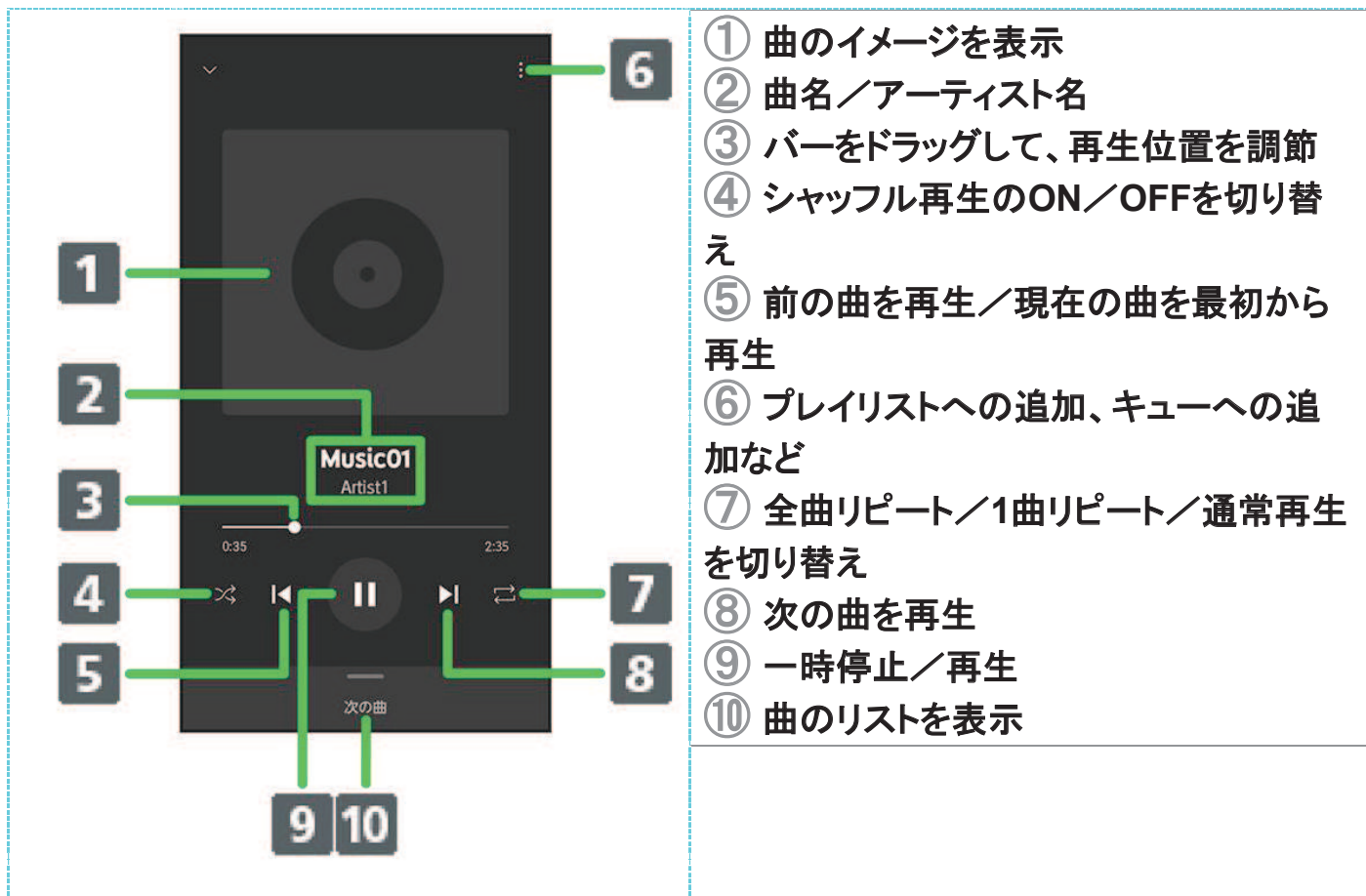

プレイリストを作成する

1

ホーム画面で  (Google)  (YT Music)



🚩 YT Music画面が表示されます。

- 確認画面が表示されたときは、画面の指示に従って操作してください。

2

ライブラリ → アルバム / 曲 / アーティスト



3

デバイスのファイル



- 手順 2 でアルバム／アーティストを選択したときは、アルバム名／アーティスト名をタップする必要があります。

4

→ プレイリストに追加

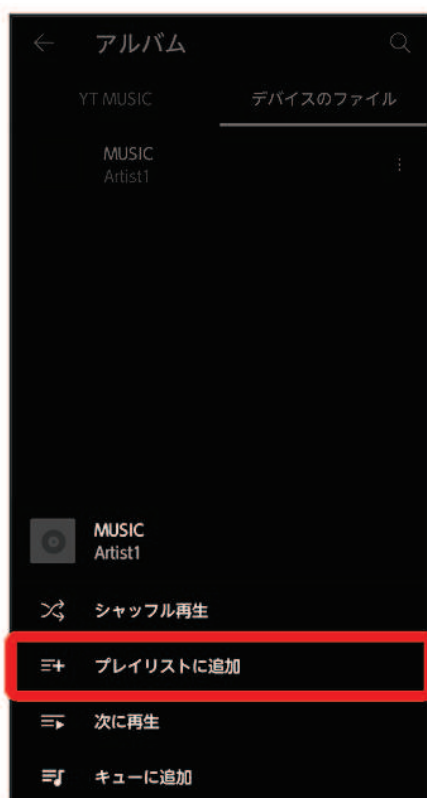

5

新しいプレイリストの作成



6

タイトル欄をタップ ➡ タイトルを入力 ➡ 作成



 プレイリストが作成されます。

再生中の曲をプレイリストに追加する

音楽再生画面で   プレイリストに追加  プレイリスト名をタップ

NFC／おサイフケータイ[®]を利用する

内蔵のICカードを利用して、ほかの機器と手軽にデータをやりとりしたり(NFC)、本機をおサイフやクーポン券、チケット代わりにしたり(おサイフケータイ[®])することができます。

↓ NFCについて

↓ NFC利用の準備を行う

↓ おサイフケータイ[®]利用の準備を行う

↓ おサイフケータイ[®]を利用する

NFC／おサイフケータイ[®]利用時の警告

故障または修理の際、ICカード内のデータや設定内容の消失／変化などで生じるいかなる損害にも、一切の責任を負いかねます。

NFCについて

NFC (Near Field Communication) は、ISO (国際標準化機構) で規定された近接型無線通信方式で、タッチするだけでNFC対応機器とのデータ通信が行えます。

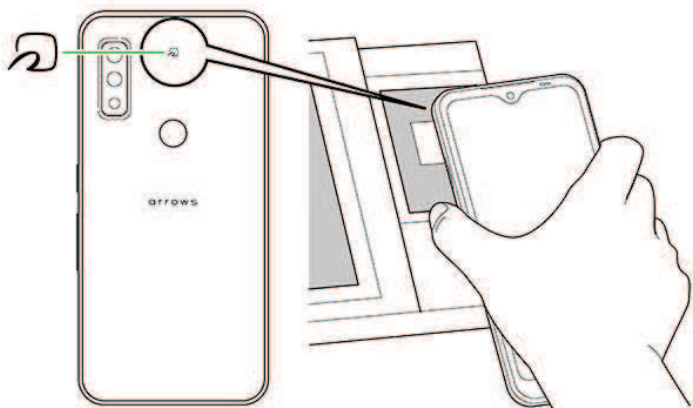

こんなときは

Q 読み取りがうまくいかない

A 本機をゆっくりかざしてください。リーダー／ライターにかざす時間が短いと、うまく読み

取れないことがあります。

A リーダー／ライターに対して、本機を平行にかざしてください。また、本機を前後左右にずらしてゆっくりタッチしてください。

A のある面をご確認ください。金属などがあると、読み取れないことがあります。

NFC利用の準備を行う

1

ホーム画面で   **接続済みのデバイス**



2

接続の設定



3

NFC



 NFC画面が表示されます。

91/152

『arrows-we_10_便利な機能.docx』

783

NFC(●表示)



🚩 NFC利用の準備が完了します。

- NFCをタップするたびに、有効(●)／無効(○)が切り替わります。

+ NFC機能有効時の操作

画面消灯(画面ロック)中はNFC／おサイフケータイ®の機能を無効にする

NFC画面でNFC の使用にロック解除を要求(●表示)

- NFCが有効のときに設定できます。
- NFC の使用にロック解除を要求をタップするたびに、有効(●)／無効(○)が切り替わります。

おサイフケータイ®を利用するための決済サービスを設定する

NFC画面で非接触型決済 → お支払いのデフォルトのアプリ → 使用する決済サービスをタップ → OK

- NFCが有効のときに設定できます。

設定した決済サービスを使用するときの動作を設定する

NFC画面で非接触型決済 → デフォルトのアプリを使用 → 別の決済アプリが起動されている場合を除く / 常時

- NFCが有効のときに設定できます。

おサイフケータイ®利用の準備を行う

お使いになる前に、対応サービスのお申し込みや初期設定などの準備が必要です。

- 詳しくは、おサイフケータイ®対応サービス提供者にお問い合わせください。

1

ホーム画面を上フリック ➡ (おサイフケータイ)



おサイフケータイ®画面が表示されます。

2

画面の指示に従って操作



🚩 初期設定が完了します。

おサイフケータイ®を利用する

ICカード内のデータをリーダー／ライターにかざして読み取りを行います。

1

本機の🌀マーク付近をリーダー／ライターにかざす

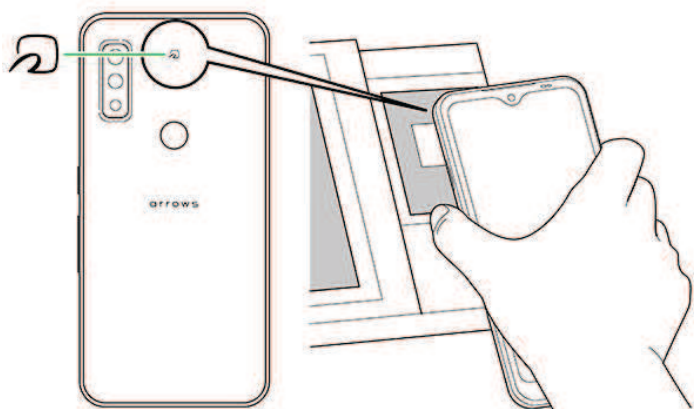

🚩 読み取りが完了します。

- 読み取り機の音や表示などで、読み取りが完了したことを確認してください。

こんなときは

Q おサイフケータイ[®]が利用できない

A 電池残量が不足していませんか。このときは本機を充電してください。

A 本機の電源を切り、SIMカードを取り外し正しく取り付けられたあと、再度電源を入れてください。

Q 読み取りがうまくいかない

A 本機をゆっくりかざしてください。リーダー／ライターにかざす時間が短いと、うまく読み取れないことがあります。

A リーダー／ライターに対して、本機を平行にかざしてください。また、本機を前後左右にずらしてゆっくりタッチしてください。

A のある面をご確認ください。金属などがあると、読み取れないことがあります。

ララしあコネクトを利用する

歩数・歩速や心拍数、睡眠時間、血圧(ユーザーが入力)などのデータを元に、健康管理をサポートします。

また、さまざまな問題を解いて脳をトレーニングしていくゲームを行うことができます。

↓ ララしあコネクトの初期設定を行う

↓ ララしあコネクト画面の見かた

+ 測定方法や利用方法を確認する

ララしあコネクト画面で   ヘルプ・よくあるお問い合わせ

ララしあコネクトの初期設定を行う

1

ホーム画面を上フリック   (ララしあコネクト)



🚩 初期設定画面が表示されます。

2

各項目を設定 → 始める

最新の身体情報は以下で
間違いないですか？

生年月日
1985/01/01

性別
女性

身長
158 cm

体重
50 kg

地域
未回答

利用規約に同意して

始める

🚩 ララシアコネクト画面が表示されます。

3





4

ログインする(無料)



Googleでログイン／らくらくコミュニティでログイン



画面の指示に従って操作

🚩 設定が完了します。

- ログインすると、「Lalasia」サイトと連携した使いかたができます。
- ログインしないで計測・入力したデータは、正式なログイン後にも引き継がれます。

ララしあコネクト画面の見かた



① メニュー

各種設定やヘルプなどの情報を表示します。

② 測定メニュー

測定／入力メニューを表示します。

③ 歩数・歩速などの表示

歩数や移動距離、歩速、脂肪燃焼量、消費カロリー、活動量などを表示します。

④ 心拍数の測定

インカメラを利用して顔を認識し、心拍数を測定・表示します。

⑤ 睡眠の測定

睡眠時、本機を枕元に置いて睡眠時間や眠りの深さを測定・表示します。

⑥ 連携項目

Google Fit™ と連携して栄養情報や身長、体重などの情報を取得します。

⑦ ランキング

測定値を元に、同年代／同地域の利用者内でのランキングを表示します。

⑧ データ引き継ぎ

ララしあコネクトのデータをクラウドに同期します。

⑨ プロフィール

生年月日や身長、体重など基礎データを編集・表示します。

⑩ メッセージ

本機で測定したバイタル情報を元に、簡易なメッセージや健康管理のヒントを表示します。

⑪ 脳カストレッチング

さまざまな問題を解いて脳をトレーニングしていくゲームを行うことができます。

⑫ 血圧／脈拍の記録

利用している血圧計で測定した最高／最低血圧と脈拍数を入力できます。

ご利用の血圧計の測定結果をカメラで撮ることで、値を自動的に入力することもできます。

⑬ 並べ替え

心拍数や血圧管理などの項目を並べ替えます。

FASTウォレットを利用する

お店で使うアプリの上にアプリアイコンを表示して、複数アプリを使うお店の支払いをスムーズにします。

↓ お店を登録する

↓ FASTウォレットを利用する

お店を登録する

1

ホーム画面で (FAST) →  (FASTウォレット)

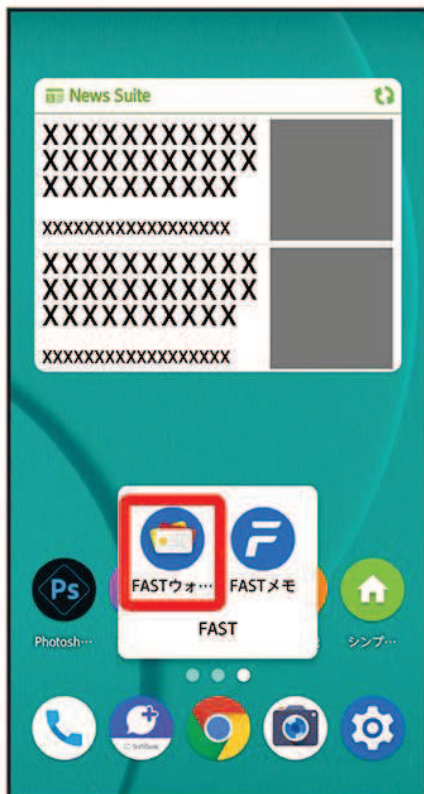

 FASTウォレット画面が表示されます。

- 確認画面が表示されたときは、画面の指示に従って操作してください。

追加



画面の指示に従って操作

 登録が完了します。

FASTウォレットを利用する

ホーム画面で (FAST)   (FASTウォレット)