

# Artist

User Manual

# INDEX

01	Product Introduction/Introduction du produit /Produktvorstellung/Introducción del Producto/Introduzione al prodotto/产品介绍	01
02	How to Use/Mode d'emploi/Anwendungshinweise/Cómo Utilizarlo/Come usare/使用方法	23
03	Safety Warning/Avertissements de sécurité /Sicherheitswarnung/Advertencia de Seguridad/Avvertenza di sicurezza/安全警示	39
04	Maintenance and After-sales/Maintenance et service après-vente/Wartung und Kundendienst/Mantenimiento y Postventa/Manutenzione e postvendita/维护与售后	69

01

Product Introduction/  
Introduction du produit /  
Produktvorstellung/  
Introducción del Producto/  
Introduzione al prodotto/  
产品介绍

# 01 / Product Introduction/Introduction du produit/Produktvorstellung/Introducción del Producto/Introduzione al prodotto/产品介绍

## Packing List/Contenu de la boîte/Packliste/Listado de contenido/Lista imballaggio/ 包装清单

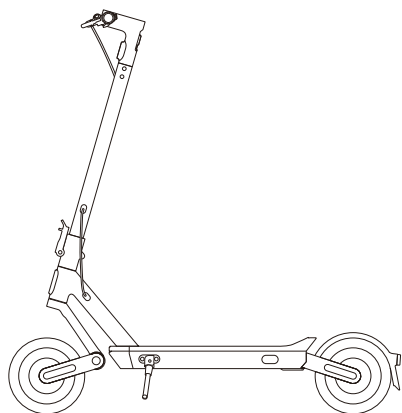

EN User Manual  
FR Manuel Utilisateur  
DE Gebrauchsanweisung  
ES Manual Del Usuario  
IT Manuale Di Istruzioni  
CN 用户手册

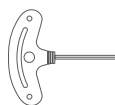

EN Installation tools  
FR Outils de montage  
DE Montagewerkzeug  
ES Herramienta de instalación  
IT Utensile d'installazione  
CN 安装工具



EN Charging adapter  
FR Adaptateur de recharge  
DE Ladeadapter  
ES Adaptador de carga  
IT Adattatore di ricarica  
CN 充电线



EN Screw \* 6  
FR Vis \* 6  
DE Schrauben \* 6  
ES Tornillo \* 6  
IT Vite \* 6  
CN 螺丝 \* 6



EN Charger  
FR Chargeur  
DE Ladegerät  
ES Cargador  
IT Caricabatterie  
CN 充电器

### Attention / Rappel / Hinweise / Atención / Attenzione / 注意

- EN When unpacking the electric scooter, please carefully check the contents of the package. If any missing or damaged, please contact local authorized service station or the after-sales E-mail: afterservice03@Yadea.com. It is recommended to retain the outer packaging for at least 15 days in case you need to ship the scooter in the future.
- FR Lors du déballage de trottinette électrique, veuillez bien confirmer les objets dans l'emballage, en cas de perte ou de dommage, veuillez contacter la station de service autorisée dans la région ou contacter l'email après-vente: afterservice03@Yadea.com. Il est recommandé de conserver l'emballage de la boîte extérieure pendant au moins 15 jours pour répondre aux besoins de stockage et de transport.
- DE Wenn Sie den Elektrorollerauspacken, überprüfen Sie bitte sorgfältig den Inhalt der Verpackung. Wenn es fehlt oder beschädigt ist, wenden Sie sich bitte an eine autorisierte Servicestelle in Ihrer Region oder an die Kundendienst-E-Mail Adresse: afterservice03@Yadea.com. Es wird empfohlen, die Verpackung mindestens 15 Tage lang aufzubewahren, um den Anforderungen an Lagerung und Transport gerecht zu werden.
- ES Al desembalar el scooter eléctrico, por favor, confirme cuidadosamente los artículos incluidos en el paquete, si falta alguno o está dañado, póngase en contacto con la estación de servicio autorizada de esta zona o contacte con el correo electrónico de postventa:

afterservice03@Yadea.com. Se recomienda conservar el embalaje de la caja exterior durante al menos 15 días para satisfacer las necesidades de almacenamiento y transporte.

IT Quando si disimballa lo scooter elettrico, confermare attentamente il contenuto dell'imballaggio. In caso di mancanza o difetto, si prega di contattare la stazione d'assistenza locale autorizzata o scrivere all'email postvendita: afterservice03@yadea.com. Si consiglia di conservare la cassa d'imballaggio per almeno 15 giorni, in modo da affrontare le esigenze di conservazione e trasporto.

CN 拆封电动滑板车时，请仔细确认包装内物品，如有缺失或损坏，请联系该区域授权服务站。建议保留外箱包装至少15天以上，以应对储存与运输的需求。

 **Component Diagram/Schéma de composants/Schematische Darstellung der Komponenten/Diagrama de componentes/Schema delle parti/ 部件示意**



- |  |  |  |   |
|--|--|--|---|
| ① EN Headlight<br>FR Feu avant<br>DE Scheinwerfer<br>ES Faro<br>IT Fanale anteriore<br>CN 前灯   | ② EN Folding wrench<br>FR PliEUR<br>DE faltgerät<br>ES Dispositivo plegable<br>IT Meccanismo pieghevole<br>CN 折叠器  | ③ EN Front reflector<br>FR Réflecteur avant<br>DE Vorderer Reflektor<br>ES Reflector delantero<br>IT Riflettore anteriore<br>CN 前反射器 | ④ EN Charging port<br>FR Port de recharge<br>DE Ladeanschluss<br>ES Puerto de carga<br>IT Presa di ricarica<br>CN 充电口 |
| ⑤ EN Drum brake<br>FR Frein à tambour<br>DE Trommelbremse<br>ES Freno de tambor<br>IT Freno a tamburo<br>CN 鼓刹   | ⑥ EN Shock absorber of front cantilever<br>FR Amortissement du bras rotatif avant<br>DE Dämpfung des vorderen Schwenkarms<br>ES Amortiguador basculante delantero<br>IT Ammortizzatore braccio rotante anteriore<br>CN 前悬臂减震 | ⑦ EN Stem<br>FR Tube vertical<br>DE Steigröhr<br>ES Montante<br>IT Tubo verticale<br>CN 立管   | ⑧ EN Folding buckle<br>FR Crochet plié<br>DE Klapphaken<br>ES Gancho plegable<br>IT Moschettone pieghevole<br>CN 折叠挂钩 |
| ⑨ EN Shock absorber of rear cantilever<br>FR Amortissement du bras rotatif arrière<br>DE Dämpfung des hinteren Schwenkarms<br>ES Amortiguador basculante trasero<br>IT Ammortizzatore braccio rotante posteriore<br>CN 后悬臂减震 | ⑩ EN Side reflector<br>FR Réflecteur latéral<br>DE Seitenreflektor<br>ES Reflector lateral<br>IT Riflettore laterale<br>CN 侧反射器  | ⑪ EN Kickstand<br>FR Support de stationnement<br>DE Abstellständer<br>ES Caballete de estacionamiento<br>IT Cavalletto<br>CN 停车支架    | ⑫ EN Handlebar<br>FR Guidon<br>DE Lenker<br>ES Manillar<br>IT Manubrio<br>CN 车把                                       |
| ⑬ EN Rear light<br>FR Feu arrière<br>DE Rückleuchten<br>ES Fanale posteriore<br>IT Luz trasera<br>CN 尾灯  | ⑭ EN Turn signal<br>FR Indication de changement de direction<br>DE Blinkeranzeige<br>ES Indicación de giro<br>IT Indicazione della sterzata<br>CN 转向灯  |  |   |



Instruction to Handlebar Function/Présentations de fonctions de guidon/Funktionsbeschreibung des Lenkers/Descripción de las funciones del manillar/Descrizione funzionale del manubrio/ 车把功能说明



① EN Multi-function button  
FR Bouton multifonctionnel  
DE Multifunktion-Knopf  
ES Botón multifuncional  
IT Pulsante multifunzione  
CN 多功能按键

② EN Turn signal button  
FR Bouton de feu clignotant  
DE Blinker-Knopf  
ES Intermitentes  
IT Pulsante sterzata  
CN 转向灯按钮

③ EN Electric throttle  
FR Accélérateur électronique  
DE Elektrisches Gaspedal  
ES Acelerador eléctrico  
IT Acceleratore elettrico  
CN 调速转把

④ EN Brake lever  
FR Levier de frein  
DE Bremsgriff  
ES Mango de freno  
IT Leva del freno  
CN 刹把

⑤ EN Folding latch  
FR Verrouillage de pliage  
DE FaltschlieÙe  
ES Pestillo plegable  
IT Chiusura pieghevole  
CN 折叠卡扣

Description	Function Description
Multi-function button	Long press the button to turn on/ off Short press * 1 for headlight switch Short press * 2 for Mode switch Short press * 3 for metric switch
Turn signal button	Power on/off the left/right turn signal.
Electric throttle	After powering on, firstly slide by foot until reaching a speed of 3 km/h, then rotate it to accelerate and release to decelerate.
Brake lever	After power on, squeeze the brake lever, the scooter will brake .
Folding latch	After folding the scooter, hook the latch of stem to the buckle for safety.

Nom	Introduction des fonctionnalités
Bouton multifonctionnel	Appuyer pendant longtemps pour démarrage ou arrêt Appuyer légèrement à une fois pour activer le commutateur du feu avant Appuyer légèrement à deux fois pour activer le commutateur de vitesse Appuyer légèrement à trois fois pour commutation entre km/h et mph
Bouton de feu clignotant	Allumer ou éteindre le clignotant gauche/droite.
Aiguillage d'accélérateur	Après la mise sous tension, faire glisser le pied jusqu'à une vitesse de 3km/h, et puis faire tourner pour accélérer, et faire relâcher pour décélérer.
Levier de frein	En cas de mise sous tension, le moteur de scooter est freiné en tenant le frein à main.
Verrouillage de pliage	En état de pliage de la trottinette, fixer le guidon et le tuyau vertical à l'aide du crochet de serrage.

Bezeichnung	Funktionseinleitung
Multifunktionstaste	Langes Drücken zum Ein- und Ausschalten 1 kurzes Drücken auf Scheinwerferschalter 2 kurze Drücken auf Gangschalter 3 kurze Drücken zum Umschalten zwischen km/h und mph

Blinker-Taste	Den linken/rechten Blinker ein-oder ausschalten.
Drehgas-Fingerschalter	Im Einschaltzustand gleiten Sie zunächst mit dem Fuß auf eine Geschwindigkeit von 3 km/h, drücken dann die Beschleunigungstaste und lassen die Verzögerungstaste los.
Bremsgriff	Halten Sie die Handbremse drückend im Einschaltzustand, um den Roller zu bremsen.
Faltschließe	Verwenden Sie bei zusammengeklapptem Roller die Faltschließe, um den Lenker und das Steigrohr zu befestigen.

ES

Nombre	Instrucción a las funciones
Botón multifuncional	Mantenga presionado el botón para encender / apagar Presione brevemente * 1 para el interruptor de faro Presione brevemente * 2 para el interruptor de marcha Pulse brevemente * 3 para el interruptor métrico
Botón de intermitentes	Encender o apagar la luz de giro a la izquierda/derecha.
Palanca de cambios del acelerador	En el estado de encendido, primero use el pie para ayudar al deslizamiento a una velocidad de 3 km / h, luego, gire para la aceleración y suelte la desaceleración.
Mango de freno	Presione el freno de mano para frenar el scooter en el caso encendido.
Pestillo plegable	Cuando el scooter esté en el estado plegado, utilice el gancho de hebilla para fijar el manillar y el tubo vertical.

IT

Denominazione	Descrizione delle funzioni
Pulsante multifunzione	Tenere premuto il pulsante per accendere/spegnere Premere ad impulsi * 1 per accendere il faro anteriore Premere ad impulsi * 2 per il cambio di marcia Premere ad impulsi * 3 per il cambio metrico
Pulsante dell'indicatore di direzione	Accendere o spegnere l'indicatore di direzione sx/dx
Acceleratore elettrico	Nello stato attivo, avviare a piede fino alla velocità di 3km/h, girare per accelerazione, rilasciare per decelerazione.

Leva del freno	Nello stato acceso, tenere premuto il freno a mano per frenare il motore dello scooter.
Chiusura pieghevole	Dopo aver tenuto lo scooter, agganciare la chiusura dello stelo alla fibbia per sicurezza.

CN

名称	功能介绍
多功能按键	短按开机，长按关机，短按一次切换灯光，短按两次切换速度模式，短按三次切换公制。
转向灯按钮	开启或关闭左/右转向灯。
调速转把	开机状态下，先用脚助力滑行至大于3km/h速度后，转动加速，松开减速。
刹把	开机状态下，握压刹把，滑板车进行制动。
折叠卡扣	滑板车折叠状态下，使用卡扣钩挂固定车把与立管。

 Dashboard/Dashboards/Instrumententafel/Panel de instrumentos/Crucscotto/ 仪表盘

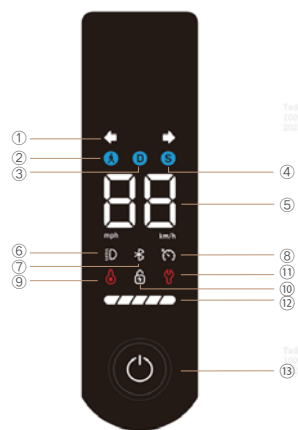

① EN Turn signal  
FR Indication de changement de direction  
DE Blinkeranzeige  
ES Indicación de giro  
IT Indicazione della sterzata  
CN 转向指示

② EN Pedestrian Mode  
FR Mode piéton  
DE Fußgänger-Modus  
ES Modo peatonal  
IT Modalità pedone  
CN 行人模式

③ EN D Mode  
FR Mode D  
DE Modus D  
ES Marcha D  
IT Marcia D  
CN D档

④ EN S Mode  
FR Mode S  
DE Modus S  
ES Marcha S  
IT Marcia S  
CN S档

⑤ EN Speed  
FR Vitesse  
DE Geschwindigkeit  
ES Velocidad  
IT Velocità  
CN 速度

⑥ EN Headlight  
FR Feu avant  
DE Scheinwerfer  
ES Faro  
IT Fanale anteriore  
CN 前大灯

⑦ EN Bluetooth  
FR Bluetooth  
DE Bluetooth  
ES Mango Bluetooth  
IT Bluetooth  
CN 蓝牙

⑧ EN Cruise control  
FR Course à vitesse constante  
DE Geschwindigkeitsregelung  
ES Control de crucero  
IT Controllo di crociera  
CN 定速巡航

⑨ EN Abnormal temperature  
FR Anomalie de température  
DE Temperatur abnormal  
ES Temperatura anormal  
IT Anomalia di temperatura  
CN 温度异常



⑩ EN Parking Mode  
FR Mode de stationnement  
DE Parkmodus  
ES Modo de estacionamiento  
IT Modalità di stazionamento  
CN 泊车模式

⑪ EN Fault warning  
FR Avertissement de panne  
DE Störungsmeldung  
ES Advertencia de falla  
IT Avvertenza dell'errore  
CN 故障警示

⑫ EN Battery level  
FR Capacité électrique  
DE Batteriestand  
ES Nivel de batería  
IT Carica  
CN 电量

⑬ EN Multifunction button  
FR Bouton multifonctionnel  
DE Multifunktionstaste  
ES Botón multifuncional  
IT Pulsante multifunzione  
CN 多功能按键



	EN	Turn signal	Light up if the left/right turn button is pressed.
	FR	Indication de changement de direction	L'indicateur est affiché lorsque le bouton de changement de direction à gauche/droite est appuyé.
	DE	Blinkeranzeige	Anzeige leuchtet bei Betätigung der Lenktaste links/rechts.
	ES	Indicación de giro	Iluminar la luz indicadora al presionar la tecla de giro a la izquierda/derecha.
	IT	Indicazione della sterzata	Visualizzazione dell'indicatore quando si preme il pulsante di sterzata sx/dx.
	CN	转向指示	按下左/右转向键时指示灯显示。
km/h	EN	Speed	Switch between imperial (mph) and metric (km/h) systems via "Yadea" App.
	FR	Vitesse	Commutation entre mph du système anglais et le km/h du système métrique via l'appli Yadea.
	DE	Geschwindigkeit	Wechseln Sie über die „Yadea“-App zwischen imperialen mph und metrischen km/h.
	ES	Veloc	Poder cambiar entre mph imperial y km/h métrico a través de la aplicación "Yadea".
	IT	Velocità	Si può passare tra il sistema imperiale(mph) ed il sistema metrico(km/h)mediante l'app "Yadea".
	CN	速度	可通过“雅迪智行”App(国际版App为“Yadea”)切换英制单位 mph 和公制单位 km/h。
	EN	Speed Mode	Show the current riding Pedestrian Mode, D Mode, S Mode.
	FR	Mode de vitesse	Afficher le Mode actuel de marche--mode pédestre, mode D, mode S.
	DE	Stufen-Modus	Zeigt den aktuellen Fahrmodus an-Fußstufe, D-Stufe, S-Stufe,.
	ES	Modo de marcha	Mostrar el modo de conducción actual:marcha asistida,marcha D,marcha S.
	IT	Modalità di marcia	Visualizza la modalità di guida attuale-marcia assistita, marcia D,marcia S.
	CN	档位模式	显示当前骑行模式——行人模式、D档、S档。
	EN	Headlight	Light up if the headlight is turned on and light off if turned off.
	FR	Feu avant	Il est affiché lorsque le feu avant est allumé et lorsque le feu avant est éteint.
	DE	Scheinwerfer	Es zeigt beim eingeschalteten Scheinwerfer an und erlicht beim ausgeschalteten Scheinwerfer.
	ES	Faro	Iluminar al encender el faro y apagar al desactivar el faro.

	IT	Fanale anteriore	Il fano anteriore si visualizza all'attivazione, si spegne alla disattivazione.
	CN	前大灯	前大灯打开时显示, 关闭时熄灭。
	EN	Bluetooth	If Bluetooth is connected, it's blue; if not connected, it shows white.
	FR	Bluetooth	Le bleu est affiché en cas de connexion de Bluetooth avec succès, tandis que le blanc est affiché en cas de déconnexion.
	DE	Bluetooth	Es zeigt blau, wenn Bluetooth verbunden ist, und weiß, wenn Bluetooth nicht verbunden ist.
	ES	Mango Bluetooth	El color es azul cuando Bluetooth está conectado y blanco cuando no está conectado.
	IT	Bluetooth	E' blu in caso di connessione Bluetooth riuscita e bianco in caso di mancante connessione.
	CN	蓝牙	蓝牙连接时为蓝色, 未连接时为白色。
	EN	Cruise control	Light up if the cruise control function is enabled.
	FR	Course à vitesse constante	Affichage lors de l'activation de la fonction de course à vitesse constante.
	DE	Geschwindigkeitsregelung	Es zeigt an, wenn die Geschwindigkeitsregelung eingeschaltet ist.
	ES	Control de crucero	Iluminar al activar la función de control de crucero.
	IT	Controllo di crociera	La funzione di controllo di crociera si visualizza all'attivazione.
	CN	定速巡航	定速巡航功能开启时显示。
	EN	Abnormal temperature	If the battery pack or electric thermometer overheats, the overtemperature icon lights up.
	FR	Anomalie de température	Lorsque la température du paquet de batterie et de la commande électrique est surchauffée,l'icône de surchauffe est affichée.
	DE	Temperatur abnormal	Wenn die Temperatur des Batteriepacks und der elektronischen Steuerung überhitzt ist, wird das Übertemperatur-Symbol angezeigt.
	ES	Temperatura anormal	Iluminar el icono de sobrettemperatura cuando la temperatura del paquete de baterías y el control electrónico se sobrecaliente.
	IT	Anomalia di temperatura	L'icona di sovratemperatura si visualizza in caso di surriscaldamento del pacco batteria, del controllo elettrico.
	CN	温度异常	当电池包、电控温度过热时, 过温图标将会显示。



EN	Fault warning	In case of fault, the fault icon lights up and the fault code is displayed.
FR	Avertissement de panne	En cas de panne, l'icône d'affichage de panne s'allume et le code de panne est affiché.
DE	Störungsmeldung	Wenn ein Fehler auftritt, leuchtet das Fehleranzeigesymbol auf und der Fehlercode wird angezeigt.
ES	Advertencia de falla	Iluminar el icono de visualización de falla y mostrar el código de falla cuando ocurre una falla.
IT	Avvertenza dell'errore	In caso d'errore, l'icona relativa si accende, mentre il relativo codice si visualizza.
CN	故障警示	当出现故障时，故障显示图标点亮，并显示故障码。



EN	Parking Mode	Light up if "One-click unlocking" is enabled via "Yadea" App.
FR	Mode de stationnement	Opération par APP « Yadea », affichage par icône lors de « Démarrage en un clic »
DE	Parkmodus	Durch Betätigung von „Yadea“-App wird das Symbol während des „Ein Klick starten“ angezeigt.
ES	Modo de estacionamiento	Iluminar el icono al operar "Bloqueo solo clic" a través de la aplicación "Yadea".
IT	Modalità di stazionamento	Quando si opera mediante l'app "Yadea", l'icona si visualizza in caso di "Avvio di un clic".
CN	泊车模式	通过“雅迪智行”App(国际版App为“Yadea”)操作，“一键解锁”时图标显示。



EN	Battery level	Display the remaining battery of the scooter.
FR	Affichage de quantité d'électricité	Afficher le niveau de batterie restante de la trottinette.
DE	Anzeige des Batteriestands	Verbleibenden Batteriestands des Rollers anzeigen.
ES	Visualización de batería	Mostrar el nivel actual de la batería restante del scooter.
IT	Indicazione della carica	Indica la carica rimanente dello scooter.
CN	电量	显示滑板车剩余电量。



### Multi-function button/Multifunktionstaste/Bouton multifonctionnel/Botón multifuncional/Pulsante multifunzione/多功能键

### 1 Press once & short press/Pression simple à court terme/Einmal & kurzes Drücken/Pulsación simple y corta/Singola pressione breve/单次&短按

EN	Power on, and the screen lights up. (It will be turned off automatically after 3 min without operation.) Turn on/off the headlight.
FR	Démarrage, l'écran est allumé.(S'il n'y a pas d'opération après le démarrage, il s'éteint automatiquement après 3min de repos.)Allumer/éteindre le feu avant.
DE	Einschalten, Bildschirm auf.(Wenn nach dem Einschalten keine Bedienung erfolgt, schaltet sich der Roller nach 3 Minuten Standzeit automatisch aus.)Scheinwerfer einschalten/ausschalten.
ES	Encender el scooter, iluminar la pantalla.(Si no hay ninguna operación después de encender, se apagará automáticamente después de estar parado durante 3 min.)Encender/apagar el faro.
IT	Accende lo scooter, accende lo schermo. (in seguito all'accensione, il trascorso di 3 min senza operazione comporta lo spegnimento automatico.) Accende/spegne il fanale anteriore.
CN	开机，屏幕点亮。（开机后若无任何操作，静置3分钟后自动关机。）打开/关闭前灯。

### 2 Press once & long press / Pression simple & maintenance à long temps/Einmal & langes Drücken/Botón multifuncional/Pulsante multifunzione/单次&长按

EN	Press once or long press it to power off, and the screen lights off.
FR	Appuyer une seule fois et longtemps pour mettre hors tension, l'écran sera éteint.
DE	Einmal & langes Drücken, Ausschalten, Bildschirm aus.
ES	Pulsación simple y larga, apagar el scooter, desactivar pantalla.
IT	Singola pressione mantenuta: spegne lo scooter, spegne lo schermo.
CN	单次&长按，关机，屏幕熄灭。

### 3 Press twice & continually short press/Deux pressions consécutives à court terme/Zweimal & kontinuierliches kurzes Drücken/Pulsación corta continua de dos veces/Due pressioni brevi consecutive/两次&连续短按

EN	Cyclically switch the Modes; the scooter is set to D Mode for the first startup after delivery; the scooter will keep the pre-shutdown Mode when it is turned on again after power-off.
FR	Commutation cyclique des modes de vitesse. Le premier démarrage après avoir quitté l'usine est la vitesse D, et lorsqu'elle est rallumée, la trottinette maintiendra l'état de la dernière vitesse avant la mise en/ hors tension.
DE	Zyklischer Stufenwechselmodus; beim ersten Einschalten ab Werk befindet er sich in D, nach dem Aus- und Wiedereinschalten behält er den Stufenstatus vor dem Ausschalten bei.
ES	Modo de cambio de marcha de ciclo; está en la marcha D en el primer arranque después de salir de fábrica, y el vehículo mantendrá el estado de marcha antes del apagado cuando el vehículo se apague y se reinicie.
IT	Cambio ciclico della marcia: lo scooter è in marcia D alla prima accensione dopo l'uscita dalla fabbrica, mantiene l'ultima marcia in caso di spegnimento e riaccensione.
CN	循环切换档位模式；出厂后首次开机为 D 档，车辆断电后重新开机机会保持关机前档位状态。

**4** Press three times & continually short press/Trois pressions consécutives à court terme/Dreimal & kontinuierliches kurzes Drücken/Pulsación corta continua de tres veces/Tre pressioni brevi consecutive/三次&连续短按

EN Switch between the imperial (mph) and metric (km/h) systems.

FR Commutation entre mph du système anglais et le km/h du système métrique.

DE Umschalten zwischen imperialen mph und metrischen km/h.

ES Cambiar mph imperial y km/h métrico.

IT Passa tra il sistema imperiale(mph) e il sistema metrico(km/h).

CN 切换英制mph和公制km/h。

EN	Mode	eKFV	GB/CE	UL	Instruction
	Pedestrian Mode	6km/h	6km/h	6km/h	Push Mode; suitable for pushing the scooter to make beginners familiar with riding.
	D Mode	15km/h	15km/h	15km/h	Drive Mode; suitable for daily riding.
	S Mode	20km/h	25km/h	25km/h	Sports Mode; recommended to use after mastering the riding skills.

FR	Mode	eKFV	GB/CE	UL	Descriptions
	Mode pédestre	6km/h	6km/h	6km/h	Mode de promotion adapté à l'aide à la promotion, permettant aux débutants de se familiariser avec la conduite.
	Mode D	15km/h	15km/h	15km/h	Mode de conduite, adapté à la conduite quotidienne.
	Mode S	20km/h	25km/h	25km/h	Mode Sport, il est conseillé de l'utiliser après la maîtrise des techniques.

DE	Modus	eKFV	GB/CE	UL	Beschreibung
	Fuß-Stufe	6km/h	6km/h	6km/h	Schiebmodus, geeignet für Schiebehilfe, für Anfänger zum Fahrenlernen.
	D-Stufe	15km/h	15km/h	15km/h	Fahrmodus, geeignet für das tägliche Fahren.
	S-Stufe	20km/h	25km/h	25km/h	Sportmodus, empfohlen nach Beherrschung der Technik.

ES	Modalidades	eKFV	GB/CE	UL	Descriptions
	Marcha asistida	6km/h	6km/h	6km/h	Modo de empuje, adecuado para asistencia de empuje, para que los principiantes estén familiarizados con la conducción.
	Marcha D	15km/h	15km/h	15km/h	Modo de conducción, adecuado para la conducción diaria.
	Marcha S	20km/h	25km/h	25km/h	Modo deportivo, se recomienda usarlo después de dominar las habilidades.

IT	Modalidades	eKFV	GB/CE	UL	Descrizione.
	Marcia assistita	6km/h	6km/h	6km/h	Modalità a spinta, idonea per l'assistenza a spinta, in modo che il principiante familiarizza con il ciclismo.
	Marcia D	15km/h	15km/h	15km/h	Modalità di ciclismo, idonea per il ciclismo quotidiano.
	Marcia S	20km/h	25km/h	25km/h	Modalità sportiva, da utilizzare dopo la padronanza delle tecniche.

CN	档位	德标	国标/欧标	美标	说明
	行人模式	6km/h	6km/h	6km/h	行人模式，适合推行助力，初学者熟悉骑行。
	D档	15km/h	15km/h	15km/h	骑行模式，适合日常骑行。
	S档	20km/h	25km/h	25km/h	运动模式，建议掌握技巧后使用。

 One-click unlocking/Démarrage en un clic/Ein Klick starten/Bloqueo solo clic/Avvio di un clic/一键解锁

- EN The "One-click unlocking" function is disabled by default before delivery, and can be enabled via "Yadea " APP after the scooter is bound.
- In Parking Mode, the screen is off and only the parking icon is displayed; the button function is locked, and the throttle and brake lever are disabled. In Parking Mode, if the battery runs out, the Mode is automatically canceled.
- After parking for 6 hours, this Mode will be canceled automatically and the scooter will automatically shut down. In Parking Mode, if the scooter is detected to vibrate or move, the buzzer will alarm, and the front and rear lights flash until there is no abnormality.
- FR La fonction de « Démarrage en un clic » est désactivée par défaut en sortie d'usine. Cette fonction peut être activée après la connexion du véhicule par l'appli « Yadea ».
- En état de stationnement, l'écran s'éteint et l'icône de stationnement est seulement affichée; la fonction de bouton est verrouillée, l'accélérateur et la poignée de frein sont invalidés. En état de stationnement, si la batterie est épuisée, ce Mode est automatiquement annulé.
- 6H suivant le stationnement, ce Mode est automatiquement annulé et le véhicule est automatiquement mis hors tension.
- En état de stationnement, en cas de détection de vibration ou de déplacement de la trottinette, l'alarme de buzzer et les feux avant et arrière clignotent jusqu'à ce qu'il n'y ait pas de comportement anormal.
- DE Die Funktion „Ein Klick starten“ ist ab Werk standardmäßig ausgeschaltet und kann nach dem Binden des Fahrzeugs über die „Yadea“-App eingeschaltet werden.
- Im Parkstatus ist der Bildschirm ausgeschaltet und nur das Parksymbol wird angezeigt; zu diesem Zeitpunkt ist die Tastenfunktion gesperrt und Drehgas und Bremse sind deaktiviert. Dieser Modus wird automatisch deaktiviert, wenn die Batterie im Parkstatus leer wird.
- Nach 6 Stunden Parken wird dieser Modus automatisch beendet, während das Fahrzeug automatisch ausgeschaltet wird.
- Wenn im Parkzustand eine Vibration oder Verschiebung des Rollers festgestellt wird, gibt der Summer Alarm aus, während die vorderen und hinteren Lichter blinken, bis kein abnormales Verhalten mehr vorliegt.
- ES La función de "Bloqueo solo clic" está desactivada de fábrica de forma predeterminada. Pueda activar esta función luego de vincular el scooter a través de la App "Yadea".
- En el estado de estacionamiento, la pantalla está apagada y sólo se muestra el icono de estacionamiento; las funciones de las teclas están bloqueadas y el acelerador y el freno están desactivados. En el estado de estacionamiento, si se agota la energía de la batería, este modo se cancelará automáticamente.
- Después de estacionar durante 6 horas, este modo se cancelará automáticamente y el scooter se apagará automáticamente.
- En el estado de estacionamiento, si se detecta vibración o desplazamiento del scooter, el zumbador hará sonar una alarma y las luces delantera y trasera parpadearán hasta que no haya comportamientos anormales.

- IT La funzione di "Avvio di un clic" è ritenuta inizialmente inattiva per impostazione predefinita, è attivata dopo la connessione dell'app "Yadea" al veicolo.
- Nello stato di stazionamento, lo schermo si spegne e visualizza solo l'icona di stazionamento; il pulsante è bloccato, l'acceleratore e la leva del freno sono inattivi. Nello stato di stazionamento, la modalità si cancella in automatico se la batteria è scarica.
- Trascorse 6 ore di stazionamento, la modalità si cancella in automatico, mentre il veicolo si disattiva in automatico.
- Nello Stato di stazionamento, quando si riscontra la vibrazione o lo spostamento dello scooter, il cicalino suonerà, i fanali anteriore e posteriore lampeggeranno fino all'eliminazione dell'anomalia.
- CN “一键解锁”功能出厂时默认为关闭，通过“雅迪智行”App(国际版App为“Yadea”)绑定车辆后可开启此功能。
- 泊车状态下，屏幕熄灭，显示泊车图标和蓝牙图标；按键功能锁定，油门与刹把失效。
- 泊车状态下，如电池电量耗尽，该模式自动取消。泊车6小时后，该模式自动取消，同时车辆自动关机。
- 泊车状态下，如有检测到滑板车发生震动或位移，则蜂鸣音报警、尾灯闪烁，直至无异常行为。



### Cruise control/Course à vitesse constante/Geschwindigkeitsregelung/Control de crucero/Controllo di crociera/ 定速巡航

- EN The cruise control function can be enabled through the "Yadea " APP.
- After the scooter power on, in the D, S, press the thumb throttle to maintain a constant position unchanged for 8 seconds, the buzzer will beep once and the scooter will enter the cruise control Mode, then release the throttle, and the scooter will continue to drive at the current speed.
- When driving in cruise control Mode, hold the brake handle/press the thumb throttle again to disable the cruise control function, and the scooter will return to normal driving control.
- ⚠ Attention:
- To avoid danger and accidents, do not use the cruise control function under complicated road conditions or bad weather.
- The function is available at partial regions according to laws and regulations. The actual situation of your purchased scooter prevails.

FR La fonction de croisière à vitesse constante peut être activée par l'appli « Yadea ».

Après l'activation, dans les Modes D, S, maintenir la position constante de l'accélérateur pendant 8 secondes, puis le buzzer retentit et la trottinette entre en Mode croisière à vitesse constante. À ce moment, relâcher l'accélérateur et la trottinette maintiendra sa vitesse actuelle pour continuer à rouler.

En cas de conduite à vitesse constante, saisir la poignée de frein / appuyer à nouveau sur l'accélérateur, la fonction de conduite à vitesse constante est terminée, le véhicule reprend le contrôle normal.

#### Rappel:

Pour éviter les dangers et les accidents, il est interdit d'utiliser la fonction de croisière à vitesse constante dans les conditions routières complexes ou les conditions météorologiques difficiles.

Une telle fonction est uniquement activée pour certaine région conformément aux dispositions légales et réglementaires. La priorité est donnée à la situation réelle du scooter livré.

DE Die Geschwindigkeitsregelung kann über die „Yadea“-App aktiviert werden.

Nach dem Einschalten, im Zustand D-Stufe, S-Stufe, drücken Sie den Drehgas-Fingerschalter, um eine konstante Position unverändert für 8s zu halten, der Summer „piepst“ nach dem Eintritt in den Geschwindigkeitsregelungszustand, zu diesem Zeitpunkt, nach dem Loslassen des Drehgases, wird der Roller die aktuelle Geschwindigkeit zu halten und weiter zu fahren!

Nach dem Einschalten, im Zustand D-Stufe, S-Stufe, drücken Sie den Drehgas-Fingerschalter, um eine konstante Position unverändert für 8s zu halten, der Summer „piepst“ nach dem Eintritt in den Geschwindigkeitsregelungszustand, zu diesem Zeitpunkt, nach dem Loslassen des Drehgases, wird der Roller die aktuelle Geschwindigkeit zu halten und weiter zu fahren!

#### Hinweise:

Um Gefahren und Unfälle zu vermeiden, verwenden Sie die Geschwindigkeitsregelung nicht bei schwierigen Straßenverhältnissen oder schlechtem Wetter.

Gemäß den Anforderungen von Gesetzen und Vorschriften ist diese Funktion nur in einigen Gebieten aktiviert. Die tatsächliche Zustand ihres Farzeugs ist maßgebend.

ES Se puede activar la función de control de crucero a través de la aplicación “Yadea”.

Después de encender, en el estado de marcha D, marcha S, presione la palanca de cambios del acelerador para mantener la posición constante durante 8 s, el zumbador sonará un "bip", luego se entrará en el estado de control de crucero. tiempo, el scooter seguirá conduciendo a su velocidad actual después de soltar el acelerador.

En el estado de control de crucero, sostenga presionando el mango de freno / presione dicha palanca nuevamente, la función de control de crucero finalizará y el scooter vuelve a la operación normal de conducción.

#### Atención:

Para evitar peligros y accidentes, no utilice la función de control de crucero en condiciones de carretera complicadas o bajo mal tiempo.

De acuerdo con los requisitos legales y reglamentarios, esta función solo está disponible en algunas regiones, consulte la situación real del scooter que recibe.

IT Avvalersi dell'app "Yadea" per attivare la funzione di controllo di crociera.

Dopo l'attivazione, nelle marce D, S, premere la manopola dell'acceleratore per mantenere la posizione per 8 sec, il cicalino emetterà un "ticchettio" ed accenderà allo stato di controllo di crociera. A tal punto, dopo il rilascio dell'acceleratore, lo scooter continuerà a marciare con la velocità corrente.

Nello stato di controllo di crociera, impugnare la leva del freno/premere nuovamente la manopola dell'acceleratore per finire il controllo di crociera e riprendere il normale controllo della marcia.

#### Attenzione:

Al fine di evitare i pericoli ed incidenti, si prega di non utilizzare il controllo di crociera nelle condizioni stradali complesse o temperie.

Ai sensi delle leggi e norme, la funzione è attivata solo in parziali regioni, prevarrà il veicolo fisico acquisito.

CN 可通过“雅迪智行”App(国际版App为“Yadea”)开启定速巡航功能。

开启后,在D档、S档状态下,转动调速转把保持恒定位置不变8秒,蜂鸣器“嘀”响一声后进入定速巡航状态,此时松开油门后,滑板车将保持当前速度继续行驶。

定速巡航行驶状态下,握压刹把/再次按下调速转把,定速巡航功能结束,车辆恢复正常行驶操控。

#### 注意:

为避免发生危险及意外,请勿在复杂路况或恶劣天气的环境下使用定速巡航功能。

根据法律法规要求,仅部分地区开启该功能,请以到手车辆实际情况为准。



Energy recovery/Récupération d' énergie/  
Energierückgewinnung/Recuperación de energía/Recupero dell' energia/  
能量回收

- EN The "Energy Recovery" function can be enabled through the "Yadea " APP. Energy recovery intensity: Adjustable at high, medium and low levels.  
During the ride, squeeze the brake lever to activate the electronic brake, store electrical energy through the energy recovery brake, and further convert it into driving energy.
- FR La fonction « récupération d'énergie » peut être activée via l'appli « Yadea » Intensité de récupération d'énergie: haut, moyen, bas réglable.  
Pendant la course, la prise de la poignée de frein à pression active le frein électronique, stocke l'énergie électrique par le frein à récupération d'énergie, qui se transforme encore en énergie d'entraînement.
- DE Die Funktion „Energierückgewinnung“ kann über „Yadea“-App eingeschaltet werden. Leistung der Energierückgewinnung: hoch, mittel und niedrig einstellbar.  
Wenn Sie während der Fahrt den Bremsgriff festhalten, wird die E-Bremse aktiviert, die durch Bremsen mit Energierückgewinnung elektrische Energie speichert, die dann in Antriebsenergie umgewandelt wird.
- ES Se puede activar la función de "Recuperación de energía" a través de la aplicación "Yadea". Intensidad de recuperación de energía: ajustable entre marchas alta, media y baja.  
Durante la conducción, mantener presionando el mango de freno puede activar el freno electrónico, la energía eléctrica almacenada a través del frenado de recuperación de energía se convierte aún más en la de accionamiento.
- IT AVALERSI DELL'APP "YADEA" PER ATTIVARE LA FUNZIONE DI "RECUPERO DELL'ENERGIA". Intensità di recupero dell'energia: regolabile tra le marce alta, media, bassa.  
Durante il ciclismo, impugnare la leva del freno per attivare il freno elettrico, accumulare l'energia elettrica mediante la frenata a recupero dell'energia e trasformarla ulteriormente in energia motrice.
- CN 可通过“雅迪智行”App(国际版App为“Yadea”)打开“能量回收”功能。能量回收强度：高，中，低档可调。  
开启后，骑行中松开调速转把（减小但未松开）会唤起“能量回收”制动功能。  
骑行中，握压刹把会启动电子刹车，通过能量回收制动储存电能，进一步转化为驱动能量。

02

How to Use/  
Mode d'emploi/  
Anwendungshinweise/  
Cómo Utilizarlo/  
Come usare/  
使用方法

## 02 / How to Use/Mode d'emploi/Anwendungshinweise/Cómo Utilizarlo/Come usare/使用方法

### Installation Steps/Étapes d' installation/Schritte zur Montage/Pasos de instalación/Processo d' installazione/ 安装步骤

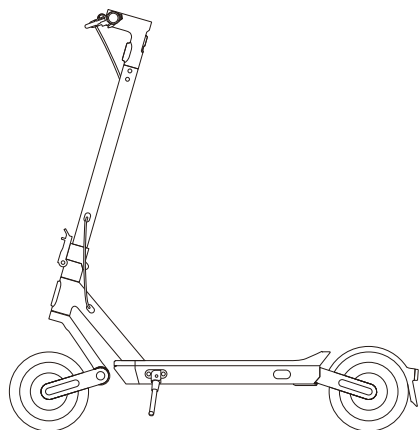

**1**

- EN Unfold the stem and secure the folding wrench to stabilize the scooter.
- FR Ouvrir le support de stationnement, déployer le riser et stabiliser la trottinette.
- DE Öffnen Sie den Abstellständer, klappen Sie das Steigrohr aus und halten Sie den Roller fest.
- ES Despliega el tubo y asegure la llave plegable para estabilizar el scooter.
- IT Sviluppate lo stelo e fissare la chiave inglese per stabilizzare lo scooter.
- CN 打开停车支架，展开立管并使滑板车保持稳定。

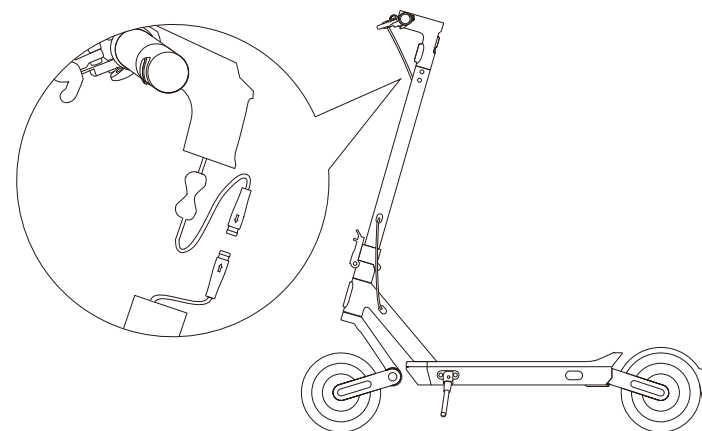

**2**

- EN Connect the power cable within the handlebar to the main line connector of the vertical stem, and install the handlebar onto the vertical stem.
- FR Connecter le guidon à deux extrémités du fil d'alimentation dans la conduite verticale, placer tous dans la conduite verticale, puis installer le guidon dans la conduite verticale.
- DE Verbinden Sie die Lenker mit den Enden des Stromkabels im Inneren des Steigrohrs und stecken Sie sie dann alle in das Steigrohr.
- ES Conecte el cable de alimentación dentro del manillar al conector de la línea principal del tubo vertical e instale el manillar en este tubo.
- IT Connettere il manubrio alle due estremità del cavo nel tubo verticale, inserirlo interamente e fissarlo nel tubo verticale.
- CN 将车把与立管内的电源线两端连接后，全部放入立管内，再将车把安装至立管。



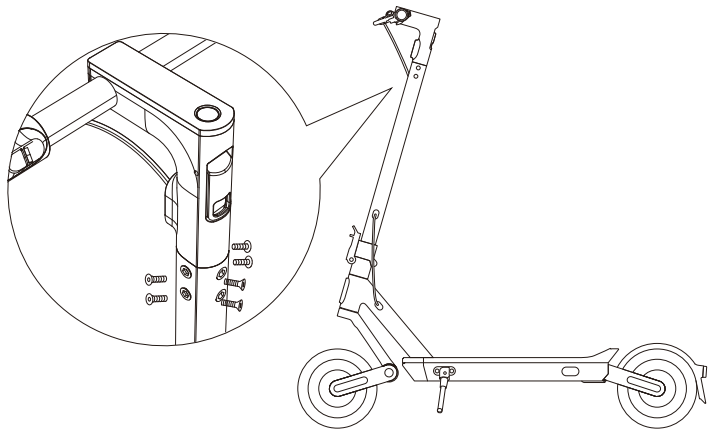

**3**

EN Lock the screws with the hex wrench within the installation tool.

FR Utiliser l'outil de montage dans l'emballage pour verrouiller les vis.

DE Verriegeln die Schrauben mit dem Inbusschlüssel innerhalb des Montagewerkzeugs.

ES Fije los tornillos con la llave hexagonal dentro de la herramienta de instalación.

IT Serrare le viti con la chiave esagonale nell'utensileria d'installazione.

CN 使用包装内的安装工具锁紧螺钉。

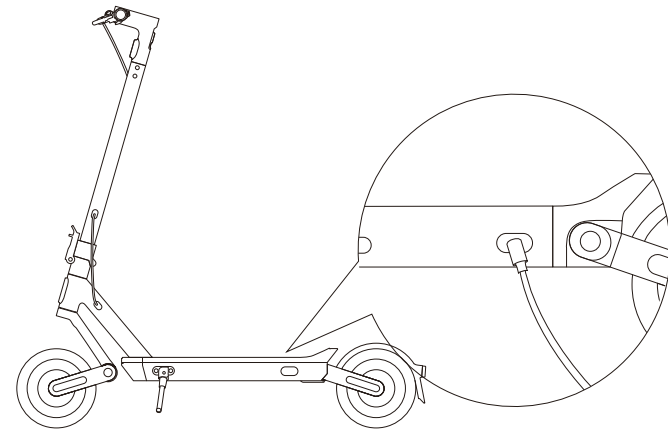

**4**

EN After installation completely, plug the charging plug into the charging port and connect the power supply to charge for **2-3 seconds** to activate the battery, and then you can turn on the scooter to ride.

FR Après l'assemblage, il faut d'abord connecter le chargeur pour le recharger et le réveiller pendant **2-3 secondes**, après l'activation de la batterie, il est possible de mettre sous tension et de démarrer la trottinette.

DE Nach der Montage müssen Sie zunächst das Ladegerät für **2-3 Sekunden** zum Aufladen anschließen. Nachdem die Batterie aktiviert ist, können Sie den Roller einschalten und starten.

ES Una vez completado el ensamblaje, deba conectar el cargador durante **2-3s** para cargar y despertar, y después de activar la batería, puede encender y arrancar el scooter.

IT Dopo la completa installazione, inserire la spina di ricarica nella porta di ricarica e connettere l'alimentatore per la ricarica di **2-3 secondi** per attivare la batteria, e poi si può accendere lo scooter per il ciclismo.

CN 组装完成后，需先连接充电器进行**2-3秒**的充电唤醒，待电池激活后可开机并启动滑板车。

**⚠ Attention / Rappel / Hinweise / Atención / Attenzione / 注意**

- EN Please follow the instructions to install the components. Improper installation may cause safety risks.  
When installing the handlebar, please set it in the correct angle.  
Fix the scooter and stem during installation to avoid injury caused by tipping.  
Do not turn on the power supply before the installation is completed. When installing components, please apply appropriate force to avoid component damage or scooter body failure.
- FR Veuillez installer les composants selon les étapes du Mode d'emploi, l'installation inappropriée peut causer des risques de sécurité.  
Lors de l'installation du guidon, veuillez faire attention à l'angle correct.  
Lors de l'installation, veuillez bien fixer la trottinette et la conduite verticale pour éviter les blessures causées par le déversement.  
Ne pas mettre sous tension avant l'achèvement de l'installation, lors de l'installation des composants, veuillez utiliser la force appropriée pour éviter les dommages des composants ou les pannes du corps de trottinette.
- DE Bitte befolgen Sie die Schritte im Handbuch, um die Teile zu installieren. Eine unsachgemäße Installation kann ein Sicherheitsrisiko darstellen.  
Achten Sie bei der Montage des Lenkers auf den richtigen Winkel.  
Bitte achten Sie darauf, den Roller und das Steigrohr bei der Installation zu sichern, um ein Umkippen und Verletzungen zu vermeiden.  
Schalten Sie die Stromversorgung nicht ein, bevor die Installation abgeschlossen ist. Installieren Sie die Teile mit angemessenem Kraftaufwand, um eine Beschädigung der Teile oder einen Fehler der Karosserie zu vermeiden.
- ES Siga los pasos en el manual para instalar las piezas. La instalación incorrecta podría causar riesgos de seguridad.  
Al instalar el manillar, preste Atención al ángulo correcto.  
Preste Atención a la fijación del scooter y el tubo vertical durante la instalación para evitar lesiones causadas por la caída.  
No encienda la alimentación antes de que se complete la instalación, y deba instalar las piezas con la fuerza adecuada para evitar daños a estas piezas o fallas en el cuerpo del scooter.
- IT Installare le parti seguendo il manuale, in quanto l'impropria installazione causerebbe i rischi di sicurezza.  
Avere cura dell'angolazione corretta quando si installano il manubrio.  
Nel momento d'installazione, avere cura di fissare lo scooter ed il tubo verticale per evitare l'inclinazione e la conseguente ferita.  
Non accendere l'alimentazione elettrica fino all'installazione. Le parti vengono installate con adeguata forza per evitare i danni alle parti o gli errori della carrozzeria.
- CN 请遵照说明书步骤安装部件，安装不当可能会引起安全风险。  
安装车把时，请注意正确的角度。  
安装时请注意固定滑板车及立管，避免倾倒造成伤害。  
安装完成前请勿打开电源，安装部件时请力度适当，避免部件受损或车体故障。

**🔌 Charging method/Méthode de recharge/Methode zum Aufladen/Método de carga/Modo di ricarica/ 充电方法**

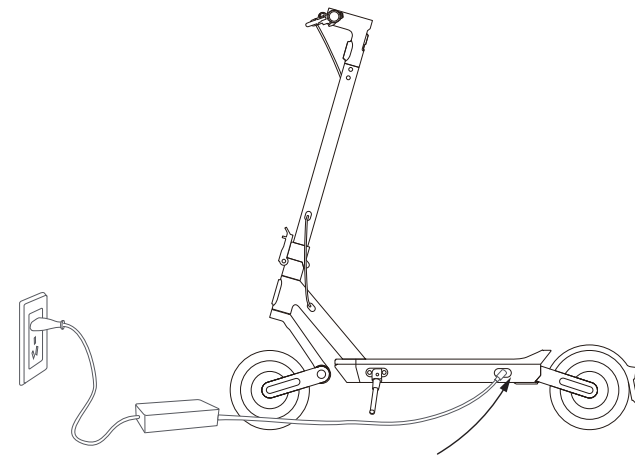

- EN Open the charging port cap and connect the charger properly.
- FR Ouvrir le couvercle de la prise de charge et connecter correctement le chargeur.
- DE Öffnen Sie die Abdeckung des Ladeanschlusses und schließen Sie das Ladegerät richtig an.
- ES Abra la tapa del puerto de carga y conecte el cargador correctamente.
- IT Aprire il coperchio della presa di ricarica, connettere correttamente il caricabatterie.
- CN 打开充电口封盖，并正确连接充电器。

**⚠ Attention / Rappel / Hinweise / Atención / Attenzione / 充电提示**

- EN** Please charge the scooter with Yadea original charger, and do not use any charger of other brand and Model.  
Do not connect the power supply and charger if the charger or power socket is wet.  
If the red indicator on the charger is steady on, the battery is under charging. If the green indicator is steady on, the battery is fully charged and the power supply should be disconnected promptly.  
The charging port cap should be covered tightly when not charging or after charging.  
It is recommended to place the scooter outdoors to charge, but to protect it from rain and sun exposure.
- FR** Veuillez utiliser le chargeur original de Yadea , il est interdit d'utiliser le chargeur de toute autre marque.  
Il est interdit de connecter l'alimentation électrique et le chargeur en cas d'humidité du chargeur ou de la prise électrique.  
Si le voyant rouge du chargeur est toujours allumé, cela signifie que la charge est en cours, et si le voyant vert est toujours allumé, cela signifie que la charge est terminée; après la charge, veuillez déconnecter l'alimentation à temps.  
En cas de non-charge ou après la charge, serrer le couvercle de la prise de charge.  
Il est recommandé de placer la trottinette à l'extérieur pour la recharge, mais il faut éviter la pluie et le soleil.
- DE** Bitte verwenden Sie das Original-Ladegerät von Yadea und keine Ladegeräte anderer Hersteller.  
Es ist verboten, das Netzteil und das Ladegerät anzuschließen, wenn das Ladegerät oder die Steckdose nass ist.  
Das rote Licht des Ladegeräts zeigt an, dass es geladen wird, und das grüne Licht zeigt an, dass der Ladevorgang abgeschlossen ist; trennen Sie nach dem Aufladen bitte rechtzeitig die Stromversorgung.  
Schließen Sie die Abdeckung des Ladeanschlusses, wenn Sie nicht laden oder wenn der Ladevorgang abgeschlossen ist.  
Es wird empfohlen, den Roller zum Aufladen draußen stehen zu lassen, aber vermeiden Sie Regen und Sonnenlicht.
- ES** Utilice el cargador Yadea original, está prohibido utilizar el cargador de cualquier otra marca y Modelo.  
Está prohibido conectar la fuente de alimentación y el cargador cuando el cargador o la toma de corriente estén mojado.  
La luz roja del cargador encendida significa que la carga está en curso, la luz verde encendida significa que la carga se ha completado. Desconecte la fuente de alimentación a tiempo al completar la carga.  
Cuando complete la carga o no esté cargando, cierra la tapa del puerto de carga.  
Se recomienda colocar el scooter al aire libre para cargarlo, pero evitar la lluvia y la exposición al sol.
- IT** Si prega di utilizzare il caricabatterie originale di Yadea al posto di qualsiasi caricabatterie di altro marchio o Modello.  
Non connettere l'alimentatore al caricabatterie dove è umidificato il caricabatterie o la presa d'alimentazione.  
La luce rossa fissa del caricabatterie indica la ricarica in corso, la luce verde fissa indica il completamento della ricarica; al termine della ricarica, si prega di sconnettere tempestivamente l'allacciamento elettrico.  
Chiudere bene il coperchio della presa di ricarica quando è inattiva o completata la ricarica.  
Si consiglia di scaricare lo scooter all'aperto proteggendolo dalla pioggia e dal sole.

- CN** 请使用雅迪原装充电器，禁止使用任何其它品牌型号的充电器。  
禁止在充电器或电源插座潮湿的情况下连接电源及充电器。  
充电器红灯常亮表明正在充电，绿灯常亮表明充电完成；充电完成后请及时断开电源连接。  
不充电时或充电完成后，请扣紧充电口封盖。  
建议将滑板车放置于室外充电，但需避免淋雨及阳光暴晒。

**ⓘ** How to fold the scooter/Pliage de trottinette/Klappen des Rollers/Plegado del scooter/Piegamento dello scooter/ 折叠滑板车

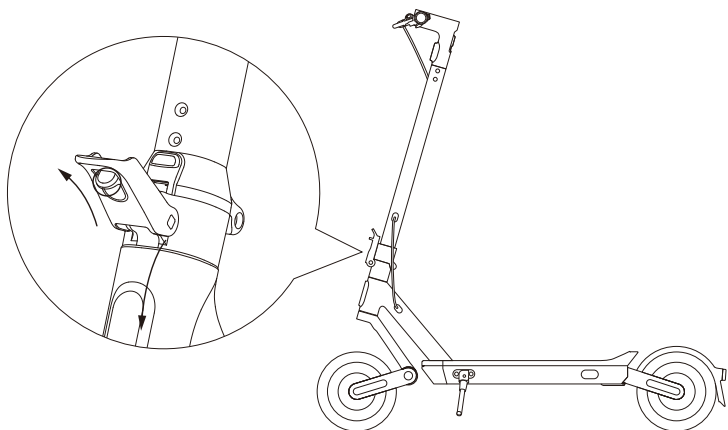

**1**

EN Hold the stem and push the safety button with thumb to open the folding wrench, and then fold down the stem.

FR La trottinette doit être mise hors tension avant d'être pliée. Maintenir la conduite verticale à la main, pousser le bouton de sécurité par le pouce, et ouvrir la poignée de pliage, puis plier la conduite verticale.

DE Halte den Lenkständer fest und , drücken Sie mit dem Daumen den Sicherheitsknopf, um den Klappschlüssel zu öffnen, und klapp dann den Lenkständer nach unten.

ES Sostenga el tubo y presione el botón de seguridad con el pulgar para abrir la llave plegable, y luego doble dicho tubo.

IT Tenere lo stelo e spingere il pulsante di sicurezza con il pollice per aprire la chiave inglese, e poi piegare lo stelo in giù.

CN 滑板车需关机后再折叠。手扶立管，拇指推动安全按钮，并打开折叠手柄，然后将立管折叠。

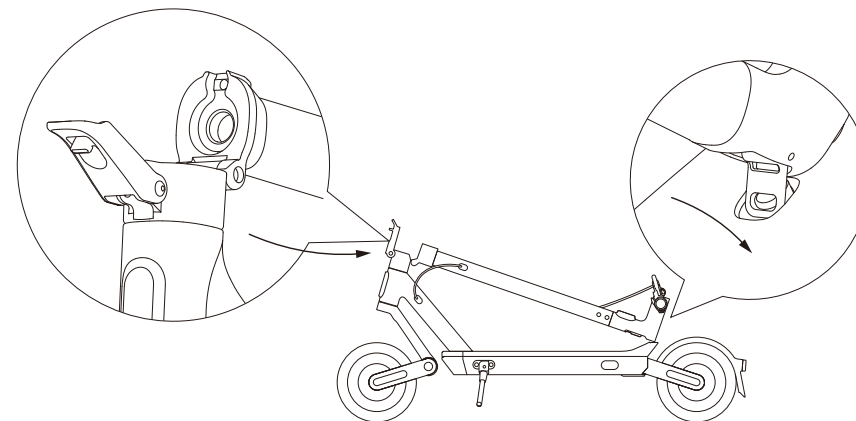

**2**

EN Open the wrench, align it to the position of the folding buckle, hook the folding latch of the stem to the buckle to complete the whole folding steps.

FR Ouvrir la serrure à l'avant du véhicule, aligner sur la position de crochet à l'arrière du véhicule, couper les deux.

DE Öffnen Sie den Faltschließe richten Sie ihn auf die Position des Faltschloss aus, haken den Faltschließe der Lenkständer in die Schnalle ein, um die gesamten Klappschritte abzuschließen.

ES Abra la llave, alinéela a la posición de la hebilla plegable, enganche el pestillo plegable del tubo a la hebilla para completar todos los pasos de plegado.

IT Aprire la chiave, allinearla alla posizione della fibbia pieghevole, agganciare la chiusura pieghevole dello stelo alla fibbia per completare la completa procedura di piegamento.

CN 打开车头处的卡扣，对准车尾处的挂钩位置，将二者钩挂。

**🔍** How to unfold the scooter/Déploiement de trottinette/Roller ausklappen/Apertura del scooter/Sviluppo dello scooter/ 展开滑板车

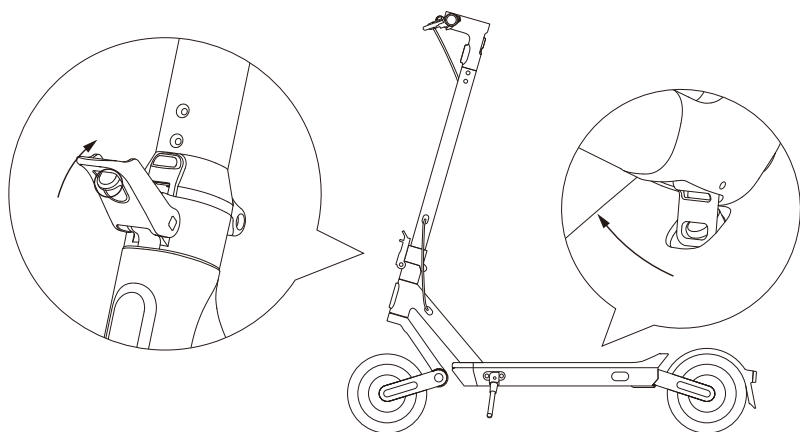

- EN Rotate the wrench to release it from the hook, and lift up the handlebar. Unfold the stem to its maximum position, hold the stem with hand, and press folding handle until the stem is locked.
- FR Tourner la serrure et la détacher du crochet pour lever le guidon vers le haut. Déployer la conduite verticale jusqu'à sa position maximale, tenir la conduite verticale à la main et appuyer sur la poignée de pliage jusqu'à ce que la conduite verticale soit coincée.
- DE Drehen Sie die FaltschlieÙe und lösen Sie ihn aus dem Haken, um den Lenker nach oben zu heben. Klappen Sie das Steigrohr aus, bis es sich in seiner größten Position befindet, halten Sie das Steigrohr mit der Hand fest und drücken Sie den Klappgriff, bis das Steigrohr einrastet.
- ES Gire la hebilla y desenganche del gancho para levantar el manillar hacia arriba. Despliegue el tubo vertical a la posición máxima, sosténgalo con la mano y presione hacia abajo la palanca de liberación hasta que el tubo se atasque.
- IT Ruotare la fibbia, staccarla dal moschettone, sollevare il veicolo. Sviluppare il tubo verticale fino al massimo, sostenere a mano il tubo flessibile e premere la maniglia di piegamento fino al bloccaggio del tubo verticale.
- CN 转动卡扣，并从挂钩上脱开，将车把向上抬起。展开立管直至最大位置，手扶立管并按下折叠手柄，直至卡住立管。

**👤** How to carry the scooter/Apport et manutention/Mitnehmen und Handhabung/Lleva y transporte/Trasporto e movimentazione/ 携带滑板车

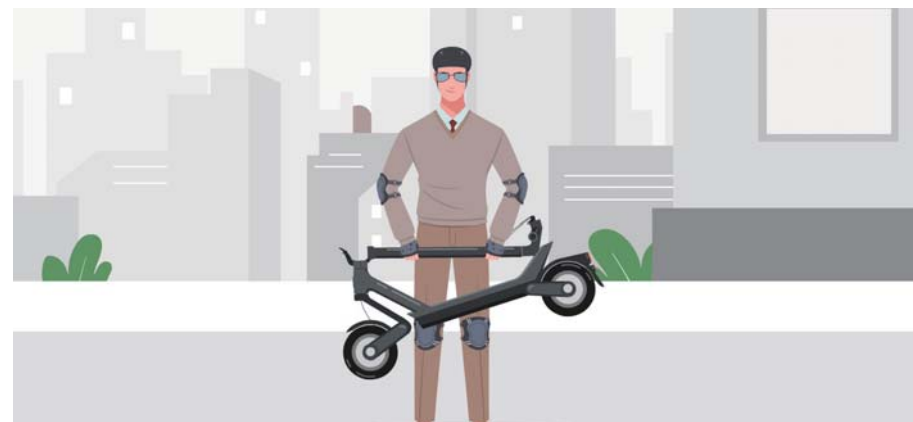

- EN Make sure that the scooter is turned off before carrying it. After the scooter is folded, a single person can carry it by holding the stem with both hands at the balance point.
- FR Avant de commencer le manutention, veuillez s'assurer que la trottinette est mise hors tension. Une fois la trottinette pliée, une seule personne peut tenir le point d'équilibre de la conduite verticale à deux mains pour le transport.
- DE Stellen Sie sicher, dass der Roller ausgeschaltet ist, bevor Sie losfahren. Wenn der Roller zusammengeklappt ist, kann er von einer Person mit beiden Händen am Balancepunkt des Tragegurtes getragen werden.
- ES Antes del transporte, asegúrese de que el scooter esté apagado. Después de plegar el scooter, una sola persona puede sostener el punto de equilibrio del tubo vertical con ambas manos para su transporte.
- IT Prima di avviare la movimentazione, confermare che lo scooter sia spento. Dopo aver piegato lo scooter, impugnare con due mani il punto d'equilibrio del tubo verticale per effettuare la movimentazione.
- CN 开始搬运前，请确保滑板车已处于关机状态。滑板车折叠后，单人可双手握住立管平衡点处进行搬运。

**⚠ Attention / Rappel / Hinweise / Atención / Attenzione / 注意**

- EN Avoid water sources, heavy loads, impacts, severe drops or strong vibrations when carrying the scooter, which may cause damage to the batteries and circuits if they occur or if liquids seep inside the scooter.
- FR Au cours du transport, il faut éviter la source d'eau, éviter la pression, l'impact, la chute grave ou la vibration forte. En cas de ces situations ou de l'infiltration de liquide dans le corps de véhicule, la batterie et le circuit électrique peuvent être endommagés.
- DE Vermeiden Sie beim Hantieren mit dem Fahrzeug Wasserquellen, starken Druck, Stöße, heftige Stürze oder starke Vibrationen, die zu Schäden an der Batterie und den Schaltkreisen führen können, wenn sie auftreten oder Flüssigkeit in das Innere des Fahrzeugs gelangt.
- ES Al transportar, evite las fuentes de agua, evite fuertes presiones, impactos, caídas graves o vibraciones fuertes, si ocurren estas situaciones o el líquido penetra en el cuerpo del scooter, podría causar daños a la batería y el circuito.
- IT Durante la movimentazione, evitare la fonte d'acqua nonché lo schiacciamento, l'urto, la grave caduta o la forte vibrazione, in quanto tali eventi o la penetrazione liquida nella carrozzeria potrebbe causare i danni alla batteria ed al circuito.
- CN 搬运时请避开水源, 避免重压、撞击、严重跌落或强烈震动, 如发生这些情况或有液体渗入车体内部, 可能导致电池及电路损伤。

**🔍 Attention / Rappel / Hinweise / Atención / Attenzione / 注意**

- EN Scan the QR code on the instrument cover or download the "Yadea" APP from the APP store. The scooter should be activated via the "Yadea" APP before use.
- FR Scanner le QR Code sur le couvercle de l'instrument ou télécharger l'app "Yadea" depuis l'App Store. Avant l'utilisation, il faut achever l'activation du véhicule par l'application «Yadea».
- DE Scannen Sie den QR-Code auf der Instrumentenabdeckung der Uhr oder laden Sie die „Yadea“-App aus dem App-Shop herunter.Die Fahrzeugaktivierung muss vor der Nutzung über die "YADAY" App erfolgen.
- ES Escanee el código QR en la cubierta del panel de instrumentos o descargue la aplicación "Yadea" de la tienda de aplicaciones.Debe completar la activación del scooter a través de la aplicación "Yadea" antes de su uso.
- IT Scaricare l'app "Yadea" scandendo il codice QR sul coperchio strumentale o dal negozio degli app. Prima dell'utilizzo, attivare il veicolo mediante l'app "Yadea".
- CN 扫描仪表盘上的二维码, 或从应用商店下载“雅迪智行”App(国际版App为“Yadea”)。

**💡 Activation Procedure/Étapes d'activation/Aktivierungsschritte/Pasos de activación/Processo d' attivazione/ 车辆激活**

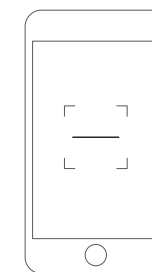

**1**

- EN Open the "Yadea" APP.Follow the prompts on the APP screen to complete account registration and log in.
- FR Ouvrir l'appli « Yadea». Compléter l'enregistrement de compte et se connecter selon les conseils dans l'interface de l'App.
- DE Öffnen Sie die „Yadea“-App. Befolgen Sie die Anweisungen auf der App-Schnittstelle, um die Registrierung und Anmeldung Ihres Kontos abzuschließen.
- ES Abra la aplicación "Yadea".Siga las indicaciones en la interfaz de la aplicación para completar el registro de la cuenta e iniciar sesión.
- IT Aprire l'app "Yadea". Iscrivere il conto ed effettuare il login seguendo quanto suggerito dalla pagina dell'app.
- CN 打开“雅迪智行”App(国际版App为“Yadea”), 阅读并点击“同意”《用户协议》和《隐私政策》。

**2**

- EN Scan the QR code on the scooter body, or find the device via Bluetooth, and bind the scooter.
- FR Scanner le QR code de la carrosserie, ou trouver l'équipement « via Bluetooth », et lier la trottinette.
- DE Scannen Sie den QR-Code auf der Karosserie oder „über Bluetooth“, um das Gerät zu finden und den Roller zu binden.
- ES Escanee el código QR del cuerpo del scooter, o encuentre el dispositivo "Via Bluetooth" para vincular el scooter.
- IT Individuare il dispositivo scandendo il codice QR sulla carrozzeria o tramite il "Bluetooth" ed associare lo scooter.
- CN 扫描车身二维码, 或“通过蓝牙”查找设备, 绑定滑板车。

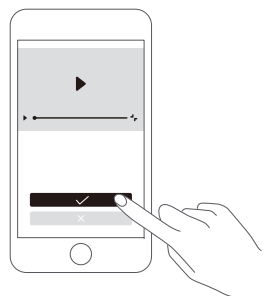

**3**

EN Watch the video "Driving Guide" in its entirety, and then click "Activate" or watch the video again.

FR Regarder la vidéo « Guide de conduite » dans son intégralité, après le regard, vous pouvez choisir « Activation du véhicule » ou revoir la vidéo.

DE Sehen Sie sich das Video „Fahranleitung“ vollständig an und wählen Sie „Fahrzeug aktivieren“ oder sehen Sie sich das Video noch einmal an, wenn Sie fertig sind.

ES Mire el video "Guía de conducción" en su totalidad, y después de hacerlo, seleccione "Activación del scooter" o vuelva a ver el video.

IT Visionare interamente "Driving guide", dopodiché scegliere "Attivi il veicolo" o rivedere il video.

CN 完整观看视频“驾驶指南”，观看完成后可选择“车辆激活”或再次观看视频。

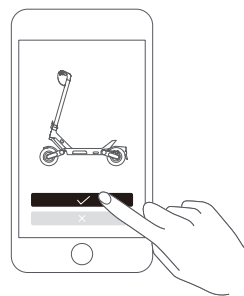

**4**

EN The scooter is activated successfully. Please start your ride.

FR La trottinette est activée avec succès, veuillez commencer votre conduite.

DE Roller wird erfolgreich aktiviert, bitte starten Sie Ihre Fahrt!

ES El scooter se activa correctamente, comience su conducción.

IT Lo scooter è attivato con successo, per favore avviare il Suo ciclismo.

CN 滑板车成功激活，请开启您的骑行。

03

Safety Warning/  
Avertissements de sécurité /  
Sicherheitswarnung/  
Advertencia de Seguridad/  
Avvertenza di sicurezza/  
安全警示



## 03 / Safety Warning/Avertissements de sécurité /Sicherheitswarnung/Advertencia de Seguridad/Avvertenza di sicurezza/安全警示

### Tips for Initial Use/Rappel pour la première utilisation/Hinweise für erstmalige Benutzung/Atención para el primer uso/Attenzione sull' uso iniziale/ 初次使用提示

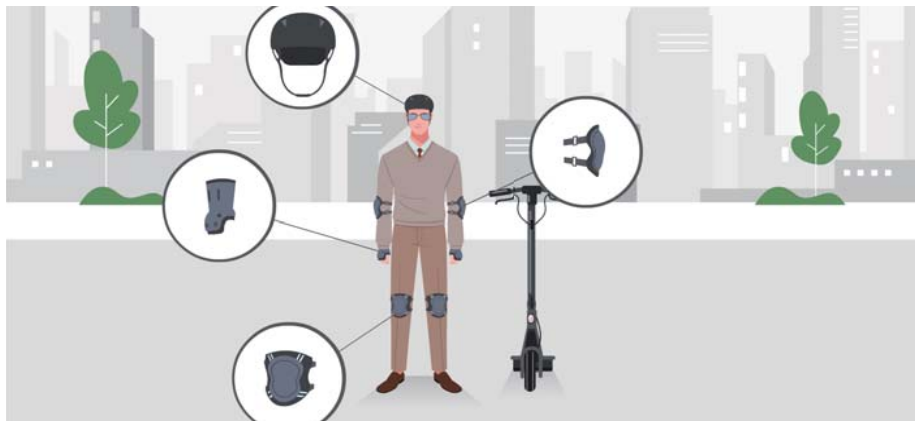

EN For the first time, please practice according to the manual. Do not ride the scooter until you have fully mastered the riding skills.

There is a risk of falling or injury during the ride, so please wear a helmet and safety gear at all times. The gear shall be of good quality and worn in the correct position.

For your first ride, please select an open area and a flat road and do not drive into areas with complex road conditions.

FR Pour la première utilisation, veuillez suivre le présent Mode d'emploi, ne roulez pas avant de maîtriser complètement la méthode d'utilisation de la trottinette.

Au cours de la course, il existe le risque de tomber ou de se blesser, donc, veuillez porter le casque et les protections de sécurité tout au long de la course, les protections doivent être de qualité qualifiée et portées à la bonne position.

Pour la première fois, veuillez choisir un endroit ouvert et une chaussée plate pour éviter d'entrer dans une zone avec des conditions routières compliquées.

DE Wenn Sie den Roller zum ersten Mal benutzen, üben Sie bitte anhand dieser Anleitung. Fahren Sie nicht mit dem Roller, bevor Sie ihn vollständig beherrschen.

Es besteht die Gefahr, während der Fahrt zu stürzen oder sich zu verletzen. Bitte tragen Sie daher während der gesamten Fahrt einen Helm und eine Schutzausrüstung und vergewissern Sie sich, dass die Ausrüstung von korrekter Qualität ist und richtig sitzt.

Wählen Sie für Ihre erste Fahrt einen offenen Platz und eine ebene Fahrbahn und vermeiden Sie es, in ein Gebiet mit komplizierten Straßenverhältnissen zu fahren.

ES Por favor, practique de acuerdo con este manual para el primer uso, y no conduzca hasta que haya dominado completamente cómo usar el scooter.

Existe el riesgo de caerse o lesionarse mientras conduce, así que use en la posición correcta el casco y equipo de seguridad de calidad aceptable en todo momento.

Para la conducción de primera vez, elija áreas abiertas y carreteras planas para evitar conducir en áreas con las carreteras de condiciones complicadas.

IT A primo uso, si prega di effettuare l'esercizio seguendo il manuale. Non effettuare il ciclismo fino alla padronanza completa del metodo d'uso dello scooter.

C'è il rischio di caduta o ferita durante il ciclismo, per cui si prega di indossare il casco ed i dispositivi protettivi in tutto il corso, i dispositivi protettivi vengono conformi in qualità e posizionati correttamente.

Per il primo ciclismo, si prega di scegliere il luogo aperto ed il terreno pianeggiante, evitare di marciare nell'area in complesse condizioni.

CN 初次使用请按照本说明书进行练习，未完全掌握滑板车使用方法前，请勿骑行。

骑行过程中有摔倒或受伤的风险，因此请全程佩戴头盔与安全护具。

护具需保证质量合格并佩戴在正确的位置。

首次骑行，请选择开阔场所及平坦路面，避免驶入路况复杂的区域。

**⊗ Pre-Riding Inspection/Items de contrôle avant la conduite/Prüfpunkte vor der Fahrt/Ítems de inspección previa al viaje/Controlli prima del ciclismo/骑行前检查事项**

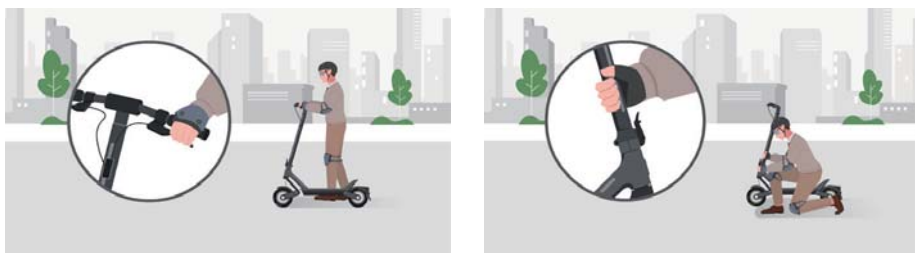

**1**

EN	Brake	Whether the brake is loose/too tight.
FR	Freinage	Si les freins sont détachés/trop serrés.av
DE	Bremse	Sind die Bremsen locker/zu fest angezogen.
ES	Freno	Si los frenos están sueltos/demasiado apretados.
IT	Freno	Verificare se il freno sia allentato/stretto.
CN	刹车	刹车是否松动/过紧。

**2**

EN	Electric throttle	Whether it can bounce back normally.
FR	Aiguillage d'accélérateur	Si'il est capable de rebondir normalement.
DE	Elektrisches Gaspedal	Ob es richtig zurückfedert oder nicht.
ES	Acelerador eléctrico	Si puede rebotar normalmente.
IT	Acceleratore elettrico	Verificare se possa rimbalzare normalmente.
CN	调速转把	是否能够正常回弹。

**3**

EN	Handlebar	Whether it rotates flexibly and whether it is loose or stuck.
FR	Guidon	Vérifier quela rotation est flexible, qu'il n'y apasdes phénomènes de lâcheté ou.
DE	Lenker	Ob die Drehung flexibel ist, ob er locker ist oder klemmt.
ES	Manillar	Si la rotación es flexible, si hay aflojamiento u obstrucciones.
IT	Manubrio	Verificare se sia flessibile in rotazione, allentato o inceppato.
CN	车把	是否转动灵活，是否有松动或卡滞现象。

**4**

EN	Folding wrench	Check whether the screws in the folding part are loose and shaking.
FR	Plieur	Vérifier si les vis de la partie pliée sont desserrées et secouées.
DE	Faltgerät	Ob die Schrauben der Klappteile locker sind.
ES	Dispositivo plegable	Si el tornillo en la parte plegable está suelto y tembloroso.
IT	Meccanismo pieghevole	Verificare se le viti alla parte pieghevole siano allentati od oscillino.
CN	折叠器	折叠部位螺丝是否松动或摇晃。

**5**

EN	Dashboard	Whether all indicators light up/off normally.
FR	Tableau de bord	Vérifier si les voyants affichent normalement.
DE	Armaturenbrett	Ob jede Anzeigeleuchte normal wird.
ES	Panel de instrumentos	Si cada luz indicadora se muestra normalmente.
IT	Cruscotto	Verificare se gli indicatori presentino la visualizzazione normale.
CN	仪表盘	各指示灯是否正常显示。

**6**

EN	Battery level	Turn on the power switch and check whether the battery is normal in SOC.
FR	Autonomie de batterie	Commuter l'alimentation en position ON, vérifier si la quantité d'électricité de la batterie est normale.
DE	Batteriestand	Schalten Sie den Netzschalter ein und prüfen Sie, ob der Batteriestand normal ist.
ES	Nivel de batería	Encienda el interruptor de encendido y verifique si el nivel de la batería es normal.
IT	Livello di carica	Accendere l'interruttore dell'alimentazione, controllare la carica della batteria.
CN	电量	打开电源开关，检查电池电量是否正常。

**7**

EN	Front and rear lights	Whether they are in good condition and work normally.
FR	Feu avant e arrière	S'ils sont en bon état, s'ils peuvent fonctionner normalement.
DE	Vordere und hintere Lichter	Ob es in gutem Zustand ist und ordnungsgemäß funktioniert.
ES	Luces delantera y trasera	Si están en el estado bueno y si funcionan normalmente.
IT	Fanali anteriore e posteriore	Controllarne lo stato.
CN	前后灯光	状态是否良好，能否正常工作。

**8**

EN	Reflector	Whether it is damaged or contaminated.
FR	Réfecteur	S'il y a des dommages ou des saletés.
DE	Reflektor	Sind sie beschädigt oder verschmutzt.
ES	Reflector	Si está roto o contaminado con suciedad.
IT	Riflettore	Verificare la rottura o l'inquinamento.
CN	反射器	是否有破损或有脏污污染。

**⚠ Attention / Rappel / Hinweise / Atención / Attenzione / 注意**

- EN Please conduct a basic inspection on the scooter before each ride. If there are obvious abnormalities or abnormal alarm sound, do not use the scooter. For any questions, please contact an authorized service station or after-sales E-mail: afterservice03@Yadea.com to obtain professional guidance or maintenance services.
- FR Veuillez effectuer un contrôle de base de la trottinette avant chaque course, si vous trouvez une anomalie évidente, ou si vous trouvez un cri d'alarme anormal, ne l'utilisez jamais de force. Si vous avez des questions, veuillez contacter le service d'autorisation ou l'e-mail après-vente: afterservice03@Yadea.com pour obtenir des conseils professionnels ou des services de réparation et d'entretien.
- DE Bitte führen Sie vor jeder Fahrt einen grundlegenden Check des Rollers durch. Wenn Sie offensichtliche Anomalien oder abnormale Alarmtöne feststellen, sollten Sie ihn nicht benutzen. Wenn Sie Fragen haben, wenden Sie sich bitte an eine autorisierte Servicestelle oder kontaktieren Sie die Kundendienst-E-Mail- Adresse: afterservice03@Yadea.com für professionelle Beratung oder Reparatur- und Wartungsdienste.
- ES Deba realizar la inspección básica del scooter antes de cada conducción, y no lo use a la fuerza si encuentra anomalías obvias o hay sonidos de alarma de anomalías. Si tiene alguna pregunta, póngase en contacto con la estación de servicio autorizada o contacte con el correo electrónico postventa: afterservice03@Yadea.com para obtener orientación profesional o servicios de mantenimiento.

IT Si prega di effettuare il controllo di base dello scooter prima di ogni ciclismo, non usare lo scooter in presenza di segno notevole o allarme dell'anomalia. In caso di problema, contattare la stazione d'assistenza autorizzata o scrivere all'email postvendita: afterservice03@Yadea.com per ottenere l'opinione di guida od il servizio manutentivo professionale.

CN 请在每次骑行前对滑板车进行基本的检查，如发现明显异常情况，或出现异常警报声，切勿强行使用。如有问题请联系授权服务站，获得专业的指导意见或维修保养服务。

 Learn to Drive/Apprendre à conduire/Fahren lernen/Aprendizaje de conducción/Apprendimento della guida/ 驾驶教学



**1**

- EN Put one foot onto the deck and use the other foot to push off the ground.
- FR S'appuyer sur la pédale à un pied et appuyer sur le sol à l'arrière avec l'autre pied.
- DE Stellen Sie sich mit einem Fuß auf das Pedal und benutze den anderen Fuß, um vom Boden abzustoßen.
- ES Párese sobre el pedal con un pie y pedalee con el otro pie hacia atrás para ayudar.
- IT Mettere un piede sul pedalo, l'altro piede a terra spingere l'avanzamento.
- CN 单脚站立在踏板上，另一只脚向后蹬地助力。



**2**

- EN When the scooter starts to slide, put both feet on the deck, keep your body balance, and gently press the thumb throttle to accelerate.
- FR Lorsque la trottinette commence à glisser, mettre les deux pieds sur les pédales, ainténer l'équilibre, appuyer légèrement sur l'accélérateur pour accélérer.
- DE Wenn der Roller zu gleiten beginnt, treten Sie mit beiden Füßen auf die Pedale und halten Sie das Gleichgewicht, dann drücken Sie den Drehgas-Fingerschalter, um zu beschleunigen.
- ES Cuando el scooter comienza a deslizarse, pise el pedal con ambos pies, mantenga el equilibrio y presione suavemente la palanca de cambios del acelerador para acelerar.
- IT Quando lo scooter comincia a scivolare, mettere i piedi sui pedali. Dopo l'equilibratura, premere leggermente la manopola dell'acceleratore per accelerazione.
- CN 待滑板车开始滑行时，双脚踏上踏板，保持平衡后，转动调速转把加速。



- EN To avoid accidental contact, this product is designed with a non-zero start. When the sliding speed of the scooter is **> 3km/h**, the throttle can be started to accelerate.
- FR Afin d'éviter les fausses touches, ce produit adopte le démarrage non "zéro", lorsque la vitesse de glisse de la trottinette est supérieure à **3km/h**, l'accélérateur peut être démarré pour accélérer.
- DE Um versehentliche Berührungen zu vermeiden, startet dieses Produkt nicht bei Null". Der Drehgas-Fingerschalter kann nur aktiviert werden, um zu beschleunigen, wenn der Roller mit einer Geschwindigkeit von **>3km/h** gleitet.
- ES Para evitar el falso contacto, este producto adopta un arranque no "cero", cuando la velocidad de deslizamiento del scooter es **> 3 km / h**, se puede iniciar la aceleración del acelerador.
- IT Per evitare il contatto accidentale, il prodotto si realizza con l'avviamento non da "zero", dunque l'acceleratore non è attivabile fino al raggiungimento della velocità **>3km/h**.
- CN 为避免误触，本产品采取非“零”启动，当滑板车滑行速度 **>3km/h**时，才可启动油门加速。



3

- EN During the ride, release the thumb throttle to slow down the scooter, squeeze the Brake lever tightly to brake it, and hold the Brake lever strongly to apply emergency braking.
- FR Au cours de la course, il est possible de ralentir en lâchant la poignée d'accélérateur, de freiner en tenant la poignée de frein et de freiner d'urgence en tenant la poignée de frein avec force.
- DE Lassen Sie während der Fahrt den Drehgas-Fingerschalter los, um langsamer zu fahren, halten Sie den Bremsgriff fest, um zu bremsen, und halten Sie den Bremsgriff fest, um eine Notbremsung durchzuführen.
- ES Durante la conducción, pueda reducir la velocidad soltando dicha palanca, mantenga presionado el mango de freno para frenar, si lo hace vigorosamente, pueda realizar el frenado brusco.
- IT Durante il ciclismo, allentare la manopola dell'acceleratore per decelerazione, impugnare leggermente la leva del freno per l'arresto graduale, impugnare con forza la leva del freno per l'arresto d'emergenza.
- CN 骑行过程中，通过松开调速转把可减速，握紧刹把可制动，大力握紧刹把可紧急刹车。



- EN During emergency braking, it is possible to fall down and suffer serious injuries due to loss of traction. Please maintain an appropriate riding speed and be aware of potential hazards.
- FR Lors d'un freinage d'urgence, il est possible de tomber et de se blesser sérieusement en raison de la perte de traction. Maintenez la vitesse de conduite appropriée et veillez aux dangers potentiels.
- DE Der Verlust der Bodenhaftung bei einer Notbremsung kann zu einem Sturz und schweren Verletzungen führen. Bitte halten Sie eine angemessene Fahrgeschwindigkeit ein und achten Sie auf mögliche Gefahren.
- ES En el caso de frenado brusco, podría caerse y sufrir lesiones graves debido a la pérdida de tracción. Mantenga una velocidad de conducción adecuada y tenga en cuenta los peligros potenciales.
- IT In caso d'arresto d'emergenza, è possibile la grave lesione a causa della caduta per la perdita del traino. Mantenere l'adeguata velocità di ciclismo avendo cura dei potenziali rischi.
- CN 紧急刹车时，可能会因为失去牵引力而跌倒受到严重伤害。请保持适当的骑行速度，留意潜在危险。

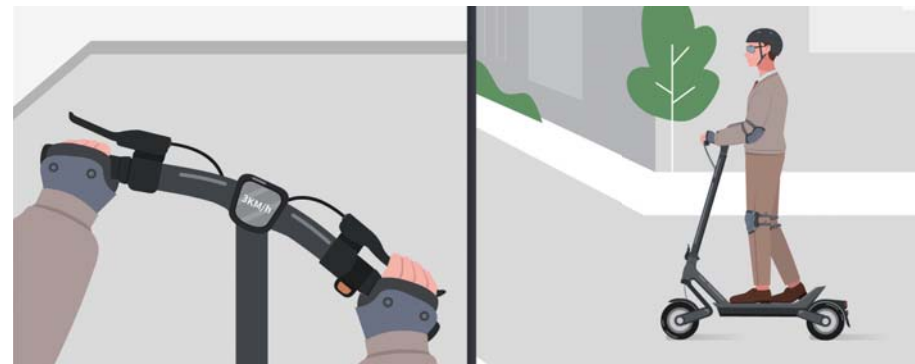

4

- EN During steering, slow down and turn the handlebar slowly.
- FR Au cours du changement de la direction, veuillez ralentir correctement et tourner lentement le guidon.
- DE Fahren Sie beim Lenken langsam und drehen Sie den Lenker langsam.
- ES Durante el proceso de dirección, reduzca la velocidad adecuadamente y gire el manillar lentamente.
- IT Durante la sterzata, decelerare adeguatamente lo scooter e ruotare lentamente il manubrio.
- CN 转向过程中，请适当减速并缓慢转动车把。



- EN Please maintain an appropriate riding speed to avoid any potential injury caused by sudden turning.
- FR Maintenez la vitesse de conduite appropriée pour éviter les blessures causées par les virages brusques.
- DE Bitte halten Sie eine angemessene Fahrgeschwindigkeit ein, um plötzliche scharfe Kurven zu vermeiden, die zu Verletzungen führen könnten.
- ES Mantenga una velocidad de conducción adecuada para evitar lesiones provocadas por giros bruscos repentinos.
- IT Si prega di mantenere l'adeguata velocità di ciclismo ed evitare la sterzata brusca e la conseguente lesione.
- CN 请保持适当的骑行速度，避免突然急转弯而导致伤害。

 Prohibitions for Riding/Comportement interdit de conduite/Verbotenes Verhalten beim Fahren/Comportamientos prohibidos al conducir/Divieto di ciclismo/ 骑行禁止事项



EN Do not ride in bad weather, or ride in water.

FR Évitez de rouler en mauvais temps, ne roulez pas dans l'eau.

DE Vermeiden Sie Fahrten bei schlechtem Wetter und fahren Sie bitte nicht durch Wasser.

ES Evite conducir bajo mal tiempo y no viaje en el agua.

IT Evitare il ciclismo in intemperie ed il ciclismo sull'acqua.

CN 避免恶劣天气骑行，请勿涉水骑行。



EN Do not hang heavy objects on the handlebar.

FR Ne pas accrocher des charges lourdes au guidon.

DE Hängen Sie keine schweren Gegenstände an den Lenker.

ES No cuelgue objetos pesados en el manillar.

IT Non appendere il peso sul manubrio.

CN 请勿在车把上悬挂重物。

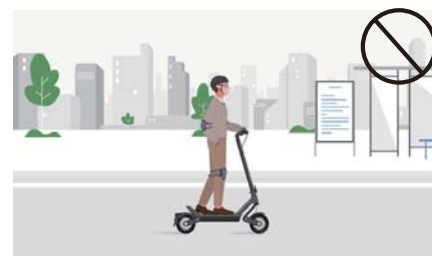

EN Do not ride with one hand.

FR Il est interdit de rouler avec une seule main.

DE Einhändiges Fahren ist verboten.

ES EEstá prohibido montar con una sola mano.

IT Non eseguire il ciclismo a singola mano.

CN 禁止单手骑行。



EN Do not drive into the traffic lanes.

FR Il est interdit d'entrer sur les voies de circulation.

DE Das Fahren auf Autobahnen ist verboten.

ES Está prohibido conducir en el carril de coches.

IT Non marciare nella corsia per corsie di traffico.

CN 禁止驶入机动车道。



EN Do not ride up or down steps or stairs or jump over obstacles.

FR Il est interdit de monter et descendre les marches, les escaliers et sauter sur les obstacles à bord de trottinette.

DE Es ist verboten, mit dem Roller Stufen und Treppen hinauf und hinunter zu fahren und über Hindernisse zu springen.

ES Está prohibido conducir el scooter hacia arriba o hacia abajo por escalones y escaleras o sobre obstrucciones.

IT Non guidare lo scooter per salire e scendere i gradini, le scale, saltare gli ostacoli.

CN 禁止骑行滑板车上下台阶、楼梯，跳跃障碍物。



EN Do not touch the wheel hub, motor or brake system.

FR Il est interdit de toucher le moyeu, le moteur et le système de freinage.

DE Das Berühren der Naben, Motoren und des Bremssystems ist verboten.

ES Está prohibido tocar el cubo, el motor y el sistema de frenos.

IT Non toccare i cerchioni, il motore, il sistema frenante.

CN 禁止触摸轮毂、电机、制动系统。



EN Do not ride while wearing highheeled shoes or slippers.

FR Il est interdit de conduire en portant des talons hauts et des pantoufles.

DE Das Fahren in Stöckelschuh oder Schlappen ist verboten.

ES Está prohibido conducir al usar tacones altos y zapatillas.

IT Non indossare le scarpe ad alto tacco, i sandali durante il ciclismo.

CN 禁止穿高跟鞋、拖鞋骑行。



EN Do not ride while carrying others or children.

FR Il est interdit de transporter des personnes ou des enfants à trottinette.

DE Es ist verboten, Personen zu befördern oder mit Kindern zu fahren.

ES Está prohibido conducir el scooter mientras sostiene o carga a una persona o un niño.

IT Non portare la persona durante il ciclismo.

CN 禁止载人或携带儿童骑行。



## Safety Instructions/Précautions de sécurité/Sicherheitshinweise/Instrucciones de seguridad/Informativa di sicurezza/ 安全须知

- EN · Before using the electric scooter (hereinafter referred to as the scooter), please read carefully and strictly follow the contents marked "Warning", "Attention" in the Manual. Your familiarization and understanding will improve riding safety.
- The scooter is a recreational product. You need to master riding skills through practice. Yadea Technology Group Co., Ltd. will not be liable for any property damage, incidents, personal injury or legal disputes caused by lack of riding experience or failure to comply with the safety requirements in the Manual.
  - Following the safety precautions in the Manual will reduce risks, but not completely eliminate all risks, because there is a risk of injury or death due to loss of control, collision or fall when using the scooter.
  - Scooter is the same as other vehicles, the faster the speed, the longer the braking distance, and emergency braking on wet road may cause the wheels to slip and lose balance.
  - When the scooter drives into a public area, it will become one of transportation means, so there are also possible safety risks of transportation means. In order to protect the safety of yourself and others, please strictly follow the instructions in the Manual and comply with the national and local traffic laws and regulations. Do not ride the scooter in areas prohibited by law.
  - When the scooter is driven on public roads, even if it is operated in full accordance with the safe riding instructions in the Manual, it may be exposed to risks caused by illegal driving and improper operation by other people and other transportation means.
  - Make sure to use parts approved by Yadea. If you need to replace any parts, please contact professional maintenance personnel. There are no user-serviceable parts for this product, so do not disassemble or modify the performance and configuration of the scooter by yourself. Improper installation may result in serious damage or injury and void the warranty, and you will be held liable for any damages incurred.
  - Do not lend the scooter to someone who cannot operate it to avoid injury. If lending the scooter, please forward the Manual and ensure the safety of the new user.
  - All accessories, packaging and detachable parts contained in this product should be kept away from children or pets to avoid injury caused by improper play, suffocation and accidental ingestion.
  - Please purchase the electric scooter through formal channels, and properly keep the invoice which is required for warranty in case of quality problems found during use.
  - The appliance is not to be used by persons (including children) with reduced physical, sensory or mental capabilities, or lack of experience and knowledge, unless they have been given supervision or instruction.
  - Children being supervised not to play with the appliance.
  - For a part of class III construction supplied from a detachable power supply unit, the instructions state that the appliance is only to be used with the unit provided. Use only(model:HBL5413-01)Charger.

- FR · Avant d'utiliser la trottinette électrique (ci-après dénommée trottinette), veuillez lire attentivement et respecter scrupuleusement les points " Avertissement " " Attention " dans ce mode d'emploi. Votre connaissance familière, capable d'améliorer la sécurité de la course.
- La trottinette est un produit de divertissement qui nécessite une pratique pour maîtriser les techniques de conduite. En cas de perte de biens, d'accident, de blessure ou de mort, ou de litige juridique résultant de l'inexpérience de conduite ou du non-respect des exigences de sécurité dans le manuel, le Groupe n'est pas responsable.
  - Le respect des précautions de sécurité énoncées dans le présent mode d'emploi permet de réduire les risques, mais ne permet pas d'éliminer complètement tous les risques. Car lors de l'utilisation des trottinettes, il y a un risque de pertes de contrôle, de collisions ou de chutes entraînant des blessures ou des décès.
  - Les trottinettes sont les mêmes que les autres véhicules, et plus la vitesse est rapide, plus la distance de freinage est longue, et le freinage d'urgence sur une chaussée glissante peut causer un dérapage des roues et une perte d'équilibre.
  - Lorsqu'une trottinette roule dans une zone publique, elle aura les attributs d'un moyen de transport, et donc elle présente aussi un risque de sécurité qui pourrait exister dans le moyen de transport. Afin de protéger votre propre sécurité et celle d'autres personnes, veuillez respecter strictement les instructions du présent mode d'emploi et respecter les règlements de circulation nationaux et locaux. Ne roulez pas à trottinette dans les zones interdites par la loi.
  - Lorsque la trottinette roule sur la voie publique, même si l'opération est réalisée conformément au guide de conduite sécuritaire du présent mode d'emploi, elle peut être exposé aux risques causés par la conduite illégale et l'opération inappropriée d'autrui et d'autres moyens de transport.
  - Veuillez utiliser les pièces et composants approuvés par Yadea. Pour remplacer les pièces et composants, veuillez contacter le personnel de maintenance professionnel. Ce produit n'a pas de pièces à réparer par l'utilisateur, ne démontez pas et ne modifiez pas les performances et la configuration de la trottinette. L'installation inappropriée peut entraîner des dommages ou des blessures graves et entraîner la perte de la garantie, les dommages causés seront à votre charge personnelle.
  - Ne pas prêter la trottinette à des personnes qui ne peuvent pas l'utiliser, afin d'éviter les blessures. En cas de prêt, veuillez transmettre le présent mode d'emploi et assurer la sécurité de conduite pour le nouvel utilisateur.
  - Tous les accessoires, les emballages et les pièces détachables inclus dans ce produit doivent être tenus hors de portée des enfants et des animaux de compagnie, afin d'éviter les blessures dues à une utilisation inappropriée, à l'étouffement ou à une ingestion accidentelle.
  - Veuillez acheter les trottinettes électriques par les canaux officiels et conserver correctement la facture. En cas de problème de qualité lors de l'utilisation, elle pourra servir de preuve.



- 
- DE
- Bevor Sie den Elektroroller (im Folgenden als Roller bezeichnet) benutzen, lesen Sie bitte sorgfältig die Punkte „Warnung“, „Hinweis“ in dieser Anleitung und beachten Sie sie genau. Vertrautheit erhöht die Sicherheit beim fahren.
  - Der Roller ist ein Freizeitprodukt, das Übung erfordert, um das Fahren zu beherrschen. Die Yadea Technology Group Co., Ltd. übernimmt keine Verantwortung für Sachschäden, Unfälle, Personenschäden oder Rechtsstreitigkeiten, die durch unerfahrene Fahrer oder die Nichteinhaltung der Sicherheitsanforderungen im Handbuch verursacht werden.
  - Die Beachtung der Sicherheitshinweise in dieser Anleitung reduziert die Risiken, kann sie aber nicht vollständig ausschließen. Der Grund dafür ist das Risiko von Verletzungen oder Tod durch Kontrollverlust, Zusammenstoß oder Sturz bei der Benutzung eines Rollers.
  - Wie bei jedem anderen Fahrzeug gilt: Je höher die Geschwindigkeit, desto länger der Bremsweg. Eine Vollbremsung auf rutschigem Untergrund kann dazu führen, dass die Räder ins Schleudern geraten und das Gleichgewicht verlieren.
  - Roller haben die Eigenschaften eines Fahrzeugs, wenn sie in einem öffentlichen Bereich gefahren werden, und bergen daher die gleichen Sicherheitsrisiken wie ein Fahrzeug. Um Ihre eigene Sicherheit und die Sicherheit anderer Personen zu schützen, verwenden Sie das Gerät bitte ausschließlich gemäß dieser Bedienungsanleitung und halten Sie sich an die nationalen und lokalen Verkehrsgesetze und -vorschriften. Fahren Sie Ihren Roller nicht in Gebieten, in denen dies gesetzlich verboten ist.
  - Wenn der Roller auf öffentlichen Straßen gefahren wird, kann er, selbst wenn er in voller Übereinstimmung mit dieser Anleitung sicher gefahren wird, Risiken ausgesetzt sein, die durch illegales Fahren und unsachgemäße Bedienung durch andere Personen und andere Fahrzeuge verursacht werden.
  - Achten Sie darauf, dass Sie nur von Yadea zugelassene Teile verwenden. Wenn Sie Teile austauschen müssen, wenden Sie sich bitte an einen professionellen Reparateur. Dieses Produkt hat keine Teile, die vom Benutzer gewartet werden können. Bitte nehmen Sie den Roller nicht auseinander und verändern Sie seine Leistung und Konfiguration nicht selbst. Eine unsachgemäße Installation kann zu schweren Schäden oder Verletzungen führen und die Garantie verfallen lassen. Sie werden persönlich für die entstandenen Verluste haftbar gemacht.
  - Verleihen Sie den Roller nicht an Personen, die nicht wissen, wie man ihn bedient, um Verletzungen zu vermeiden. Wenn Sie den Roller an eine andere Person verleihen, geben Sie bitte diese Anleitung weiter und stellen Sie sicher, dass der neue Benutzer sicher fährt.
  - Alle Zubehörteile, Verpackungstücke und abnehmbaren Teile, die in diesem Produkt enthalten sind, sollten von Kindern und Haustieren ferngehalten werden, um Verletzungen durch unsachgemäßes Spielen, Verschlucken oder versehentliches Verschlucken zu vermeiden.
  - Bitte kaufen Sie Elektroroller über die regulären Kanäle und bewahren Sie die Rechnung ordnungsgemäß auf, die Verwendung des Prozesses von Qualitätsproblemen kann als Beweis verwendet werden.

- 
- ES
- Antes de utilizar un scooter eléctrico (en adelante, scooter), lea atentamente y siga estrictamente los asuntos de "Advertencia", "Atención" en este manual. Su familiaridad y conocimiento pueden mejorar la seguridad de conducción.
  - El scooter es un producto de entretenimiento que requiere práctica para dominar las habilidades de conducción. Yadea Technology Group Co. Ltd. no asumirá la responsabilidad de ningún daño a la propiedad, accidente, lesión personal o disputa legal causada por una experiencia de conducción insuficiente o el incumplimiento de los requisitos de seguridad en el manual.
  - Seguir las precauciones de seguridad de este manual puede reducir los riesgos, pero no elimina todos los riesgos. Porque en el proceso de uso del scooter, existe el riesgo de muerte o lesiones debido a la pérdida de control, colisión o caída.
  - El scooter es igual que otros vehículos, cuanto más rápido sea el scooter, mayor será la distancia de frenado, y el frenado brusco en carreteras resbaladizas puede hacer que las ruedas se deslicen y pierdan el equilibrio.
  - Cuando el scooter entra en un área pública, tendrá los atributos de un medio de transporte, por lo que también existen posibles riesgos de seguridad de dicho medio. Para proteger su seguridad y la de los demás, utilícelo estrictamente de acuerdo con las instrucciones de este manual y cumpla con las diversas leyes y regulaciones de tránsito nacionales y locales. No conduzcalo en áreas prohibidas por la ley.
  - Cuando se conduce un scooter en una vía pública, incluso si se opera de acuerdo con la guía de conducción segura en este manual, puede enfrentar el riesgo de conducir ilegalmente y operar incorrectamente otros medios de transporte por otras personas.
  - Asegúrese de utilizar piezas aprobadas por Yadea y comuníquese con el personal de mantenimiento profesional si necesita reemplazarlas. No hay piezas reparables por el usuario para este producto, así que no desmonte ni modifique el rendimiento y la configuración del scooter por sí mismo. Una instalación incorrecta puede provocar daños o lesiones graves y anular la garantía, y las pérdidas causadas correrán a su cargo.
  - No preste el scooter a personas que no pueden operarlo para evitar lesiones. Si se presta, entregue este manual de instrucciones y asegúrese de que el nuevo usuario viaje de manera segura.
  - Todos los accesorios, embalajes y piezas extraíbles incluidos en este producto deben mantenerse alejados de los niños o mascotas, así evitando las lesiones causadas por juegos inadecuados, asfixia e ingestión accidental.
  - Por favor, compre el scooter eléctrico a través de canales formales y mantenga la factura correctamente, que se puede usar como una prueba si hay un problema de calidad durante el uso.

- IT
- Prima di utilizzare lo scooter elettrico(in seguito scooter), si prega di leggere attentamente e seguire severamente le questioni contrassegnate con "Avvertenza", "Attenzione", "Rischio dell'incendio" nel manuale d'istruzione. La familiarità, l'assistenza favorirà il ciclismo in sicurezza.
  - Lo scooter è un prodotto d'intrattenimento che richiede di padroneggiare le tecniche di ciclismo mediante l'esercizio. Yadea Technology Group Co., Ltd. non sarà responsabile per i danni alle cose, gli infortuni, le lesioni personali, la morte o le controversie giuridiche imputabili all'inesperienza del ciclismo od il mancato rispetto dei requisiti di sicurezza nel manuale.
  - L'ottemperanza alle precauzioni di sicurezza in questo manuale aiuta ad abbassare il rischi, ma non garantiscono di eliminarli completamente. Durante l'utilizzo dello scooter, esiste il rischio di lesione o morte imputabile alla perdita di controllo, l'urto o la caduta.
  - Lo scooter è come gli altri veicoli, più alta la velocità è, più lunga la distanza di frenata sarà, l'arresto d'emergenza sulla strada umida e liscia farebbe scivolare le ruote e causerebbe lo squilibrio.
  - Quando lo scooter accede alla zona pubblica, funge da mezzo di trasporto e affronta quindi i possibili rischi dell'ultimo. Ai fini di sicurezza dell'utente e delle altre persone, si prega di seguire i suggerimenti nel manuale ed ottemperare alle regole di trasporto locali del paese o della regione. Si fa divieto di guidare lo scooter nelle aree vietate dalle leggi.
  - Quando lo scooter marcia sulla strada pubblica, anche se si ottempera completamente al driving guide nel manuale, ci sarebbero ancora i rischi imputabili alla guida irregolare, all'impropria manipolazione di altri mezzi di trasporto da parte altrui.
  - Si prega di utilizzare i componenti riconosciuti da Yadea. Quando è necessario sostituire i componenti, contattare il personale manutentivo professionale. Il prodotto non contiene i componenti riparabili dall'utente, per cui si sconsiglia di smontare, modificare discrezionalmente lo scooter in prestazioni e in configurazione. L'impropria installazione comporterebbe il grave danno o lesione, farà decadere la garanzia, con le conseguenti perdite a carico dell'utente stesso.
  - Non comodare lo scooter al personale non istruito per evitare la lesione. In caso di comodato, trasferire anche il presente manuale e garantire la sicurezza di ciclismo dell'utente.
  - Tutti gli accessori, imballi e componenti smontabili contenuti nel prodotto vengono allontanati dai bambini ed animali domestici per evitare le ferite imputabili all'improprio gioco, il soffocamento, l'ingestione accidentale.
  - Si prega di acquistare lo scooter elettrico per il canale autorizzato e conservare bene la fattura che può funge da documento d'attestazione in caso di difetto qualitativo durante l'uso.

- CN
- 在使用电动滑板车（以下简称滑板车）之前，请仔细阅读并严格遵守本说明书中的“警告”“注意”“火灾风险”事项。您的熟悉了解，能够提高骑行安全。
  - 滑板车是一款娱乐产品，需通过练习掌握骑行技巧。若因骑行经验不足或未遵守说明书中的安全要求而导致任何财产损失、意外事故、人身伤亡或法律纠纷，雅迪科技集团将不承担任何责任。
  - 遵循本说明书中的安全注意事项可降低风险，但无法完全消除所有风险。因为在使用滑板车的过程中，存在因失控、碰撞或跌倒而导致伤亡的风险。
  - 滑板车与其他车辆相同，车速越快，刹车制动距离就越长，在湿滑的路面上紧急刹车可能会导致车轮打滑而失去平衡。
  - 当滑板车驶入公共区域时，它将有交通工具的属性，因此也存在交通工具可能存在的安全风险。为了保护自身和他人的安全，请严格按照本说明书的提示使用，遵守国家及当地区域的各项交通法规。请勿在法律禁止的区域骑行滑板车。
  - 当滑板车驶上公共道路时，即使完全按照本说明书的安全驾驶指南操作，也可能面临他人及其他交通工具的违规驾驶、不当操作所导致的风险。
  - 请务必使用雅迪认可的零部件，如需更换零部件，请联系专业维修人员。本产品没有用户可维修的零部件，因此请勿自行拆解、改装滑板车的性能和配置。安装不当可能导致严重的损坏或伤害，并导致保修失效，所造成的损失将由您个人承担。
  - 请勿将滑板车转借给不会操作的人员使用，以免发生伤害。若有借出，请转交本说明书并保证新用户的骑行安全。
  - 本产品包含的所有配件、包装件及可拆卸的零部件，请远离儿童或宠物放置，避免因不当玩耍、窒息、误食而造成伤害。
  - 请通过正规渠道购买电动滑板车，并妥善保存发票，使用过程中如发生质量问题可作为凭证。



## Riding Precautions/Précautions pour conduite/ Anweisungen zum Fahren/Instrucciones de conducción/Informativa sul ciclismo/ 骑行须知

- EN · When riding, you should respect the pedestrians' right of way and avoid scaring them. When approaching pedestrians, ring the bell and slow down to pass.
- When riding, observe the terrain, maintain an appropriate speed, and keep a reasonable safety distance from other people or other transportation means. In case of difficult terrain, please get off and push the scooter.
  - Always keep your hands on the handlebar and feet on the pedals during riding. Concentrate on riding and do not use your phone, wear headphones, or do anything other than riding.
  - Do not suddenly speed up or slow down when riding. It is strictly forbidden to brake in downhill or high-speed driving; otherwise there may be a risk of losing control, collision or falling due to the center of gravity moving forward.
  - Do not use the scooter as a goods carrier.
  - Do not show your riding skills during the ride.
  - Do not press the thumb throttle to accelerate when pushing the scooter.
- FR · Lors de la conduite, il faut respecter le droit de passage des piétons et éviter d'effrayer les piétons. Lors de l'approche d'un piéton, il est nécessaire de le prévenir par la sonnette et de ralentir avant de passer.
- Lors de la conduite, veuillez observer le terrain, maintenir la vitesse appropriée et maintenir une distance de sécurité raisonnable avec les autres personnes ou les autres moyens de transport. En cas de terrain complexe, descendez du véhicule et avancez en le poussant.
  - Maintenez toujours fermement le guidon avec les mains et les pieds sur les pédales pendant la conduite. Concentrez-vous, n'utilisez pas votre téléphone, ne portez pas de casque et ne faites aucune activité qui n'a rien à voir avec la conduite.
  - Ne pas accélérer ou freiner brusquement pendant la conduite, il est strictement interdit de freiner d'urgence en descente ou à grande vitesse. Sinon, cela peut entraîner un risque de collision hors de contrôle ou de chute en raison du déplacement du centre de gravité.
  - L'utilisation des trottinettes comme moyen de transport de marchandises est interdite.
  - Il est interdit de faire des acrobaties pendant la course à trottinette.
  - Lors de la marche en poussant la trottinette, ne pressez pas l'accélérateur pour accélérer.

- DE · Radfahrer sollten die Vorfahrt von Fußgängern respektieren und sie nicht erschrecken. Wenn Sie sich Fußgängern nähern, läuten Sie die Glocke, um sie zu warnen, und werden Sie langsamer, um zu überholen.
- Achten Sie beim Fahren auf das Gelände, halten Sie eine angemessene Geschwindigkeit ein und halten Sie einen angemessenen und sicheren Abstand zu anderen Personen oder anderen Verkehrsmitteln. Steigen Sie bitte aus und schieben, wenn Sie auf kompliziertes Gelände stoßen.
  - Bitte fahren Sie immer mit beiden Händen am Lenker und den Füßen auf dem Pedal. Bitte konzentrieren Sie sich während des Fahrens, benutzen Sie keine Mobiltelefone, tragen Sie keine Kopfhörer und machen Sie keine fahrfremden Aktivitäten.
  - Bitte beschleunigen oder verzögern Sie während der Fahrt nicht plötzlich. Notbremsungen sind bergab und bei hohen Geschwindigkeiten strengstens untersagt, da sonst die Gefahr einer unkontrollierten Kollision oder eines Sturzes aufgrund der Vorverlagerung des Schwerpunkts besteht.
  - Die Verwendung von Motorrollern als Lastenträger ist verboten.
  - Stunts während der Fahrt sind verboten.
  - Drücken Sie beim Schieben des Rollers nicht auf das Gaspedal, um zu beschleunigen.
- ES · Al conducir, respete el derecho de paso del peatón y evite asustar al peatón. Cuando se acerque a un peatón, toque el timbre para recordarlo y reduzca la velocidad para pasar.
- Al conducir, observe el terreno, mantenga una velocidad adecuada y mantenga una distancia razonable y segura de otras personas u otros medios de transporte. En caso de terreno difícil, bájese del scooter y empújelo para avanzar.
  - Al conducir, siempre sostenga el manillar con ambas manos y párese sobre los pedales con ambos pies. Concéntrese, no use su teléfono ni auriculares ni realice actividades que no estén relacionadas con la conducción.
  - Al conducir, no acelere ni desacelere repentinamente, y está estrictamente prohibido el frenado brusco en cuesta abajo o a alta velocidad, de lo contrario puede provocar el riesgo de colisión o caída de pérdida de control debido al cambio hacia adelante del centro de gravedad.
  - Está prohibido utilizar el scooter como herramienta de carga.
  - Está prohibido realizar acrobacias durante la conducción.
  - Al empujar el scooter para avanzar, no presione la palanca de cambios del acelerador para acelerar.

- 
- IT
- Rispettare il diritto di transito dei pedoni e non spaventare gli ultimi durante il ciclismo. Quando ci si avvicina ai pedoni, premere sul campanello e passare con ridotta velocità.
  - Durante il ciclismo, prestare attenzione alla topografia e mantenere l'adeguata velocità, la distanza di sicurezza ragionevole da altre persone o mezzi di traffico. Scendere da e spingere lo scooter in caso di complessa topografia.
  - Impugnare sempre il manubrio con le due mani, calpestare i pedali con i piedi durante il ciclismo. Concentrarsi, non utilizzare il cellulare, l'auricolare o fare quanto irrilevante nel ciclismo.
  - Non accelerare né decelerare lo scooter nel ciclismo, non arrestare d'emergenza lo scooter sul pendio in discesa o nella marcia ad alta velocità, in modo da evitare il rischio di perdita di controllo, urto o caduta a causa dello spostamento del baricentro in avanti.
  - Non utilizzare lo scooter come mezzo di trasporto delle merci.
  - Non sfoggiare durante il ciclismo.
  - Quando si spinge lo scooter, non premere la manopola dell'acceleratore per accelerazione.

- CN
- 骑行时应当尊重行人的路权，避免惊吓行人。接近行人时，应按铃提醒并减速通过。
  - 骑行时，请注意观察地形、保持适当的车速，与他人或其他交通工具保持合理的安全距离。如遇复杂地形请下车推行。
  - 骑行时请始终双手握紧车把，双脚站在踏板上。集中注意力，请勿使用手机、佩戴耳机或做任何与骑行无关的活动。
  - 骑行时请勿突然加速或减速，严禁在下坡、高速行驶中紧急刹车，否则可能因重心前移造成失控碰撞或跌倒的风险。
  - 禁止将滑板车作为货运工具使用。
  - 禁止在骑行过程中表演特技。
  - 推车行走时，请勿按压调速转把加速。

---

 **Requirements for Riding Environment/Exigences sur l' environnement de conduite/Anforderungen an die Radfahrumgebung/Requisitos del entorno de conducción/Requisiti ambientali per ciclismo/ 骑行环境要求**

- EN
- Do not ride in environments with dense fog, smoke or low visibility. Make sure that you can see the road clearly and that others can also see you clearly.
  - It is required to ride in a non-motorized lane. If on roads without a non-motorized lane, drive on the right side or follow local traffic laws.
  - When riding at night, it is recommended to wear reflective clothing and drive slowly at low speed.
  - Do not ride on pothole, mud, sand, grass, gravel pavement or stairs.
  - Do not drive through water or directly ride through puddles. Water ingress into the scooter may wet the battery, triggering the risk of functional damage, fire or even explosion. Damage and loss due to water ingress is not covered in the warranty.
  - Generally speaking, low temperature affects the battery life of the product, and the battery life and performance are best at room temperature of 25 °C.
  - It is not recommended to use this product at altitudes greater than 2,000 m.
- FR
- Ne roulez pas dans un environnement de brouillard, de fumée et de visibilité faible. Il est essentiel de vous assurer d'avoir une bonne visibilité de la chaussée et que les autres puissent également bien vous voir.
  - Veuillez rouler sur la voie réservée aux non-véhicules, sur la route dépourvue de voie dédiée aux nonvéhicules. Merci de vous tenir sur la droite de la route ou de respecter les règles de circulation locales.
  - Lors de la conduite nocturne, il est recommandé de porter des vêtements réfléchissants et de rouler à basse vitesse.
  - Ne roulez pas sur les nids-de-poule, la boue, le sable, les prairies, les chaussées en pierre, les escaliers.
  - Ne roulez pas dans l'eau ou traversez directement les flaques d'eau. L'eau pénétrant dans la trottinette peut entraîner l'humidité de la batterie, ce qui présente des risques de dysfonctionnement, d'incendie voire d'explosion. Les dommages et pertes causés par la pénétration de l'eau ne sont pas couverts par la garantie.
  - Généralement, les basses températures affectent la capacité d'autonomie du produit ; cette dernière ainsi que la performance de la batterie sont optimales lorsque celle-ci est utilisée à une température ambiante de 25°C.
  - Ce produit n'est pas recommandé pour une utilisation dans des régions situées à une altitude supérieure à 2000 mètres.

- 
- DE · Fahren Sie nicht bei dichtem Nebel, Rauch oder schlechter Sicht. Sie sollten sich vergewissern, dass Sie die Straße gut sehen können und dass andere Sie gut sehen können.
- Sie sollten auf der nicht-motorisierten Spur fahren. Auf Straßen ohne einen nicht motorisierten Fahrstreifen fahren Sie auf der rechten Seite der Straße oder befolgen die örtlichen Verkehrsregeln.
  - Wenn Sie nachts fahren, ist es ratsam, reflektierende Kleidung zu tragen und mit niedriger und langsamer Geschwindigkeit zu fahren.
  - Fahren Sie nicht auf Schlaglöchern, Schlamm, Sand, Gras, Schotterflächen oder Treppen.
  - Fahren Sie nicht durch Wasser oder direkt durch Pfützen. Wasser im Roller kann dazu führen, dass die Batterie nass wird, was das Risiko von Funktionsschäden, Feuer oder sogar einer Explosion mit sich bringt. Schäden und Verluste durch eingedrungenes Wasser sind nicht von der Garantie abgedeckt.
  - Im Allgemeinen wirken sich niedrige Temperaturen auf die Reichweite des Produkts aus, wobei die beste Reichweite und Leistung der Batterien bei einer Raumtemperatur von 25°C erzielt wird.
  - Dieses Produkt wird nicht für die Verwendung in Gebieten mit einer Höhe von mehr als 2000 Metern empfohlen.
- ES · No conduzca en la niebla, el humo y el entorno con poca visibilidad. Asegúrese de que puede ver el camino claramente y que otros pueden verle claramente.
- Deba conducir dentro de carriles no de coches, y en carreteras sin estos carriles, conduzca en el lado derecho de la carretera o siga las leyes de tránsito locales.
  - Al conducir de noche, se recomienda usar ropa reflectante y conducir lentamente a baja velocidad.
  - No conduzca sobre baches, barro, arena, hierba, caminos de grava, escaleras.
  - No conduzca en el agua ni vaya directamente a través de charcos. La entrada de agua en el scooter puede hacer que la batería se humedezca, causando daños funcionales, incendios e incluso riesgos de explosión. Los daños y pérdidas debidos a la entrada de agua no están cubiertos por la garantía.
  - En general, la baja temperatura afecta la duración del producto. La duración y el rendimiento de la batería son los mejores cuando se usa a temperatura ambiente de 25 ° C.
  - No se recomienda el uso de este producto en altitudes superiores a 2000 m.

- 
- IT · Non eseguire il ciclismo nell'ambiente con densa nebbia, denso fumo, bassa visibilità. Garantire di vedere chiaramente le condizioni stradali ed essere visto dalle altre persone.
- Marciare sulla corsia per veicoli non motorizzati. In assenza della corsia per veicoli non motorizzati, marciare sul lato destro della strada o con l'ottemperanza alle regole di traffico locali.
  - In caso di ciclismo notturno, si consiglia di indossare l'abito fluorescente e marciare a bassa velocità.
  - Non eseguire il ciclismo sulle strade rugose, fangose, di sabbia, di prato, di ghiaia, alle scale.
  - Non marciare sull'acqua né attraversare addirittura la fossa d'acqua. La penetrazione d'acqua nello scooter potrebbe umidificare la batteria, compromettere la funzione, portare al rischio di incendio ed anzi d'esplosione. I danni e le perdite causate dalla penetrazione d'acqua non sono coperti dalla garanzia.
  - Di solito, la bassa temperatura compromette l'autonomia del prodotto, si consiglia l'uso a temperatura ambientale di 25°C ai fini di autonomia e prestazioni della batteria.
  - Si sconsiglia di utilizzare il prodotto nella regione con l'altitudine di oltre 2.000 m sul mare.
- CN · 请勿在浓雾、浓烟、能见度低的环境下骑行。应当保证自己能够清楚看见路面情况，并且别人也能清楚看见您。
- 应当在非机动车道内行驶，在没有非机动车道的道路上，请靠道路的右侧行驶或遵照当地交通法规行驶。
  - 夜间骑行时，建议穿着反光服，并低速慢行。
  - 请勿在坑洼、泥泞、沙地、草地、石子路面、楼梯上骑行。
  - 请勿涉水驾驶或直行穿过水坑。滑板车进水可能导致电池潮湿，引发功能损坏、火灾甚至爆炸风险。由于进水而导致的损坏和损失不在保修范围内。
  - 通常而言，低温影响产品的续航能力，在常温25℃使用时电池的续航和性能最佳。
  - 本产品不建议在海拔超过2000米的区域使用。

## Requirements for Rider/Exigences sur le conducteur/Anforderungen für Radfahrer/Requisitos del conductor/Requisiti per il ciclista/ 骑行者要求

EN The following persons are not allowed to ride scooter:

- Individuals who are overtired or feel less energetic;
- Pregnant women, children, and the elderly; age requirement: 16 to 50 years old;
- Individuals affected by alcohol or other drugs;
- Individuals with mobility impairment due to illness;
- Individuals who are overweight; the recommended maximum load is  $\leq 100$  kg;
- Individuals who are unable to maintain physical balance for other reasons.

### Attention

Do not wear long skirt or loose clothing when riding to prevent injuries caused by clothing getting stuck with body parts.

FR Les personnes qui ne devraient pas utiliser les trottinettes sont les suivantes:

- Personnes dont le corps est excessivement fatigué ou dont l'énergie est insuffisante.
- Les femmes enceintes, les enfants, les personnes âgées. L'âge requis pour l'utilisation: 16 à 50 ans.
- Personnes sous l'influence de l'alcool ou d'autres médicaments.
- Personnes à mobilité réduite en raison d'une maladie.
- Personnes en surpoids. Charge maximale recommandée:  $\leq 100$ kg.
- Les personnes qui ne peuvent pas maintenir leur équilibre physique pour d'autres raisons.

### Rappel

Lors de la conduite, il est conseillé d'éviter de porter des robes longues ou des vêtements trop amples afin d'éviter tout dommage potentiel causé par l'enchevêtrement des vêtements avec les composants du corps de véhicule.

DE Personen, die keine Roller benutzen sollten, sind unten aufgeführt:

- Personen, die körperlich überlastet sind oder wenig Energie haben.
- Schwangere Frauen, Kinder, ältere Menschen. Altersvoraussetzung für die Verwendung: 16 bis 50 Jahre.
- Personen, die unter dem Einfluss von Alkohol oder anderen Drogen stehen.
- Personen mit eingeschränkter Mobilität aufgrund von Krankheit.
- Übergewichtiges Personal. Empfohlene maximale Belastung:  $\leq 100$ kg.
- Personen, die aus anderen Gründen nicht in der Lage sind, ihr körperliches Gleichgewicht zu halten.

### Hinweise

Bitte vermeiden Sie es, während der Fahrt lange Röcke oder zu weite Kleidung zu tragen, um Verletzungen durch Kleidungsstücke zu vermeiden, die sich an Körperteilen verfangen.

ES Las siguientes personas no son aptas para usar el scooter:

- Personas que estén físicamente cansadas o tengan poca energía.
- Mujeres embarazadas, niños, ancianos. Requisito de edad: 16 a 50 años.
- Personas bajo la influencia del alcohol u otras drogas.
- Personas que no puedan moverse después de estar enfermas
- Personas con sobrepeso. Carga máxima recomendada:  $\leq 100$ kg.
- Personas que no puedan mantener el equilibrio por otras razones.

### Atención

Evite usar faldas largas o ropa demasiado suelta al conducir para prevenir lesiones causadas por el atasco de la ropa y las partes de scooter.

IT Lo scooter è sconsigliato alle persone sottostanti:

- Persone sovraffaticate fisicamente.
- Donne in gravidanza, bambini, anziani. Requisito dell'età per l'uso: 16 a 50 anni.
- Persone influenzate dall'alcol od altri farmaci.
- Persone impedita in azione dalle malattie.
- Persone troppo pesanti Massima portata consigliata  $\leq 100$ kg.
- Persone incapaci di equilibrarsi fisicamente per altri motivi.

### Attenzione

Nel ciclismo, si sconsiglia di vestire la gonna lunga o l'abito troppo svolazzante per evitare l'inceppamento con la parte della carrozzeria e la conseguente ferita.

---

CN 不宜使用滑板车的人员如下：

- 身体过度疲劳或精力不足的人员。
- 孕妇、儿童、老人。使用年龄要求：16至50岁。
- 受到酒精或其它药物影响的人员。
- 因患病而导致行动不便的人员。
- 体重超载的人员。建议最高载重：≤100kg。
- 由于其他原因无法保持身体平衡的人员。

 **注意**

骑行时请避免穿着长裙或过于宽松的服装，以防止衣物与车身部件发生卡滞而造成伤害。

# 04

Maintenance and After-sales/  
Maintenance et service après-vente/  
Wartung und Kundendienst/  
Mantenimiento y Postventa/  
Manutenzione e postvendita/  
维护与售后



# 04 / Maintenance and After-sales/Maintenance et service après-vente/Wartung und Kundendienst/Mantenimiento y Postventa/Manutenzione e postvendita/维护与售后

## Cleaning Methods/Méthode de nettoyage/Reinigung/Método de limpieza/Metodo di pulizia/ 清洁方法

- EN · If the surface of the scooter is contaminated with stains, wipe the appearance with soft cloth dipped in a small amount of water, and then dry the body.
- Do not directly pour a large amount of water on the brake parts, motor and battery box to prevent internal water ingress from affecting the service life of the scooter parts.

### Attention

- Do not use alcohol, gasoline, acetone or other corrosive and volatile solvents for cleaning, which may seriously damage the appearance and internal structure of the scooter.
- Do not wash the scooter with pressure water pipe and water gun or clean it with forcefully.

### Warning

- Disconnect the power supply of the scooter and keep it off before cleaning. Fasten the rubber cap of the charging port tightly; otherwise there may be a risk of electric shock or serious damage to the electronic components due to internal water ingress.
- Do not contact live parts with wet hands or metal conductors.

- FR · Si la surface de la trottinette est tachée, utilisez un chiffon doux imbibé d'une petite quantité d'eau claire pour essuyer l'extérieur du véhicule, puis séchez le corps du véhicule.

- Il est interdit d'arroser directement une grande quantité d'eau sur les composants de freinage, le moteur électrique et la boîte de batterie, afin d'éviter que l'infiltration d'eau à l'intérieur affecte la durée de vie des composants du véhicule.

### Rappel

- Ne pas utiliser d'alcool, d'essence, d'acétone ou tout autre solvant corrosif et volatil pour le nettoyage, car ces substances peuvent sérieusement endommager l'apparence extérieure et la structure interne de la trottinette.
- Il est strictement interdit d'utiliser un tuyau d'eau sous pression et un pistolet à eau pour l'arrosage et le nettoyage, ou d'utiliser une force excessive pour nettoyer la trottinette.

### Avertissement

- Avant de nettoyer, assurez-vous de débrancher l'alimentation électrique du véhicule et de le mettre hors tension. Fermer le couvercle en caoutchouc de la prise de charge, sinon, il peut y avoir le risque d'électrocution ou d'endommager sérieusement les composants électroniques en raison de l'infiltration d'eau à l'intérieur.
- Il est interdit de toucher les composants sous tension avec les mains humides et les conducteurs métalliques.

- DE · Wenn die Oberfläche des Rollers verschmutzt ist, sollten Sie die gesamte Außenseite des Rollers mit einem weichen, in etwas Wasser getauchten Tuch abwischen und dann die Karosserie trocken wischen.
- Spritzen Sie kein Wasser direkt auf die Bremsteile, den Motor und den Batteriekasten, um das Eindringen von Wasser in das Innere des Fahrzeugs zu verhindern, das die Lebensdauer der Fahrzeugteile beeinträchtigen könnte.

### Hinweise

- Verwenden Sie keinen Alkohol, Benzin, Aceton oder andere ätzende, flüchtige Lösungsmittel zur Reinigung, da diese Substanzen die äußere und innere Struktur des Rollers ernsthaft beschädigen können.
- Die Verwendung von Druckschläuchen und Wasserpistolen zum Sprühen und Abspülen oder zur kraftvollen Reinigung des Rollers ist streng verboten.

### Warnung

- Bitte stellen Sie sicher, dass Sie vor der Reinigung die Stromzufuhr des gesamten Fahrzeugs unterbrechen und es ausgeschaltet lassen. Die Kunststoffabdeckung des Ladeanschlusses sollte fest verschlossen sein. Andernfalls besteht die Gefahr eines Stromschlags oder einer schweren Beschädigung der elektronischen Komponenten durch eindringendes Wasser.
- Berühren Sie stromführende Teile nicht mit nassen Händen oder Metallleitern.

- ES · Si la superficie del scooter está manchada, deba limpiar su toda apariencia con un paño suave sumergido en una pequeña cantidad de agua limpia, y secarla.

- No salpique directamente una gran cantidad de agua en las piezas de freno, el motor y la caja de batería para evitar que la entrada interna de agua afecte la vida útil de todas las piezas del scooter.

### Atención

- No utilice alcohol, gasolina, acetona u otros disolventes corrosivos y volátiles para la limpieza, que pueden dañar seriamente la apariencia y la estructura interna del scooter.
- Está estrictamente prohibido usar tuberías y pistolas de agua a presión para rociar y lavar, o limpiar el scooter con fuerza fuerte.

### Advertencia

- Antes de limpiar, asegúrese de desconectar la alimentación de todo el scooter y mantenerlo apagado. Abroche firmemente la tapa de goma del puerto de carga, de lo contrario puede haber riesgo de descarga eléctrica o daños graves a los componentes electrónicos debido a la entrada interna de agua.
- Está prohibido tocar partes activas con las manos mojadas y conductores metálicos.

- IT · Quando lo scooter è sporcato, imbevare il panno morbido con un po' d'acqua limpida e tamponare l'intero veicolo, poi asciugare la carrozzeria.
- Non spruzzare addirittura l'acqua in gran quantità alla parte frenante, al motore e al vano di batterie per evitare la penetrazione d'acqua che influenza la vita dell'intero veicolo.

#### **Attenzione**

- Non pulire lo scooter con alcol, benzina, acetone o altri solventi corrosivi e volatili, i quali potrebbero danneggiarne nella grave misura l'aspetto e la struttura interna.
- Non lavare lo scooter con il tubo a pressione, la pistola ad acqua o la forza.

#### **Avvertenza**

- Prima della pulizia, assicurarsi di scollegare l'alimentazione all'intero scooter e mantenere lo stato spento. Chiudere bene il coperchio in gomma della presa di ricarica, per evitare la folgorazione o la penetrazione d'acqua che comporta il grave danno ai componenti elettrici.
- Non toccare le parti elettrizzate con la mano umida o il conduttore metallico.

- CN · 如果滑板车表面沾染污渍，应当用软布蘸取少量清水后对整车外观进行擦拭，再将车身擦干。
- 不可直接向制动部件、电机及电池箱处大量泼水，以防内部进水影响整车部件的使用寿命。

#### **注意**

- 请勿使用酒精、汽油、丙酮或其他具有腐蚀性、挥发性溶剂清洗，这些物质可能会严重损害滑板车的外观及内部结构。
- 严禁使用压力水管及水枪喷淋冲刷，或使用强力清洗滑板车。

#### **警告**

- 清洁前请保证断开整车电源，保持关机状态。扣严充电口胶盖，否则可能有触电风险或因内部进水而导致电子元件受到严重损坏。
- 禁止用湿手、金属导体触碰带电的部件。

## **Storage Method/Mode de stockage/Lagerung/Método de almacenamiento/Metodo di conservazione/ 儲存方法**

- EN · When used in summer, make sure that the ambient temperature should not above 40°C, and the scooter should not be placed outdoors under the sun for a long time.

- When used in winter, make sure that the ambient temperature should not be lower than -10 °C. If the temperature is below 0°C, the scooter should be placed at normal room temperature for half an hour before charging.

- If the scooter will not be used for a long time, please store it in a flat, stable, dry and cool room to avoid long-term exposure to the outdoors. Exposure to sun and rain may corrosion or deterioration of the scooter's components and reduce the service life of the battery pack.

- FR · Lors de son utilisation en été, veuillez prendre en compte qu'il ne faut pas dépasser une température ambiante de 40°C pour la trottinette, et qu'elle ne doit pas être exposée au soleil extérieur pendant une longue période.

- Lors de l'utilisation en hiver, veuillez noter que la température ambiante de la trottinette ne doit pas être inférieure à -10° C. Si l'environnement d'utilisation est inférieur à 0°C, il faut laisser la trottinette à température ambiante pendant une demi-heure avant de la recharger.

- Lorsque vous n'utilisez pas votre trottinette pendant une longue période, veuillez la ranger dans un endroit plat, stable, sec et sombre, et éviter de l'exposer à l'extérieur pendant une longue durée. L'exposition au soleil et à la pluie peut provoquer la corrosion et le vieillissement des composants de la trottinette, ce qui réduit la durée de vie de la batterie.

- DE · Wenn Sie den Roller im Sommer benutzen, achten Sie bitte darauf, dass die Umgebungstemperatur des Rollers nicht höher als 40°C ist, und lassen Sie den Roller nicht für längere Zeit in der Sonne stehen.

- Wenn Sie den Roller im Winter benutzen, beachten Sie bitte, dass die Umgebungstemperatur des Rollers nicht niedriger als -10°C sein sollte. Wenn die Umgebungstemperatur unter 0°C liegt, lassen Sie den Roller vor dem Aufladen bitte eine halbe Stunde lang bei normaler Raumtemperatur stehen.

- Wenn Sie den Roller längere Zeit nicht benutzen, lagern Sie ihn bitte in einem flachen, stabilen, trockenen und kühlen Raum, um eine längere Exposition im Freien zu vermeiden. Sonne und Regen können dazu führen, dass Teile des Rollers beschädigt werden, Es kann zu Rost oder Alterung kommen und die Lebensdauer des Akkus verkürzen.

- ES · Al utilizar el scooter en verano, tenga en cuenta que su temperatura ambiente no debe ser superior a 40 °C, y no deba exponerlo al sol afuera durante mucho tiempo.

- Al utilizar el scooter en invierno, tenga en cuenta que su temperatura ambiente no debe ser inferior a -10 °C, si el entorno de uso es inferior a 0 ° C, deba colocarlo a temperatura interior normal durante media hora antes de cargarlo.

- Cuando no esté en uso durante mucho tiempo, guarde el scooter en un interior plano, estable, seco y fresco para evitar la exposición prolongada al aire libre. El sol y la lluvia pueden causar corrosión o envejecimiento de los componentes del scooter y reducir la vida útil del grupo de baterías.

- IT · Quando si usa lo scooter d'estate, assicurarsi che la temperatura ambientale non supera 40°C, non esporre a lungo lo scooter al sole.
- Quando si usa lo scooter d'inverno, assicurarsi che la temperatura ambientale non è inferiore a -10°C, quando la temperatura ambientale è minore di 0°C, occorre mettere lo scooter a temperatura ambientale normale per mezzo d'ora prima della ricarica.
- In caso di disattivazione a lungo, conservare lo scooter nell'ambiente interno pianeggiante, asciutto, fresco invece di esporlo a lungo all'aperto. Il sole e la pioggia causerebbero l'erosione o l'invecchiamento delle parti dello scooter, abbasserebbero la vita delle batterie.
- CN · 夏季使用时，请注意滑板车的环境温度不可高于40°C，并且不得将滑板车长时间置于室外阳光下暴晒。
- 冬季使用时，请注意滑板车的环境温度不可低于-10°C，如使用环境低于0°C，需将滑板车在正常室温下先放置半小时后方可进行充电。
- 长期不使用时，请将滑板车储存在平坦稳定、干燥阴凉的室内，避免长时间暴露在户外。日晒及雨淋有可能导致滑板车部件的锈蚀或老化，并且降低电池组的使用寿命。



### Tire Maintenance/Maintenance de pneus/Wartung der Reifen/Mantenimiento de neumáticos/Manutenzione degli pneumatici/ 轮胎维护

- EN · The tire of this product is pneumatic vacuum tire, with a recommended tire pressure range from 40 to 45 psio. To ensure riding safety, it is recommended to check the tire pressure once a month. If the tire pressure is insufficient, please inflate the tire in time.
- It is complicated to remove the wheel. If you need to replace the tire, please contact professional maintenance personnel. Improper self-assembly may lead to component failure or scooter body instability.
- FR · Les pneus de ce produit sont des pneus à air. La plage de pression recommandée pour les pneus est de 40 à 45 psi. Pour garantir une conduite en toute sécurité, il est recommandé de vérifier la pression des pneus une fois par mois. Si la pression des pneus est insuffisante, veuillez ajouter de l'air rapidement.
- Les étapes de démontage des roues sont compliquées. Si vous voulez remplacer les pneus, veuillez contacter le personnel de maintenance professionnel pour le traitement. Si vous assemblez incorrectement vous-même les roues, cela peut causer la panne des composants ou l'instabilité du corps de véhicule.
- DE · Die Reifen dieses Produkts sind Vakuu-Luftreifen, der empfohlene Reifendruckbereich: 40-45psio. Um die Sicherheit beim Radfahren zu gewährleisten, wird empfohlen, den Reifendruck einmal im Monat zu überprüfen. Wenn der Reifendruck nicht ausreicht, füllen Sie bitte rechtzeitig Luft nach.
- Der Ausbau des Rades ist ein komplizierter Vorgang. Wenn Sie den Reifen austauschen müssen, wenden Sie sich bitte an eine professionelle Werkstatt, um dies zu erledigen. Eine unsachgemäße Selbstmontage kann zum Ausfall von Komponenten oder zur Instabilität des Fahrzeugs führen.

- ES · Los neumáticos de este producto son los inflables de vacío, con el valor recomendado del rango de presión de: 40-45psio. Para garantizar la seguridad de conducción, se recomienda verificar la presión de los neumáticos una vez al mes, si esta presión es insuficiente, reponga el aire a tiempo.
- Los pasos de desmontaje de las ruedas son complicados, si necesita reemplazar los neumáticos, comuníquese con el personal de mantenimiento profesional para que los maneje, si no los ensambla correctamente, podría causar fallas en los componentes o un scooter inestable.
- IT · Il prodotto è munito degli pneumatici gonfiabili senza camera d'aria, la cui pressione consigliata è: 40-45psio. Per assicurare il ciclismo, si consiglia di controllare mensilmente la pressione dei pneumatici e gonfiarli in caso di pressione insufficiente.
- Il processo di smontaggio delle ruote è complesso. La sostituzione degli pneumatici spetta al personale di riparazione professionale, mentre il montaggio dall'utente stesso porterebbe all'errore della parte od il veicolo instabile.
- CN · 本产品的轮胎为充气真空轮胎，建议轮胎胎压范围值：40-45psi。为保证骑行安全，建议每月检查一次轮胎胎压，若胎压不足，请及时补气。
- 拆卸车轮步骤复杂，如需更换轮胎请联系专业维修人员进行处理，若自行装配不当可能会导致部件故障或车体不稳。



### Battery Maintenance/Maintenance de batterie/Wartung der Batterie/Mantenimiento de batería/Manutenzione delle batterie/ 电池维护

- EN · Do not remove the battery by yourself. If there is any problem, please contact the customer service department of Yadea or professional maintenance personnel to deal with it.
- Charge the battery within the ambient temperature range from 0 °C to 45 °C
- When the operating temperature is below 0 °C, the performance and life of the battery may be reduced.
- Do not discard battery packs at will. For details about recycling and treatment of used or damaged batteries, refer to local laws and regulations to avoid environmental pollution.
- ⚠ Attention**
- The battery will continue to consume power when the scooter is turned off. Under normal circumstances, the battery with 60% battery level can be standby for about 180 days.
- If the battery will not be used for a long time, it should be stored with 60% battery level or more and is recommended to be charged every 30-60 days to avoid functional damage due to exhaustive discharge of the battery.
- The intelligent device inside the battery can monitor the charging/discharging status of the battery, and damage caused by overcharging or over-discharging is not covered by the valid warranty.

## Warning

- Do not use battery packs of other models or brands, or there may be safety risks.
  - Do not disassemble, squeeze or puncture this product. Do not open or pierce the shell; avoid short circuit caused by metal objects in contact with battery contacts; otherwise, the battery may be damaged.
  - Do not put this product into water and fire (including stove, heater and other heat sources) or directly expose it to environments with temperatures above 50 °C.
  - Water in the battery may damage the internal circuit, with the risk of fire or even explosion. If the battery is suspected to have water internally, stop using it immediately and contact the local service station for testing.
  - Do not take out the battery pack by yourself, because it is complicated to disassemble the battery and improper operation may affect the operation of the scooter body.
  - Do not disassemble or repair the battery by yourself; otherwise it may result in battery failure, overheating, and even a risk of fire.
  - Do not use the scooter when the ambient temperature exceeds its operating temperature range, because too high/low temperature will result in maximum power limitation.
- FR • Il est strictement interdit de démonter la batterie par vous-même. En cas de problème, veuillez contacter le service client de Yadea ou le personnel de maintenance professionnel pour les résoudre.
- Veuillez charger la batterie dans une plage de température ambiante de 0°C à 45°C.
  - Lorsque la température d'utilisation est inférieure à 0°C, la performance et l'autonomie de la batterie peuvent être réduites.
  - Ne jetez pas les batteries à volonté. Veuillez vous référer aux règlements locaux pertinents pour connaître les méthodes de récupération et de traitement des batteries usagées et endommagées afin de réduire autant que possible la pollution environnementale.

## Rappel

- En état d'arrêt de la trottinette, la batterie continue de se décharger. Normalement, une batterie avec 60% de charge peut rester en veille pendant environ 180 jours.
- Si la batterie n'est pas utilisée pendant une longue période, il est recommandé de la stocker avec une charge de 60% ou plus, il est conseillé de la recharger tous les 30 à 60 jours afin d'éviter tout dommage à ses fonctions en raison d'une décharge trop faible.
- Les équipements intégrés à la batterie peuvent surveiller la charge et la décharge de celle-ci. Les dommages causés par une surcharge ou une décharge excessive ne sont pas couverts par la garantie en vigueur.

## Avertissement

- N'utilisez pas d'autres modèles ou marques de batteries, sinon des risques de sécurité pourraient survenir.
  - Il est interdit de démonter, d'extruder ou de percer ce produit. Il est interdit de démonter ou perforer l'enveloppe ; évitez tout contact d'objet métallique avec la batterie, cela pourrait provoquer un court-circuit et endommager la batterie.
  - Il est strictement interdit de placer ce produit dans l'eau ou le feu (y compris à proximité de sources de chaleur telles que les cuisinières et les radiateurs) ou de l'exposer directement à une température supérieure à 50 °C.
  - L'entrée d'eau dans la batterie peut endommager le circuit interne et présenter un risque d'incendie ou même d'explosion. Si la batterie est suspectée d'avoir été en contact avec de l'eau, veuillez immédiatement cesser son utilisation et contacter le centre de service local pour effectuer un test.
  - Il est strictement interdit de retirer le groupe de batterie, car le démontage de la batterie est une opération complexe. Si cette opération n'est pas effectuée correctement, cela pourrait avoir un impact négatif sur le fonctionnement du véhicule.
  - Il est strictement interdit de démonter ou de réparer la batterie vous-même, sinon cela pourrait entraîner une invalidation de la garantie, une surchauffe voire un risque d'incendie.
  - N'utilisez pas cette trottinette lorsque la température ambiante dépasse la plage de température de fonctionnement du produit, car des températures trop élevées ou trop basses limiteront la puissance maximale.
- DE • Es ist strengstens untersagt, die Batterie selbst zu zerlegen. Sollte ein Problem auftreten, wenden Sie sich bitte an den Yadea-Kundendienst oder an professionelles Wartungspersonal, um es zu lösen.
- Bitte laden Sie die Batterie bei einer Umgebungstemperatur zwischen 0°C und 45°C.
  - Die Leistung und Ausdauer der Batterie kann sich verringern, wenn die Betriebstemperatur unter 0°C liegt.
  - Entsorgen Sie die Batterie nicht. Bitte beachten Sie die einschlägigen örtlichen Gesetze und Vorschriften für das Recycling von gebrauchten und beschädigten Batterien und versuchen Sie, Umweltverschmutzung zu vermeiden.

## Hinweise

- Die Batterie des Rollers nimmt weiterhin Strom auf, wenn er ausgeschaltet ist. Unter normalen Bedingungen kann ein Akku mit einer 60-prozentigen Ladung etwa 180 Tage lang in Bereitschaft bleiben.
- Wenn die Batterie längere Zeit nicht benutzt wird, sollte er mit einer Ladung von 60% oder mehr gelagert werden. Es wird empfohlen, die Batterie alle 30-60 Tage aufzuladen, um zu vermeiden, dass die Funktion der Batterie durch eine zu geringe Entladung beschädigt wird.
- Intelligente Geräte im Inneren der Batterie können den Lade-/Entladezustand der Batterie überwachen. Schäden, die durch Überladung oder Überentladung verursacht werden, sind nicht durch die gültige Garantie abgedeckt.

## **Warnung**

- Verwenden Sie keine anderen Modelle oder Marken von Akkus, da dies ein Sicherheitsrisiko darstellen kann.
  - Strenges Verbot, dieses Produkt zu zerlegen, zu quetschen und zu durchstechen. Nehmen Sie das Gehäuse nicht auseinander und stochern Sie nicht darin herum. Vermeiden Sie es, dass Metallgegenstände die Batteriekontakte berühren und einen Kurzschluss verursachen, da die Batterie sonst beschädigt werden könnte.
  - Es ist verboten, dieses Produkt in Wasser oder Feuer zu legen (einschließlich in der Nähe von Wärmequellen wie Herden, Heizungen usw.) oder es direkt Temperaturen von mehr als 50°C auszusetzen.
  - Das Eindringen von Wasser in die Batterie kann zu Schäden an den internen Schaltkreisen führen, so dass Brand oder sogar Explosionsgefahr besteht. Wenn Sie Wasser in der Batterie vermuten, stellen Sie die Verwendung der Batterie sofort ein und wenden Sie sich an Ihre örtliche Servicestelle, um sie testen zu lassen.
  - Es ist verboten, die Batterie selbst auszubauen. Der Ausbau der Batterie ist kompliziert und kann den Betrieb des Fahrzeugs beeinträchtigen, wenn er nicht ordnungsgemäß durchgeführt wird.
  - Es ist verboten, die Batterie selbst zu zerlegen oder zu reparieren, da dies zu einem Versagen der Batterie, einer Überhitzung oder sogar zu Brandgefahr führen kann.
  - Benutzen Sie den Roller nicht bei Umgebungstemperaturen, die den Betriebstemperaturbereich des Produkts überschreiten, da hohe/niedrige Temperaturen zu maximalen Leistungseinschränkungen führen.
- ES
- Está estrictamente prohibido desmontar la batería por sí mismo, si hay algún problema, comuníquese con el departamento de servicio al cliente de Yadea o con el personal de mantenimiento profesional para tratarlo.
  - Cargue la batería en un rango ambiente de 0 °C a 45 °C.
  - Cuando la temperatura de funcionamiento es inferior a 0 °C, el rendimiento y la duración de la batería pueden reducir.
  - No deseche el grupo de batería a voluntad, consulte las regulaciones locales relevantes para el reciclaje y tratamiento de baterías usadas y dañadas, y trate de evitar la contaminación ambiental.

## **Atención**

- Cuando el scooter está apagado, la batería continuará agotando energía. En circunstancias normales, una batería con un 60% de energía puede estar en espera durante unos 180 días.
- Si no se usa durante mucho tiempo, la batería debe almacenarse después de retener el 60% o más de energía, se recomienda cargarla cada 30-60 días para evitar daños en su función debido a una descarga demasiado baja.
- El dispositivo inteligente dentro de la batería puede monitorear las condiciones de carga / descarga de la batería, los daños causados por sobrecarga o sobredescarga no están cubiertos por la garantía válida.

## **Advertencia**

- No utilizi el grupo de batería de otros modelos o marcas, de lo contrario, podría causar un riesgo de seguridad.
  - Está terminantemente prohibido desmontar, apretar o perforar este producto. Está prohibido desmontar o perforar la cáscara; evite los cortocircuitos causados por objetos metálicos que tocan los contactos de la batería, de lo contrario podría causar daños en la batería.
  - No exponga este producto al agua, al fuego (incluso cerca de fuentes de calor como estufas y calentadores) o al entorno con temperaturas superiores a 50 °C.
  - La entrada de agua en la batería puede causar daños en los circuitos internos, existiendo riesgo de incendio o incluso explosión. Si se sospecha que el agua entra en la batería, deje de usarla inmediatamente y comuníquese con la estación de servicio local para realizar pruebas.
  - Está prohibido quitar el grupo de batería por sí mismo, desmontar la batería es complicado, ya que la operación incorrecta puede afectar el funcionamiento del scooter.
  - Está prohibido desmontar y reparar la batería por sí mismo, de lo contrario podría causar el riesgo de falla, sobrecalentamiento e incluso incendio de la batería.
  - No utilizi este scooter cuando la temperatura ambiente exceda el rango de temperatura de funcionamiento del producto, ya que la temperatura demasiado alta / baja dará como resultado una potencia máxima limitada.
- IT
- Non smontare discrezionalmente le batterie. In caso di eventuale problema, contattare l'assistenza clientela di Yadea o il personale di riparazione professionale.
  - Ricaricare la batteria a temperatura di 0°C-45°C.
  - Quando usata a temperatura inferiore a 0, la batteria potrebbe comprometersi in prestazioni e in autonomia.
  - Non gettare a caso le batterie, per il metodo di recupero e smaltimento delle batterie esaurite, guaste, si rimanda alle relative norme locali cercando di evitare l'inquinamento ambientale.

## **Attenzione**

- Anche se lo scooter è spento, la batteria continua ancora a consumare la carica. Nelle condizioni normali, la batteria con 60% di carica può rimanere in attesa per circa 180 giorni.
- In caso di disattivazione a lungo, la batteria deve conservare 60% o più carica. Si consiglia la ricarica con cadenza di ogni 30-60 giorni per evitare la compromissione funzionale della batteria a causa della bassa carica.
- Il dispositivo intelligente nella batteria può monitorare la ricarica/lo scarico della batteria, i danni riconducibili all'eccessiva ricarica o scarico non sono coperti dalla garanzia.

## **Avvertenza**

- Non mescolare le batterie di diversi modelli o marchi per evitare le insidie di sicurezza.
  - Non smontare, spremere, perforare il prodotto. Non smontare né perforare il guscio: proteggere l'oggetto metallico dal contatto della batteria per evitare il corto circuito e quindi il danno alla batteria.
  - Non gettare il prodotto in acqua, fuoco (anche in prossimità alle fonti di calore come stufa, gas naturale ecc.), né esporlo addirittura all'ambiente con temperatura di oltre 50°C.
  - La penetrazione d'acqua nella batteria comporterebbe il danno al circuito interno, porterebbe alla combustione ed anzi all'esplosione. Quando si sospende la penetrazione d'acqua nelle batterie, sospendere immediatamente l'uso delle batterie e contattare la stazione d'assistenza locale per rilevamento.
  - Non estrarre discrezionalmente le batterie, lo smontaggio delle batterie è complicato, l'impropria operazione comprometterebbe il funzionamento della carrozzeria.
  - Non smontare, riparare discrezionalmente la batteria per evitare rischi di guasto, surriscaldamento della batteria e combustione.
  - Non utilizzare lo scooter nell'ambiente dove la temperatura supera l'intervallo previsto, in quanto la sovratempetatura/ sottotemperatura potrebbe limitare la massima potenza.
- CN
- 严禁自行拆卸电池，如有问题请联系雅迪客服部门或专业的维修人员进行处理。
  - 请在0°C-45°C的环境范围内给电池充电。
  - 使用温度低于0°C时，电池的性能和续航可能下降。
  - 请勿随意丢弃电池组，有关废旧、损坏电池的回收处理办法，请参考当地有关法规，尽量避免造成环境污染。

## **注意**

- 滑板车在关机状态下，电池仍会继续耗电。正常情况下，电量60%的电池，可待机约180天。
- 若长期不使用，电池需保留60%及以上电量后存放，建议每30-60天充一次电，避免电池因过低放电导致功能受损。
- 电池内的智能设备可以监测电池的充/放电情况，过充或过放引起的损坏不在有效的保修范围之内。

## **警告**

- 请勿使用其他型号或品牌的电池组，否则可能有安全风险。
- 严禁拆解、挤压、穿刺本产品。禁止拆开或戳穿外壳；避免金属物体接触电池触点造成短路，否则可能造成电池损坏。
- 禁止将本产品投入水、火中（包括靠近炉灶、暖气等热源）或直接暴露于温度高于50°C的环境中。
- 电池进水可能导致内部电路损坏，有起火甚至爆炸的风险。如电池疑似进水，请立即停止使用电池，并联系当地服务站进行检测。
- 禁止自行取出电池组，拆卸电池很复杂，如操作不当可能会影响车体运行。
- 禁止自行拆卸、维修电池，否则可能导致电池失效、过热甚至有起火风险。
- 请勿在环境温度超过产品运行温度范围的情况下使用本滑板车，因为温度过高/过低都将导致最大功率受限。

## **After-sales Service/Service Après-vente/Kundendienst/Servicio Postventa/Servizio Post-vendita/ 产品售后服务**

- EN
- YADEA electric scooter products carry out warranty in strict accordance with the laws and regulations of various countries or regions, the warranty principle is to adjust and repair, replace new parts as a supplement, the vehicle after warranty should ensure that the functions are normal.
  - To the fullest extent permitted by law, YADEA will repair, replace or refund based on actual circumstances. Unless otherwise required by law or otherwise undertaken by YADEA, the warranty shall be limited to the original country of purchase.
  - Normal wear and tear, force majeure, abuse or damage caused by the user's negligence or fault of the user are not covered. For warranty details, please refer to the official website of YADEA ([www.yadea.com](http://www.yadea.com)).
  - If you have any questions about after-sales service, please contact the seller for help anytime.
- FR
- Les produits de Trottinette électrique YADEA effectuent une garantie en stricte conformité avec les lois et les règlements de divers pays ou régions, le principe de garantie est d'ajuster et de réparer, de remplacer de nouvelles pièces en tant que supplément, le véhicule après la garantie devrait s'assurer que les fonctions sont normales.
  - Dans toute la mesure permise par la loi, YADEA réparera, remplacera ou remboursera en fonction des circonstances réelles. Sauf disposition contraire de la loi ou autre prise par YADEA, la garantie sera limitée au pays d'achat d'origine.
  - L'usure normale, la force majeure, les abus ou les dommages causés par la négligence ou la faute de l'utilisateur ne sont pas couverts. Pour les détails de la garantie, veuillez vous référer au site officiel de YADEA ([www.yadea.com](http://www.yadea.com)).
  - Si vous avez des questions sur le service après-vente, veuillez contacter le vendeur pour obtenir de l'aide à tout moment.
- DE
- YADEA-Elektroroller unterliegen einer strengen Garantie gemäß den Gesetzen und Vorschriften verschiedener Länder oder Regionen. Das Prinzip der Garantie besteht hauptsächlich aus Anpassung und Reparatur, ergänzt durch den Austausch neuer Teile. Die Fahrzeuge nach der Garantie sollten sicherstellen, dass alle Funktionen normal sind.
  - Soweit es gesetzlich zulässig ist, entscheidet YADEA je nach tatsächlicher Situation über Reparatur, Ersatz oder Rückerstattung. Sofern nicht anders gesetzlich vorgeschrieben oder von YADEA anderweitig zugesagt, ist die Garantie auf das ursprüngliche Land oder die ursprüngliche Region des Kaufs beschränkt.
  - Normale Abnutzung und Risse, höhere Gewalt, Missbrauch oder Schäden, die durch Fahrlässigkeit des Nutzers verursacht wurden, sind nicht abgedeckt. Ausführliche Garantieinformationen finden Sie auf der offiziellen Website von YADEA ([www.yadea.com](http://www.yadea.com)).
  - Wenn Sie Fragen zum Kundendienst haben, wenden Sie sich bitte an den Verkäufer, um Hilfe zu erhalten.

- ES · Los productos de scooter eléctrico YADEA están garantizados en estricta conformidad con las leyes y reglamentos de cada país o región. El principio de la garantía es ajustar y reparar principalmente, complementado por la sustitución de piezas nuevas, y el vehículo después de la garantía debe asegurarse de que todas las funciones son normales.
- En la medida máxima permitida por la ley, YADEA decidirá reparar, sustituir o reembolsar el producto en función de la situación real. A menos que lo exija la ley o que YADEA prometa lo contrario, la garantía se limitará al país o región de compra original.
  - El desgaste normal y las roturas, la fuerza mayor, el abuso o los daños causados por negligencia o descuido del usuario no están cubiertos. Consulte los detalles de la garantía en el sitio web de YADEA ([www.yadea.com](http://www.yadea.com)).
  - Si tiene alguna pregunta sobre el servicio postventa, no dude en ponerse en contacto con el vendedor para obtener ayuda.
- IT · I prodotti scooter elettrici YADEA sono garantiti in stretta conformità con le leggi e i regolamenti di ogni paese o regione. Il principio della garanzia è quello di aggiustare e riparare il veicolo, integrato dalla sostituzione di nuove parti, dopo di che il veicolo deve garantire che tutte le funzioni siano normali.
- Nella misura massima consentita dalla legge, YADEA deciderà di riparare, sostituire o rimborsare il prodotto in base alla situazione effettiva. Se non richiesto dalla legge o diversamente promesso da YADEA, la garanzia sarà limitata al paese o alla regione di acquisto originale.
  - Non sono coperti i normali danni da usura e lacerazioni, forza maggiore, abuso o danni causati da negligenza o incuria dell'utente. Per i dettagli sulla garanzia, consultare il sito web di YADEA ([www.yadea.com](http://www.yadea.com)).
  - Per qualsiasi domanda relativa al servizio post-vendita, non esitate a contattare il venditore per ricevere assistenza.
- CN · 雅迪电动滑板车产品严格依据各国或地区法律法规实行保修，保修原则是以调整修复为主，更换新件为辅，保修后的车辆应确保各功能正常。
- 在法律允许的最大范围内，雅迪将根据实际情况决定维修、更换或退款。除法律规定或雅迪另有承诺外，保修应仅限于原始的购买国家或地区。
  - 正常磨损和由于用户的疏忽或过失造成的撕裂、不可抗力、滥用或损坏等情况不包括在保修范围内是不被保的。关于保修详细信息请参照雅迪官网。如对售后服务有任何疑问，请随时联系销售方获取帮助。

## Troubleshooting/Dépannage/ Dépannage/Solución/Eliminazione dell' errore/ 故障排除

EN	Fault code	Fault indication
	29	Battery over-voltage
	30	Battery under-voltage
	34	Abnormal instrument communication
	50	Abnormal accelerator
	51	Abnormal brake
	55	Abnormal Bluetooth communication
FR	Code de défaut	Indication de défaut
	29	Tension de la batterie trop élevée
	30	Tension de la batterie trop faible
	34	Erreur de communication de l'instrument
	50	Erreur de l'accélérateur
	51	Frein anormal
	55	Erreur de communication par Bluetooth

DE	Fehlercode	Fehleranzeige
	29	Batteriespannung zu hoch
	30	Batteriespannung zu niedrig
	34	Instrumentenkommunikation abnormal
	50	Drehgas abnormal
	51	Bremse abnormal
	55	Bluetooth-Kommunikation abnormal

ES	Código de falla	Indicación de fallas
	29	Voltaje de batería demasiado alto
	30	Voltaje de batería demasiado bajo
	34	Comunicación de instrumento anormal
	50	Acelerador anormal
	51	Freno anormal
	55	Comunicación de Bluetooth anormal

IT	Codice dell'errore	Indicazione dell'errore
	29	Sovratensione batteria
	30	Sottotensione batteria

34	Anomalia comunicazione strumentale
50	Anomalia acceleratore
51	Anomalia freno
55	Anomalia comunicazione Bluetooth

CN	故障代码	故障指示
	29	电池电压过高
	30	电池电压过低
	34	仪表通讯异常
	50	油门异常
	51	刹车异常
	55	蓝牙通讯异常





Parameter List/Liste Des Paramètres/Tabelle Der Produktparameter/ Tabla De Parámetros Del Producto/Parametri Tecnici Del Prodotto/ 产品参数表

EN	Parts	Item	Parameters
Basic information		Product model	YDX3
		Unfolding size	1180*575*1200mm
		Folding size	1180*575*520mm
		Net weight	18.6kg
Scooter		Axial distance	918mm
		Maximum load	100kg
		Maximum speed	eKFV:20km/h(12mph)CE:25km/h(15.5mph) UL:25km/h(15.5mph)
		*Rated range	30km(18.6miles)
		Maximum slope	20%
		Driving mode	Rear wheel drive
		Braking mode	Drum brake + Electronic brake
		Waterproof grade	IPX5
		Service temperature	-10°C~40°C
Battery		Storage temperature	-20°C~60°C
		Battery capacity	36VDC,7.65Ah
Charger		Rated voltage	36VDC
		Charging ambient temperature	0-45°C
Motor		Intelligent BMS	Over-voltage / under-voltage / short-circuit / over-current / over-heating protection
		Input voltage	AC100~240V
		Rated output voltage	42V
Charger		Charging time	4.5-5.5h
		Type	Hall BLDC
		Rated power	350W
Motor		Maximum output power	600W

Tire	Type	Tubeless tire
	Size	9 inches
Damping	Damping mode	Front & rear polymer shock absorber

\* Rated range: Vehicle under full charge, 75kg load, ambient temperature 25°C, flat road, 15km/h speed measured.  
\* The factors affecting battery life include speed, load, number of starts and stops, ambient temperature, etc.

FR	Pièces	Article	Paramètres
De base Information		Modèle de produit	YDX3
		Taille déployée	1180*575*1200mm
		Format de pliage	1180*575*520mm
Scooter		Poids net	18.6kg
		Distance axiale	918mm
		Charge maximale	100kg
		Vitesse maximale	eKFV:20km/h(12mph)CE:25km/h(15.5mph) UL:25km/h(15.5mph)
		*Autonomie nominale	30km(18.6miles)
		Pente maximale	20%
		Mode de conduite	Roue arrière mortice
		Mode de freinage	Frein à tambour + frein électronique
		Degré d'étanchéité	IPX5
Batterie		Service temperature	-10°C~40°C
		Température de stockage	-20°C~60°C
		Capacité de la batterie	36VDC,7.65Ah
Charger		Tension nominale	36VDC
		Température ambiante de chargement	0-45°C
		BMS intelligent	Surintensité / sous-tension / court-circuit / surintensité de courant / surtensions over-heating protection
Charger		Tension d'entrée	AC100~240V
		Tension de sortie nominale	42V
		Temps de charge	4.5-5.5h

Motor	Type	Hall BLDC
	Puissance assignée	350W
	Puissance de sortie maximale	600W
Tire	Type	Pneu sous vide
	Taille	9 pouces
Damping	Mode d'amortissement	Amortisseurs en polymère à cantilever avant et à cantilever arrière

\* Autonomie nominale: mesurée lorsque la batterie est pleine, avec une charge de 75kg, une température ambiante de 25°C, sur une chaussée plate et avec une vitesse de roulement de 15km/h.

\* Certains facteurs qui affectent l'autonomie sont la vitesse, la charge, le nombre de démarrages et d'arrêts, la température ambiante, etc.

DE	Teile	Punkt	Parameter
Basisinformation		Modell des Produktes	YDX3
		Ausdehnung der Abmessungen	1180*575*1200mm
		Faltmaße	1180*575*520mm
		Nettogewicht	18.6kg
Ganzer roller		Radstand	918mm
		Maximale Belastung	100kg
		Höchstgeschwindigkeit	eKFV:20km/h(12mph)CE:25km/h(15.5mph) UL:25km/h(15.5mph)
		*Nennreichweite	30km(18.6miles)
		Maximale Steigung	20%
		Fahrweise	Hinterradantrieb
		Art der Bremse	Trommelbremse + elektronische Bremse
		Grad der Wasserdichtigkeit	IPX5
Batterie		Gebrauchstemperatur	-10°C~40°C
		Lagertemperatur	-20°C~60°C
		Kapazität der Batterie	36VDC,7,65Ah
	Nennspannung	36VDC	

Batterie	LadenUmgebungstemperatur	0-45°C
	Smart BMS	Schutz vor Überspannung/Unterspannung/Kurzschluss/Überstrom/Überhitzung usw
Ladegerät	Eingangsspannung	AC100~240V
	Nennausgangsspannung	42V
	Ladezeit	4.5-5.5h
Der motor	Type	Bürstenlosen Hall-Gleichstrommoto
	Nennleistung	350W
	Maximale Ausgangsleistung	600W
Reifen	Art des Reifens	Vollgummireifen.
	Abmessungen der Reifen	9 in.
Stoßdämpfung	Stoßdämpfungsmethode	Vorder- und Hinterachsaufhängung mit Polymerdämpfern.

\* Nennreichweite : Das Fahrzeug wurde auf einer ebenen Straße bei 15 km/h mit einer vollen Ladung, 75 kg Last und einer Umgebungstemperatur von 25°C gemessen.

\* Einige der Faktoren, die die Reichweite beeinflussen, sind Geschwindigkeit, Last, Anzahl der Starts und Stopps, Umgebungstemperatur usw.

ES	Partes	Item	Parámetros
Informaciones básicas		Modelo del producto	YDX3
		Tamaño extendido	1180*575*1200mm
		Tamaño plegado	1180*575*520mm
		Peso neto	18.6kg
Vehículo completo		Distancia de eje	918mm
		Carga máxima	100kg
		Velocidad máxima	eKFV:20km/h(12mph)CE:25km/h(15.5mph) UL:25km/h(15.5mph)
		*Duración nominal	30km(18.6miles)
		Pendiente máxima de ascenso	20%
		Modo de conducción	Tracción trasera

Vehículo completo	Modo de freno	Freno de tambor + freno electrónico
	Clasificación impermeable	IPX5
	Temperatura de servicio	-10°C~40°C
	Temperatura de almacenamiento	-20°C~60°C
Batería	Capacidad de la batería	36VDC,7,65Ah
	Tensión nominal	36VDC
	Temperatura ambiente de carga	0-45°C
	InteligenciaBMS	Protección de sobretensión/bajo tensión/cortocircuito/sobrecorriente/sobrecalentamiento, etc.
Cargador	Tensión de entrada	AC100~240V
	Tensión de salida nominal	42V
	Tiempo de carga	4.5-5.5h
Motor	Modelo	Bürstenlosen Hall-Gleichstrommoto
	Potencia nominal	350W
	Potencia máxima de salida	600W
Neumático	Categoría de neumático	Neumático sin cámara
	Tamaño del neumático	9 pulgadas
Amortiguación	Modo de amortiguación	Absorción de impactos de polímero en voladizo delantero y trasero

\* Duración nominal: obtenida bajo las siguientes condiciones del scooter: plena energía, carga de 75 kg, temperatura ambiente de 25 ° C, carretera plana, velocidad de 15 km / h.

\* Algunos factores que afectan la duración incluyen la velocidad, la carga, el número de arranques y apagados, la temperatura ambiente, etc.

IT

Parte	Articolo	Parametri
Informazioni basiche	Modello	YDX3
	Dimensione aperta	1180*575*1200mm
	Dimensione piegata	1180*575*520mm
	Peso netto	18.6kg

Scooter	Distanza asse	918mm
	Carico massimo	100kg
	Velocità massima	eKFV:20km/h(12mph)CE:25km/h(15.5mph) UL:25km/h(15.5mph)
	*Autonomia nominale	30km(18.6miles)
	Grado massimo di arrampicata	20%
	Modalità di guida	Trazione posteriore
	Metodo del freno	Freno a tamburo + freno elettronico
	Grado di impermeabilità	IPX5
	Temperatura per l'utilizzo	-10°C~40°C
Batteria	Temperatura di conservazione	-20°C~60°C
	Capacità della batteria	36VDC,7,65Ah
	Tensione nominale	36VDC
	Temperatura ambiente per la ricarica	0-45°C
Caricatore	BMS intelligente	Protezione da sovratensione / sottotensione / cortocircuito / sovracorrente / surriscaldamento
	Tensione in entrata	AC100~240V
	Tensione di uscita nominale	42V
Motore	Tempo di ricarica	4.5-5.5h
	Tipologia	Hall BLDC
	Potenza nominale	350W
Pneumatici	Potenza di uscita massima	600W
	Tipologia	Pneumatico sottovuoto
Assorbimento degli urti	Grandezza	9 inches inglese
	Modalità di smorzamento	Assorbimento degli urti a doppi sbalzi anteriore e posteriore

\* Autonomia nominale: misurata quando il veicolo è ricaricato appieno con la portata di 75kg, la temperatura ambientale di 25°C, il terreno pianeggiante, la velocità di 15km/h.

\* Gli elementi che influenzano l'autonomia includono velocità, carico, numero di avviamenti ed arresti, temperatura ambientale ecc.

CN	部件名称	项目	性能参数
基本信息	产品型号		YDX3
	展开尺寸		1180*575*1200mm
	折叠尺寸		1180*575*520mm
整 车	净 重		18.6kg
	轴 距		918mm
	最大载重		100kg
	最高速度		德标20km/h, 国标欧标25km/h, 美标25km/h
	*额定续航		30km(18.6miles)
	最大爬坡坡度		20%
	驱动方式		后轮驱动
	刹车方式		鼓刹+电子刹
	防水等级		IPX5
	使用温度		-10°C~40°C
储存温度		-20°C~60°C	
电 池	电池容量		36VDC,7.65Ah
	额定电压		36VDC
	充电环境温度		0-45°C
	智能BMS		过压/欠压/短路/过流/过热等保护
充电器	输入电压		AC100~240V
	额定输出电压		42V
	充电时间		4.5-5.5h
电 机	类 型		Hall BLDC
	额定功率		350W
	最大输出功率		600W
轮 胎	轮胎类别		真空胎
	轮胎尺寸		9 英寸
减 震	减震方式		前后双悬臂聚合物减震

- \* 额定续航：车辆在满电情况下，75kg载重，环境温度25°C，平坦路面，15km/h速度测得。
- \* 影响续航的一些因素包括速度、负载、启动和停止次数、环境温度等。

### ® Trademark and Legal Statement/Marque et déclaration juridique/Marken-und Rechts Erklärung/Marca comercial y declaración legal/Marchio e dichiarazione legale/ 商标与法律声明

- EN · We have tried the best to cover the description and explanation of all the functions of the scooter while printing the Manual. However, due to the continuous improvement of product characteristics and design changes, your scooter may be different from the color and appearance shown in the Manual, so actual product shall prevail.
- Yadea Technology Group Co., Ltd. reserves all rights.
  - Yadea Technology Group Co., Ltd. Reserves the copyright of the Manual which shall be reproduced without written permission.
  - The right of interpretation of this manual belongs to Yadea Technology Group Co., Ltd.
- FR · Au moment de l'impression, nous avons tenté de couvrir toutes les descriptions et explications des fonctionnalités de la trottinette électrique. Cependant, en raison de l'amélioration constante des caractéristiques du produit et des modifications de conception, votre trottinette peut présenter des écarts de couleur, d'apparence extérieure et d'autres aspects similaires à ceux mentionnés dans ce texte. Veuillez donc prendre en considération le produit réel.
- Tous les droits sont réservés à Yadea Technologies Group Co., Ltd.
  - Le mode d'emploi présent est la propriété exclusive de Yadea Technology Group Co., Ltd. Toute reproduction est strictement interdite sans autorisation écrite préalable de la Société. Les contrevenants seront poursuivis en justice.
  - Le droit d'interprétation du présent mode d'emploi appartient à Yadea Technology Group Co., Ltd.
- DE · Zum Zeitpunkt der Drucklegung haben wir versucht, Beschreibungen und Abbildungen aller Funktionen des Rollers abzudecken. Aufgrund der ständigen Verbesserung der Produkteigenschaften und Designänderungen kann Ihr Roller jedoch in Farbe, Aussehen und anderen Punkten von der Abbildung abweichen. Bitte sehen Sie
- Alle Rechte sind der Yadea Technology Group Limited vorbehalten.
  - Das Urheberrecht dieser Anleitung liegt bei der Yadea Technology Group Limited und darf ohne die schriftliche Zustimmung des Unternehmens nicht nachgedruckt werden; Zuwiderhandlungen werden bestraft.
  - Das Recht zur Auslegung dieser Bedienungsanleitung liegt bei der Yadea Technology Group Limited.

- ES · Hemos tratado de llevar a cabo las descripciones e instrucciones sobre todas las funciones del scooter en el momento de la impresión. Sin embargo, debido a la mejora continua de las características del producto y los cambios en el diseño, el color, la apariencia, etc. de su scooter pueden diferir de lo que se muestra en este manual, consulte el producto real.
- Yadea Technology Group Co., Ltd. Todos los derechos reservados.
  - Los derechos de autor de este manual pertenecen a Yadea Technology Group Co., Ltd., y no se puede reproducir sin el consentimiento por escrito de nuestra empresa. Los infractores serán procesados.
  - El derecho a interpretar este manual pertenece a Yadea Technology Group Co., Ltd.
- IT · Nel momento di stampa, abbiamo tentato di coprire tutte le funzioni dello scooter con le descrizioni ed istruzioni. Tuttavia, a causa del costante miglioramento delle caratteristiche del prodotto ed il cambiamento della progettazione, il scooter Suo varierebbe in colore, aspetto rispetto a quanto presentato nel manuale, per cui prevarrà il prodotto fisico.
- Yadea Technology Group Co., Ltd. riserva tutti i diritti.
  - Il diritto d'autore del presente manuale spetta a Yadea Technology Group Co., Ltd., per cui il manuale non viene riprodotto senza il consenso per iscritto della ns. ditta, altrimenti invocheremo la responsabilità.
  - Il diritto d'interpretazione del presente manuale spetta a Yadea Technology Group Co., Ltd.
- CN · 在印刷时，我们已经尝试涵盖对滑板车所有功能的描述和说明。但是，由于产品特性的不断改进和设计的变化，您的滑板车可能与本文所示的存在颜色、外观方面等偏差，请以实际产品为准。
- 雅迪科技集团有限公司保留所有权利。
  - 本说明书版权归雅迪科技集团有限公司所有，未经本公司书面同意不可翻印，违者必究。
  - 本说明书的解释权归雅迪科技集团有限公司所有。

## Important Information/Informations importantes/Wichtige Informationen/Información importante/Informazioni importanti/ 重要信息

### FCC Compliance Statement

This device complies with Part 15 of the FCC Rules. Operation is subject to the following two conditions: (1) this device may not cause harmful interference, and (2) this device must accept any interference received, including interference that may cause undesired operation.

#### Note:

This equipment has been tested and found to comply with the limits for a Class B digital device, pursuant to Part 15 of the FCC Rules. These limits are designed to provide reasonable protection against harmful interference in a

residential installation. This equipment generates, uses and can radiate radio frequency energy and, if not installed and used in accordance with the instructions, may cause harmful interference to radio communications. However, there is no guarantee that interference will not occur in a particular installation.

If this equipment does cause harmful interference to radio or television reception, which can be determined by turning the equipment off and on, the user is encouraged to try to correct the interference by one or more of the following measures:

- Reorient or relocate the receiving antenna.
- Increase the separation between the equipment and receiver.
- Connect the equipment into an outlet on a circuit different from that to which the receiver is connected.
- Consult the dealer or an experienced radio/TV technician for help.

#### Caution:

Changes or modifications not expressly approved by the party responsible for compliance could void the user's authority to operate the equipment.

This equipment complies with FCC radiation exposure limits set forth for an uncontrolled environment. This transmitter must not be co-located or operating in conjunction with any other antenna or transmitter.

### ISED Compliance Statements

This device contains licence-exempt transmitter(s)/receiver(s) that comply with Innovation, Science and Economic Development Canada's licence-exempt RSS(s). Operation is subject to the following two conditions:

- (1) This device may not cause interference.
- (2) This device must accept any interference, including interference that may cause undesired operation of the device.

This equipment complies with IC RSS-102 radiation exposure limits set forth for an uncontrolled environment.



L'émetteur/récepteur exempt de licence contenu dans le présent appareil est conforme aux CNR d'Innovation, Sciences et Développement économique Canada applicables aux appareils radio exempts de licence. L'exploitation est autorisée aux deux conditions suivantes :

- (1) L'appareil ne doit pas produire de brouillage;
- (2) L'appareil doit accepter tout brouillage radioélectrique subi, même si le brouillage est susceptible d'en compromettre le fonctionnement.

Cet équipement est conforme aux limites d'exposition aux radiations IC CNR-102 établies pour un environnement non contrôlé.

1. The appliance is not to be used by persons (including children) with reduced physical, sensory or mental capabilities, or lack of experience and knowledge, unless they have been given supervision or instruction.
2. Children being supervised not to play with the appliance.

---

3. For a part of class III construction supplied from a detachable power supply unit, the instructions state that the appliance is only to be used with the unit provided. Use only (model: HBL4217-01) Charger.  

## Warning and Caution Statements

The scooter shall be used only for one person.

Accessories and any additional items which are not approved by the Yadea shall not be used.

Suitable height: 120cm-200cm

Don't ride with your shoes off.

WARNING ! As with any mechanical component, a vehicle is subject to high stresses and wear. The various materials and components may react differently to wear or fatigue. If the expected service life for a component has been exceeded, it may break suddenly, therefore risking causing injuries to the user. Cracks, scratches and discoloration in the areas subject to high stresses indicate that the component has exceeded its service life and should be replaced.

Traffic in the city has many obstacles to cross such as curbs or steps. It is recommended to avoid obstacle jumps. It is important to anticipate and adapt your trajectory and speed to those of a pedestrian before crossing these obstacles. It is also recommended to get out of the vehicle when these obstacles become dangerous due to their shape, height or slippage.

WARNING Keep plastic covering away from children to avoid suffocation.

Take the time to learn the basics of the practice to avoid any serious accident that can take place in the first months;

Get closer to your seller so he can refer you to an appropriate training organization.

Avoid high traffic areas or overcrowded areas.

In any case, anticipate your trajectory and your speed while respecting the code of the road, the code of the sidewalk and the most vulnerable.

Notify your presence when approaching a pedestrian or cyclist when you are not seen or heard.

Cross the protected passages while walking.

In all cases, take care of yourself and others.

Do not divert the use of the scooter.

This scooter is not intended for acrobatic use.

Caution, the brake may become hot in use. Do not touch after use.

Regularly check the tightening of the various bolted elements, in particular the wheel axles, the folding system, the steering system and the brake shaft.

Eliminate any sharp edges caused by use.

Do not modify or transform the scooter, including the steering tube and sleeve, stem, folding mechanism and rear brake.