

深圳强芯微科技有限公司

Shenzhen Qxwic Technology Co., Ltd.

深圳市宝安区新桥街道沙企社区中心路18号高盛大厦A1118
A1118, Goldman Sachs Building, No.18 Shaqi Community Center
Road, Xinqiao Street, Bao'an District, Shenzhen, China

承 认 书

S P E C I F I C A T I O N S H E E T

We statement that All measurements were performed radiated and therefore additional antenna gain documentation is not required.

物料编号	
物料名称	线圈组件
物料描述 (型号 属性)	无线充线圈: 0.07*100股线/磁片直径43.6mm/开槽/ 不带背胶/出线20mm/漆锡3mm/感量6.3UH/15W (厚 度小于2.3mm)
首次使用机种	
生产厂家名称	

批准	审核	拟制

- 新物料承认书首次发行
- 对已发行承认书内容作变更: 用新的承认书整本替换旧的承认书
- 对已发行承认书内容作变更: 用新的页面替换旧承认书相应页面, 或添加页面

发送:

供应商 (由采购部负责)	1	品管部 (IQC)	1
采购部(部门存用)	1	工程部 (公司资料)	1

SPECIFICATION

产品型号: DESC	Φ20.5x41-10Ts-0.07*100-00mm-CLB	版本 Rev: A 0	客户 CUST: 淘软料号 Fine P/N: 客户料号 CUST P/N:	
---------------	---------------------------------	----------------	--	--

一、尺寸 DIMENSION:(mm)

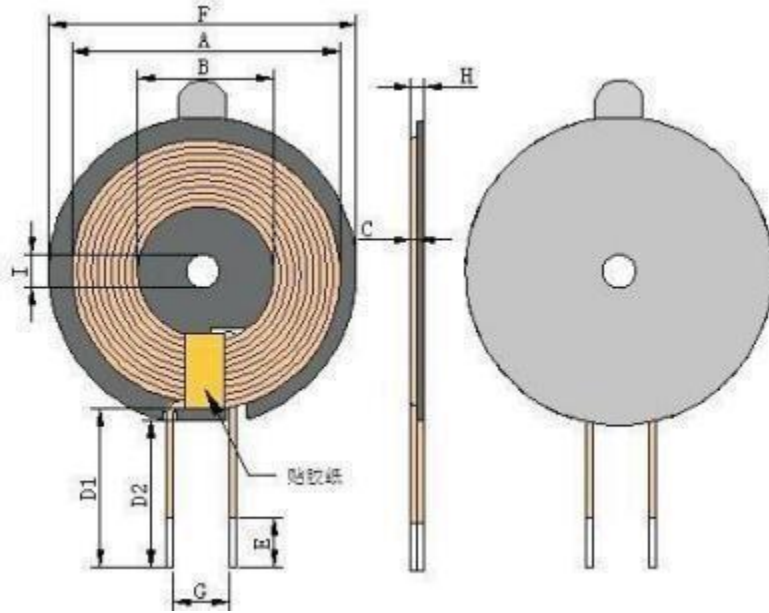

A	40.0±1
B	20.5±0.5
C	0.8+/-0.05
D1	21±1
D2	20±1
E	3±1.5
F	43.5±0.5
G	11.0 ref
H	小于2.3
I	8.0 ref

注:

- 1.线圈贴磁片，磁片尺寸 43.5±0.5mm, 内孔8.0 mm,厚度为 0.8 +/- 0.05 mm,双槽
- 2.线圈出线位置缠宽度8mm ±0.5 高温胶纸。
- 3.贴背胶

二、原理图 SCHEMATIC DIAGRAM:

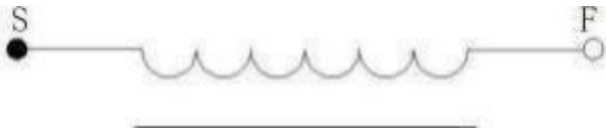

三、绕线参数 Winding Specification:

序号 NO	端子 TERMINAL		线径 WIRE	圈数 Turns	绕线方向 Winding Direction
1	S	F	丝包线 0.07*100P	10Ts	CCW

四、电气特性 ELECTRICAL CHARACTERISTICS:

温度 TEMPERATURE :25 ±10 °C ,湿度 RELATIVE HUMIDITY :65 ±20%

序号 NO	项目 ITEM	端子 TERMINAL	标准 SPECIFICATION	测试条件 TEST FREQUENCY	测试仪器 TEST EQUIPMENTS
1	IND.	S-F	3.8uH ±20%单独线圈	100KHz/1.0V	LCZ METER 1062B
2	IND.	S-F	6.5 uH ±10%加磁片	100KHz/1.0V	LCZ METER 1062B
3	Q 值	S-F	≤75(ref) 加磁片	100KHz/1.0V	LCZ METER 1062B
4	DCR	S-F	≤70m Ω		LCZ METER 502B

拟制/日期 PREPARED BY/DATE 冯伯群 2023/11/26	审核/日期 CHECKED BY/DATE 苏燕平 2023/11/26
--	---

SPECIFICATION

產品型號: DESC	Φ20.5x40-10Ts-0.07*100-20mm-CLB	版本	客戶 CUST:
		Rev: A 0	淘软料号 Fine P/N:
			客户料号 CUST P/N:

五、包装 PACKONG:

5.1 包装图片 Packing pictures:

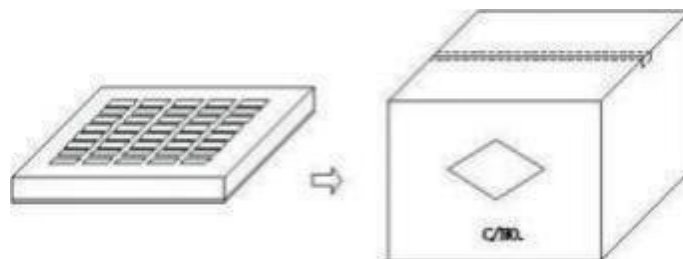

5.2 包装数量及规格 Packing Quantity:

项目 Item	数量 Quantity	材料规格 Material
盒 Box	350 Pcs	370*265*55mm
箱 Big Carton	1400 Pcs	390*270*245mm

5.3 包装以现有包装盘为参照标准，以实际出货包装为准,如有特需要求可以定制。

The packaging shall be based on the existing packing plate and the actual delivery package shall prevail. If there is any requirement, we can customize it.

六、材料清单 Material list:

序号 number	材料名称 Material name	品名描述 Description	制造商 Manufacturer
1	丝包线	丝包线 0.07*100P	东莞市金杰源电子材料有限公司
2	无铅锡条	无铅锡条	深圳市道勤锡业有限公司
3	磁片	Φ43.5*5.0*0.8 mm 锰锌硬磁片	广州睿晶新型材料科技有限公司
4	胶水	201 胶水	东莞市飞泉电子材料有限公司
5	高温胶纸	8mm 宽高温胶纸	东莞市志兴胶带新材料有限公司
6	带孔双面胶	带手撕位圆形直径 41.5mm(ref)背胶	深圳市鸿维达科技有限公司

拟制/日期 PREPARED BY/DATE

审核/日期 CHECKED BY/DATE

冯伯群 2023/11/26

苏燕平 2023/11/26