

**Specification**  
**规格内容**

CUSTOMER P/N :  
客户品名

中利冠达  
Zhongli Guanda (Shenzhen) Intelligent Technology Co., Ltd.

PART NUMBER :  
制造商料号

96QTS610RB01

**1. DIMENSIONS (外形尺寸) : (Unit: mm)**

单位 (Unit) : 毫米 (mm)

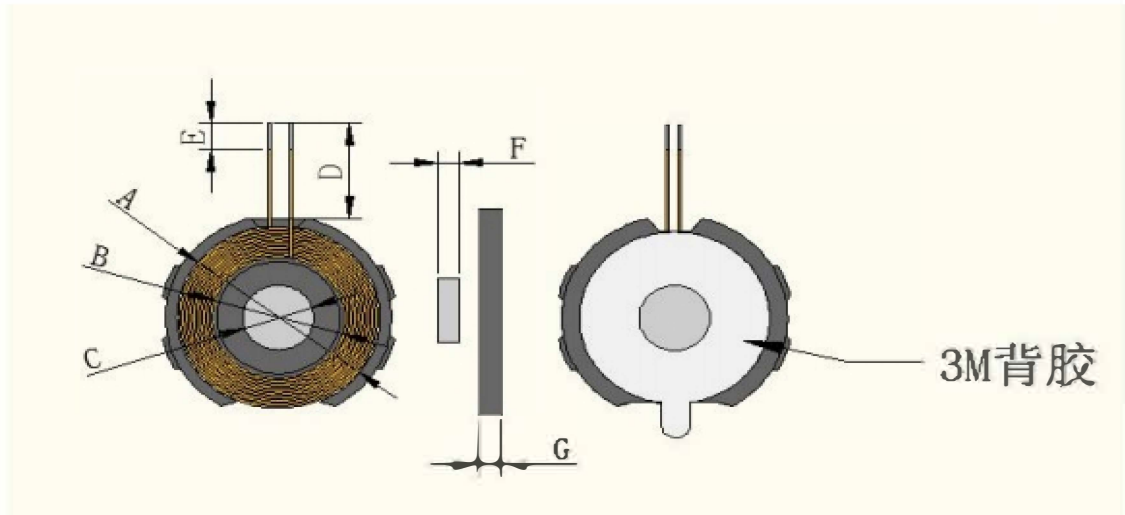

A	B	C	D	E	F	G	
21Max	14±0.5	7.5±0.5	11±1	1.5±0.5	2.2Max	2.8±Max	

**2. WINDING DETAILS(绕线详细说明)**

Coil1

圈数 Turns	线径 Wire Dia	绕线方式疏/密 Wdg. Type Spred/Close	绕线方向 Wdg.Direction	相交 是/否 Intersect Yes/Not
14TS	0.08*24P热风绞线 (Hot Air stranded Wire)	密绕 (Close)	逆绕	是 (Yes)

**3. 电气特性 (ELECTRICAL CHARACTERISTICS) :**

温度 TEMPERATURE:25±10℃,湿度 RELATIVE HUMIDITY:65±10%

序号 NO.	项目 ITEM	端子 TERMINAL	标准 SPECIFICATION	测试条件 TEST FREQUENCY	测试仪器 TEST EQUIPMENTS
Coil 1					
1.	IND	S-F	8.1±0.3	100kHz/V	UC2906A
2.	Q	S-F	20Min	100kHz/V	UC2906A
3.	DCR	S-F	135Max	100kHz/V	UC2906A