

# 承 认 书

SPECIFICATION FOR APPROVAL

客  
户:  
CUSTOMER: \_\_\_\_\_  
客 户 料  
号:  
CUST P/N: \_\_\_\_\_  
煜 耀 料  
号:  
YUYAO P/N: \_\_\_\_\_  
产品型号: \_\_\_\_\_  
D E S T: **Ø20.5\*0.08\*105P\*10TS-6.5UH-40MM**  
日  
期: **2020.07.17**  
DATE: \_\_\_\_\_  
版  
本: **V0**  
VERSION: \_\_\_\_\_

制 定 PREPARED BY	审 核 CHECKED BY	批 准 APPROVED BY	客 户 承 认 CUSTOMER APPROVE
郑少东	姚振东	曹前程	



东莞市煜耀电子科技有限公司

DONGGUAN YUYAO ELECTRONIC TECHNOLOGY CO., LTD

工厂地址: 东莞市塘厦镇莲湖南三横路13号钜鸿智能产业园3楼308

TEL: 0769-82866410

FAX: 0769-82866409

DONGGUAN YUYAO ELECTRONIC TECHNOLOGY CO., LTD

东莞市煜耀电子科技有限公司 TEL: 0769-82866410 FAX: 0769-82866409



# SPECIFICATION APPROVAL

产品型号: D E S T:	Ø20.5*0.08*105P*10TS- 6.5UH-40MM	版本: VERSION:	V0	客户: CUSTOMER:	
				客户料号: CUST P/N:	
				煜耀料号: YUYAO P/N:	A11

一、尺寸 DIMENSION: (mm)

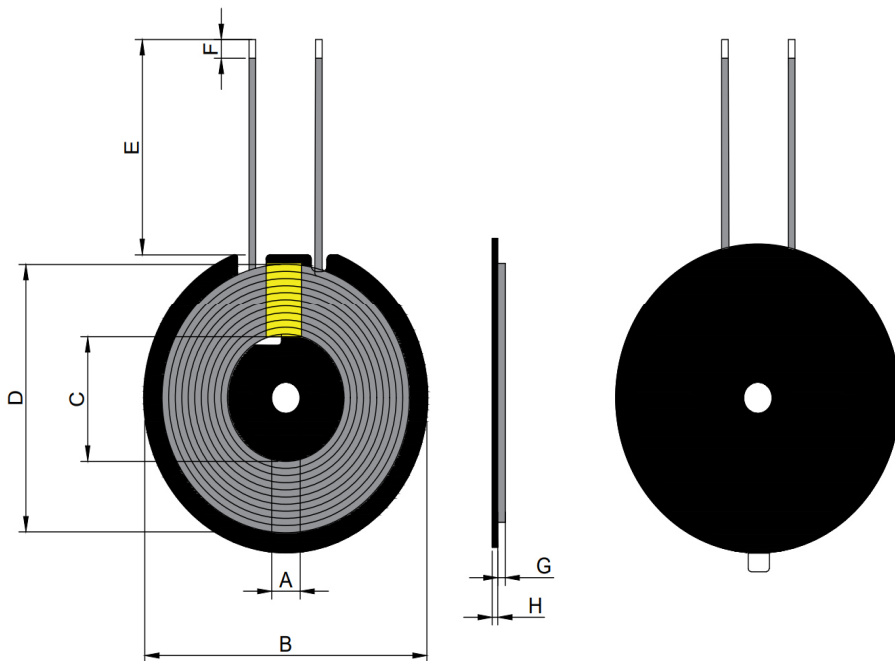

A	5.3±0.1
B	50±0.5
C	20.5±0.5
D	42±0.5
E	40±1
F	3±1
G	1.3±0.1
H	0.8±0.05
I	
J	
K	
L	

备注：两根引线交接，两线之间缠8mm高温胶带，磁片背面贴双面胶

制定/日期 PREPARED BY/DATE	审核/日期 CHECKED BY/DATE
郑少东/2020.07.17	姚振东/2020.07.17

DONGGUAN YUYAO ELECTRONIC TECHNOLOGY CO., LTD

东莞市煜耀电子科技有限公司 TEL: 0769-82866410 FAX: 0769-82866409

## SPECIFICATION APPROVAL

产品型号: D E S T:	Ø20.5*0.08*105P*10TS- 6.5UH-40MM	版 本: VERSION:	V0	客 户: CUSTOMER:	
				客 户 料 号: CUST P/N:	
				煜 耀 料 号: YUYAO P/N:	A11

### 二、原理图 SCHEMATIC DIAGRAM:



### 三、绕线参数 WINDING SPECIFICATION:

序号 NO	端子 TERMINAL	线径 WIRE	圈数 TURNS	绕线方向 WINDING DIRECTION
1	S    F	0.08*105P	10TS	逆时针

### 四、电气特性 ELECTRICAL CHARACTERISTICS:

温度 TEMPERATURE: 25°C±10°C, 湿度 RELATIVE HUMIDITY: 65±20%

序号 NO	项目 ITEM	端子 TERMINAL	标准 SPECIFICATION	测试条件 TEST FREQUENCY	测试仪器 TEST EQUIPMENTS
1	IND	S-F	3.8UH±10%单线圈	100KHZ/1V	LCZ METER1062B
2	IND	S-F	6.5UH±10%带磁片	100KHZ/1V	LCZ METER1062B
3	DCR	S-F	64mΩ MAX	1KHZ/1V	TH2810
4	Q值	S-F	47MIN	100KHZ/1V	LCZ METER1062B

制定/日期 PREPARED BY/DATE	审核/日期 CHECKED BY/DATE
郑少东/2020.07.17	姚振东/2020.07.17

DONGGUAN YUYAO ELECTRONIC TECHNOLOGY CO., LTD

东莞市煜耀电子科技有限公司 TEL: 0769-82866410 FAX: 0769-82866409

## SPECIFICATION APPROVAL

产品型号: D E S T:	Ø20.5*0.08*105P*10TS- 6.5UH-40MM	版 本: VERSION:	V0	客户: CUSTOMER:	
				客户料号: CUST P/N:	
				煜耀料号: YUYAO P/N:	A11

### 五, 产品实物图 PRODUCT PICTURE

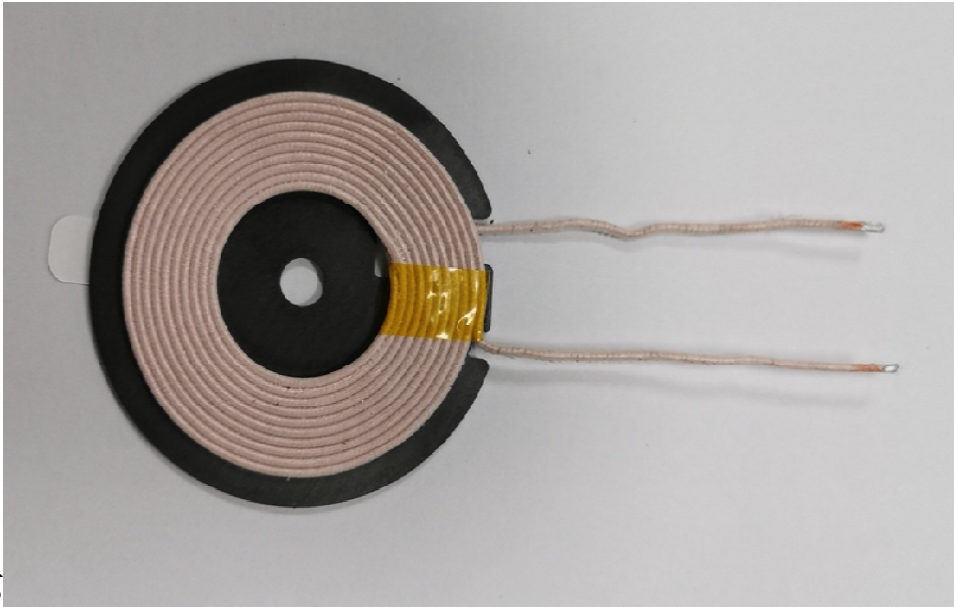

六

序号 NO	材料名称 MATERIAL NAME	品名描述 DESCRIPTION	制造商 MANUFACTURER
1	线 材	0.08*105P丝包线	RH
2	磁 片	Ø50*5.3*0.8mm L槽铁氧体磁片	KHF
3	锡 条	高温环保锡	DB
4	胶 水	BE885-9007	BR
5	胶 带	8mm高温胶带	
6	背 胶	双面胶	
7	包 装	珍珠面	

备注: REMARK: 以上物料符合ROHS 2.0+REACH环保要求

制定/日期 PREPARED BY/DATE	审核/日期 CHECKED BY/DATE
郑少东/2020.07.17	姚振东/2020.07.17