

**USER MANUAL**  
HM003  
3 in 1 Wireless Charger Station  
EN DE FR ES IT JP

Dong Building A, Hengyi Industrial Park, Dongying Township,  
Road Longhua District, Shouwen Street 518109 China  
Design: YINXIN  
MFG: AN CHINA

Before using the device, please read the user manual carefully to ensure safe and correct use.  
Please visit [www.namam.cc](http://www.namam.cc) for the latest information, etc.  
Version 1.0

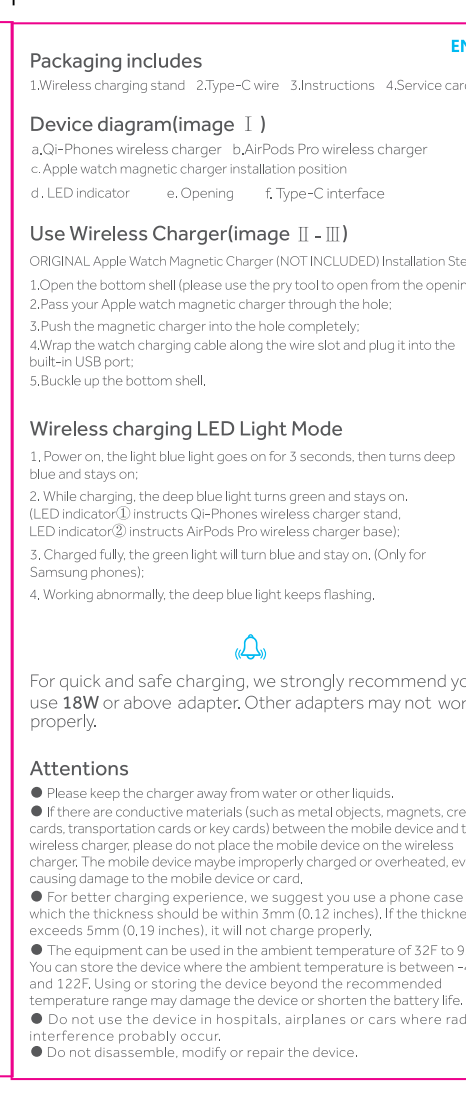
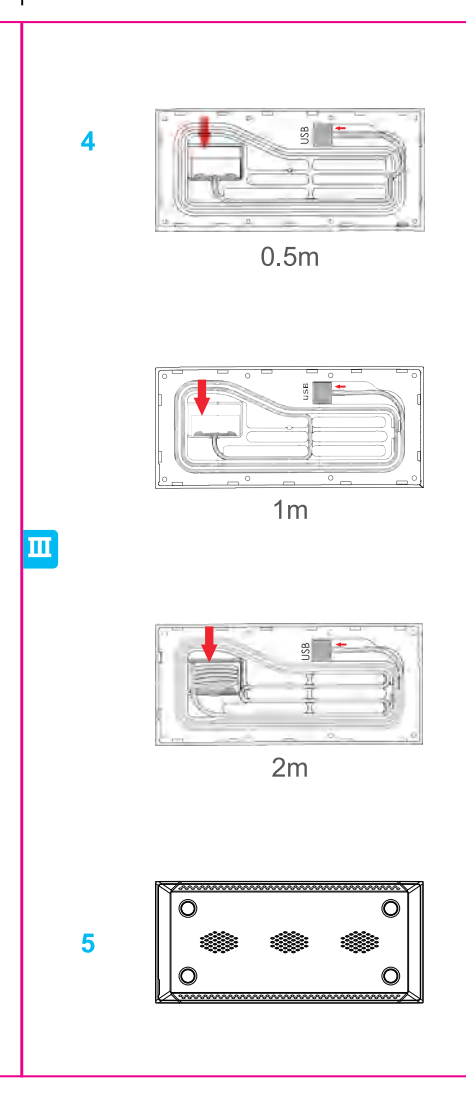
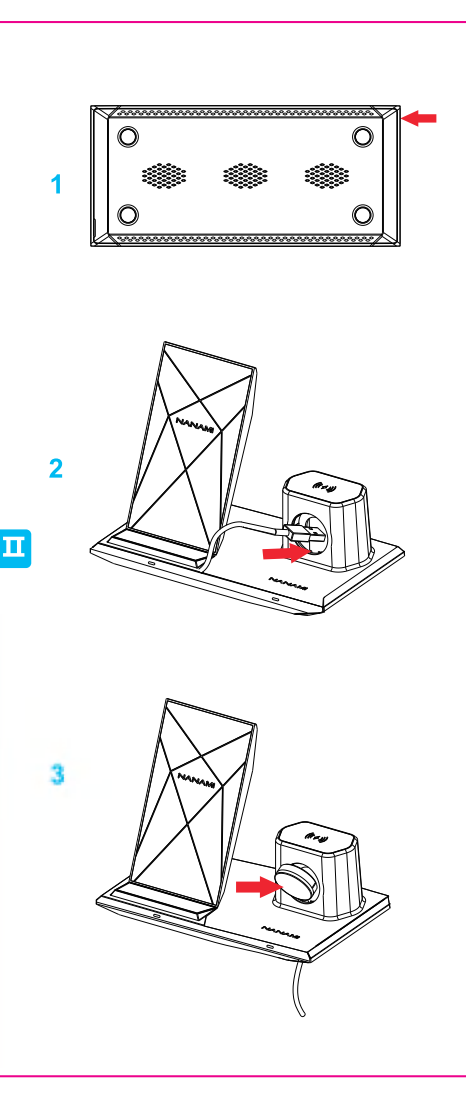
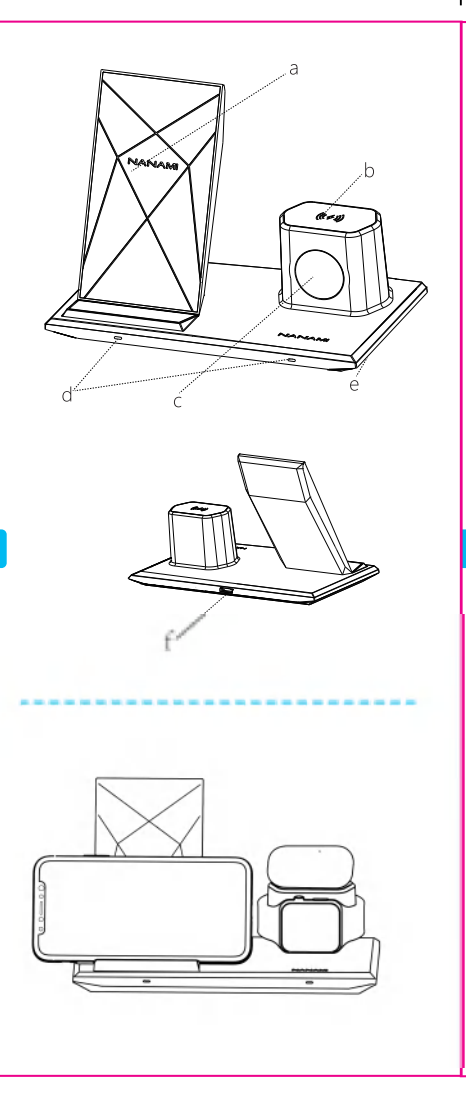

**Packaging includes**  
1. Wireless charging stand 2. Type-C cable 3. Instructions 4. Service card

**Device diagram (Image 1)**  
a. Qi-Phone wireless charger b. AirPods Pro wireless charger  
c. Apple watch magnetic charger installation position  
d. LED indicator e. Opening f. Type-C interface

**Use Wireless Charger (Image II - III)**  
CRITICAL: Apple Watch Magnetic Charger (MFL) INCL. DO NOT USE WITH OTHER CHARGERS.  
1. Open the bottom shell please use the pry tool to open from the opening.  
2. Place your Apple watch magnetic charger through the hole.  
3. Push the magnetic charger into the hole completely.  
4. Wrap the watch charging cable above the wire slot and plug it into the bottom USB port.  
5. Buckle up the bottom shell.

**Wireless charging LED Light Mode**  
1. Power on: the light blue light glows for 3 seconds, then turns deep blue and stays on.  
2. While charging: the deep blue light turns green and stays on.  
LED indicator 1: AirPods Pro wireless charger stand.  
LED indicator 2: Apple Watch Pro wireless charger stand.  
3. Charged fully: the green light will turn blue and stay on. Only for Samsung phones.  
4. Working normally: the deep blue light keeps flashing.

For quick and safe charging, we strongly recommend you use 18W or above adapter. Other adapters may not work properly.

**Attentions**  
● Please keep the charger away from water or other liquids.  
● If there are conductor materials (such as metal objects, magnets, credit cards, transportation cards) or any metal between the mobile device and the wireless charger, please do not place the mobile device on the wireless charger. The mobile device may be damaged or overheat, even causing damage to the mobile device or card.  
● For better charging experience, we suggest you use a phone case of which the thickness should be within 3mm (0.12 inches). If the thickness exceeds 3mm (0.12 inches), it will not charge properly.  
● The equipment can be used in the ambient temperature of 32°F to 95°F. You can store the device where the ambient temperature is between -4°F and 122°F. Using or storing the device beyond the recommended temperature range may damage the device or shorten the battery life.  
● Do not use the device in hospitals, airplanes, or cars where radio interference is probably occur.  
● Do not disassemble, modify or repair the device.

**Verpackung beinhaltet**  
1. Drahtlos Ladegerät 2. Type-C-Kabel 3. Anleitung 4. Servicekarte

**Geräte diagramm (Bild 1)**  
a. Qi-Phone kabellos Ladegerät b. AirPods Pro kabellos Ladegerät  
c. Apple Watch magnetisches Ladegerät Installationsposition  
d. LED-Anzeige e. Öffnung f. Type-C-Schnittstelle

**Verwenden des drahtlosen Ladegeräts (Bild II - III)**  
WICHTIG: Apple Watch Magnetisches Ladegerät (MFL) INKL. NICHT MIT ANDEREN LADGERÄTEN VERWENDEN.  
1. Öffnen Sie die untere Schale Bitte benutzen Sie das Aufhebel-Werkzeug zum Öffnen an der Öffnung.  
2. Platzieren Sie Ihre Apple Watch Magnetisches Ladegerät durch das Loch.  
3. Schieben Sie das magnetische Ladegerät vollständig ins Loch.  
4. Wickeln Sie das Ladekabel über die Drahtschleife und stecken Sie es in den USB-Anschluss.  
5. Schließen Sie die untere Schale fest.

**Kabelloses Aufladen LED-Lichtmodus**  
1. Ein: Das hellblaue Licht leuchtet 3 Sekunden lang, aufhört dann tiefblau und bleibt an.  
2. Während des Ladegeräts: Das tiefblaue Licht wird grün und bleibt an.  
LED-Anzeige 1: zeigt den Status des kabellosen Qi-Phone-Ladegeräts an.  
LED-Anzeige 2: zeigt den Status des kabellosen Apple Watch-Ladegeräts an.  
3. Voll aufgeladen: Das grüne Licht wird blau und bleibt an. Nur für Samsung Handys.  
4. Normal arbeiten: Das tiefblaue Licht blinkt weiter.

Für schnelles und sicheres Laden Wir empfehlen dringend, einen Adapter mit 18 W oder höher zu verwenden. Andere Adapter funktionieren möglicherweise nicht richtig.

**Attentions**  
● Bitte halten Sie das Ladegerät von Wasser oder anderen Flüssigkeiten fern.  
● Wenn sich zwischen dem Ladegerät und dem zu ladenden Ladegerät leitende Materialien (wie Metallgegenstände, Magnete, Kreditkarten, Transportkarten oder SIM-Karten) befinden, legen Sie das Mobilgerät bitte nicht auf das kabellose Ladegerät. Das mobile Gerät könnte unversehrt aufgeladen oder überhitzt werden und sogar Schäden am mobile Gerät oder Karte verursachen.  
● Für ein besseres Ladeerlebnis empfehlen wir Ihnen, eine Handyhülle zu verwenden, dessen Dicke nicht mehr als 3 mm (0,12 Zoll) beträgt. Wenn die Hüllendicke mehr als 3 mm (0,12 Zoll) beträgt, wird es nicht richtig aufgeladen.  
● Das Gerät kann bei einer Umgebungstemperatur von 32°C bis 35°C verwendet werden. Sie können das Gerät dort lagern, wo die Umgebungstemperatur zwischen -4°C und 52°C liegt. Die Verwendung oder Lagerung des Geräts außerhalb des empfohlenen Temperaturbereichs kann das Gerät beschädigen oder die Lebensdauer des Akkus verkürzen.  
● Verwenden Sie das Gerät nicht in Krankenhäusern, Flugzeugen oder Autos, wo ein radioelektrisches Störgeräusch auftreten kann.  
● Nehmen Sie das Gerät nicht auseinander, modifizieren oder reparieren Sie es nicht.

**L'emballage comprend**  
1. Support de charge sans fil 2. Câble de type C 3. Instructions 4. Carte de service

**Diagramme de l'appareil (Image 1)**  
a. Chargeur sans fil Qi-Phone b. Chargeur sans fil AirPods Pro  
c. Position d'installation du chargeur magnétique de l'Apple Watch  
d. Indicateur LED e. Coque inférieure f. Interface de type C

**Utilisez un Chargeur Sans Fil (Image II - III)**  
CRITICAL: Apple Watch Magnetic Charger (MFL) INCL. DO NOT USE WITH OTHER CHARGERS.  
1. Ouvrez la coque inférieure Veuillez utiliser l'outil de levage pour ouvrir depuis l'ouverture.  
2. Placez votre chargeur magnétique sur votre Apple dans le trou.  
3. Poussez le chargeur magnétique complètement dans le trou.  
4. Enroulez le câble de chargement de la montre le long de la fente de fil et branchez-le dans le port USB inférieur.  
5. Attachez la coque inférieure.

**Mode d'éclairage DEL de charge sans fil**  
1. Allumer: le lumière bleue d'allume pendant 3 secondes, puis reste profondément bleu et reste on.  
2. Pendant la charge: le lumière bleue profond devient vert et reste allumé à l'état LED 1. Indique le statut du chargeur sans fil Qi-Phone. Indicateur LED 2. Indique le statut du chargeur sans fil AirPods Pro.  
3. Chargé complètement: le green light will turn blue and stay on. Only for Samsung phones.  
4. Fonctionnement normal: le lumière bleue profonde continue de clignoter.

Chargement rapide et sûr nous recommandons fortement d'utiliser un adaptateur 18 W ou plus. D'autres adaptateurs peuvent ne pas fonctionner correctement.

**Attentions**  
● Gardez le chargeur loin de l'eau ou d'autres liquides.  
● Si y a des matériaux conducteurs (tels que des objets métalliques, aimants, cartes de crédit, cartes de transport ou cartes SIM) entre le chargeur mobile et le chargeur sans fil, veuillez ne pas placer l'appareil mobile sur le chargeur sans fil. L'appareil mobile peut être endommagé, surchauffer, ou causer d'autres dommages à l'appareil mobile ou à la carte.  
● Pour une meilleure expérience de charge, nous vous suggérons d'utiliser un étui de téléphone dont l'épaisseur soit inférieure à 3 mm (0,12 pouce). Si l'épaisseur dépasse 3 mm (0,12 pouce), il ne se chargera pas correctement.  
● L'équipement peut être utilisé à une température ambiante de 32°F à 95°F. Vous pouvez ranger l'appareil à une température ambiante comprise entre -4°F et 122°F. L'utilisation ou le stockage de l'appareil au-delà de la gamme de températures recommandées peut endommager l'appareil ou raccourcir la durée de vie de la pile.  
● Ne Utilisez pas l'appareil dans les hôpitaux, les avions ou les voitures où une interférence radio peut probablement se produire.  
● Ne démontez pas, ne modifiez pas et ne réparez pas l'appareil.

**El embalaje incluye**  
1. Soporte de carga inalámbrico 2. Cable tipo C 3. Instrucciones 4. Tarjeta de servicio

**Diagrama del dispositivo (Imagen 1)**  
a. Cargador inalámbrico Qi-Phone b. Cargador inalámbrico AirPods Pro  
c. Posición de instalación del cargador magnético de reloj Apple Watch  
d. Indicador LED e. Carcasa inferior f. Interfaz de tipo C

**Usar cargador inalámbrico (Imagen II - III)**  
CRITICAL: Apple Watch Magnetic Charger (MFL) INCL. DO NOT USE WITH OTHER CHARGERS.  
1. Abrir la carcasa inferior Utilice el herramienta de palanca para abrir desde la abertura.  
2. Coloque el cargador magnético de reloj Apple dentro del orificio.  
3. Empuje el cargador magnético completamente dentro del orificio.  
4. Enrolle el cable de carga del reloj a lo largo de la ranura del cable y conéctelo al puerto USB inferior.  
5. Attache la cubierta inferior.

**Modo de luz LED de carga inalámbrica**  
1. Encendido: la luz azul se enciende durante 3 segundos, luego se vuelve azul profundo y permanece encendido.  
2. Durante la carga: la luz azul profunda se vuelve verde y permanece encendida. LED 1. Indica el estado del cargador inalámbrico Qi-Phone. Indicateur LED 2. Indica el estado del cargador inalámbrico AirPods Pro.  
3. Cargado completamente: la luz verde se vuelve azul y permanece encendida. Solo para teléfonos Samsung.  
4. Funcionando normal: la luz azul profunda continúa parpadeando.

Para una carga rápida y segura, le recomendamos encarecidamente que utilice un adaptador de 18 W o superior. Es posible que otros adaptadores no funcionen correctamente.

**Atenciones**  
● Mantenga el cargador alejado del agua u otros líquidos.  
● Si hay materiales conductores (como objetos metálicos, tarjetas de crédito, tarjetas de transporte o tarjetas SIM) entre el dispositivo móvil y el cargador inalámbrico, no coloque el dispositivo móvil sobre el cargador inalámbrico. El dispositivo móvil puede estar dañado, sobrecalentarse o causar otros daños al dispositivo móvil o a la tarjeta.  
● Para una mejor experiencia de carga, le sugerimos que use una carcasa para teléfono cuyo espesor sea inferior a 3 mm (0,12 pulgadas). Si el espesor excede los 3 mm (0,12 pulgadas), no se cargará correctamente.  
● El equipo se puede usar a una temperatura ambiente de 32°F a 95°F. Puede almacenar el dispositivo donde la temperatura ambiente sea entre -4°F y 122°F. Utilizar o almacenar el dispositivo más allá del rango de temperatura recomendada puede dañar el dispositivo o acortar la vida útil de la batería.  
● No utilice el dispositivo en hospitales, aviones o automóviles donde probablemente ocurran interferencias de radio.  
● No desmonte, modifique ni repare el dispositivo.

**La confezione include**  
1. Supporto di ricarica wireless 2. Cavo di tipo C 3. Istruzioni 4. Carta di servizio

**Schema del dispositivo (Immagine 1)**  
a. Caricatore wireless Qi-Phone b. Caricatore wireless AirPods Pro  
c. Posizione di installazione del caricatore magnetico di Apple Watch  
d. Indicatore LED e. Carcasa inferiore f. Interfaccia Type-C

**Utilizzo del Caricabatterie Wireless (Immagine II - III)**  
CRITICAL: Apple Watch Magnetic Charger (MFL) INCL. DO NOT USE WITH OTHER CHARGERS.  
1. Aprire il coperchio inferiore lo spazio di utilizzare l'attrezzo apposito per fare leva dall'apertura.  
2. Posizionare il caricatore magnetico di Apple Watch attraverso l'orificio.  
3. Spingere il caricatore magnetico completamente nel foro.  
4. Avvolgere il cavo di ricarica del orologio lungo la fessura e collegarlo al porto USB inferiore.  
5. Attaccare il coperchio inferiore.

**Modalità di carica wireless con Luce a LED**  
1. Accensione: la luce azzurra si accende per 3 secondi poi diventa blu profondo e rimane accesa.  
2. Durante la ricarica: la luce blu profonda si illumina verde e rimane accesa.  
LED 1. Indicatore LED 2. Indica lo stato del caricabatterie wireless Qi-Phone. L'indicatore LED 2. Indica lo stato del caricatore wireless AirPods Pro.  
3. Carica completamente: la luce verde si illumina blu e continua a lampeggiare.  
4. Funzionando in modo anomalo: la luce blu profonda continua a lampeggiare.

Per una ricarica rapida e sicura, consigliamo vivamente di utilizzare un adattatore da 18 W o superiore. Altri adattatori potrebbero non funzionare correttamente.

**Attenzione**  
● Tenere il caricabatterie lontano da acqua o altri liquidi.  
● Se fra il dispositivo mobile e il caricabatterie wireless sono presenti materiali conduttivi (come oggetti metallici, magneti, carte di credito, tessere dei trasporti o schede SIM) tra il dispositivo mobile e il caricabatterie wireless, il dispositivo mobile potrebbe essere sovriscaldato o danneggiato, o causare altri danni al dispositivo mobile o alla scheda.  
● Per un'esperienza di ricarica migliore, suggeriamo di utilizzare una custodia per telefono con uno spessore massimo di 3 mm (0,12 pollici). Se lo spessore supera i 3 mm (0,12 pollici), non caricherà correttamente.  
● L'apparecchio può essere utilizzato a una temperatura ambiente compresa tra 32°F e 95°F. È possibile conservare l'apparecchio dove la temperatura ambiente è compresa tra -4°F e 122°F. Utilizzare o conservare il dispositivo a temperature diverse da quelle raccomandate può danneggiare il dispositivo o ridurre la durata della batteria.  
● Non utilizzare il dispositivo in ospedali, aerei o automobili dove potrebbero verificarsi interferenze radio.  
● Non smontare, modificare o riparare il dispositivo.

**パッケージ仕様**  
1.充電器本体 2.USB Type-Cケーブル 3.取扱説明書  
4.サービスカード

**各部の名称(図1)**  
a. Qi-Phone無線充電器 b. AirPods Pro無線充電器  
c. Apple Watch磁気充電器取り付け位置  
d. LEDインジケータ e. Type-Cポート端子

**使用方法(図II - III)**  
Watch充電器の装着方法(Watch充電器は付属しません)  
1.開梱のステップで開け口に差し込んで、蓋の裏を開きます。  
2. Watchの充電器の磁気部分を充電器の開口部から入れます。  
3. Apple Watchの充電ケーブルを蓋の裏の溝に沿って挿入し、裏蓋を閉じます。  
4. USBケーブルを充電器の裏面に差し込み、電源ケーブルを充電器の裏面に差し込みます。

**LED各種状態方法**  
1.電源を入れると、インジケータが青色(深い青)で数秒点灯します。その後、深青色(深い青)で点灯し続けます。  
2. デバイスを充電中に、インジケータが緑色に変わります。  
3. 充電完了後、Samsung製のスマートフォンは青色、インジケータは緑色で点灯し続けます。iPhone以外のスマートフォンの場合、インジケータは緑色のまま点灯します。  
4. 充電異常または充電エラーが発生している場合、インジケータはブルーで点灯し続けます。

**ご使用の注意事項**  
● 充電器の液体と近くの場合に設置することをご遠慮ください。  
● Qi-Phone無線充電器とデバイスの間に、電圧伝導可能な物質(金属製品、クレジットカード、交通カード)などが入っていると、充電が正常に行きません。  
● Qi-Phoneを充電したい場合、厚さ3mm程度のケースをお勧めします。最大厚さ5mmに超えると、充電ができなくなるため、ご注意ください。  
● 本製品は温度0-35°C(32-95°F)の環境に正常に使用できます。また、保管は-4-122°F(22-50°C)の範囲に保たれてください。保管温度が推奨範囲を超えると、本製品を壊すまたはデバイスの電池寿命を短縮する恐れがあります。  
● 病院などの電磁波干渉が強い場所、飛行機、自動車などで使用することをご遠慮ください。  
● ご自身で内部を開けたり、改修したりした修理することをご遠慮ください。

**FCC STATEMENT :**  
This device complies with Part 15 of the FCC Rules. Operation is subject to the following two conditions:  
(1) This device may not cause harmful interference, and  
(2) This device must accept any interference received, including interference that may cause unintended operation.  
Warning: Charger or modifications not expressly approved by the party responsible for compliance could void the user's authority to operate the equipment.

**FCC Radiation Exposure Statement:**  
This equipment complies with FCC radiation exposure limits set forth for an uncontrolled environment. This equipment should be installed and operated with minimum distance 20cm between the radiator & your body.