

注意事项：

位置尺寸参照CAD图档

变更记录

序号	变更内容	版本	日期

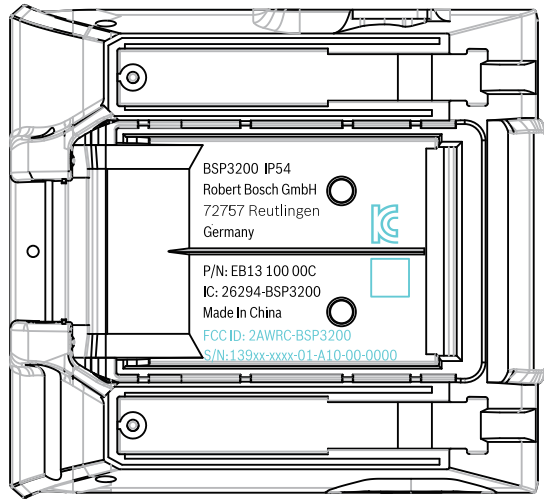

镭雕图档1:1



FCC ID: 2AWRC-BSP3200
S/N: 139xx-xxxx-01-A10-00-0000

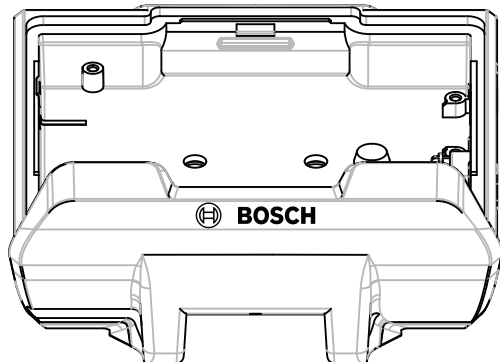

技术要求:

- 1、物料代码：1.100.01.02334
- 2、印刷颜色：/（以签样实物为准）；
- 3、图档中①~②为重点控制尺寸,如没有标明尺寸请按图档内容1:1测量，样品须提供尺寸测量报告给盈趣。
- 4、印刷图档请按图档1:1的比例来做菲林、印刷网板、印刷钢板
- 5、印刷内容的外观不可有毛刺、锯齿、变形、漏底色、重影等缺陷。
- 6、印刷性能须符合盈趣性能测试标准,样品须提供测试报告给盈趣；
- 7、供应商不得私自变更图档,必须得到盈趣批准后方可变更图档。
- 8、所有使用材质必须符合GB38507-2020油墨VOCs限值要求，所有使用材质必须符合RoHS 2.0、REACH、邻苯13P等全球相关环保法律、法规要求，具体见Intretech-EW-04有害物质管理标准；

本图纸及设计为盈趣所有，不得翻版。

厦门盈趣科技股份有限公司 Xiamen Intretech Inc.			项目	900603			
绘图	黄德华21-12-02	部件名称	底座	版本	V0.1	比例	1 : 1
审核		材 料	PA6GF30		页 数	1/1	
批准		图 号					

注意事项 :

位置尺寸参照CAD图档

变更记录

序号	变更内容	版本	日期

图档2 : 1

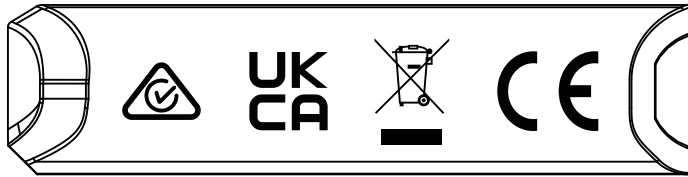

图档1 : 1



技术要求:

- 1、物料代码 : 1.100.01.02338
- 2、印刷颜色 : / (以签样实物为准) ;
- 3、图档中①~②为重点控制尺寸,如没有标明尺寸请按图档内容1:1测量,样品须提供尺寸测量报告给盈趣.
- 4、印刷图档请按图档1:1的比例来做菲林、印刷网板、印刷钢板
- 5、印刷内容的外观不可有毛刺、锯齿、变形、漏底色、重影等缺陷.
- 6、印刷性能须符合盈趣性能测试标准.样品须提供测试报告给盈趣 ;
- 7、供应商不得私自变更图档,必须得到盈趣批准后方可变更图档.
- 8、所有使用材质必须符合GB38507-2020油墨VOCs限值要求,所有使用材质必须符合RoHS 2.0、REACH、邻苯13P等全球相关环保法律、法规要求,具体见Intretech-EW-04有害物质管理标准;

本图纸及设计为盈趣所有,不得翻版。

厦门盈趣科技股份有限公司 Xiamen Intretech Inc.			项目	900603			
绘图	黄德华21-11-17	部件名称	右盖板	版本	V0.1	比例	
审核		材料	PA6GF30		页数	1/1	
批准		图号					