

深圳市亿钵电子有限公司

客户/Client

名称/TYPE

A11/G50 发射线圈

产品型号

Model NO

SG-A11 G50-6.5UH

客户料号

Client p/NO

工程编号

日期/Date

2022-6-28

本公司工程部/For	
修改内容/	认可日期/

编制/Prepared

审核/Checked

认可/Approved

客户认可回签		
工程	认可/QC	认可日期

一、线圈工艺/

NO	绕组	线规	匝数	绕线方向	备注
1	N1	2UEW-B-0.08*105P*1.1	10TS	CCW	

深圳市亿钵电子有限公司

2					
---	--	--	--	--	--

二. 电气性能/FEATURES:

1.测试条件 (Test conditions) : 25°C,65%RH@100KHz/1V

1.1 电感量 (Inductance)

1.11 L0A (单独线圈) =3.3uH±20%

1.12 L0A(线圈+磁片)=6.5uH±10%

1.2 Q 值=70MIN

1.3 直流电阻 (DCR) : 55mΩ MAX

1.4 工作温度(Operating Temperature): -25°C~85°C

2.测试仪器(Test instrument): L:创达 1068+1310;DCR:502BC;SIZE:Callipers

3.材料清单

NO	项目	材料
1	WIRE	φ 0.08*105p*1.1 2UEW-1.0mm
2	FERRITE	50*0.56*1.0 L双槽 铁氧体硬磁
3	GLUE	白胶
4	SOLDER	XCD-907B
5	Adhesive	
6	High temperature adhesive	6MM 高温胶带
7		
8		

三. 电路图/CIRCUIT DIAGRAM

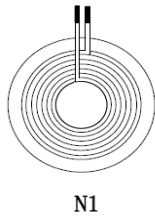

单位： MM

四. 外形图/OUTSIDE DIAGRA

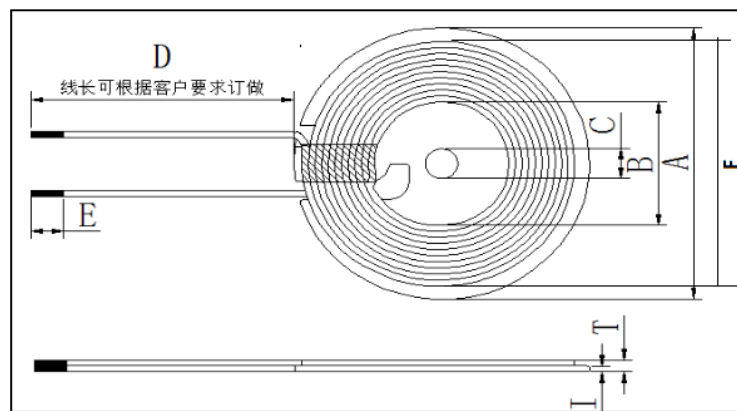

注：线圈出线位置缠绕 8MM (ref) 高温胶纸

标准	A	B	C	D	E	F	I	T
STD	50±1.0	20.5	5.0±0.5	6±2	2-3	43±1.2	1.0±0.1	2.2Max

单位： MM

五. 包装/PACKAGE

5.1 包装图片 Packing pictures:

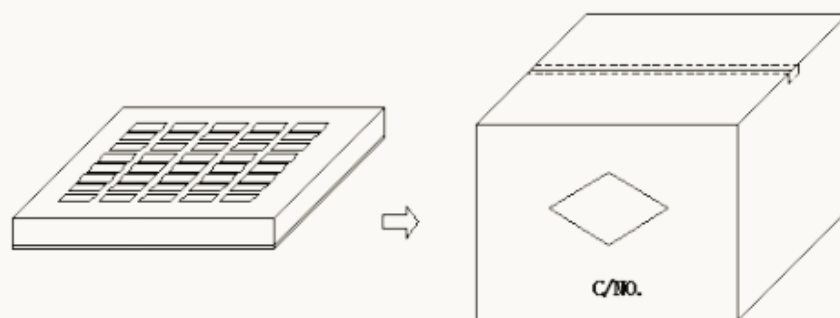

5.2 包装数量及规格 Packing Quantity:

项目 Item	数量 Quantity	材料规格 Material
盒 Box	350 Pcs	345*330*50 mm
箱 Big Carton	1440 Pcs	360*340*280 mm

5.3 包装以现有包装盘为参照标准，以实际出货包装为准，如有特需要求可以定制。

六、贮存和使用条件 Storage and Use condition

6.1 贮存条件 Storage condition

6.1.1 建议贮存条件：温度 $-25^{\circ}\text{C} \sim 85^{\circ}\text{C}$ ，湿度 70% (Max.)

Recommended keeping conditions: $-25^{\circ}\text{C} \sim 85^{\circ}\text{C}$, 70%RH (Max.)

6.1.2 贮存期限：自生产之日起六个月内

Storage life : Within the limits of six months from being produced.

6.2 使用条件 Use condition

使用条件限制：温度 $=-25^{\circ}\text{C} \sim 85^{\circ}\text{C}$ ，湿度 $\leq 90\%$

Use condition limit: $T=-25^{\circ}\text{C} \sim 85^{\circ}\text{C}$, $\text{RH} \leq 90\%$.