

# REXING®

## V1P-4K Quick Start Guide

- JP** クイックスタートガイド
- FR** Guide de démarrage rapide
- IT** Guida di avvio rapido
- SP** Guía de inicio rápido
- DE** Schnellstartanleitung

# Table of Contents

page

## English

Overview	4
What's in the Box	5
Camera Overview	6
Installation	8
Basic Operation	13

## 日本語

はじめに	20
セット内容	21
製品の概要	22
画面のアイコン	24
基本操作	29

## Français

Aperçu	36
Que contient la Boîte	37
Aperçu de la Caméra	38
Installation	40
Opération de Base	45

## Italiano

Descrizione	52
Nella Confezione	53
Descrizione Telecamera	54
Installazione	56
Funzionamento Base	61

## Español

Visión General	68
Qué hay en la Caja	69
Resumen de la Cámara	70
Instalación	72
Operación Básica	77

## Deutsch

Übersicht	84
Verpackungsinhalt	85
Kamera übersicht	86
Installation	88
Grundbedienung	93

# 1. Overview

## Thank you for choosing **REXING!**

We hope you love your new products as much as we do. If you need assistance, or have any suggestions to improve it, please contact us.

 [care@rexingusa.com](mailto:care@rexingusa.com)

 (877) 740-8004

Our support team will respond to you as soon as possible.  
Always a surprise in Rexing.

### Check us out here

- <https://www.facebook.com/rexingusa/>
- <https://www.instagram.com/rexingdashcam/>
- <https://www.rexingusa.com/support/registration/>
- <https://www.rexingusa.com/support/product-support/>

 Facebook



 Instagram



 Site



 Product Support



## 2.What's in the box



1. Rexing VIP-4K Dash Cam
2. Car Charger
3. Mount Plate & 3M Adhesive
4. Mini-USB Cable
5. Rear Camera
6. Cable Management Tool
7. Cable Clips©
8. Quick Start Guide
9. Safety Guide

### 3. Camera Overview

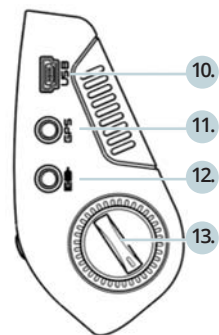
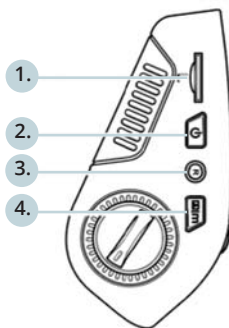

1. Micro SD Card Slot
2. Power Button
3. Reset Button
4. Menu Button
5. Mode Button
6. REC (Record) Button \*
7. OK (Con firm) Button \*\*
8. MIC (Microphone) Button \*\*\*
9. Screen Button
10. Mini-USB Port
11. GPS Logger Port
12. Rear Camera Port
13. Lens Angle Adjustment

\* The Camera is recording when the LED is flashing red.

\*\* The Camera is recording when the LED is flashing red. The device charging or powered on when the LED is solid blue.

\*\*\* The device is charging or powered on when the LED is solid blue.

## Screen Icons

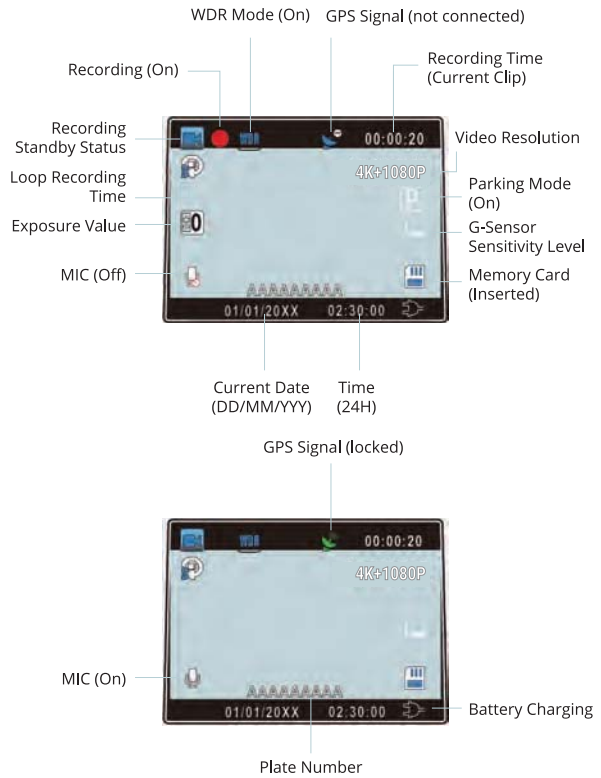

## 4.Installation

### Step 1: Install the Dash Cam

Place the 3M tape on the Mount and properly orient the Mount square to the roof and hood line of the vehicle. **Important!** Ensure the T-interlock on the Mount is oriented in the correct direction.

Firmly press the Mount onto the windshield. **Wait at least 20 minutes before mounting the camera.**

Orientation mount as shown

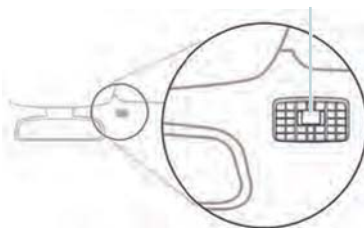

### Step 2: Insert the Memory Card

The Rexing V1P-4K accepts [Class 10/ UHS-1 or higher] Micro SD memory cards up to 256GB. You will need to insert a memory card **before you can begin recording. Before inserting or removing a memory card, first ensure you've powered down the device.**

Gently push the memory card in until you hear a click, and allow the spring release to push the card out.



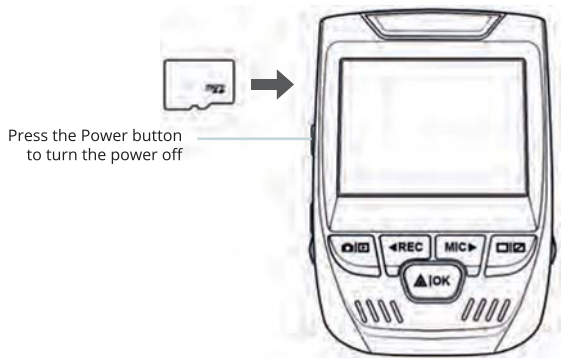

### Step 3: Power the Camera and Format the Memory Card

**Power the camera** by connecting the charger to the car cigarette lighter and camera.

To ensure the V1P-4K records to your memory card properly and without error. **Before you start using a new memory card, you must format the card within the camera using the format function.** Always backup important data stored on the memory card before formatting.

**To format the memory card,** make sure you have inserted your memory card, **then turn on the device by connecting to a power source.** Press **REC** to stop recording. Then press the **MENU** button **twice** to enter the System Setup Menu. Use the **REC** and **MIC** buttons and go to the Format setting. Press the **OK** Button to confirm the selection.

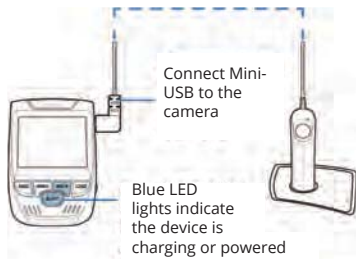

**You may now disconnect from power. The camera will shut down after 3 seconds. The camera should begin recording automatically the next time it is powered on.**

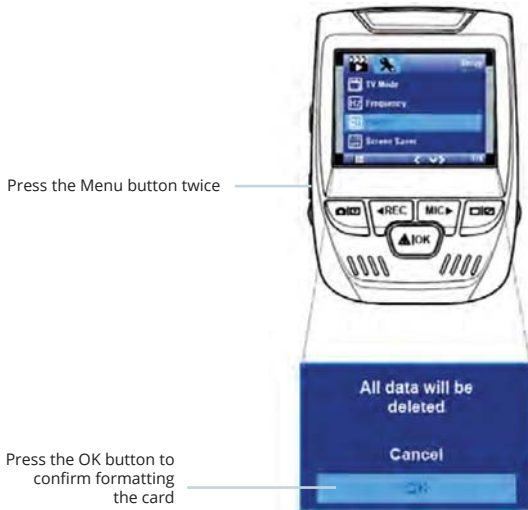

## Step 4: Mount the Rear Camera

Mount the rear camera as shown below. Use the provided rear camera cable to connect the rear camera to the front camera.

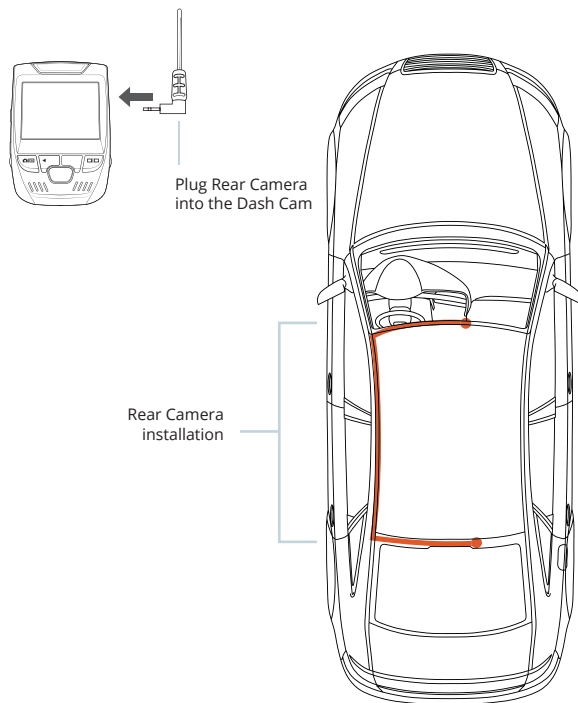

## Step 5: Installing the Camera onto the Windshield

Place the camera on the mount and carefully route the power cable around the windscreen and tuck in under the trim.

Plug the Car Charger Cable into a 12V DC power outlet or the car cigarette lighter.

Connect car charger to the camera. The camera will auto-start recording once powered on.

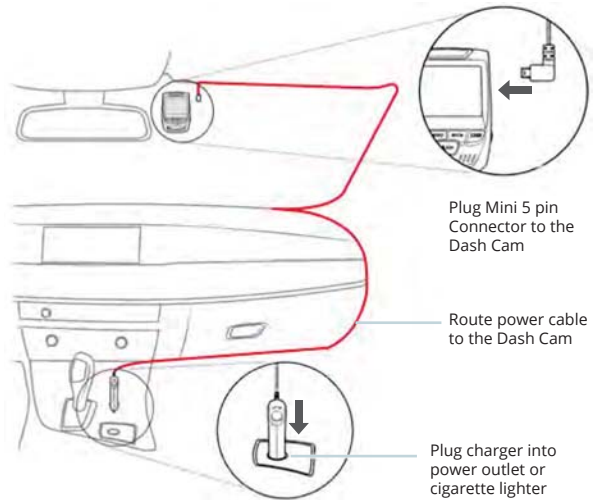

## 5. Basic Operation

### Device Power

The device is automatically powered on when plugged into a 12V accessory socket or cigarette lighter and receives a charge (i.e.: the vehicle is started.)

To turn the device on manually, press and hold the **POWER** button until the welcome screen appears.

The camera will automatically start recording when powered on.

Press and hold the POWER button  
to turn the device on manually



## Menu Settings

Power the camera on. If the camera is recording, press the REC button to stop recording. Press the **MODE** button and toggle to the desired mode.

Press the **MENU** button **once** to enter the settings menu for a Mode. Press the MENU button twice to enter the System Settings.





The camera automatically start recording when powered on

## Video Recording

The camera will automatically start recording when the device receives a charge. The LED lights and the red dot will blink when the device is recording. Press the **REC** button to stop recording.

## Video Playback

Playback of videos can be done on the device or a computer. Also, if you have purchased a Rexing GPS Logger you may play back the recordings in a specialized application.

To playback a video on the device, toggle to the Playback mode. Use the **REC** and **MIC** buttons to toggle to the desired video. Press the **OK** button to play.

Playback mode



Control playback with these buttons

During playback use the **OK** (pause), **MIC** (fast forward) and **REC** (rewind) buttons to control the video playback.

To playback a video on the computer either use an SD card adapter or connect the device to the computer directly using the USB to Mini B 5pin male cable.

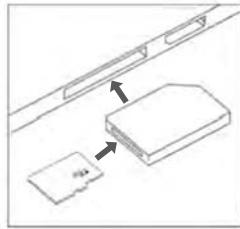

To playback a video using an SD card adapter, remove the memory card and insert it into an SD card adapter. Place the adapter in the computer.

To playback a video using USB cable, connect the USB Cable to the device and the computer. After the device powers up, press the **OK** Button to select Mass Storage.

On the computer, navigate to device drive. The videos are stored at: \CARD\ MOVIE. Select the video to playback.

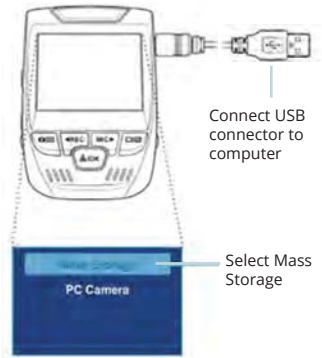



## Parking Monitor

Connect the dash cam to the smart hardware kit to activate the parking monitor function (Need to purchase the smart hardware kit separately).

Please visit [support.rexingusa.com](http://support.rexingusa.com) to watch a video tutorial.

## Wi-Fi Connect



Download “Rexing Connect” app from the App Store/Google Play Store.

1. To access or exit the Wi-Fi feature, hold down **OK**.
2. Open Wi-Fi settings on your phone, find “SSID:B50 \_ XXXX” from the list, tap to connect. (Default password: 12345678)
3. Open the Rexing Connect App, tap “Connect to enter realtime video streaming page.
4. Once connected, the dash cam screen will switch to the camera view and will display “Wi-Fi Connect” message.

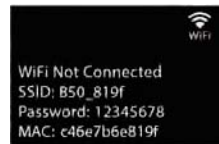
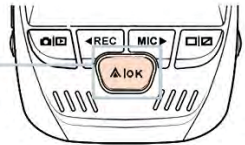

Using the Rexing Connect app, you can view a live preview of the dash cam screen, start/stop recording, as well as view and save your captures with your mobile device.

For further instruction regarding the Wi-Fi Connect feature, please visit [www.rexingusa.com/wifi-connect/](http://www.rexingusa.com/wifi-connect/).



## GPS Logger

(Need to purchase separately)

When connected to the camera, it will record the speed and location of your vehicle as you drive.

You can then access this information while playing back your recordings using the GPS Video player (For Windows and Mac, available at [rexingusa.com](http://rexingusa.com)).

Press the **MENU** button twice and enter the System Settings.

Toggle to the GPS Speed Unit setting and select your preferred speed unit.

After a GPS signal is found, the screen icon will turn from blue to green.

Please visit [gpsa.rexingusa.com](http://gpsa.rexingusa.com) to watch a video tutorial.

GPS Signal  
(not connected)



GPS Signal  
(active)



## Taking Photos

To take a photo, stop video recording and toggle to the Photo Mode. Press the **OK** Button to take a photo.

To view a photo, stop video recording and toggle to the Playback Mode. Press the **REC** and **MIC** Buttons to toggle through your photos.

To delete a photo, stop video recording and toggle to the Playback Mode and toggle through the videos and photos to the one you want to delete. Press the **MENU** button once and toggle to the Delete option. Press the **OK** Button and select Delete Current or Delete All.

Toggle to the Playback mode and select a photo to view



Toggle to the Delete option



Choose the desired option



# 1.はじめに

**REXING**を選んでいただきありがとうございます！

お客様が商品をご愛用いただくことを願っております。サポートが必要な場合、ご意見をいただける場合は、以下までご連絡ください。

✉ [jpcare@rexingusa.com](mailto:jpcare@rexingusa.com)

サポートチームが迅速に対応いたします。  
いつもRexingに驚きを。

ここで私たちをチェックしてください

- <https://www.facebook.com/rexingjp>
- <https://www.instagram.com/rexingdashcam/>
- <https://www.rexingusa.com/support/registration/>
- <https://www.rexingusa.com/support/product-support/>

 Facebook



 Instagram



 HP



 製品サポート



## 2. セット内容



1. REXING VIP-4Kドライブレコーダー
2. 車載充電器
3. ドライブレコーダーマウントプレート & 3M接着シール
4. ミニUSBケーブル
5. リアカメラ
6. ケーブル管理ツール
7. ケーブルクリップ(Cable Clips®)
8. クイックスタートガイド
9. 安全ガイド

### 3. 製品の概要

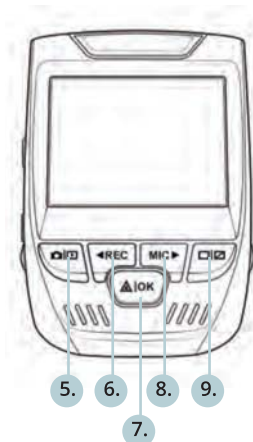
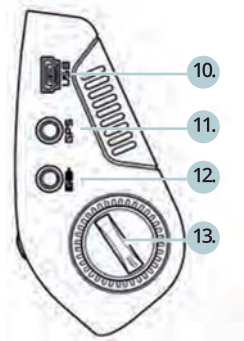
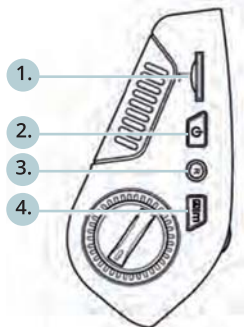

1. マイクロSDカードスロット
2. 電源ボタン
3. リセットボタン
4. メニューボタン
5. モードボタン
6. 録画ボタン\*
7. OKボタン\*\*
8. マイクボタン\*\*\*
9. 画面ボタン
10. ミニUSBポート
11. GPSロガー端子
12. リアカメラ端子
13. レンズ角度調整

\* LEDが赤く点滅している時、カメラは録画中です。

\*\* LEDが赤く点滅している時、カメラは録画中です。LEDが青く点灯している時、機器は充電中または電源が入っている状態です。

\*\*\* LEDが青く点灯している時、機器は充電中または電源が入っている状態です。

## 画面アイコン



## 4. 取り付け方法

### Step 1: ドライブレコーダーの取り付け

3Mテープをマウントに取り付け、車両の天井とボンネットに水平にして、正しい方向で取り付けます。T字インターロックが正しい方向を向くように注意してください。

フロントガラスにしっかりと取り付けます。取り付けから少なくとも20分間待ってから、カメラを取り付けます。

マウントを図のように向けて設置します

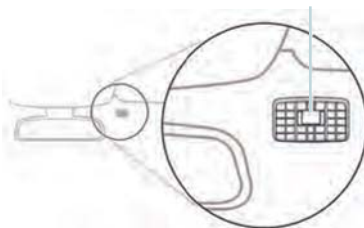

### Step 2: メモリカードを挿入する

Rexing V1P-4K は、最大256GB のマイクロSDメモリカード (Class 10/UHS-1以上) に対応しています。録画を開始する前に、メモリカードを挿入する必要があります。メモリカードを挿入または取り出す場合は、事前にデバイスの電源が切れていることを確認してください。

クリック音が聞こえるまでメモリーカードをゆっくりと押し込んでください。メモリーカードをもう一度押し込むと、バネでカードが押し出されます。





### Step 3: カメラの電源を入れ、メモリカードを初期化する

カメラを充電器につないだうえで車のシガーライターに接続して、電源を入れます。

Rexing V1P-4Kがメモリカードを認識し、エラーなしで記録できることを確認します。新しいメモリカードを使用する前に、初期化機能を利用してカメラ内のカードを初期化する必要があります。初期化する前に、メモリカードに保存されている重要なデータを必ずバックアップしてください。

メモリカードを初期化するには、メモリカードが挿入されていることを確認してから、電源に接続して機器の電源を入れます。録画を停止するには、**[REC]** ボタンを押してください。次に、**[MENU]** ボタンを2回押して、システムセットアップメニューに入ります。**[REC]** ボタンと **[MIC]** ボタンを使って、**[Format]** メニューを選択します。**[OK]** ボタンを押して初期化を実行してください。

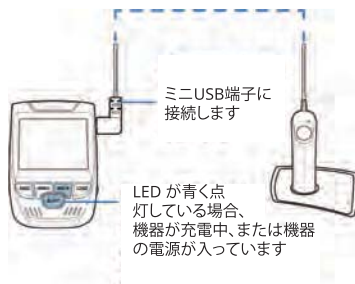

ここで、カメラの電源を切ることができます。カメラは3秒後にシャットダウンします。カメラは、次回電源がオンになると自動的に録画を開始します。

[メニュー] ボタンを2回押します



[OK] を押してメモリーカードの初期化を実行します

## Step 4: リアカメラの取り付け

図のようにリアカメラを取り付けます。リアカメラ拡張ケーブルを使用して、リアカメラをフロントカメラと接続します。

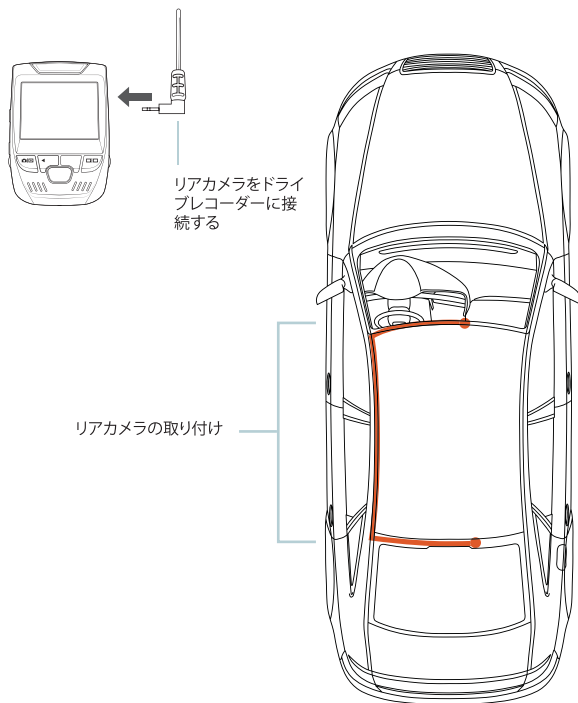

## Step 5: フロントガラスへのカメラの取り付け

カメラをマウントに取り付け、電源ケーブルをフロントガラスの周囲に沿って丁寧に配線し、トリムの下へとしまい込みます。

車載充電器を車両の12V DC電源コネクタまたはシガーライターに接続します。

車載充電器をカメラに接続します。電源が入ると、カメラは録画を自動的に開始します。

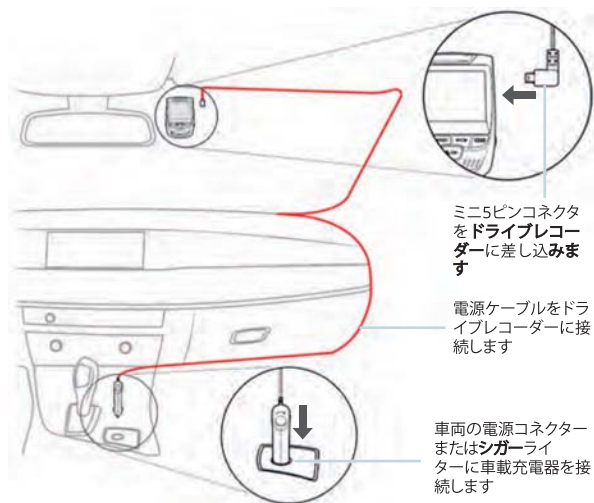

## 5. 基本操作

### 機器の電源

機器は12Vアクセサリソケットまたはシガーライターに接続されると、電源が自動的にオンになります。(つまり、車両が起動すると電源がオンになります。)

機器の電源を手動でオンにするには、「ようこそ」の画面が表示されるまで [POWER] ボタンを押したままにします。

電源が入ると、カメラは自動的に録画を開始します。

電源ボタンを長押しすると、機器の電源を手動でオンにできます

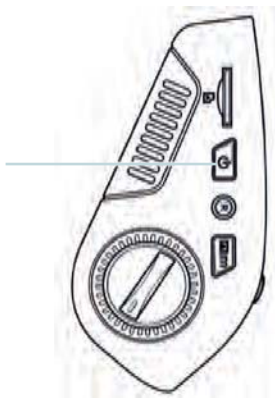

## メニューの設定

カメラの電源を入れます。録画中の場合は、[REC] ボタンを押して録画を停止します。

[MODE] ボタンを押して、設定したいモードに切り替えてください。

[MENU] ボタンを1回押すと、モードの設定メニューが表示されます。[MENU] ボタンを2回押すと、システムの設定メニューが表示されます。



モードボタンを押して、希望のモードに切り替えます。



電源が供給されるとカメラは自動的に録画を開始します

## ビデオ録画

機器に電力が供給されると、カメラは自動的に録画を開始します。録画時にはLEDライトと赤いアイコンが点滅します。[REC] ボタンを押すと録画を停止します。

## ビデオの再生

ビデオの再生は、機器またはコンピュータ上で行うことができます。Rexing GPSロガーを購入している場合は、専用のアプリケーションでビデオを再生することができます。

**機器でビデオを再生するには**、再生モードに切り替えます。[REC] ボタンと[MIC] ボタンを使用して再生したいビデオに切り替え、[OK] ボタンを押して再生します。

再生モード



3つのボタンを使ってビデオの再生をコントロールしてください

再生中は、[OK] (一時停止)、[MIC] (早送り)、[REC] (巻き戻し)ボタンを使用してビデオの再生をコントロールできます。

コンピュータでビデオを再生するには、SD カード アダプタを使用するか、機器とコンピュータをUSBケーブルで直接接続してください。

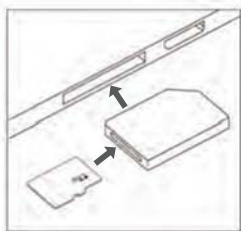

**SDカードアダプタを使用してビデオを再生するには**、メモリカードを取り外し、SDカードアダプタに挿入してから、SDカードアダプタをコンピュータに挿入します。

**USBケーブルを使用してビデオを再生する場合は**、USB ケーブルを機器とコンピュータに接続します。機器の電源をオンにしてから、[OK]ボタンを押して**マスストレージ**を選択します。

コンピュータ上で機器のドライブにアクセスします。ビデオは次の場所に保存されています。\\CARD\\MOVIE。再生するビデオを選択して、再生します。

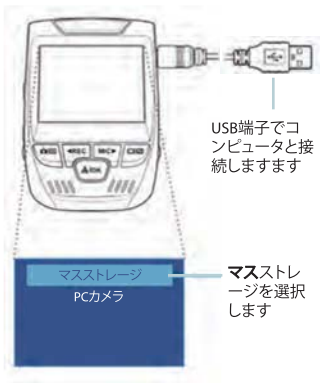

### 駐車監視

ドライブレコーダーをスマート直接配線コードに接続して、駐車監視機能を有効にします。(スマート直接配線コードを別途購入する必要があります)。



ビデオチュートリアル（説明ビデオ）は [support.rexingusa.com](http://support.rexingusa.com) にアクセスしてご確認ください。

## Wi-Fi接続



App Store またはGoogle Playストアから「Rexing Connect」アプリをダウンロードしてください。

1. Wi-Fi機能にアクセスするには、[OK]ボタンを長押しします
2. お使いのスマートフォンのWi-Fi設定を開き、リストから「SSID: B50\_XXXX」を見つけ、タップして接続します。(デフォルトのパスワード: 12345678)
3. Rexing Connectアプリを開き、「Connect」をタップしてリアルタイムビデオストリーミング画面を表示させます。
4. 接続すると、ドライブレコーダーのスクリーンがカメラビューに切り替わり、「Wi-Fi接続済み」というメッセージが表示されます。

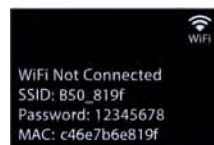

Rexing Connectアプリを使用すると、ドライブレコーダーのスクリーンのライブビューを表示、録画を開始/停止、スマートフォンで録画の確認/保存ができます。

Wi-Fi接続機能に関する詳細については、[以下のリンク](http://www.rexingusa.com/wifi-connect/)をご覧ください。

[www.rexingusa.com/wifi-connect/](http://www.rexingusa.com/wifi-connect/)

## GPSロガー

(別途購入する必要があります)

カメラに接続すると、運転中の車両の速度と位置が記録されます。

GPS Video Playerを使用して録画を再生しながらこれらの情報にアクセスできます。(Windows と Mac の場合は、[rexingusa.com](http://rexingusa.com)で入手できます)。

[MENU] ボタンを2回押して、システム設定を表示します。

[GPS Speed Unit] の設定に切り替え、希望の速度単位を選択します。

GPS信号を受信すると、画面のアイコンが青から緑に変わります。

ビデオチュートリアル（説明ビデオ）は、[gpsa.rexingusa.com](http://gpsa.rexingusa.com)にアクセスしてご確認ください。

GPS信号  
(未接続)



GPS機能  
(アクティブ)



## 写真を撮る

**写真を撮るためには、**ビデオ録画を停止し、写真モードに切り替えます。

[OK] ボタンを押して写真を撮ります。

**写真を表示するためには、**ビデオ録画を停止し、再生モードに切り替えます。

[REC] および [MIC] ボタンを押して、写真を切り替えます。

**写真を削除するには、**ビデオ録画を停止して再生モードに切り替え、削除したい写真またはビデオに切り替えます。

MENU を 1 回押し、削除オプションを表示します。

[OK] ボタンを押して、[Delete Current (現在表示している写真/ビデオを削除)] または [Delete All (すべて削除)] を選択します。

再生モードに切り替えて、プレビューする写真を選びます



[Delete] ボタンを選択します



削除オプションを選択します

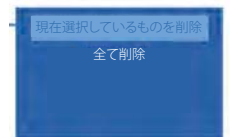

# 1. Aperçu

## Nous vous remercions pour votre choix sur REXING !

Nousespérons que vous aimiez votre nouveau produit autant que nous. Si vous avez besoin d'aide ou vous avez des suggestions pour l'améliorer, veuillez nous contacter. Vous pouvez nous joindre via [care@rexingusa.com](mailto:care@rexingusa.com). Notre équipe d'assistance vous répondra le plus vite possible.

Toujours une surprise à Rexing. Consultez-nous ici.

### Découvrez-nous ici

- <https://www.facebook.com/rexingusa/>
- <https://www.instagram.com/rexingdashcam/>
- <https://www.rexingusa.com/support/registration/>
- <https://www.rexingusa.com/support/product-support/>

 Facebook



 Instagram



 Site



 Product Support



## 2. Que contient la boîte



1. Caméra de tableau de bord REXING V1P-4K
2. Chargeur de véhicule
3. Plaque de montage de caméra de tableau de bord & Adhésif 3M
4. Câble Mini-USB
5. Caméra arrière
6. Outil de gestion de câble
7. Serre-câble
8. Guide de démarrage rapide
9. Guide de sécurité

### 3. Aperçu de la Caméra

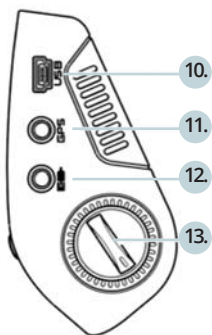
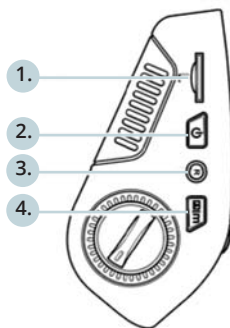

1. Emplacement pour carte Micro SD
2. Bouton Alimentation
3. Bouton Réinitialisation
4. Bouton Menu
5. Bouton Mode
6. Bouton REC\*
7. Bouton OK\*\*
8. Bouton MIC\*\*\*
9. Bouton Ecran
10. Port Mini-USB
11. Port pour enregistreur GPS
12. Port pour caméra arrière
13. Réglage de l'angle d'objectif

\* La caméra enregistre lorsque la LED clignote en rouge.

\*\* La caméra enregistre lorsque la LED clignote en rouge. La caméra est en charge ou allumée lorsque le voyant est d'un bleu fixe.

\*\*\* La caméra est en cours de chargement ou sous tension lorsque le voyant est d'un bleu fixe.

## Icônes d'écran

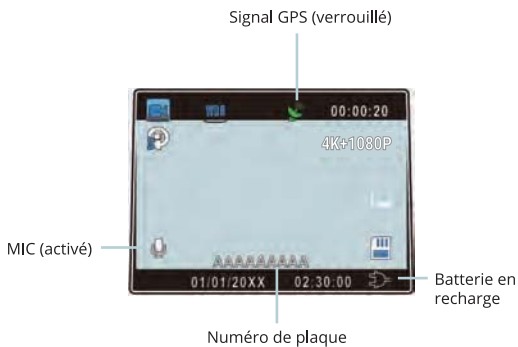
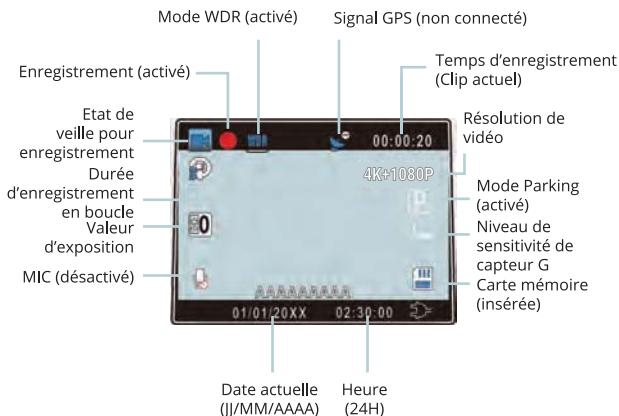

## 4. Installation

### Étape 1: Installez la caméra de tableau de bord

Placez le ruban 3M sur le support et orientez correctement le support carré par rapport au toit et au capot du véhicule. **Important !** Assurez-vous que le T-interlock sur le support soit orienté dans la correcte direction.

Appuyez fermement le support sur le pare-brise. Attendez **au moins 20 minutes** avant de monter la caméra.

Orientez le support comme indiqué

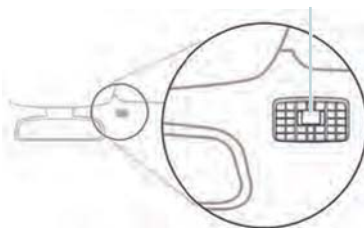

### Étape 2: Insérez la carte mémoire

La Rexing VIP-4K accepte les cartes mémoire Micro SD [Classe 10 / UHS-1 ou supérieure] jusqu'à 256 GB. Vous devrez insérer une carte mémoire **avant de pouvoir commencer l'enregistrement. Avant d'insérer ou de retirer une carte mémoire, assurez-vous d'abord d'avoir éteint l'appareil.**

Poussez doucement la carte mémoire jusqu'à ce que vous entendiez un déclic puis laissez le ressort libérer pour pousser la carte vers l'extérieur.



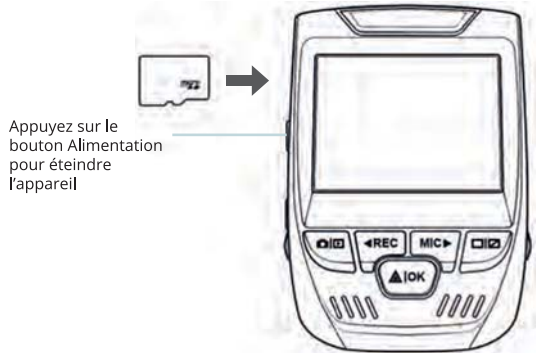

Appuyez sur le bouton Alimentation pour éteindre l'appareil

### 3: Alimentez la caméra et formatez la carte mémoire

Alimentez la caméra en connectant le chargeur à l'allume-cigare du véhicule et à la caméra.

Pour garantir que la V1P-4K enregistre correctement et sans erreur sur votre carte mémoire, **avant de commencer à utiliser une nouvelle carte mémoire, vous devez formater la carte dans la caméra à l'aide de la fonction de formatage.** Sauvegardez toujours les données importantes stockées sur la carte mémoire avant de formater.

**Pour formater la carte mémoire,** assurez-vous d'avoir inséré votre carte mémoire, **puis allumez l'appareil en connectant à une source d'alimentation.** Appuyez sur REC pour arrêter l'enregistrement. Ensuite appuyez **deux fois** sur le bouton MENU pour accéder au menu de configuration du système. Utilisez les boutons REC et MIC et accédez au Réglage de formatage. Appuyez sur le bouton OK pour confirmer la sélection.

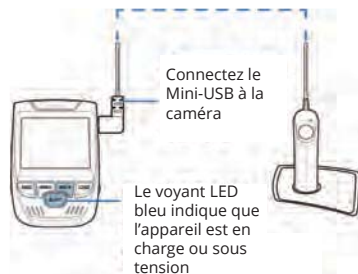

**Maintenant vous pouvez vous déconnecter de l'alimentation. La caméra s'éteindra après 3 secondes. La caméra devrait commencer à enregistrer automatiquement la prochaine fois qu'elle sera allumée.**

Appuyez deux fois sur le bouton Menu



Appuyez sur le bouton OK pour confirmer le formatage de la carte

## Étape 4 : Installez la caméra arrière

Installez la caméra arrière comme indiqué ci-dessous. Utilisez le câble de caméra arrière fourni pour connecter la caméra arrière à la caméra avant.

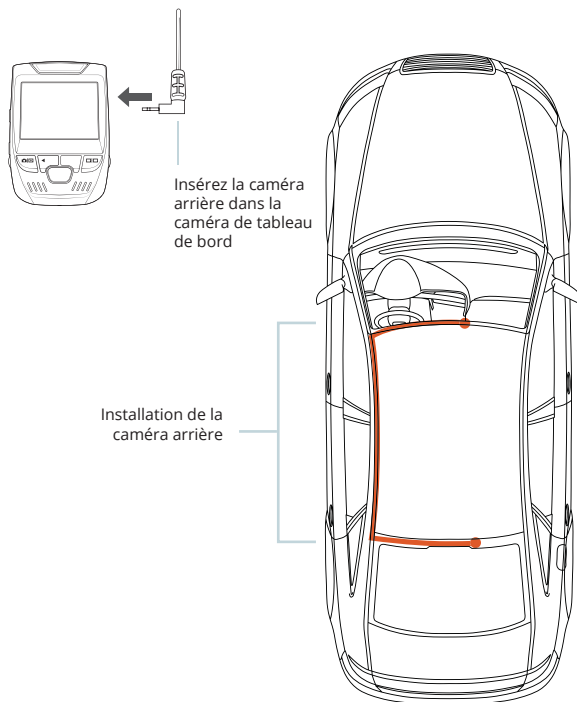

## Étape 5 : Installez la caméra sur le pare-brise

Placez la caméra sur le support et passez soigneusement le câble d'alimentation autour du pare-brise et glissez-le sous la garniture.

Branchez le câble du chargeur du véhicule sur une prise de courant 12 Vcc ou sur l'allume-cigare du véhicule.

Connectez le chargeur du véhicule à la caméra. La caméra démarrera automatiquement l'enregistrement une fois qu'elle est allumée.

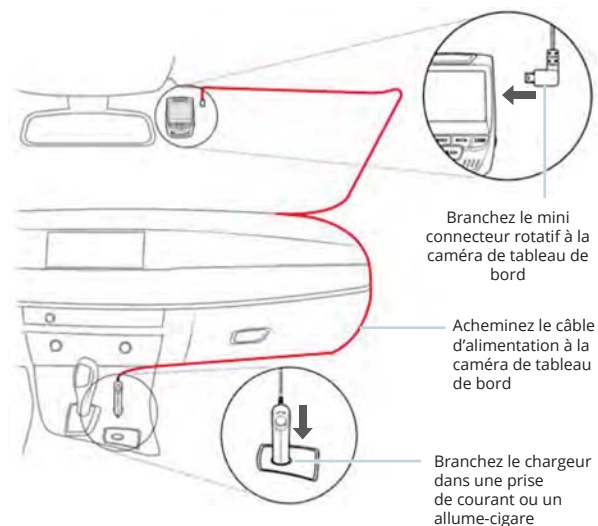

## 5. Opération basique

### Alimentation pour appareil

L'appareil s'allume automatiquement lorsqu'il est branché à une prise accessoire 12V ou à un allume-cigare lorsqu'il est mis sous tension (c'est-à-dire : le véhicule est démarré).

Pour allumer l'appareil manuellement, maintenez enfoncé le bouton Alimentation jusqu'à ce que l'écran d'accueil apparaisse.

La caméra démarre automatiquement l'enregistrement lorsqu'elle est allumée.

Appuyez et maintenez le bouton Alimentation pour allumer l'appareil manuellement

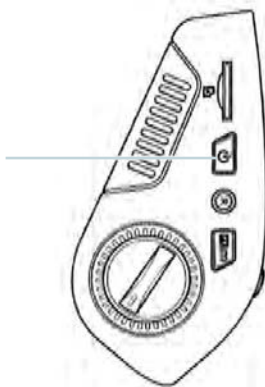

## Menu Réglage

Allumez la caméra. Si la caméra enregistre, appuyez sur le bouton REC pour arrêter l'enregistrement. Appuyez sur le bouton MENU et passez au mode souhaité.

Appuyez **une fois** sur le bouton MENU pour accéder au menu de réglage pour un mode. Appuyez **deux fois** sur le bouton MENU pour accéder au Réglage du système.





## Enregistrement vidéo

La caméra démarre automatiquement l'enregistrement lorsque l'appareil est mis sous tension. Le voyant LED et le point rouge clignotent en rouge lorsque l'appareil enregistre. Appuyez sur le bouton REC pour arrêter l'enregistrement.

La caméra démarre automatiquement l'enregistrement lorsque l'appareil s'allume.

## Lecture des vidéos enregistrées

La lecture des vidéos enregistrées peut être effectuée sur l'appareil ou un ordinateur. De plus, si vous avez acheté un enregistreur GPS Rexing, vous pouvez lire les enregistrements dans une application spécialisée.

**Pour lire une vidéo sur l'appareil**, passez en mode Lecture des vidéos enregistrées. Utilisez les boutons REC et MIC pour sélectionner la vidéo souhaitée. Appuyez sur le bouton OK pour jouer.

Mode Lecture



Contrôlez la lecture par ces boutons.

Pendant la lecture, utilisez les boutons OK (pause), MIC (avance rapide) et REC (recul rapide) pour contrôler la lecture vidéo.

Pour lire une vidéo sur l'ordinateur, utilisez un adaptateur de carte SD ou connectez l'appareil à l'ordinateur directement à l'aide d'un câble USB.

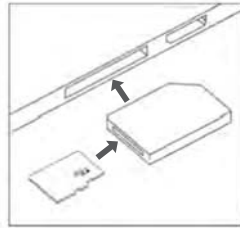

Pour lire une vidéo à l'aide d'un adaptateur de carte mémoire SD, retirez la carte mémoire et insérez-la dans un adaptateur de carte SD. Placez l'adaptateur dans l'ordinateur.

Pour lire une vidéo à l'aide d'un câble USB, connectez le câble USB à l'appareil et à l'ordinateur. Après avoir allumé l'appareil, appuyez sur le bouton OK pour sélectionner Stockage de masse.

Sur l'ordinateur, accédez au drive de périphérique. Les vidéos sont stockées dans : \CARD\MOVIE. Sélectionnez la vidéo à lire.

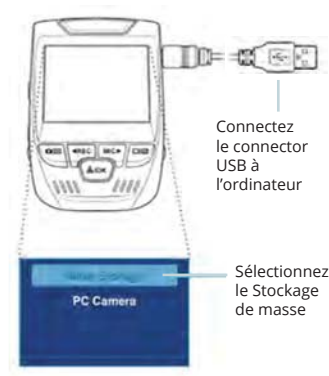

## Moniteur de stationnement

Connectez la caméra de tableau de bord au kit de câblage intelligent pour activer la fonction de moniteur de stationnement



(vous devez acheter le kit de câblage intelligent séparément).  
Veuillez visiter [support.rexingusa.com](http://support.rexingusa.com) pour regarder un tutoriel vidéo.

## Connexion Wi-Fi



Téléchargez l'application « Rexing Connect » depuis App Store/Google Play Store.

1. Pour accéder ou quitter la fonction Wi-Fi, maintenez enfoncé le bouton REC.
2. Ouvrez le réglage Wi-Fi sur votre téléphone, recherchez « SSID : B50—XXXX » dans la liste, appuyez sur la touche pour vous connecter. (Mot de passe par défaut : 12345678)
3. Ouvrez l'application Rexing Connect, appuyez sur « Connect » pour accéder à la page de flux vidéo en temps réel.
4. Une fois connecté, l'écran de la caméra de tableau de bord passera à la vue de la caméra et affichera le message « WiFi connecté ».



En utilisant l'application Rexing Connect, vous pouvez afficher un aperçu en direct de l'écran de la caméra de tableau de bord, démarrer/arrêter l'enregistrement, et visualiser et enregistrer vos captures avec votre appareil mobile.

Pour plus d'informations sur la fonction de connexion Wi-Fi, veuillez visiter [www.rexingusa.com/wifi-connect/](http://www.rexingusa.com/wifi-connect/).

## Enregistreur GPS

(Besoin d'acheter séparément)

Lorsqu'il est connecté à la caméra, il enregistre la vitesse et l'emplacement de votre véhicule pendant que vous conduisez.

Vous pouvez ensuite accéder à ces informations pendant la lecture de vos enregistrements à l'aide du lecteur vidéo GPS (pour Windows et Mac, disponible sur [rexingusa.com](http://rexingusa.com)).

Appuyez deux fois sur le bouton MENU pour passer au Réglage du système.

Passez au réglage de l'Unité de vitesse GPS et sélectionnez votre unité de vitesse préférée.

Après avoir trouvé un signal GPS, l'icône de l'écran passera du bleu au vert.

Veuillez visiter [gpsa.rexingusa.com](http://gpsa.rexingusa.com) pour regarder un tutoriel vidéo.

Signal GPS  
(non connecté)



Fonction GPS  
(active)



## Photographie

Pour prendre une photo, arrêtez l'enregistrement vidéo et passez en mode Photo.

Appuyez sur le bouton OK pour prendre une photo.

Pour afficher une photo, arrêtez l'enregistrement vidéo et passez en mode Lecture.

Appuyez sur les boutons REC et MIC pour parcourir vos photos.

Pour supprimer une photo, arrêtez l'enregistrement vidéo et passez en mode Lecture et parcourez entre les vidéos et les photos pour celle que vous souhaitez supprimer.

Appuyez une fois sur le MENU et passez à l'option Supprimer.

Appuyez sur le bouton OK et sélectionnez Supprimer actuel ou Supprimer tout.

Passez au mode Lecture et sélectionnez une photo à voir



Passez à l'option Supprimer



Sélectionnez l'option souhaitée



# 1. Panoramica

## Grazie per aver scelto REXING!

Grazie per aver scelto REXING! Speriamo che ami il tuo nuovo prodotto tanto quanto noi. Se hai bisogno di assistenza o hai suggerimenti per migliorarlo, ti preghiamo di contattarci. Puoi contattarci tramite [care@rexingusa.com](mailto:care@rexingusa.com). Il nostro team di supporto ti risponderà il prima possibile.

Sempre una sorpresa in Rexing. Scoprici qui.

### Controllaci qui

- <https://www.facebook.com/rexingusa/>
- <https://www.instagram.com/rexingdashcam/>
- <https://www.rexingusa.com/support/registration/>
- <https://www.rexingusa.com/support/product-support/>

 Facebook



 Instagram



 Site



 Product Support



## 2. Nella Confezione



1. Rexing VIP-4K Dash Cam
2. Caricabatterie per Auto
3. Piastra di Montaggio della Dash Cam e Adesivo 3M
4. Cavo Mini-USB
5. Telecamera Posteriore
6. Strumento di Gestione dei Cavi
7. Ganci per Cavi ©
8. Guida di Avvio Rapido
9. Guida alla Sicurezza

### 3. Descrizione Telecamera

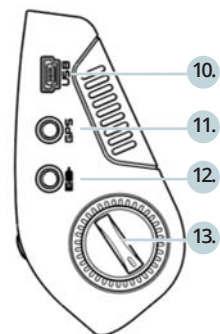
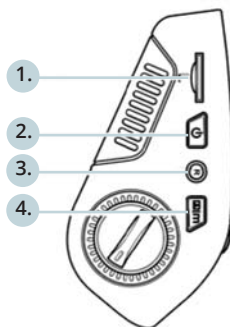

1. Slot per Scheda Micro SD
2. Pulsante di Alimentazione
3. Pulsante RESET
4. Pulsante MENU
5. Pulsante MODALITÀ
6. Pulsante REC \*
7. Pulsante OK \*\*
8. Pulsante MIC \*\*\*
9. Pulsante SCHERMO
10. Porta del Mini-USB
11. Porta del Logger CPS
12. Porta della Telecamera Posteriore
13. Regolazione dell'angolo dell'obiettivo

\*La telecamera sta registrando quando il LED lampeggia in rosso.

\*\* La telecamera sta registrando quando il LED lampeggia in rosso. Il dispositivo si ricarica o si accende quando il LED è blu fisso.

\*\*\* Il dispositivo si sta ricaricando o si accende quando il LED è blu fisso.

## Icone dello Schermo

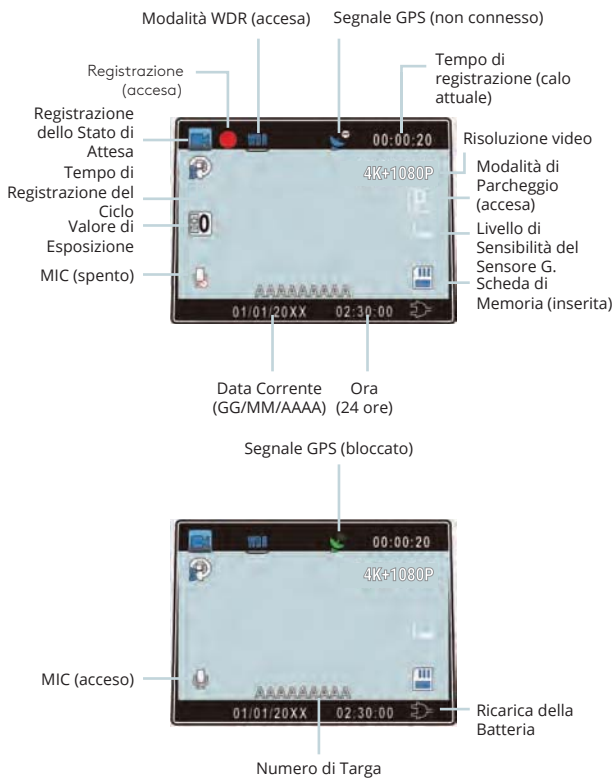

## 4. Installazione

### Passo 1: Installare la Dash Cam

Posiziona il nastro 3M sul Supporto e orienta correttamente il quadrato del Supporto verso il tetto e la linea del cofano del veicolo. **Importante!** Assicurati che l'interblocco a T sul Supporto sia orientato nella direzione corretta.

Premi con forza il Supporto sul parabrezza. **Attendi almeno 20 minuti prima di montare la telecamera.**

Orienta il supporto come mostrato

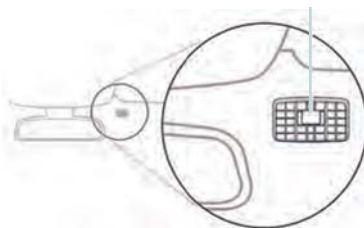

### Passo 2: Inserire la Scheda di Memoria

La Rexing V1P-4K accetta schede di memoria Micro SD [Classe 10/ UHS-1 o successive] fino a 256 GB. Sarà necessario inserire una scheda di memoria **prima di poter iniziare la registrazione. Prima di inserire o rimuovere una scheda di memoria, assicurati innanzitutto di aver spento il dispositivo.**

Spingi delicatamente la scheda di memoria fino a quando non ti senti un clic e consenti al rilascio della molla di spingere la scheda.



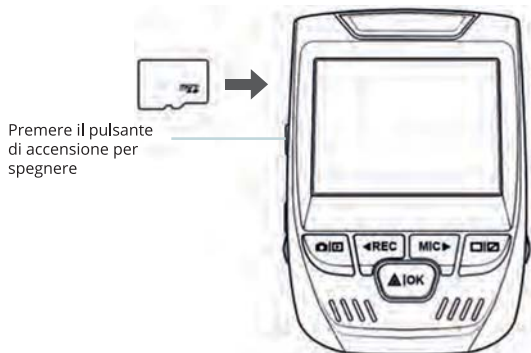

Premere il pulsante di accensione per spegnere

### Passo 3: Alimentare la Telecamera e Formattare la Scheda di Memoria

**Alimenta la telecamera** connettendo il caricabatterie all'accendisigari e alla telecamera dell'auto.

Per garantire che la V1P-4K sulla tua scheda di memoria registri sulla tua scheda di memoria correttamente e senza errori. **Prima di iniziare a usare una nuova scheda di memoria, devi formattare la scheda all'interno della telecamera usando la funzione di formattazione.** Esegui sempre il backup dei dati importanti memorizzati sulla scheda di memoria prima della formattazione.

**Per formattare la scheda di memoria,** assicurati di aver inserito la tua scheda di memoria, **quindi accendi il dispositivo connettendolo a una fonte di alimentazione.** Premi REC per interrompere la registrazione. Quindi premi **due volte** il pulsante MENU per accedere al Menu di Configurazione del Sistema. Usa i pulsanti REC e MIC e vai all'impostazione Formato. Premi il pulsante OK per confermare la selezione.



**Ora puoi disconnetterti dall'alimentazione. La telecamera si spegnerà dopo 3 secondi. La telecamera dovrebbe iniziare a registrare automaticamente la prossima volta che viene accesa.**



## Passo 4: Montare La Telecamera Posteriore

Monta la telecamera posteriore come mostrato di seguito. Usa il cavo della telecamera posteriore in dotazione per connettere la telecamera posteriore alla telecamera anteriore.

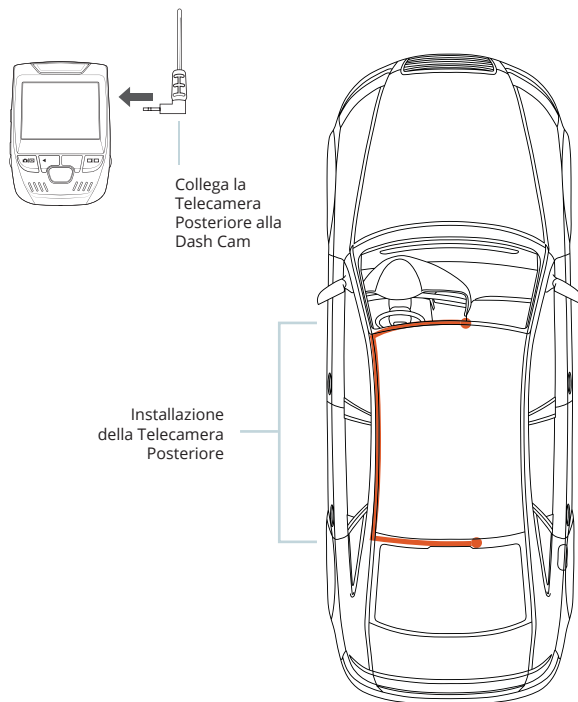

## Passo 5: Installare la Telecamera sul Parabrezza

Posiziona la telecamera sul supporto e in strada attentamente il cavo di alimentazione attorno al parabrezza e infilalo sotto il rivestimento.

Collega il Cavo del Caricabatterie per Auto a una presa di corrente da 12 V CC o all'accendisigari dell'auto.

Connetti il caricabatterie per auto alla telecamera. La telecamera avvierà automaticamente la registrazione una volta accesa.

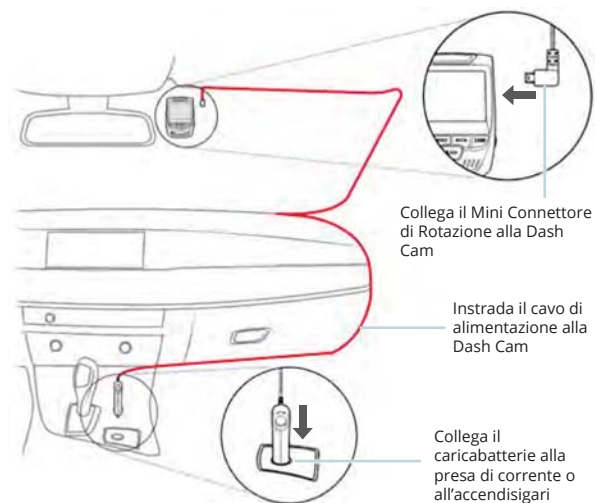

## 5. Funzionamento Base

### Accensione del Dispositivo

Il dispositivo si accenderà automaticamente quando collegato a una presa per accessori da 12 V o all'accendisigari e riceve una ricarica (ovvero: il veicolo viene avviato).

Per accendere manualmente il dispositivo, premi e tieni premuto il pulsante di ACCENSIONE fino a quando appare la schermata di benvenuto.

La telecamera inizierà automaticamente a registrare quando è accesa.

Premi e tieni premuto il pulsante di Accensione per accendere manualmente il dispositivo



## Impostazioni Menu

Accendi la telecamera. Se la telecamera sta registrando, premi il pulsante OK per interrompere la registrazione. Premi il pulsante MODALITÀ e passa alla modalità desiderata.

Premi **una volta** il pulsante MENU per accedere al menu delle impostazioni per una Modalità. Premi **due volte** il pulsante MENU per accedere alle Impostazioni di Sistema.





## Registrazione Video

La telecamera avvierà automaticamente la registrazione quando il dispositivo riceve una ricarica. Le luci LED e il punto rosso lampeggeranno durante la registrazione. Premi il pulsante REC per interrompere la registrazione.

La telecamera avvia automaticamente la registrazione all'accensione

## Riproduzione Video

La riproduzione di video può essere eseguita sul dispositivo o su un computer. Inoltre, se hai acquistato un Rexing Logger GPS, puoi riprodurre le registrazioni in un'applicazione specializzata.

**Per riprodurre un video sul dispositivo**, passa alla modalità di Riproduzione. Usa i pulsanti REC e MIC per passare al video desiderato. Premi il pulsante OK per riprodurre.

Modalità di riproduzione



Controlla la riproduzione con questi pulsanti

Durante la riproduzione, usa i pulsanti OK (pausa), MIC (avanzamento rapido) e REC (riavvolgimento) per controllare la riproduzione del video.

Per riprodurre un video sul computer, usa un adattatore per scheda SD o connetti il dispositivo al computer direttamente usando il cavo USB.

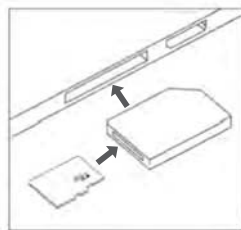

**Per riprodurre un video usando il cavo USB,** connetti il Cavo USB al dispositivo e al computer. Dopo che il dispositivo si accende, premi il Pulsante OK per selezionare Memoria di Massa.

Sul computer, passa al driver del dispositivo. I video sono memorizzati su: `\CARDV\MOVIE`. Seleziona il video da riprodurre.

**Per riprodurre un video usando un adattatore per scheda SD,** rimuovi la scheda di memoria e inseriscila in un adattatore per scheda SD. Posiziona l'adattatore nel computer.

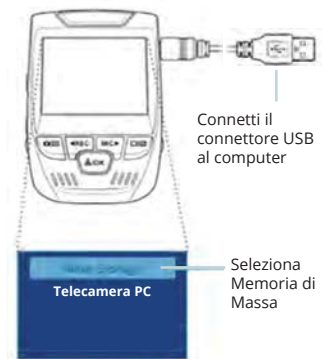



## Monitor di Parcheggio

Connetti la dash cam al kit hardwire intelligente per attivare la funzione di monitor di parcheggio (È necessario acquistare il kit hardwire intelligente separatamente). Si prega di visitare [support.rexingusa.com](http://support.rexingusa.com) per guardare un video tutorial.

### Connessione Wi-Fi



Scarica l'app "Rexing Connect" dall'App Store / Google Play Store.

1. Per accedere o uscire dalla funzione Wi-Fi, tieni premuto REC.
2. Apri le impostazioni Wi-Fi sul tuo telefono, trova "SSID: B50\_XXXX" dall'elenco, tocca per connetterti. (Password predefinita: 12345678)
3. Apri l'app Rexing Connect, tocca "Connect" per accedere alla pagina di streaming video in tempo reale.
4. Una volta connesso, lo schermo della dash cam passerà alla vista della telecamera e visualizzerà il messaggio "Wi-Fi Connect".



Usando l'app Rexing Connect, puoi vedere un'anteprima dal vivo dello schermo della dash cam, avviare / interrompere la registrazione, nonché vedere e salvare le tue acquisizioni con il tuo dispositivo mobile.



Per ulteriori istruzioni sulla funzione di Connessione Wi-Fi, si prega di visitare [www.rexingusa.com/wifi-connect/](http://www.rexingusa.com/wifi-connect/).

## GPS Logger

(È necessario acquistare separatamente)

Quando è connesso alla telecamera, registrerà la velocità e la posizione del tuo veicolo mentre guidi.

Puoi quindi accedere a queste informazioni durante la riproduzione delle tue registrazioni usando il lettore Video GPS (Per Windows e Mac, disponibile su [rexingusa.com](http://rexingusa.com)).

Premi due volte il pulsante MENU e accedere alle Impostazioni di Sistema.

Passa all'impostazione dell'Unità di Velocità GPS e seleziona l'unità di velocità preferita.

Dopo che un segnale GPS viene trovato, l'icona dello schermo passerà da blu a verde.

Si prega di visitare [gpsa.rexingusa.com](http://gpsa.rexingusa.com) per guardare un video tutorial.

Segnale GPS  
(non connesso)



Funzione GPS  
(attiva)



## Scattare Foto

Per scattare una foto, interrompi la registrazione video e passa alla Modalità di Foto.

Premi il Pulsante OK per scattare una foto.

Per visualizzare una foto, interrompi la registrazione video e passa alla Modalità di Riproduzione.

Premi i pulsanti di navigazione SU e GIÙ per passare da una foto all'altra.

Per eliminare una foto, interrompi la registrazione video e passa alla Modalità di Riproduzione e alterna i video e le foto a quello che desideri eliminare.

Premi una volta il pulsante MENU e seleziona l'opzione Elimina.

Premi il Pulsante OK e seleziona Elimina Corrente o Elimina Tutto.

Passa alla modalità di Riproduzione e seleziona una foto da visualizzare



Passa all'opzione Elimina



Seleziona l'opzione desiderata

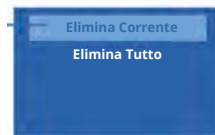

# 1. Visión General

## ¡Gracias por elegir REXING!

Esperamos que usted ame su nuevo producto tanto como nosotros la amamos. Si usted necesita ayuda o tiene alguna sugerencia para mejorarla, contáctenos. Puede comunicarse con nosotros a través de [care@rexingusa.com](mailto:care@rexingusa.com). Nuestro equipo de soporte le responderá lo antes posible.

Siempre es una sorpresa en Rexing. Visítenos aquí.

### Visítanos aquí

- <https://www.facebook.com/rexingusa/>
- <https://www.instagram.com/rexingdashcam/>
- <https://www.rexingusa.com/support/registration/>
- <https://www.rexingusa.com/support/product-support/>

 Facebook



 Instagram



 Site



 Product Support



## 2. Qué hay en la caja



1. REXING VIP-4K Grabadora de conducción
2. Cargador de coche
3. Grabadora de conducción Placa de montaje y adhesivo 3M
4. Cable mini-USB
5. Cámara trasera
6. Herramienta de gestión de cables
7. Clips de cable©
8. Guía de inicio rápido
9. Guía de seguridad

### 3. Resumen de la Cámara

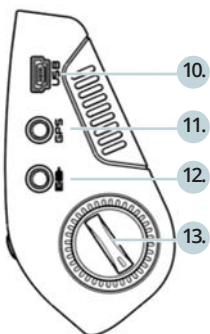
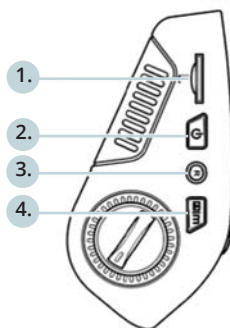

1. Ranura para tarjeta micro SD
2. Botón de encendido
3. Botón de reinicio
4. Botón de menú
5. Botón de modo
6. Botón REC \*
7. Botón OK \*\*
8. Botón MIC \*\*\*
9. Botón PANTALLA
10. Puerto mini-USB
11. Puerto de registrador de GPS
12. Puerto de cámara trasera (no compatible)
13. Ajuste de ángulo del lente

\*La cámara está grabando cuando el LED parpadea en rojo.

\*\*La cámara está grabando cuando el LED parpadea en rojo. El dispositivo se carga o se enciende cuando el LED es de color azul fijo.

\*\*\*El dispositivo se está cargando o encendiendo cuando el LED es azul fijo.

## Iconos de pantalla

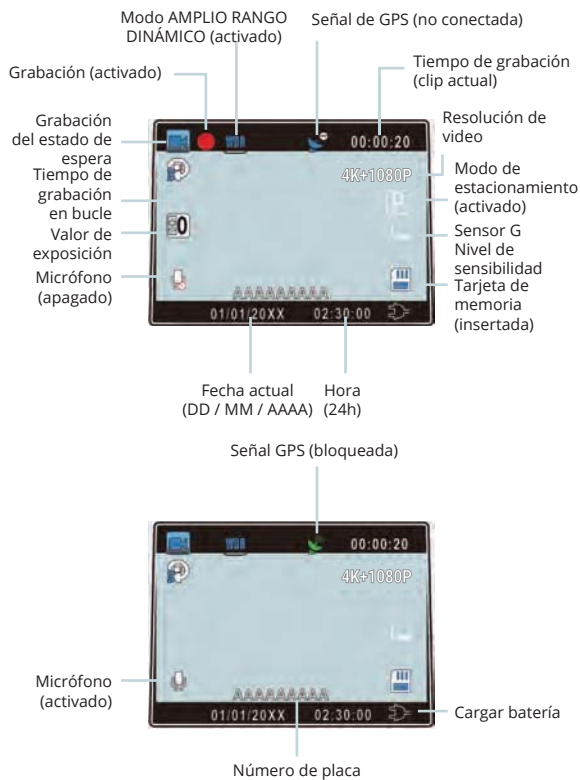

## 4. Instalación

### Paso 1: Instalar la Grabadora de Conducción

Coloque la cinta de 3M en el soporte y oriente adecuadamente el cuadrado del soporte al techo y la línea del capó del vehículo. **¡Importante!** Asegúrese de que el enclavamiento en T del soporte esté orientado en la dirección correcta.

Presione firmemente el soporte sobre el parabrisas. **Espera al menos 20 minutos antes de montar la cámara.**

Oriente la montura como se muestra

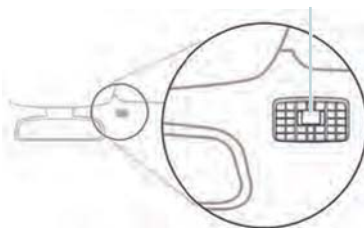

### Paso 2: Inserte la Tarjeta de Memoria

El Rexing V1P-4K acepta tarjetas de memoria Micro SD [Clase 10 / UHS-1 o superior] de hasta 256 GB. Deberá insertar una tarjeta de memoria antes de **comenzar a grabar**. **Antes de insertar o extraer una tarjeta de memoria, primero asegurarse de haber apagado el dispositivo.**

Empujar suavemente la tarjeta de memoria hacia adentro hasta que escuche un clic y permitir la liberación del resorte para empujar la tarjeta hacia afuera.





### Paso 3: Encienda la Cámara y Formatee la Tarjeta de Memoria

Encender la cámara a través de conectar el cargador al encendedor de cigarrillo del automóvil y la cámara.

Para garantizar que el V1P-4K registre en su tarjeta de memoria correctamente y sin error. Antes de comenzar a usar una nueva tarjeta de memoria, debe formatear la tarjeta dentro de la cámara utilizando la función de formateo. Siempre haga una copia de seguridad de los datos importantes almacenados en la tarjeta de memoria antes de formatear.

**Para formatear la tarjeta de memoria**, asegúrese de haber insertado su tarjeta de memoria, **luego encienda el dispositivo conectándose a una fuente de alimentación**. Presione REC para detener la grabación. Luego presione el botón MENÚ dos veces para ingresar al Menú de configuración del sistema. Use los botones REC y MIC y vaya a la configuración de Formato. Presione el botón OK para confirmar la selección.



Conectar el mini usb a la cámara

Las luces LED azules indican que el dispositivo está cargando o está encendido

**Ahora puede desconectarse de fuente de alimentación. La cámara se apagará después de 3 segundos. La cámara debería comenzar a grabar automáticamente la próxima vez que se encienda.**



Presionar el botón de menú dos veces

Presionar el botón de OK para confirmar formatear la tarjeta

#### Paso 4: Montar la cámara trasera

Montar la cámara trasera como se muestra a continuación. Usar el cable de la cámara trasera provisto para conectar la cámara trasera a la cámara frontal.

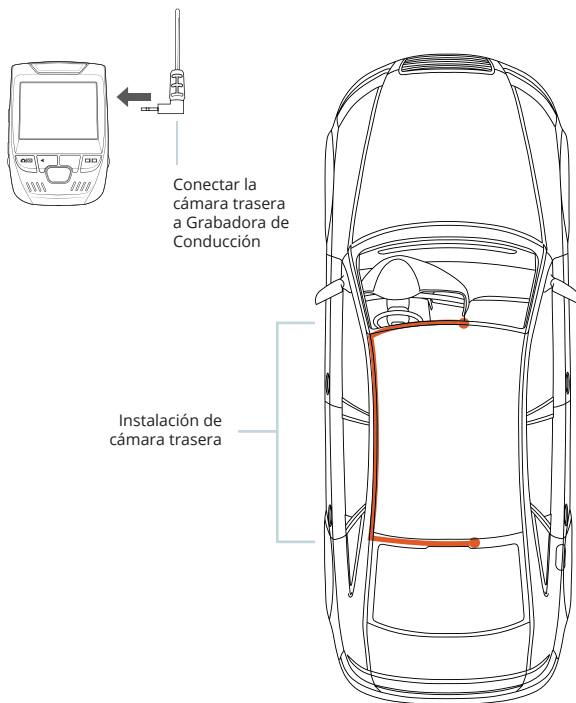

## Paso 5: Instalación de la Cámara en el Parabrisas

Colocar la cámara en el soporte y pasar con cuidado el cable de alimentación alrededor del parabrisas y colocarlo debajo de la moldura.

Conectar el cable del cargador de automóvil a una toma de corriente de 12V DC o al encendedor de cigarrillo del automóvil. Conectar el cargador del automóvil a la cámara. La cámara iniciará automáticamente la grabación una vez que esté encendida.

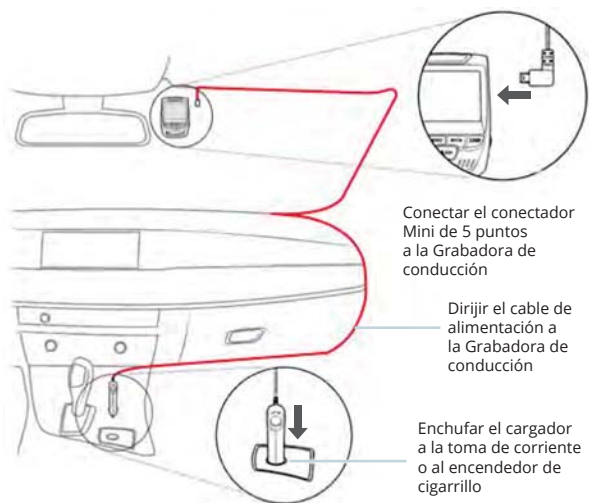

## 5. Operación Básica

### Fuente de alimentación del dispositivo

El dispositivo se enciende automáticamente cuando se enchufa a una toma de accesorios de 12V o encendedor de cigarrillos y recibe una carga (es decir: el vehículo se enciende).

Para encender el dispositivo manualmente, mantenga presionado el botón de ENCENDIDO hasta que aparezca la pantalla de bienvenida.

La cámara comenzará a grabar automáticamente cuando se encienda.

Mantenga presionado el botón de Encendido para encender el dispositivo manualmente



## Configuraciones de menú

Encienda la cámara. Si la cámara está grabando, presione el botón REC para detener la grabación. Presione el botón MODO y cambie al modo deseado

Presione el botón MENÚ una vez para ingresar al menú de configuración de un Modo. Presione el botón MENÚ dos veces para ingresar a la Configuración del sistema.



Presione el botón Modo y cambie al Modo deseado



La cámara comienza a grabar automáticamente cuando se enciende

## Grabación de vídeo

La cámara comenzará a grabar automáticamente cuando el dispositivo recibe una carga. El LED se ilumina y el punto rojo parpadeará cuando el dispositivo esté grabando. Presione el botón REC para detener la grabación. Presione el botón REC para detener la grabación.

## Reproducción de vídeo

La reproducción de videos se puede hacer en el dispositivo o una computadora. Además, si se ha comprado un Rexing GPS Logger, puede reproducir las grabaciones en una aplicación especializada.

**Para reproducir un vídeo en el dispositivo,** cambie al modo Reproducción. Use los botones REC y MIC para cambiar al vídeo deseado. Presione el botón OK para reproducir.

Modo de reproducción



Controla la reproducción con estos botones

Durante la reproducción, use OK (pausa), MIC (avance rápido) y Botones REC (rebobinar) para controlar la reproducción de video.

Para reproducir un video en la computadora, use un adaptador de tarjeta SD o conecte el dispositivo a la computadora directamente con el cable USB.

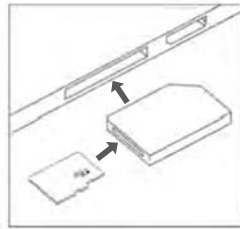

Para reproducir un video usando un adaptador de tarjeta SD, retire la tarjeta de memoria e insértela en un adaptador de tarjeta SD. Coloque el adaptador en la computadora.

Para reproducir un video con un cable USB, conecte el cable USB al dispositivo y la computadora.

Después de que se encienda el dispositivo, presione el botón OK para seleccionar Almacenamiento Masivo. En la computadora, navegue al controlador del dispositivo. Los videos se almacenan en: \CARDV \ MOVIE. Seleccione el video para reproducir.





## Monitor de estacionamiento

Conecte la grabadora de conducción al equipo de cableado inteligente para activar la función de monitor de estacionamiento (necesita comprar el equipo de cableado inteligente por separado). Visite [support.rexingusa.com](http://support.rexingusa.com) para ver un video tutorial.

### Conexión de wifi



Descargue la aplicación "Rexing Connect" de App Store / Google Play Store.

1. Para acceder o salir de la función Wi-Fi, mantenga presionado REC.
2. Abra la configuración de Wi-Fi en su teléfono, busque "SSID: B50-XXXX" en la lista, toque para conectarse. (Contraseña predeterminada: 12345678)
3. Abra la aplicación Rexing Connect, toque "Conectar" para ingresar a la página de transmisión de video en tiempo real.
4. Una vez conectada, la pantalla de la grabadora de conducción cambiará a la vista de la cámara y mostrará el mensaje "Conexión Wi-Fi".



Con la aplicación Rexing Connect, puede ver una vista previa en vivo de la pantalla de la grabadora de conducción, iniciar / detener la grabación, así como ver y guardar sus capturas con su dispositivo móvil.

Para obtener más instrucciones sobre la función Wi-Fi Connect, visite [www.rexingusa.com/wifi-connect/](http://www.rexingusa.com/wifi-connect/).



## Registrador GPS

(Se necesita comprar por separado)

Cuando se conecta a la cámara, se registrará la velocidad y la ubicación de su vehículo mientras conduce.

Luego puede acceder a esta información mientras reproduce sus grabaciones utilizando el reproductor de video GPS (para Windows y Mac, disponible en [rexingusa.com](http://rexingusa.com)).

Presione el botón MENÚ dos veces y ingrese a la Configuración del sistema.

Cambie a la configuración de Unidad de velocidad GPS y seleccione su unidad de velocidad preferida.

Después de encontrar una señal GPS, el ícono de la pantalla cambiará de azul a verde.

Visite [gpsa.rexingusa.com](http://gpsa.rexingusa.com) para ver un video tutorial.

Señal de GPS  
(no conectada)



Función GPS  
activa



## Tomando fotos

Para tomar una foto, detenga la grabación de video y cambie al Modo foto.

Presione el botón OK para tomar una foto.

Para ver una foto, detenga la grabación de video y cambie al Modo de reproducción.

Presione los botones REC y MIC para alternar entre sus fotos.

Para eliminar una foto, detenga la grabación de video y cambie al Modo de reproducción y cambie entre los videos y las fotos a la que quiere borrar.

Presione el botón MENÚ una vez y cambie a la opción Eliminar.

Presione el botón OK y seleccione Eliminar actual o Eliminar todos.

Cambie al modo Reproducción y seleccione una foto para ver



Cambia a la opción Eliminar



Elige la opción deseada

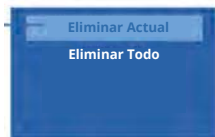

# 1. Übersicht

## Danke, dass Sie sich für **REXING** entschieden haben!

Wir hoffen, dass Sie Ihr neues Produkt so sehr lieben wie wir. Wenn Sie Hilfe benötigen oder Vorschläge zur Verbesserung haben, kontaktieren Sie uns bitte. Sie können uns erreichen über [care@rexingusa.com](mailto:care@rexingusa.com). Unser Support-Team wird Ihnen so schnell wie möglich antworten.

Immer wieder eine Überraschung in Rexing. Schauen Sie hier nach.

### Überprüfen Sie uns hier

- <https://www.facebook.com/rexingusa/>
- <https://www.instagram.com/rexingdashcam/>
- <https://www.rexingusa.com/support/registration/>
- <https://www.rexingusa.com/support/product-support/>

 Facebook



 Instagram



 Site



 Product Support



## 2. Verpackungsinhalt



1. REXING VIP-4K Dash-Cam
2. Auto-Ladegerät
3. Dash-Cam Montageplatte & 3M Kleber
4. Mini-USB-Kabel
5. Rückfahrkamera
6. Kabelmanagement-Tool
7. Kabelklemmen
8. Schnellstartanleitung für
9. Sicherheitshinweise

### 3. Kamera Übersicht

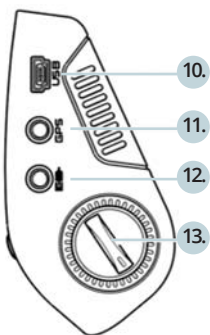
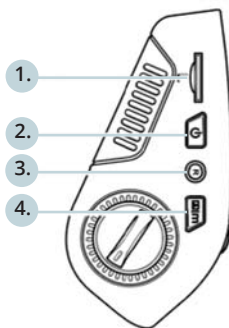

1. Micro-SD-Kartensteckplatz
2. EIN- / AUS-Taste
3. RÜCKSETZUNGS-Taste
4. MENÜ-Taste
5. MODUS-Taste
6. AUFNAHME-Taste \*
7. OK-Taste \*\*
8. MIC-Taste\*\*\*
9. BILDSCHIRM-Taste
10. Mini-USB-Anschluss
11. CPS-Logger-Anschluss
12. Rückfahrkamera-Anschluss
13. Objektiv-Winkelverstellung

\*Die Kamera nimmt auf, wenn die LED rot blinkt.

\*\*Die Kamera nimmt auf wenn die LED rot aufblinkt. Das Gerät wird aufgeladen oder ist Betriebsmodus wenn die LED in solidem Blau leuchtet.

\*\*\* Das Gerät wird aufgeladen oder ist Betriebsmodus wenn die LED in solidem Blau leuchtet.

# Bildschirmsymb

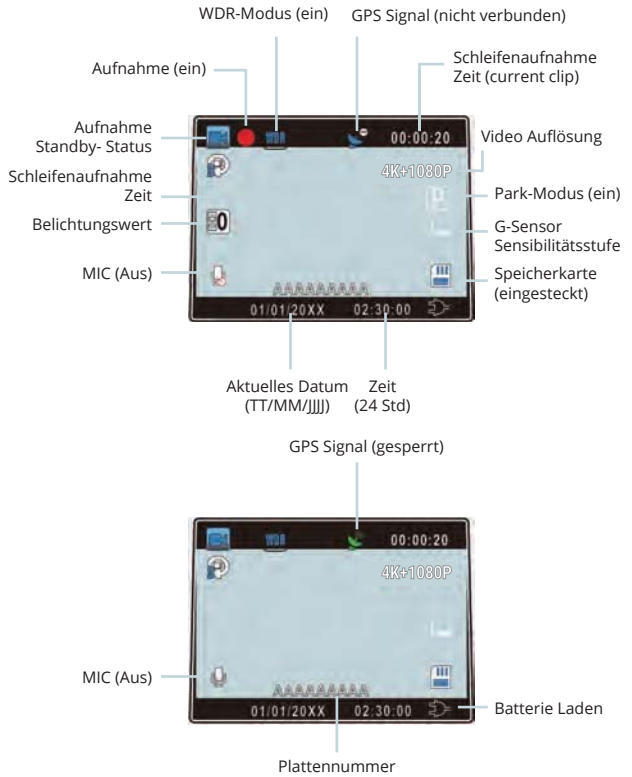

## 4. Installation

### Schritt 1: Installation der Dash-Cam

Legen Sie das 3M-Band auf die Halterung und richten Sie die Halterung rechtwinklig zur Dach- und Motorhaubenlinie des Fahrzeugs aus. **Wichtig!** Stellen Sie sicher, dass die T-Verriegelung auf der Halterung in die richtige Richtung ausgerichtet ist.

Drücken Sie die Halterung fest auf die Windschutzscheibe. **Warten Sie mindestens 20 Minuten, bevor Sie die Kamera montieren.**

Richten Sie die Halterung so aus

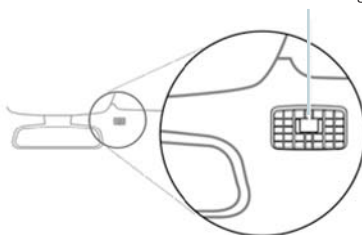

### Schritt 2: Speicherkarte einstecken

Der Rexing VIP akzeptiert [Klasse 10/ UHS-1 oder höher] Micro SD-Speicherkarten bis zu 256 GB. Sie müssen eine Speicherkarte einstecken, bevor Sie mit der Aufnahme beginnen können. **Bevor Sie eine Speicherkarte einstecken oder entfernen, stellen Sie sicher, dass das Gerät ausgeschaltet ist.**

Stecken Sie die Speicherkarte vorsichtig ein, bis Sie ein Klicken hören, und lassen Sie den Druckmechanismus die Karte herauschieben.



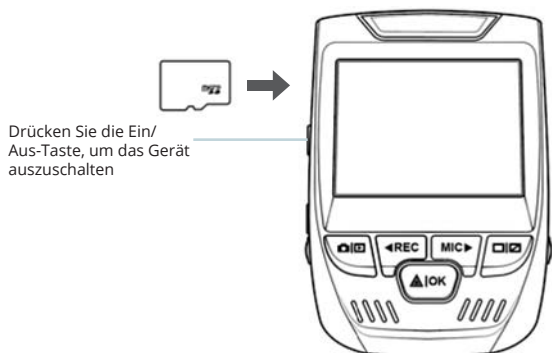

### Schritt 3: Kamera einschalten und Speicherkarte formatieren

**Schließen Sie das** Ladegerät an den Zigarettenanzünder des Autos und die Kamera an, um die Kamera mit Strom zu versorgen.

Um sicherzustellen, dass die VIP-Aufzeichnungen korrekt und fehlerfrei auf Ihre Speicherkarte aufgezeichnet. **Bevor Sie eine neue Speicherkarte verwenden können, müssen Sie die Karte in der Kamera mit der Formatierungsfunktion formatieren.** Sichern Sie wichtige Daten, die auf der Speicherkarte gespeichert sind, immer vor dem Formatieren.

**Um die Speicherkarte zu formatieren,** vergewissern Sie sich, dass Sie Ihre Speicherkarte eingesteckt haben, **und schalten Sie dann das Gerät ein, indem Sie es an eine Stromquelle anschließen.** Drücken Sie REC, um die Aufnahme zu beenden. Drücken Sie dann **zweimal** die MENÜ-Taste, um das System-Setup-Menü aufzurufen. Benutzen Sie die Tasten REC und MIC und gehen Sie zur Einstellung „Formatieren“. Drücken Sie die OK-Taste, um die Auswahl zu bestätigen.

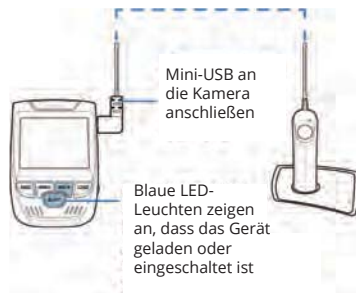

**Sie können nun die Verbindung zur Stromversorgung trennen. Die Kamera schaltet sich nach 3 Sekunden aus. Die Kamera sollte beim nächsten Einschalten automatisch mit der Aufnahme beginnen.**

Drücken Sie die Menü-Taste zweimal



Drücken Sie die OK-Taste, um das Formatieren der Karte zu bestätigen.

## Schritt 4: Rückfahrkamera befestigen

Montieren Sie die Rückfahrkamera wie unten abgebildet. Verwenden Sie das mitgelieferte Rückfahrkamerakabel, um die Rückfahrkamera mit der Frontkamera zu verbinden.

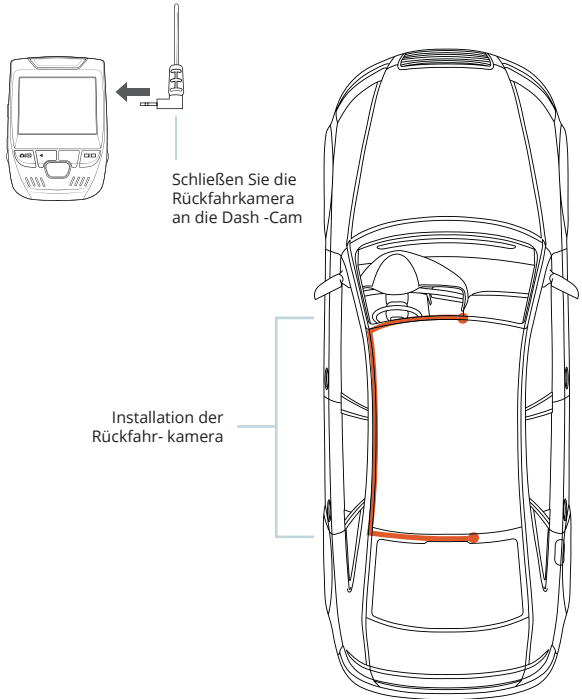

## Schritt 5: Installation der Kamera auf der Windschutzscheibe

Legen Sie die Kamera auf die Halterung und führen Sie das Stromkabel vorsichtig um die Windschutzscheibe herum und stecken Sie es unter die Verkleidung.

Stecken Sie das Autoladekabel in eine 12 V DC-Steckdose oder in den Zigarettenanzünder des Autos.

Schließen Sie das Autoladegerät an die Kamera an. Die Kamera startet die Aufnahme automatisch, sobald sie eingeschaltet wird.

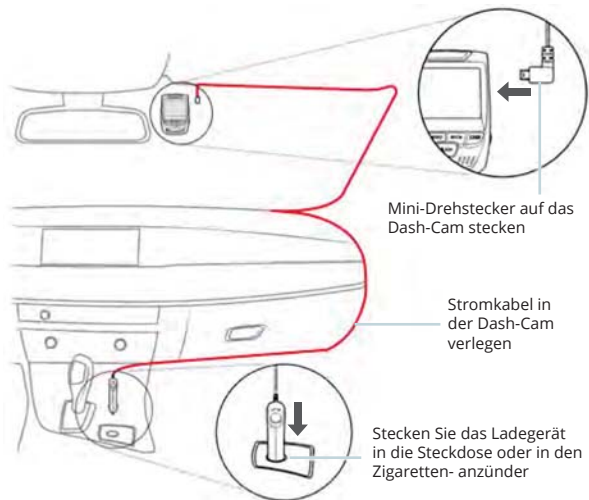

## 5. Grundbedienung

### Gerät-Stromversorgung

Das Gerät wird automatisch eingeschaltet, wenn es an eine 12 V DC-Steckdose oder einen Zigarettenanzünder angeschlossen und geladen wird (d.h.: das Fahrzeug wird gestartet).

Um das Gerät manuell einzuschalten, halten Sie die Ein/Aus-Taste gedrückt, bis der Begrüßungsbildschirm erscheint.

Die Kamera beginnt automatisch mit der Aufnahme, wenn sie eingeschaltet wird.

Halten Sie die Ein/Aus-Taste gedrückt, um das Gerät manuell einzuschalten.

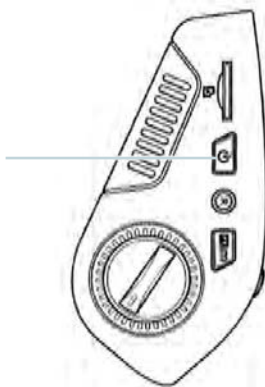

## Menüeinstellungen

Schalten Sie die Kamera ein. Wenn die Kamera gerade aufnimmt, drücken Sie die REC-Taste, um die Aufnahme zu beenden. Halten Sie die MODE-Taste gedrückt und wechseln Sie in den gewünschten Modus.

Drücken Sie die MENÜ-Taste **einmal**, um das Einstellungs Menü für einen Modus aufzurufen. Drücken Sie die Menü-Taste **zweimal**, um die Systemeinstellungen zu öffnen.



Drücken Sie die Modus-Taste und wechseln Sie in den gewünschten Modus



Die Kamera startet die Aufnahme automatisch beim Einschalten

## Videowiedergabe

Die Wiedergabe von Videos kann auf dem Gerät oder einem Computer erfolgen. Auch wenn Sie einen Rexing GPS Logger erworben haben, können Sie die Aufzeichnungen in einer speziellen Anwendung abspielen.

**Um ein Video auf dem Gerät wiederzugeben,** wechseln Sie in den Wiedergabemodus. Verwenden Sie die Tasten REC und MIC, um zum gewünschten Video umzuschalten. Drücken Sie zur Wiedergabe die OK-Taste.

## Videoaufnahme

Die Kamera beginnt automatisch mit der Aufnahme, wenn das Gerät aufgeladen wird. Die LED leuchtet und der rote Punkt blinkt, wenn das Gerät aufnimmt. Drücken Sie auf die REC-Taste, um die Aufnahme zu beenden.

Wiedergabemodus



Sie steuern die Wiedergabe mit diesen Tasten

Verwenden Sie während der Wiedergabe die Tasten OK (Anhalten), MIC (Vorspulen) und REC (Zurückspulen), um die Videowiedergabe zu steuern.

Um ein Video auf dem Computer abzuspielen, verwenden Sie entweder einen SD-Kartenadapter oder schließen Sie das Gerät mit dem USB-Kabel direkt an den Computer an.

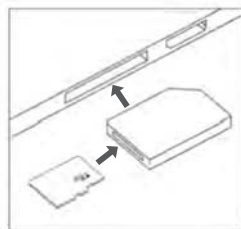

Um ein Video mit einem SD-Kartenadapter wiederzugeben, entfernen Sie die Speicherkarte und stecken Sie sie in einen SD-Kartenadapter ein. Stecken Sie den Adapter in den Computer ein.

Um ein Video über ein USB-Kabel wiederzugeben, schließen Sie das USB-Kabel an das Gerät und den Computer an. Nachdem das Gerät eingeschaltet ist, drücken Sie die OK-Taste, um Massenspeicher zu wählen.

Navigieren Sie auf dem Computer zum Laufwerk des Geräts. Die Videos werden gespeichert unter: \CARDV\MOVIE. Wählen Sie das abzuspielende Video aus.





## Park-monitor

Schließen Sie die Dash-Cam an das Smart Hardwire-Kit an, um die Parkmonitor-Funktion zu aktivieren (das Smart Hardwire-Kit muss separat erworben werden). Bitte besuchen Sie [support.rexingusa.com](http://support.rexingusa.com), um ein Video-Tutorial anzusehen.

## Wi-Fi Verbindung



Laden Sie die „Rexing Connect“ -App aus dem App Store/ Google Play Store herunter.

1. Um auf die Wi-Fi-Funktion zuzugreifen oder sie zu beenden, halten Sie REC gedrückt.
2. Öffnen Sie die Wi-Fi-Einstellungen auf Ihrem Telefon, suchen Sie „SSID: B50\_XXXX“ aus der Liste und tippen Sie auf, um eine Verbindung herzustellen. (Standardkennwort: 12345678)
3. Öffnen Sie die Rexing Connect-App, tippen Sie auf „Verbinden“, um die Seite für das Echtzeit-Videostreaming aufzurufen.
4. Sobald die Verbindung hergestellt ist, wechselt der Bildschirm der Dash-Cam in die Kameraansicht und zeigt die Meldung „Wi-Fi Connect“ an.



Mit der Rexing Connect App können Sie sich eine Live-Vorschau des Dash-Cam-Bildschirms ansehen, die Aufnahme starten / stoppen sowie Ihre Aufnahmen mit Ihrem mobilen Gerät ansehen und speichern.

Weitere Anweisungen zur Wi-Fi-Connect-Funktion besuchen Sie bitte [www.rexingusa.com/wifi-connect/](http://www.rexingusa.com/wifi-connect/).



## GPS-Logger

(Muss separat gekauft werden)

Wenn die Kamera angeschlossen ist, zeichnet sie während der Fahrt die Geschwindigkeit und den Standort Ihres Fahrzeugs auf.

Sie können dann auf diese Informationen zugreifen, während Sie Ihre Aufzeichnungen mit dem GPS-Video-Player wiedergeben (für Windows und Mac, verfügbar unter [rexingusa.com](http://rexingusa.com)).

Drücken Sie zweimal die MENÜ-Taste und rufen Sie die Systemeinstellungen auf.

Wechseln Sie zur Einstellung der GPS-Geschwindigkeitseinheit und wählen Sie Ihre bevorzugte Geschwindigkeitseinheit aus.

Nachdem ein GPS-Signal gefunden wurde, wechselt das Bildschirmsymbol von blau zu grün.

Bitte besuchen Sie [gpsa.rexingusa.com](http://gpsa.rexingusa.com) um sich ein Video-Tutorial anzusehen.

GPS Signal  
(nicht verbunden)



GPS-Funktion  
(Aktiviert)



## Fotos aufnehmen

Um ein Foto aufzunehmen, stoppen Sie die Videoaufnahme und wechseln Sie in den Fotomodus.

Drücken Sie die OK-Taste, um ein Foto zu machen.

Um ein Foto anzusehen, stoppen Sie die Videoaufnahme und wechseln Sie in den Wiedergabemodus.

Drücken Sie die Tasten REC und MIC, um durch Ihre Fotos zu blättern.

Um ein Foto zu löschen, stoppen Sie die Videoaufnahme und wechseln Sie in den Wiedergabemodus und schalten Sie durch die Videos und Fotos zu demjenigen, das Sie löschen möchten.

Drücken Sie die MENÜ-Taste einmal und wechseln Sie auf die Option Löschen.

Drücken Sie die OK-Taste und wählen Sie „Aktuelle löschen“ oder „Alle löschen“.

Wechseln Sie in den Wiedergabemodus und wählen Sie ein Foto zur Ansicht



Wechseln Sie auf die Option Löschen



Wählen Sie die gewünschte Option



REXING®

FC R0HS  CE 

MADE IN CHINA